

Návod na použitie Sušička bielizne s tepelným čerpadlom



Pred umiestnením, inštaláciou a uvedením do činnosti si **bezpodmienečne** prečítajte tento návod na použitie. Ochránite tak seba a zabránite škodám.

Obsah

Váš príspevok k ochrane životného prostredia	6
Bezpečnostné pokyny a varovné upozornenia	7
Obsluha sušičky	19
Ovládací panel.....	19
Dotykový displej a sensorové tlačidlá	19
Hlavné menu	20
Príklady ovládania	21
Prvé uvedenie do prevádzky	23
Čakacia doba po umiestnení.....	23
Miele@home	23
Disponibilita Miele@home	23
Nastavenie jazyka displeja	24
Úspora energie	26
Úspora energie	26
EcoFeedback.....	27
1. Správne ošetrovanie bielizne	28
Na čo dbať už pri praní.....	28
Príprava bielizne pre sušičku.....	28
Sušenie.....	29
Symboly ošetrovania	29
Voľba správneho stupňa sušenia	29
2. Naplniť sušičku	30
Naplnenie bielizňou	30
3. Zvoliť program	31
Zapnutie sušičky	31
4. Zvoliť nastavenie programu	32
Nastavenie programu	32
Voľba stupňa sušenia v programe so stupňom sušenia	32
Voľba časom riadených a iných programov	32
Voľba extra funkcií.....	33
5. Spustiť program	34
Spustenie programu	34
6. Koniec programu - vybrať bielizeň	35
Koniec programu	35
Vybratie bielizne	35

Prehľad programov	36
Extra funkcie	42
Šetrný plus	42
Osvieženie	42
Prehľad sušiacich programov - extra funkcie	43
Oblíbené programy	44
Vytvorenie oblíbeného programu	44
Možnosť 1	44
Možnosť 2	44
Zadanie názvu	44
Zmena oblíbeného programu	44
Asistent sušenia	45
Časovač	46
Nastavenie časovača	46
Zmena časovača	46
Vymazanie časovača	46
Spustenie časovača	46
SmartStart	47
Nastavenie časového intervalu	47
Zmena priebehu programu	48
Doplnenie alebo odobratie bielizne	48
Zásobník na kondenzát	49
Vyprázdnenie zásobníka na kondenzát	49
Príprava zásobníka na kondenzát pre program koncová úprava parou	50
Flakón s vôňou	51
FragranceDos – 2 miesta pre nasadenie flakónu s vôňou	51
Odstránenie ochrannéj pečati z flakónu s vôňou	51
Nasadenie flakónu s vôňou	52
Otvorenie flakónu s vôňou	53
Uzatvorenie flakónu s vôňou	53
Vybratie/výmena flakónu s vôňou	54

Obsah

Čistenie a ošetrovanie	55
Čistenie filtra na zachytávanie vlákien.....	55
Vybratie flakónu s vôňou	55
Odstránenie viditeľných vlákien.....	55
Dôkladné vyčistenie filtra na zachytávanie vlákien a oblasti vedenia vzduchu.....	56
Čistenie filtra na zachytávanie vlákien na mokro.....	57
Čistenie filtra v sokli.....	58
Vybratie filtra v sokli	58
Čistenie filtra v sokli.....	59
Čistenie krytu filtra v sokli.....	60
Čistenie sušičky.....	60
Čo robiť, keď	61
Na displeji sa zobrazujú hlásenia alebo chyby.....	61
Neuspokojivý výsledok sušenia	64
Sušenie trvá príliš dlho	65
Všeobecné problémy so sušičkou	66
Výmena filtra v sokli.....	68
Regenerujte filter v sokli.	70
Kontrola výmenníka tepla	70
Čistenie filtra na zachytávanie vlákien v zásobníku na kondenzát.....	71
Výmena upchanej striekacej trysky pre program koncová úprava parou	72
Servisná služba	73
Kontakt pri poruchách.....	73
Príslušenstvo na dokúpenie	73
Záruka	73
Inštalácia	74
Čelný pohľad	74
Zadný pohľad	75
Preprava sušičky	75
Doprava sušičky na miesto inštalácie	75
Umiestnenie.....	76
Vyrovnanie sušičky.....	76
Čakacia doba po umiestnení.....	76
Vetranie.....	76
Pred neskoršou prepravou	76
Dodatočné podmienky pre umiestnenie	77
Externé odvedenie kondenzátu	78
Zvláštne podmienky pripojenia, ktoré vyžadujú spätný ventil.....	78
Preloženie odtokovej hadice.....	79
Príklady: Odvedenie kondenzátu.....	79

Výmena smeru otvárania dvierok	81
Premiestnenie pántu.....	81
Montáž.....	86
Elektrické pripojenie	87
Technické údaje	88
Prehlásenie o zhode	89
Informačný list pre práčky so sušičkou pre domácnosť.....	90
Údaje o spotrebe	92
Nastavenie	93
Vyvolanie nastavenia.....	93
Obsluha/zobrazenie ▾	93
Jazyk ▾	93
Spotreba.....	93
PIN-kód	94
Memory	94
Denný čas.....	94
Hlasitosť	95
Jas displeja.....	95
Režim vypnutia zobraz.	95
Priebeh programu.....	96
Ochr. proti pokrčeniu.....	96
Stupne sušenia.....	96
Teplota po ochladení	96
Pripojenie k sieti	97
Miele@home	97
SmartGrid	98
Vzdialené ovládanie.....	98
RemoteUpdate	99
Parametre prístroja	100
Zobrazenie vzduch. ciest.....	100
Vodivosť.....	100
Právne informácie.....	101

Váš príspevok k ochrane životného prostredia

Likvidácia obalového materiálu

Obal chráni sušičku pred poškodením počas prepravy. Obalové materiály boli zvolené s prihliadnutím k aspektom ochrany životného prostredia a k možnostiam ich likvidácie, sú teda recyklovateľné.

Vrátenie obalového materiálu do materiálového cyklu šetrí suroviny a znižuje množstvo odpadu. Váš špecializovaný predajca obal vezme späť.

Likvidácia starého prístroja

Staré elektrické a elektronické prístroje obsahujú často ešte cenné suroviny. Obsahujú ale tiež škodlivé látky, ktoré boli potrebné pre ich funkčnosť a bezpečnosť. V komunálnom odpade alebo pri nesprávnej manipulácii môžu poškodzovať ľudské zdravie a životné prostredie. Váš starý prístroj preto v žiadnom prípade nedávajte do komunálneho odpadu.



Miesto toho využívajte oficiálne zberné a vratné miesta na odovzdávanie a zúžitkovanie elektrických a elektronických prístrojov zriadené obcami, predajcami alebo spoločnosťou Miele. Podľa zákona ste sami zodpovední za vymazanie prípadných osobných údajov na likvidovanom starom prístroji. Postarajte sa prosím o to, aby bol Váš vyradený prístroj až do odvezenia uložený mimo dosah detí.

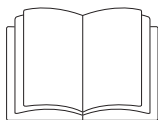

- ▶ Bezpodmienečne si prečítajte tento návod na obsluhu.

Táto sušička zodpovedá predpísaným bezpečnostným ustanoveniam. Nesprávne používanie môže napriek tomu viesť k poškodeniu osôb a vecí.

Skôr ako uvediete sušičku do prevádzky, pozorne so prečítajte návod na použitie. Uvádzajú sa v ňom dôležité pokyny ohľadne montáže, bezpečnosti, použitia a údržby. Ochráňte tak seba a zabránite škodám na sušičke.

Na základe normy IEC 60335-1 Miele dôrazne upozorňuje na to, aby ste si bezpodmienečne prečítali a dodržiavali kapitolu týkajúcu sa inštalácie sušičky ako aj bezpečnostné upozornenia a výstrahy.

Miele nezodpovedá za škody, ktoré vzniknú v dôsledku nedodržania týchto pokynov.

Návod na použitie uschovajte a prenechajte ho prípadnému novému majiteľovi.

Používanie na stanovený účel

- ▶ Táto sušička je určená na používanie v domácnosti a v priestoroch podobných domácnostiam.
 - ▶ Táto sušička nie je určená na prevádzkovanie v exteriéri.
 - ▶ Sušička je určená výlučne pre používanie v domácnosti len na sušenie textílií vypraných vo vode, ktoré výrobca na etikete označil ako vhodné na sušenie v sušičke.
- Všetky ostatné spôsoby použitia sú neprípustné. Miele neručí za škody spôsobené použitím proti danému účelu alebo chybnou obsluhou.

Bezpečnostné pokyny a varovné upozornenia

▶ Osoby, ktoré vzhľadom k svojim fyzickým, zmyslovým a psychickým schopnostiam, alebo kvôli neskúsenosti alebo neznalosti nie sú schopné sušičku bezpečne obsluhovať, nesmú ju používať bez dohľadu alebo pokynov zodpovednej osoby.

Deti v domácnosti

▶ Deti mladšie ako 8 rokov sa nesmú samé pohybovať v blízkosti sušičky, iba ak sú pod stálym dozorom.

▶ Deti staršie ako 8 rokov môžu sušičku obsluhovať bez dozoru len vtedy, ak im bola jeho obsluha vysvetlená tak, že ho dokážu bezpečne používať. Deti musia byť schopné rozoznať a chápať možné nebezpečenstvo v prípade chybnjej obsluhy.

▶ Deti nesmú bez dozoru čistiť sušičku, ani vykonávať jej údržbu.

▶ Dávajte pozor na deti, ktoré sa zdržujú v blízkosti sušičky. Nikdy im nedovoľte, aby sa so sušičkou hrali.

Technická bezpečnosť

- ▶ Dodržte pokyny v kapitole „Inštalácia“ ako aj v kapitole „Technické údaje“.
- ▶ Pred umiestnením a sprevádzkovaním skontrolujte sušičku na vonkajšie viditeľné poškodenia. Poškodenú sušičku neinštalujte a neuvádzajte do prevádzky.
- ▶ Pred pripojením sušičky bezpodmienečne porovnajte pripojovacie údaje (istenie, napätie, frekvencia) uvedené na typovom štítku s parametrami elektrickej siete. V prípade pochybností sa poraďte s kvalifikovaným elektrikárom.
- ▶ Spoľahlivá a bezpečná prevádzka tejto sušičky je zaručená len vtedy, keď je sušička pripojená na verejnú elektrickú sieť.
- ▶ Elektrická bezpečnosť tejto sušičky je zabezpečená len vtedy, keď je pripojená k systému s ochranným vodičom, nainštalovaným podľa predpisov. Je veľmi dôležité, aby bolo splnenie tejto základnej požiadavky prekontrolované a v prípade pochybností bola elektrická inštalácia budovy preverená kvalifikovaným odborníkom. Miele nezodpovedá za škody spôsobené chýbajúcim alebo prerušeným ochranným vodičom.
- ▶ Z bezpečnostných dôvodov nepoužívajte predlžovacie káble, rozdvójky alebo podobné (nebezpečenstvo požiaru v dôsledku prehriatia).

Bezpečnostné pokyny a varovné upozornenia

- ▶ Chybné diely sa smú nahrádzať len originálnymi náhradnými dielmi Miele. Len pri týchto dieloch ručí Miele za to, že spĺňajú v plnom rozsahu bezpečnostné požiadavky.
- ▶ Neodborne vykonané opravy môžu užívateľa vystaviť nepredvídateľnému nebezpečenstvu, za ktoré Miele neručí. Opravy smie vykonávať len autorizovaný odborný personál Miele, inak pri následných škodách nevzniká nárok na záruku.
- ▶ Musí byť vždy zabezpečený prístup k zásuvke, aby bolo kedykoľvek možné sušičku odpojiť od elektrickej siete.
- ▶ Keď je poškodený pripojovací elektrický kábel, musí byť vymenený servisnou službou Miele, aby užívateľ nebol vystavený nebezpečenstvu.
- ▶ V prípade poruchy alebo počas čistenia a starostlivosti je sušička od elektrickej siete odpojená len keď
 - je elektrická zástrčka sušičky vytiahnutá.
 - je vypnutý istič domovej elektrickej inštalácie alebo
 - je úplne vyskrutkovaná skrutkovacia poistka domovej elektrickej inštalácie.

Bezpečnostné pokyny a varovné upozornenia

► Vysvetlenie k tepelnému čerpadlu a chladiacemu prostriedku:
Táto sušička pracuje s plyným chladiacim prostriedkom, ktorý je stláčaný kompresorom. Stlačením uvedený skvapalnený chladiaci prostriedok na vyššiu teplotu je v uzatvorenom okruhu vedený cez výmenník tepla, v ktorom dochádza k výmene tepla s okolo prúdiacim sušiacim vzduchom.

 Poškodenie sušičky príliš skorým uvedením do prevádzky.

Pri tom sa môže poškodiť tepelné čerpadlo.

Po umiestnení počkajte hodinu pred tým ako sušičku uvediete do prevádzky.

- Bzučivé zvuky počas procesu sušenia, ktoré vydáva tepelné čerpadlo, sú normálne. Bezchybná funkcia sušičky nie je týmto ovplyvnená.
- Chladiaci prostriedok nie je horľavý ani výbušný.
- Táto sušička obsahuje fluorované skleníkové plyny. Hermeticky uzavreté.

Označenie chladiaceho prostriedku	R134a	R134a	R450a
Množstvo chladiaceho prostriedku	0,48 kg	0,30 kg	0,31 kg
Potenciál globálneho otepľovania chladiča	1430 kg CO ₂ e	1430 kg CO ₂ e	605 kg CO ₂ e
Potenciál globálneho otepľovania prístroja	686 kg CO ₂ e	429 kg CO ₂ e	188 kg CO ₂ e
Príslušné označenie tejto sušičky a množstvo chladiaceho prostriedku ako aj potenciál globálneho otepľovania sa nachádzajú na typovom štítku (zadná strana sušičky).			

Bezpečnostné pokyny a varovné upozornenia

- ▶ Vzduchová štrbina medzi spodnou stranou sušičky a podlahou sa nesmie zmenšiť lištami sokla, kobercovou podlahou s vysokým vlasom atď. V inom prípade nebude zaručený dostatočný prívod vzduchu.
- ▶ Do priestoru otvárania dvierok sušičky sa nesmú inštalovať žiadne uzamykatelné, posuvné alebo opačne nasadené dvere.
- ▶ Táto sušička sa nesmie prevádzkovať na nestabilných miestach (napr. na lodiach).
- ▶ Na sušičke nerobte žiadne zmeny, ktoré neboli výslovne povolené spoločnosťou Miele.
- ▶ Táto sušička je z dôvodu zvláštnych požiadaviek (napr. kvôli teplote, vlhkosti, chemickej odolnosti, odolnosti voči oderu a vibráciám) vybavená špeciálnou žiarovkou. Táto špeciálna žiarovka sa smie používať len na stanovený účel. Nie je vhodná na osvetlenie miestnosti. Výmenu smie vykonať len kvalifikovaný odborník poverený firmou Miele alebo servisná služba Miele.

Prevádzkové zásady

- ▶ Neumiestňujte Vašu sušičku do miestností ohrozených mrazom. Už teploty okolo bodu mrazu ovplyvňujú funkčnosť prístroja. Zamrznutý kondenzát v čerpadle a vo vypúšťacej hadici môže spôsobiť škody.
- ▶ Maximálne množstvo naplnenia je 9,0 kg (suchej bielizne). Niektoré menšie množstvá naplnenia pre jednotlivé programy nájdete v kapitole „Prehľad programov“.
- ▶ Nebezpečenstvo požiaru.
Táto sušička sa nesmie prevádzkovať na regulovanej zásuvke (napr. s časovým spínačom alebo na elektrickom zariadení s vypínaním pri zaťažení v špičke).
Ak by bol program sušenia pred ukončením ochladzovacej fázy prerušený, nastalo by nebezpečenstvo samovznietenia bielizne.
- ▶ **Varovanie:** Sušičku nikdy nevypínajte pred ukončením programu sušenia. Len ak sa všetka bielizeň okamžite zo sušičky vyberie a tak rozloží, že sa môže odvádzať teplo.
- ▶ Po fáze vyhrievania nasleduje pri mnohých programoch fáza ochladzovania, aby sa zabezpečilo, že časti bielizne zostanú pri jednej teplote, pri ktorej sa nepoškodia (napr. zabránenie samovznieteniu bielizne). Až potom je program ukončený.
Bielizeň vyberte vždy hneď a všetku po skončení programu.

Bezpečnostné pokyny a varovné upozornenia

- Pretože hrozí nebezpečenstvo požiaru, nesmú byť textilie alebo produkty nikdy sušené, ak
- nie sú vyprané.
 - nie sú dostatočne vyčistené od oleja, tuku a iných zvyškov (napr. bielizeň z kuchyne alebo kozmetická bielizeň so zvyškami oleja, tuku a krému). Pri nedostatočne vyčistenej textílii hrozí nebezpečenstvo požiaru samovznietením bielizne, dokonca aj po ukončení procesu sušenia a mimo sušičky.
 - s horľavými čistiacimi prostriedkami alebo zvyškami acetónu, alkoholu, benzínu, petroleja, kerozínu, vosku, odstraňovača vosku alebo chemikálií (môže sa to týkať napr. mopov, podlahových handier a prachoviek).
 - so zvyškami obsahujúcimi tužidlo a lak na vlasy a odlakovač, alebo podobnými zvyškami.

Takto značne znečistené textilie vyperte obzvlášť dôkladne: použite dodatočné množstvo pracieho prostriedku a zvolte vysokú teplotu. V prípade pochybností operte textilie viac krát.

- Odstráňte z vreciek všetky predmety (napr. zapaľovače, zápalky).

Bezpečnostné pokyny a varovné upozornenia

- ▶ Pretože hrozí nebezpečenstvo požiaru, nesmú byť textilie alebo produkty nikdy sušené,
 - keď boli použité na čistenie priemyselné chemikálie (napr. v chemickom čistení).
 - keď obsahujú prevažne penovú gumu, gumené alebo gume podobné zložky. Sú to napr. produkty z latexovej gumy, sprchovacie čapice, vodotesné textilie, pogumované výrobky a odevy, vankúše obsahujúce penovú výplň.
 - keď obsahujú výplň, ktorá je poškodená (napr. vankúše alebo bundy). Vypadávajúca výplň môže spôsobiť požiar.
- ▶ Po každom sušení zatvorte dvierka. Takto môžete zabrániť tomu, aby
 - sa deti nepokúšali vliezť do sušičky alebo si v nej ukryť predmety.
 - sa do sušičky nedostali malé zvieratá.
- ▶ Nepodopierajte a neopierajte sa o dvierka. Táto sušička sa môže prevrátiť.
- ▶ Filtre na zachytávanie vlákien sa musia po každom sušení vyčistiť.
- ▶ Filtre na zachytávanie vlákien alebo filter v sokli sa musí po mokrom čistení vysušiť. Mokrý filtre na zachytávanie vlákien/ filtre v sokli môžu zapríčiniť pri sušení poruchy funkcií.

Bezpečnostné pokyny a varovné upozornenia

- ▶ Táto sušička sa nesmie nikdy prevádzkovať
 - s poškodenými filtrami na zachytávanie vlákna alebo bez nich.
 - s poškodeným filtrom v sokli alebo bez neho.

Sušička by sa nadmerne zanesla uvoľnenými vláknami, následkom toho by došlo k poruche.

- ▶ Ak odvádzate kondenzát von, zaistíte vypúšťaciu hadicu proti vykĺznutiu, ak ju vešiate napr. do umývadla. Inak môže hadica vykĺznuť a vytekajúci kondenzát môže spôsobiť škody.

- ▶ Kondenzačná voda nie je pitná voda. V prípade vypitia môže mať zdraviu škodlivé následky pre ľudí a zvieratá.

- ▶ Udržujte priestor v ktorom sa nachádza sušička vždy čistý bez prachu a chlпов. Častice nečistôt v nasatom chladiacom vzduchu môžu trvalo upchať výmenník tepla.

- ▶ Sušičku nestriekajte vodou.

- ▶ Zmäkčovací prostriedok alebo podobné produkty by sa mali používať tak, ako je to popísané v pokynoch.

Používanie flakónu s vôňou (príslušenstvo na dokúpenie)

- ▶ Smie sa používať len originál flakón Miele.
- ▶ Flakón s vôňou skladujte len v predajnom obale, preto si ho ponechajte.
- ▶ Pozor, vonná látka môže vytečť. Flakón s vôňou alebo filter na zachytávanie vlákien s namontovaným flakónom udržiajte v vzpriamenej polohe, nikdy ho nepoložte alebo nenakloňte.
- ▶ Vytečenú vonnú látku utrite ihneď savou utierkou: z podlahy, zo sušičky, zo súčastí sušičky (napr. z filtra na zachytávanie vlákien).
- ▶ Pri kontakte s vytečenou vonnou látkou: **Pokožku** dôkladne umyte vodou a mydlom. **Oči** oplachujte minimálne 15 minút čistou vodou. Pri požití vypláchnite **ústa** dôkladne čistou vodou. Po kontakte s očami alebo požití vyhládajte lekára.
- ▶ Oblečenie, ktoré sa dostane do styku s vytečenou vonnou látkou ihneď vymeňte. Oblečenie alebo utierky vyčistite dôkladne dostatočným množstvom vody a pracím prostriedkom.
- ▶ Pri nedodržaní nasledujúcich pokynov hrozí nebezpečenstvo požiaru alebo poškodenia sušičky:
 - Do flakónu nikdy nedopĺňajte vonnú látku.
 - Nikdy nepoužívajte poškodený flakón s vôňou.
- ▶ Prázdny flakón likvidujte s domovým odpadom a nikdy ho nepoužívajte iným spôsobom.
- ▶ Okrem toho rešpektujte informácie priložené k flakónu.

Bezpečnostné pokyny a varovné upozornenia

Príslušenstvo

- ▶ Príslušenstvo sa smie namontovať a vbudovať len ak je výslovne povolené spoločnosťou Miele.
V prípade montáže a zabudovania iných častí zaniká záruka a / alebo ručenie poskytované spoločnosťou Miele.
- ▶ Sušičky Miele a práčky Miele je možné uložiť na seba. Na to je potrebná montážna súprava Miele práčka-sušička, ktorá je k dispozícii ako príslušenstvo na dokúpenie. Je nutné dbať na to, aby sa montážna súprava práčka-sušičky hodila k sušičke Miele a automatickej práčke Miele.
- ▶ Dbajte na to, aby bol Miele podstavec, ktorý je možné dokúpiť vhodný pre túto sušičku.

 Miele nezodpovedá za škody, ktoré vzniknú v dôsledku nedodržania bezpečnostných pokynov a varovných upozornení.

Ovládací panel

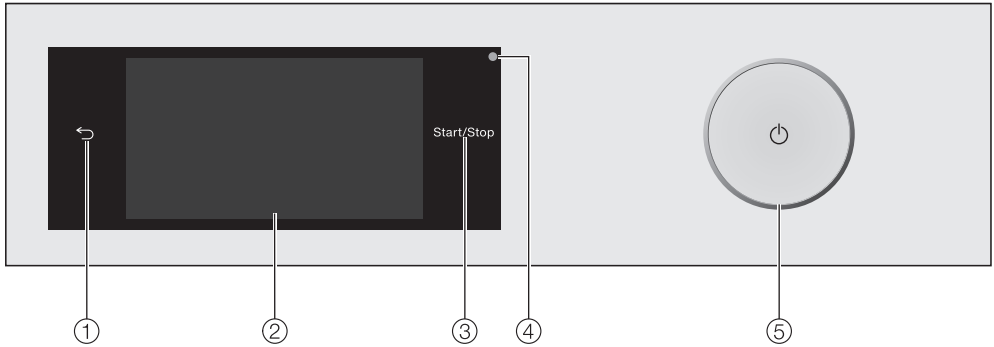

- ① **senzorové tlačidlo** ↵
Návrat v menu o jednu úroveň.
- ② **dotykový displej**
- ③ **senzorové tlačidlo *š*tart/*s*top**
Stlačením senzorového tlačidla *š*tart/*s*top sa spustí zvolený program, alebo sa preruší spustený program. Senzorové tlačidlo začne blikať, akonáhle je možné spustiť program a po spustení programu nepretržite svieti.
- ④ **optické rozhranie**
Pre zákaznícky servis:
- ⑤ **tlačidlo** ⏻
Vypnutie sušičky Z dôvodu šetrenia energie a sušička automaticky vypína. Vypnutie prebehne 15 minút po skončení programu/ochrany proti pokrčeniu alebo po zapnutí, ak sa nevykoná ďalšia obsluha.

Dotykový displej a senzorové tlačidlá

Senzorové tlačidlá ↵ a *š*tart/*s*top ako aj senzorové tlačidlá na displeji reagujúna dotyk končekov prstov.

Dotykový displej môžete špicatými alebo ostrými predmetmi, ako napr. ceruzkami poškrabať.

Dotýkajte sa dotykového displeja len prstami.

Obsluha sušičky

Hlavné menu

Po zapnutí sušičky sa na displeji zobrazí hlavné menu.

Z hlavného menu sa dostanete do všetkých dôležitých podmenu.

Dotykom sensorového tlačidla  sa kedykoľvek vrátite do hlavného menu. Predtým nastavené hodnoty sa neuložia.

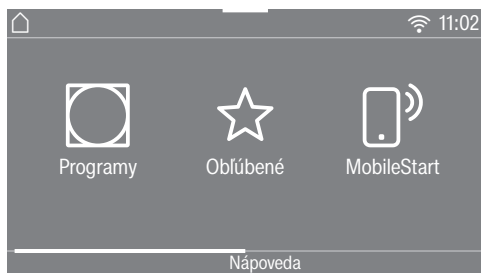

Strana 1 hlavné menu

Potiahnutím prsta na displeji nalistujete druhú stranu hlavného menu.



Strana 2 hlavné menu

programy

K výberu programov sušenia.

☆ obľúbené programy

Môžete upraviť až 12 programov sušenia a uložiť ich (viď kapitola „Oblíbené programy“).

MobileStart

Pomocou položky MobileControl môžete sušičku ovládať diaľkovo prostredníctvom Miele@mobile App.

Musí byť zapnuté nastavenie diaľkové ovládanie.

Stlačte sensorové tlačidlo MobileStart a riadte sa pokynmi na displeji.

Asistent sušenia

Asistent sušenia Vás povedie krok po kroku k optimálnemu programu sušenia pre Vašu bielizeň (viď kapitola „Asistent sušenia“).

Nastavenia

V menu nastavenia môžete prispôbiť elektroniku sušičky meniacim sa požiadavkám (viď kapitola „Nastavenia“).

Príklady ovládania

Zoznamy výberu

Menu programu (jednoduchý výber)

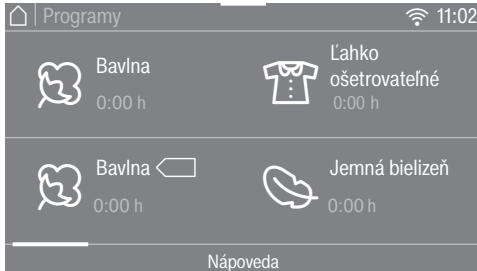

Potiahnutím prsta po obrazovke môžete listovať doľava alebo doprava. Položte pritom prst na dotykový displej a pohybujte ním do želaného smeru.

Oranžová lišta s ikonami zobrazuje, že nasledujú ďalšie možnosti menu.

Pre výber programu sušenia stlačte názov programu.

Displej prejde do základného menu zvoleného programu.

Menu extra funkcie (viacnásobný výber)

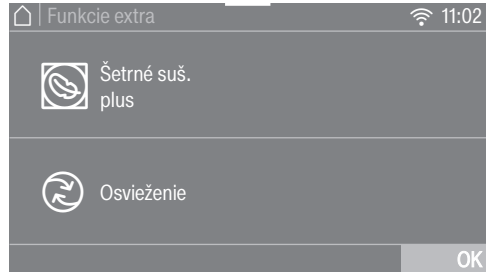

Potiahnutím prsta po obrazovke môžete listovať doľava alebo doprava. Položte pritom prst na dotykový displej a pohybujte ním do želaného smeru.

Oranžová lišta s ikonami zobrazuje, že nasledujú ďalšie možnosti menu.

Pre výber jednej alebo niekoľkých *extra funkcií* ich stlačte.

Aktuálne zvolené *extra funkcie* sa označia oranžovým.

Na opätovné zrušenie *extra funkcie* túto *extra funkciu* znovu stlačte.

Senzorovým tlačidlom *OK* sa označené *extra funkcie* aktivujú.

Obsluha sušičky

Nastavenie číselných hodnôt

V niektorých menu sa môžu nastavovať číselné hodnoty.



Čísla zadávajú potiahnutím smerom hore alebo dole. Položte prst na číslicu, ktorú chcete zmeniť a pohybujte ním do želaného smeru. Senzorovým tlačidlom OK sa nastavená číselná hodnota prevezme.

Tip: Keď krátko stlačíte oranžové číslice medzi dvoma líniami, zobrazí sa blok číslic. Akonáhle zadáte platnú hodnotu, je sensorové tlačidlo OK označené na zeleno.

Rolovacie menu

V rolovacom menu si môžete nechať zobraziť rôzne informácie, napr. k programu sušenia.

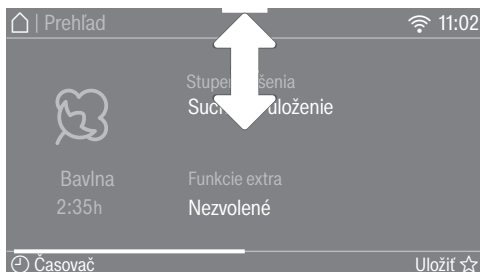

Dotknite sa horného okraja obrazovky v strede a potiahnite prstom po displeji smerom dole.

Zobrazenie pomoci

Pri niektorých menu sa zobrazuje Nápo-veda v spodnom riadku displeja.

- Stlačte sensorové tlačidlo Nápo-veda pre zobrazenie pokynov.
- Stlačte sensorové tlačidlo Zatvorit', aby ste sa vrátili k predchádzajúcej obrazovke.

Opustenie úrovne menu

- Stlačte sensorové tlačidlo ↶, aby ste sa dostali k predchádzajúcej obrazovke.

Všetky zadania, ktoré ste doteraz vykonali a nepotvrdili pomocou OK, sa do pamäti neuložia.

Čakacia doba po umiestnení

 Poškodenia príliš skorým uvedením do prevádzky.

Pri tom sa môže poškodiť tepelné čerpadlo.

Po umiestnení počkajte hodinu pred tým ako sušičku uvediete do prevádzky.

Odstránenie ochrannej fólie a reklamných nálepiek

■ Odstráňte:

- ochrannú fóliu z dvierok
- všetky reklamné nálepky (pokiaľ sú k dispozícii) z prednej strany a z veka

Neodstraňujte nálepky, ktoré vidíte po otvorení dvierok (napr. typový štítok).

Miele@home

Vaša sušička riadu je vybavená integrovaným WiFi modulom.

Pre použitie potrebujete:

- WiFi sieť
- Miele@mobile App
- užívateľský účet Miele. Užívateľský účet môžete vytvoriť pomocou Miele@mobile App.

Miele@mobile App Vás vedie nadväzovaním spojenia sušičky a domácej WiFi siete.

Potom čo Vašu sušičku zapojíte do WiFi siete, môžete pomocou App vykonávať napríklad nasledujúce akcie:

- diaľkovo ovládať Vašu sušičku

- vyvolať informácie o stave prevádzky Vašej sušičky
- vyvolať pokyny k priebehu programu Vašej sušičky

Zapojením Vašej sušičky do WiFi siete sa zvýši spotreba elektrickej energie aj keď je sušička vypnutá.

Zaistite preto, aby bol v mieste inštalácie Vašej sušičky k dispozícii dostatočne silný signál Vašej WiFi siete.

Disponibilita WiFi spojenia

WiFi spojenie zdieľa frekvenčný rozsah s inými zariadeniami (napr. mikrovlnkami, diaľkovo ovládanými hračkami). Kvôli tomu sa môžu vyskytovať dočasné alebo úplné poruchy spojenia. Preto nie je možné zaručiť trvalú disponibilitu ponúkaných funkcií.

Disponibilita Miele@home

Použitie aplikácie Miele@mobile závisí na disponibilitě služieb Miele@home vo Vašej krajine.

Služby Miele@home nie sú k dispozícii v každej krajine.

Informácie o disponibilitě získate na internetovej stránke www.miele.com.

Prvé uvedenie do prevádzky

Aplikácie Miele@mobile

Aplikáciu Miele@mobile Appmobile si môžete stiahnuť zadarmo z Apple App Store® alebo Google Play Store™.



Zapnutie sušičky

- Stlačte tlačidlo ⓘ.

Rozsvieti sa uvítacia obrazovka.

Displej Vás postupne prevedie prvým uvedením do prevádzky.

Nastavenie jazyka displeja

Budete vyzvaní, aby ste nastavili požadovaný jazyk displeja. Zmena jazyka je možná kedykoľvek dodatočne pomocou menu nastavenia.

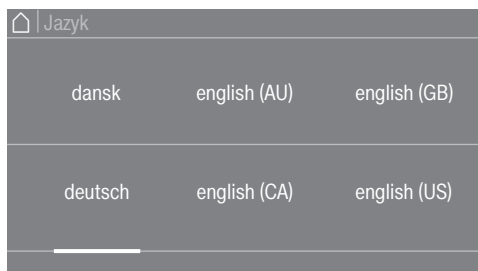

- Listujte doľava alebo doprava, pokiaľ sa neobjaví požadovaný jazyk.
- Stlačte senzorové tlačidlo požadovaného jazyka.

Zvolený jazyk je oranžovo označený a displej prejde k ďalšiemu nastaveniu.

Aktivácia funkcie Miele@home



- Ak chcete aktivovať Miele@home hneď, stlačte senzorové tlačidlo ďalej.

Tip: Ak chcete aktiváciu odložiť na neskôr, stlačte senzorové tlačidlo preskočiť. Na displeji sa zobrazí hlásenie:

■ Možné nastaviť aj neskôr v "Nastaveniach" / "Miele@home"

Potvrďte senzorovým tlačidlom OK.

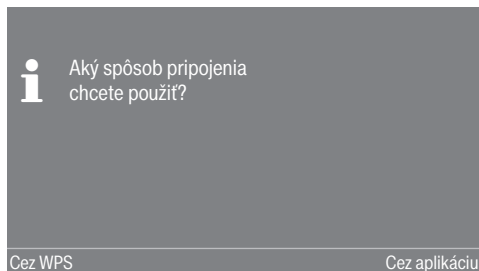

- Zvoľte požadovaný spôsob pripojenia.

Displej a Miele@mobile App Vás prevedie ďalšími krokmi.

Nastavenie formátu času

Denný čas sa môže zobrazovať v 24 alebo v 12 hodinovom formáte.

- Zvoľte požadovaný formát času a potvrdte sensorovým tlačidlom OK.

Displej prejde k ďalšiemu nastaveniu.

Nastavenie denného času

Táto výzva sa zobrazuje len vtedy, keď ste Vašu sušičku ešte nepripojili do WiFi siete.

Pri pripojení do WiFi siete sa denný čas automaticky nastaví.

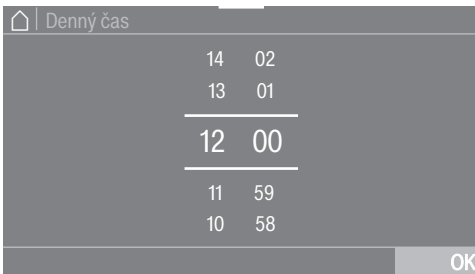

- Položte prst na číslicu, ktorú chcete zmeniť a pohybujte ním do želaného smeru.
- Potvrdte sensorovým tlačidlom OK.

Displej zobrazuje ďalšie informácie.

Pokračovanie v uvedení do prevádzky

- Prečítajte si kapitolu „1. Dbajte na správne ošetrovanie bielizne“.
- Potom môžete zvoliť program a naplniť sušičku tak, ako je to popísané v kapitole „2. Naplniť sušičku“ a „3. Voľba a spustenie programu“.

Prvé uvedenie do prevádzky je ukončené po úplnom prebehnutí programu trvajúcom viac ako 1 hodinu.

Úspora energie

Úspora energie

Táto sušička s tepelným čerpadlom je zhotovená pre energeticky úsporné sušenie. Nasledujúcimi opatreniami môžete ešte viac ušetriť energiu, pretože sa tak nebude zbytočne predlžovať doba sušenia.

- Nechajte bielizeň v práčke odstrediť maximálnymi otáčkami. Keď budete napríklad odstreďovať otáčkami 1600 ot/min namiesto 1000 ot/min, môžete počas sušenia ušetriť asi 20% energie ale aj čas.
- Pre príslušný program sušenia využívajte maximálne množstvo náplne. Potom je spotreba energie vo vzťahu k celkovému množstvu bielizne najvyššia.
- Postarajte sa o to, aby v miestnosti nebola príliš vysoká teplota. Ak sa v miestnosti nachádzajú iné prístroje vytvárajúce teplo, tak miestnosť vetrajte, prípadne tieto prístroje vypnite.
- Po každom sušení vyčistite filtre na zachytávanie vlákien v oblasti plnenia.

Pokyny pre čistenie filtrov na zachytávanie vlákien a filtrov v sokli nájdete v kapitole „Čistenie a ošetrovanie“.

- Pokiaľ je to možné využívajte časovo premenné, cenovo výhodné elektrické tarify. Informujte sa u Vášho dodávateľa energie. Pomôže Vám pritom funkcia predvoľby štartu tejto sušičky: môžete zvoliť, kedy sa má počas nasledujúcich 24 hodín automaticky spustiť proces sušenia.

EcoFeedback

V rolovacom menu získate informácie o spotrebe elektrickej energie Vašej sušičky.

Na displeji sa zobrazujú tieto informácie:

- Pred priebehom programu prognóza spotreby energie.
- Počas programu alebo na konci programu skutočná spotreba energie.

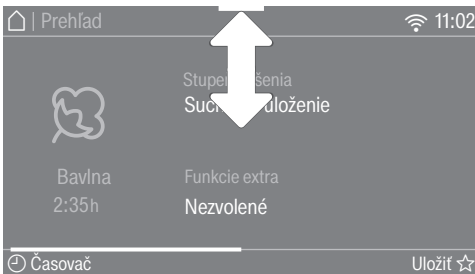

- Otvorte rolovacie menu.

1. Prognóza

Stĺpcový diagram Vám zobrazuje pred štartom programu prognózu spotreby elektrickej energie.

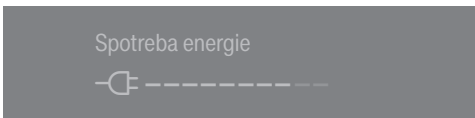

O čo viac stĺpcov sa zobrazí, o to viacej energie sa spotrebuje.

Prognóza sa mení podľa zvoleného programu sušenia, teploty a zvolených extra funkcií.

2. Skutočná spotreba

Počas programu a na konci programu môžete vyčítať skutočnú spotrebu energie.

Pokým je spotreba energie nízka, zobrazuje sa < 0,1 kWh.

Spotreba sa mení s postupom programu.

Dodatočne si môžete nechať zobraziť na konci programu, skôr ako otvoríte dvierka, znečistenie filtra v %.

Znečistenie filtra

0 % = mierne

50 % = stredne

100 % = silne

S pribúdajúcim znečistením sa predlžuje doba trvania programu, čo zvyšuje spotrebu energie.

Otvorením dvierok alebo automatickým vypnutím po skončení programu sa údaje opäť vrátia k prognóze.

Tip: Môžete si nechať zobraziť údaje o spotrebe posledného programu sušenia a o celkovej spotrebe (viď kapitola „Nastavenia“, odstavec „Spotreba“).

1. Správne ošetrovanie bielizne

Na čo dbať už pri praní

- Perte obzvlášť znečistené textilie dôkladne: používajte dostatok pracieho prostriedku a zvolte vyššiu teplotu, v prípade pochybností operte textilie viackrát.
- Nesušte veľmi vlhké textilie. Nechajte bielizeň v práčke odstrediť maximálnymi otáčkami. O čo vyššie sú otáčky, o to viac energie a času môžete pri sušení ušetriť.
- Nové farebné textilie operte pred prvým sušením dôkladne a osobitne a nesušte ich spolu so svetlými textíliami. Tieto textilie by mohli počas sušenia farbiť (pofarbiť môžu aj plastové časti v sušičke). Taktiež sa môžu na textilie dostať iné farebné vlákna.
- Škrobenú bielizeň môžete sušiť. Na dosiahnutie obvyklého efektu škrobenia dávajte dvojitú množstvo škrobu.

Príprava bielizne pre sušičku

 Poškodenia nevyloženými cudzími telesami v bielizni.

Cudzí telesá sa môžu roztaviť, zhorieť alebo vybuchnúť.

Odstráňte z bielizne všetky cudzie predmety (napr. dávkovacie pomôcky pracích prostriedkov, zapalovače atď.).

 Nebezpečenstvo požiaru chybým použitím a obsluhou.

Bielizeň môže horieť a zničiť sušičku a okolitý priestor.

Prečítajte si a dodržujte kapitolu „Bezpečnostné pokyny a varovné upozornenia“.

- Roztriedte bielizeň podľa druhu vlákna a tkaniny, rovnakej veľkosti, rovnakých symbolov pre ošetrovanie ako aj požadovaného stupňa sušenia.
- Skontrolujte na textílii/bielizni, či sú bezchybné lemy a švy. Takto môžete zabrániť vypadávaniu náplne textílií. Počas sušenia hrozí nebezpečenstvo požiaru.
- Textilie rozvoľnite.
- Zviažte spolu opasky textílií a pásy na zásterách.
- Obliečky perín a vankúšov zapnite, aby sa do nich nedostala drobná bielizeň.
- Zapnite háčiky a očka.
- Bundy a dlhé zipsy rozopnite, aby sa rovnomerne vysušili.
- Pri podprsenkách prišite alebo odstráňte uvoľnené kostice.
- V extrémnych prípadoch zredukujte množstvo náplne. Krčivosť textílií nenáročných na ošetrovanie sa zvyšuje zväčšením množstva náplne. Toto sa prejavuje obzvlášť pri veľmi citlivých tkaninách (napr. košeľe, blúzky).

1. Správne ošetrovanie bielizne

Sušenie



Tip: Prečítajte si kapitolu „Prehľad programov“.

Sú tam uvedené všetky programy a množstvá náplne.





- Dodržiavajte maximálne množstvo naplnenia pri každom programe. Potom je spotreba energie vo vzťahu k celkovému množstvu bielizne najvyššie.
- Vnútorňá jemná tkanina textílií s výplňou z peria má v závislosti od kvality sklony k zrážaniu. Tieto textílie ošetríte len programom *predžehlenie*.
- Tkaniny z čistého ľanu sa smú sušiť len ak je to uvedené na etikete pre ošetrovanie. Tkanina môže ináč zdrsnieť. Tieto textílie ošetríte len programom *predžehlenie*.
- Vlna a zmesi vlny majú sklony k splsfovaniu a zrážaniu. Tieto textílie ošetríte len programom *koncová úprava vlny*.
- Pleteniny (napr. tričká, spodná bielizeň) sa často pri prvom praní zbehnú. Preto tieto textílie nepresušujte, aby ste zabránili ďalšiemu zbehnutiu. Kúpajte eventuálne pleteniny o jedno alebo dve čísla väčšie.
- Pri textíliách obzvlášť citlivých na teplotu a pokrčenie znížte množstvo náplne a zvolte funkciu extra *šetrné +*.

Symbody ošetrovania

Sušenie

-  normálna/vyššia teplota
-  znížená teplota*
*zvolte *šetrné +*
-  nevhodné pre sušičku

Žehlenie a mangľovanie

- | | |
|--|--|
|  veľmi horúce |  horúce |
|  teplé |  nežehliť/nemangľovať |

Voľba správneho stupňa sušenia

- *Extra suché* pre obzvlášť robustné a hrubé textílie.
- *Suché na uloženie+*, ak chcete po vysušení bielizeň poskladať a napr. uložiť do skrine.
- *Suché na uloženie* pre textílie, ktoré sa môžu zraziť. Alebo pre textílie z ľahkej bavlny alebo pleteniny.
- *Mierne suché* pre obzvlášť citlivé textílie, ktoré majú doschnúť na vzduchu.
- *Na žehlenie* $\Delta/\Delta\Delta$ alebo *na mangel'*, keď chcete po sušení bielizeň žehliť alebo mangľovať.

2. Naplniť sušičku

Naplnenie bielizňou

Textílie sa môžu poškodiť.

Pred naplnením si najprv prečítajte kapitolu „1. Dbajte na správne ošetrovanie bielizne“.

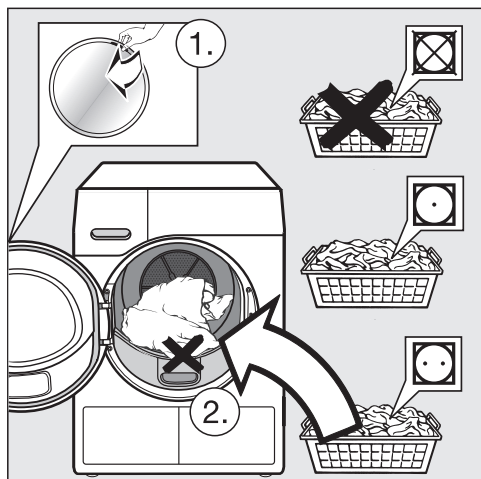

- Skontrolujte, či je bubon prázdny. Vyberte veci alebo textílie, ktoré pri sušení rušia.
- Uvoľnenú bielizeň vložte do bubna.

Nikdy nepreplňujte bubon. Bielizeň sa môže opotrebovať a zhorší sa výsledok sušenia. A je potrebné počítať s väčším pokrčením bielizne.

Bielizeň sa môže pokrčiť.

Pri zatváraní neprivrite bielizeň do otvoru dvierok.

2 miesta pre nasadenie flakónu s vôňou

Manipulácia s flakónom s vôňou je popísaná v kapitole „Flakón s vôňou“.

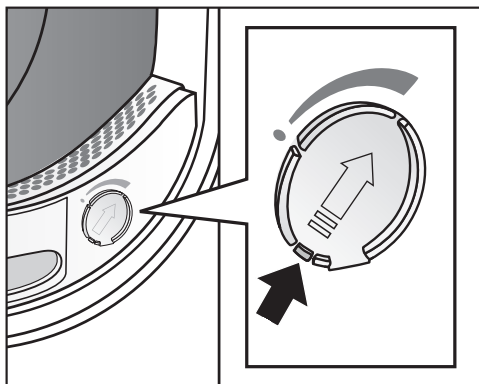

Keď sušíte bez flakónu s vôňou: Posuňte jazýček na posúvači úplne dole (šípka), aby bolo zásuvné miesto zatvorené. Ináč sa tu ukladajú uvoľnené vlákna.

Zatvorenie dvierok

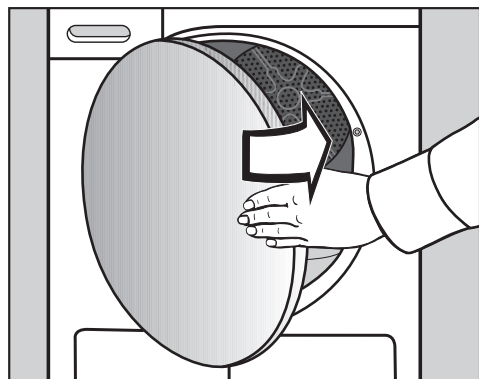

- Dvierka zatvorte miernym pribudnutím.

3. Zvoliť program

Zapnutie sušičky

- Stlačte senzorové tlačidlo  pre zapnutie.

Voľba programu

Existujú rôzne možnosti voľby programu.

- Stlačte senzorové tlačidlo Programy.

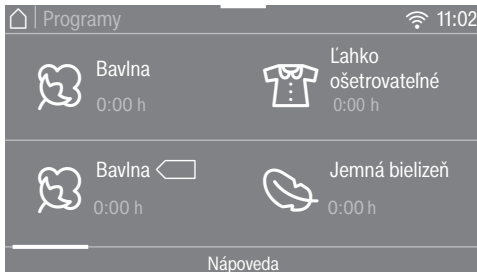

- Listujte na displeji doprava, pokým, sa neobjaví požadovaný program.
- Stlačte senzorové tlačidlo programu.

Displej prejde do menu Prehľad.

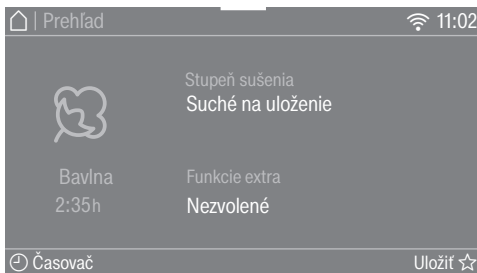

Tip: V rolovacom menu si môžete nechať zobrazíť maximálne množstvo náplne pre zvolený program.

Existujú ešte 3 alternatívy voľby programu.

1. obľúbené programy
2. asistent sušeni
3. MobileStart

4. Zvoliť nastavenie programu

Nastavenie programu

Voľba stupňa sušenia v programe so stupňom sušenia

bavlna, ľahko ošetrovateľné, jemná bielizeň, posteľná bielizeň, automatika, expres, košele, jeans, koncová úprava parou, outdoor, predžehlenie

Predvolený stupeň sušenia môžete zmeniť.

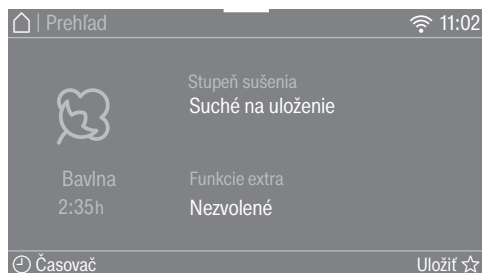

- Stlačte senzorové tlačidlo **Stupeň sušenia**.

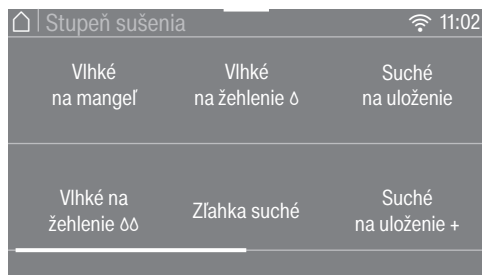

- Listujte na displeji pokým sa nezobrazí želaný stupeň sušenia.
- Stlačte senzorové tlačidlo pre voľbu stupňa sušenia.

Pri *bavlna, expres a posteľná bielizeň* je možné zvoliť všetky stupne sušenia. Pri ostatných programoch je výber obmedzený.

Pri voľbe programu *koncová úprava parou* musí byť naplnený zásobník na kondenzát podľa tohto návodu na obsluhu (kapitola „Zásobník na kondenzát“).

Voľba časom riadených a iných programov

bavlna, koncová úprava vlny, koncová úprava hodvábu, impregnovanie, vankúše normálne, vankúše veľké, bavlna, hygiena

Výsledok sušenia je daný sušičkou a nie je možné ho meniť.

teplý vzduch, studený vzduch, program kôš

Dobu trvania môžete voľiť v krokoch po 10 minútach.

studený vzduch: 20 min.-1:00 hod.
teplý vzduch: 20 min.-2:00 hod.
program kôš: 40 min.-2:30 hod.

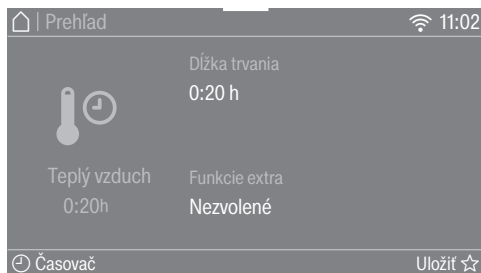

- Stlačte senzorové tlačidlo **Dĺžka trvania** (len pri programe *teplý vzduch*).

4. Zvoliť nastavenie programu



- Položte prst na číslicu, ktorú chcete zmeniť a pohybujte ním do želaného smeru.

– teplý vzduch

- Potvrďte sensorovým tlačidlom OK.

– studený vzduch, program kôš

- Stlačte sensorové tlačidlo *start/stop*.

Program sa spustí.

Voľba extra funkcií

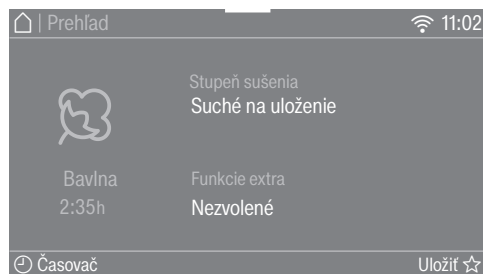

- Stlačte sensorové tlačidlo Funkcie extra.

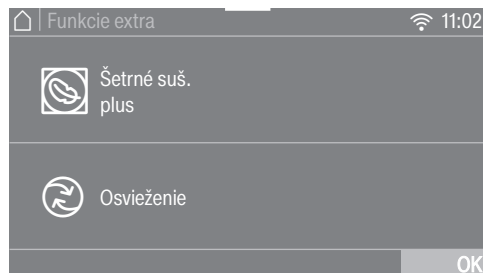

- Stlačte sensorové tlačidlo požadovanej extra funkcie.

Tip: Opakovaným stlačením sensorového tlačidla je možné Extra opäť zrušiť.

Zvoliť si môžete len jednu Extra, extra funkcie nie sú kombinovateľné. Popis nájdete v kapitole „Extra“.

- Potvrďte sensorovým tlačidlom OK.

Zobrazí sa symbol pre želane Extra.

5. Spustiť program

Spustenie programu

Keď sensorové tlačidlo *štart/stop* pomaly bliká, je možné spustiť program.

- Stlačte sensorové tlačidlo *štart/stop*.

Senzorové tlačidlo *štart/stop* trvalo svieti.

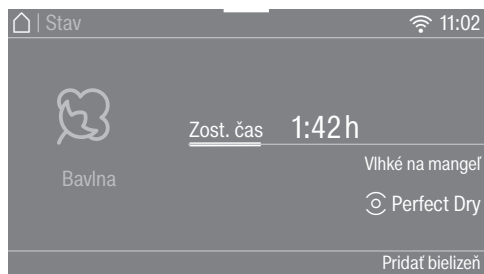

Na displeji sa rozsvieti sušenie a zostávajúci čas trvania programu.

Krátko pred koncom programu sa bielizeň ochladzuje.

Tip: V rolovacom menu si môžete nechať zobrazíť zvolený stupeň sušenia alebo trvanie a spotrebu energie.

Systém Perfect Dry meria zvyškovú vlhkosť bielizne v programoch sušenia a stará sa o presné usušenie. Ak sušičku naplníte malým množstvom bielizne alebo suchou bielizňou, tak sa táto suší/prevetráva v pevnom časovom intervale.

Zobrazenie Perfect Dry svieti len pri programoch sušenia:

- prázdna bodka ☺ po spustení programu
Neskôr sa zobrazí dosiahnutý stupeň sušenia.
- plná bodka ☺ s dosiahnutým stupňom sušenia

Zvyšný čas stupňov programu sušenia sa môže rozlišovať alebo „preskočiť“. Je závislý napr. od množstva bielizne, druhu bielizne, zvyškovej vlhkosti alebo tvrdosti vody. Perfect Dry sa tomu prispôsobí a zvyšková doba bude stále presnejšia.

Bielizeň a textilie sa môžu zbytočne opotrebovať.
Zabráňte presušeniu bielizne a textílií.

Úspora energie

Po 10 minútach sa vypnú zobrazovacie prvky a pomaly bliká sensorové tlačidlo *štart/stop*.

- Pre opätovné zapnutie zobrazovacích prvkov stlačte sensorové tlačidlo *štart/stop* (toto nemá vplyv na prebiehajúci program).

Po spustení programu sa vypne osvetlenie bubna.

Doplnenie bielizne

Po spustení programu môžete ešte doplniť bielizeň.

- Postupujte podľa popisu v kapitole „Zmena priebehu programu“, odstavce „Doplnenie alebo vybratie bielizne“.

6. Koniec programu - vybrať bielizeň

Koniec programu

Keď sa zobrazí **Koniec/ ochr. proti pokrč.** program je ukončený. Tlačidlo **start/stop** už nesvieti.

Táto sušička sa po 15 minútach po skončení ochrany proti pokrčeniu (pri programoch bez ochrany proti pokrčeniu 15 minút po skončení programu) automaticky vypne.

Vybratie bielizne

Dvierka otvorte až po skončení sušenia. Inak sa bielizeň riadne nedосуší a neochladí.

- Otvorte dvierka na strane s oranžovým značením.

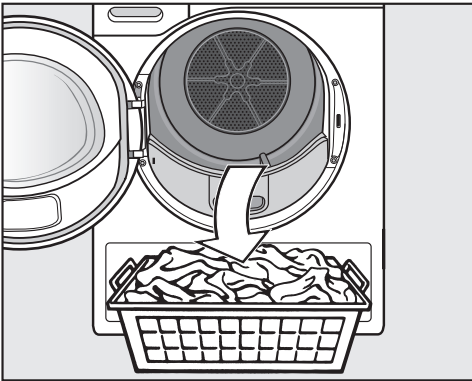

- Vyberte bielizeň

Zabudnutá bielizeň v bubne by sa mohla poškodiť v dôsledku presušenia.

Z bubna vždy vyberte všetku bielizeň.

- Stlačte senzorové tlačidlo  pre vypnutie.

- Odstráňte vlákna z 2 filtrov na zachytávanie vlákien v oblasti plnenia dvierok: „Čistenie a ošetrovanie“, odstavec „Čistenie filtra na zachytávanie vlákien“.

- Dvierka zatvorte miernym pribúchnutím.

- Vyprázdňte zásobník na kondenzát.

Tip: Kondenzát môžete použiť pre program *koncová úprava parou*. Vid' kapitola „Zásobník na kondenzát“, odstavec „Príprava zásobníka na kondenzát pre program *koncová úprava parou*“.

Pri sušení s plnou sušičkou v programoch *bavlna* a *bavlna*  odporúčame odvádzať kondenzát von vypúšťacou hadicou. Potom nemusíte z času na čas vyprázdňovať zásobník na kondenzát.





Osvetlenie bubna

Bubon sa rozsvieti, aby ste v ňom pri vyberaní bielizne nič neprešli. Osvetlenie bubna sa automaticky vypína (šetrenie energie).

Tip: Pre opätovné osvetlenie bubna otvorte rolovaciu menu v prehľade menu a stlačte senzorové tlačidlo .

Prehľad programov

Všetky hmotnosti označené symbolom * sa vzťahujú na hmotnosť suchej bielizne.

bavlna maximálne 9 kg*	
extra suché, suché na uloženie +, suché na uloženie, mierne suché	
textília	Jedno- a viacvrstvé textílie z bavlny. Sú to napr. tričká, spodná bielizeň, kojenecká bielizeň, pracovné oblečenie, vetrovky, deky, zástery, pracovné plášte, froté uteráky, froté osušky, froté župany a froté posteľná bielizeň.
tip	<ul style="list-style-type: none"> – Stupeň sušenia <i>extra suché</i> zvolte pre rôznorodé, viacvrstvé a obzvlášť hrubé textílie. – Pleteniny (napr. tričká, spodná bielizeň, bielizeň pre kojencov) ne-sušte na stupeň <i>extra suché</i>, mohli by sa zbehnúť.
na žehlenie Δ, na žehlenie $\Delta\Delta$, na mangel'	
textília	Všetky bavlnené alebo ľanové tkaniny, ktoré sa majú dodatočne ošetriť. Sú to napr. obrusy, posteľná bielizeň alebo škrobená bielizeň.
tip	Bielizeň na mangľovanie zrolovať, aby ostala vlhká.
bavlna  maximálne 9 kg*	
textília	Bežne mokrá bavlnená bielizeň, tak ako je to popísané pri <i>bavlna/suchá na uloženie</i> .
Upozornenie	<ul style="list-style-type: none"> – V tomto programe sa suší výlučne na stupeň <i>suché na uloženie</i>. – Program <i>bavlna</i>  je z pohľadu spotreby energie pre sušenie normálne mokrej bavlnenej bielizne najefektívnejší.
Pokyn pre skúšobné ústavy:	<ul style="list-style-type: none"> – Program <i>bavlna</i>  je skúšobný program podľa nariadenia 392/2012/EU pre energetický štítok, merané podľa EN 61121. – Pri nastavení programu <i>bavlna</i> a <i>bavlna</i>  odvádzajte kondenzát von vypúšťacou hadicou.
ľahko ošetrovateľné maximálne 4 kg*	
suché na uloženie plus, suché na uloženie, mierne suché, Δ, na žehlenie $\Delta\Delta$	
textília	Ľahko ošetrovateľné textílie zo syntetiky, bavlny alebo zmesových tkanín. Sú to napr. pracovné odevy, plášte, pulóvre, šaty, nohavice, obrusy a pančuchy.

Prehľad programov

jemná bielizeň		maximálne 2,5 kg*
suché na uloženie plus, suché na uloženie, mierne suché, vlhké na žehlenie Δ, na žehlenie ΔΔ		
textílie	Citlivé textílie so symbolom pre ošetrovanie  zo syntetických vlákien, zmesových tkanín, umelého hodvábu alebo bavlny s ľahko ošetrovateľnou úpravou. Sú to napr. košele, blúzky, luxusná bielizeň s aplikáciami.	
tip	Pre sušenie s obzvlášť malým pokrčením by ste mali náplň ešte viac zredukovať.	
postelňa bielizeň		maximálne 4 kg*
extra suché, suché na uloženie +, suché na uloženie, mierne suché, na žehlenie Δ, na žehlenie ΔΔ, na mangel'		
textílie	postelňa bielizeň, prestieradlá, poťahy na vankúše	
Automatika		maximálne 5 kg*
suché na uloženie plus, suché na uloženie, mierne suché, vlhké na žehlenie Δ, na žehlenie ΔΔ		
textílie	Mix náplne z textílií pre programy <i>bavlna</i> a <i>ľahko ošetrovateľné</i> .	
koncová úprava vlny		maximálne 2 kg*
textílie	Vlnené textílie a textílie z vlnených zmesí: pulóvre, štrikované svetre, pančuchy.	
Upozornenie	<ul style="list-style-type: none"> – Vlnené textílie sú počas krátkej doby natrasené a mäkšie, ale nie sú úplne suché. – Po ukončení programu textílie ihneď vyberte. 	
koncová úprava hodvábu		maximálne 1 kg*
textílie	Textílie z hodvábu vhodné do sušičky: blúzky, košele.	
Upozornenie	<ul style="list-style-type: none"> – Program na zníženie pokrčenia, ale textílie sa nevysušia úplne. – Po ukončení programu textílie ihneď vyberte. 	

Prehľad programov

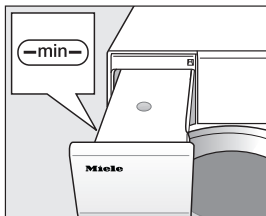
expres		maximálne 4 kg*
extra suché, suché na uloženie +, suché na uloženie, mierne suché, na žehlenie Δ, na žehlenie $\Delta\Delta$, na mangel'		
textílie	Vhodné pre odolné textílie pre program <i>bavlna</i> .	
Upozornenie	Skráti sa doba trvania programu.	
košele		maximálne 2 kg*
suché na uloženie plus, suché na uloženie, mierne suché, Δ, na žehlenie $\Delta\Delta$		
textílie	Pre všetky košele alebo blúzky košeľového strihu.	
jeans		maximálne 3 kg*
suché na uloženie +, suché na uloženie, mierne vlhké, na žehlenie Δ, na žehlenie $\Delta\Delta$		
textílie	Všetky výrobky z riffoviny, ako napr. bundy, nohavice, košele a sukne.	
konečná úprava parou		maximálne 1 kg*
suché na uloženie, na žehlenie Δ		
textílie	<ul style="list-style-type: none"> – Všetky textílie z bavlny alebo ľanovej tkaniny. – Ľahko ošetrovateľné textílie z bavlny, zmesových tkanín alebo zo syntetiky. Sú to napr. bavlnené nohavice, vetrovky a košele. 	
tip	<ul style="list-style-type: none"> – K navlhčeniu textílií pred žehlením, – K vyhladzovaniu textílií, ktoré sú pokrčené. – Ak sa majú textílie žehliť, zvolte <i>na žehlenie</i>. 	
Upozornenie	<ul style="list-style-type: none"> – Na začiatku programu sa voda nahromadená v zásobníku na kondenzát strieka tryskou do bubna. Preto musí byť zásobník na kondenzát naplnený vodou najmenej po značku -min-. 	
		
	<ul style="list-style-type: none"> – Keď sa strieka voda do bubna, je počuť bzučavý zvuk. 	

Prehľad programov

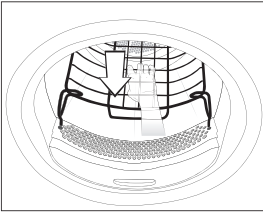
športová bielizeň		maximálne 3 kg*
suché na uloženie plus, suché na uloženie, mierne suché, Δ, na žehlenie ΔΔ		
textílie	Pre oblečenie pre šport a fitness z materiálu vhodného pre sušičku.	
program kôš		maximálne naplnenie koša 3,5 kg
Upozornenie	<ul style="list-style-type: none"> – Tento program sa smie zvoliť len v spojení s košom na sušenie Miele TRK 555 (príslušenstvo na dokúpenie). – Musíte dodržať návod na použitie koša na sušenie. – Dbajte na to, aby sa produkt (taška, čižmy) nedotkol bubna: Nasleduje jedno otočenie bubna sušičky, čím pri chybnom naplnení môže poškodiť kôš sušičky a bubon. 	
		
textílie/ produkty	Tento program používajte na sušenie alebo prevetrávanie produktov vhodných pre sušičky, ktoré sa nesmú mechanicky namáhať.	
outdoor		maximálne 2,5 kg*
suché na uloženie, na žehlenie Δ		
textílie	Outdoor-oblečenie z materiálu vhodného na sušenie.	
impregnácia		maximálne 2,5 kg*
textílie	Na sušenie textílií vhodných na sušenie v sušičke, napr. mikrovláknien, lyžiarskeho a outdoorového oblečenia, jemnej nepriepustnej bavlny (popelín) a obrusov.	
Upozornenie	<ul style="list-style-type: none"> – <i>suché na uloženie, na žehlenie</i> – Tento program obsahuje navyše fixačnú fázu pre impregnáciu. – Impregnované textílie sa smú výlučne ošetrovať iba impregnačnými prostriedkami, ktoré sú označené „vhodné pre membránové textílie“. Tieto prostriedky sú na báze fluorchemických zlúčenín. – Nesušte textílie impregnované prostriedkami obsahujúcimi parafín. Hrozí nebezpečenstvo požiaru. 	

Prehľad programov

teplý vzduch		maximálne 9 kg*
textílie	<ul style="list-style-type: none">– Na dosušenie viacvrstvových textílií, ktoré sa vzhľadom ku svojmu zloženiu sušia nerovnomerne, ako napríklad bundy, vankúše, spacie vaky a iné objemné textílie.– Na sušenie jednotlivých kusov bielizny ako napríklad osušiek, plaviek, umývacích utierok a utierok na riad.	
tip	Na začiatku nevoľte najdlhší čas. Skúšaním zistíte, ktorý čas je najvhodnejší.	
studený vzduch		maximálne 9 kg*
textílie	Všetky textílie, ktoré majú byť prevzdušnené.	
štandardný vankúš	1-2 vankúše 40 x 80 cm alebo	
veľký vankúš	1 vankúš 80 x 80 cm	
textílie	Pre vankúše s výplňou z peria, páperia alebo syntetiky vhodné na sušenie v sušičke.	
tip	V tomto programe sa suší výlučne na stupeň <i>suché na uloženie</i> .	
Upozornenie	<ul style="list-style-type: none">– Perie má vlastnosť vyvíjať v teple vlastný zápach. Po sušení nechajte lôžkoviny vyvetrať mimo sušičky.– Najmä vankúše môžu byť po sušení na dotyk ešte vlhké. Sušte v tomto programe tak často, pokým nie je pre Váš pocit vankúš suchý.	
bavlna hygiena		maximálne 4 kg*
textílie	Textílie z bavlny alebo ľanu, ktoré sú určené na priamy kontakt s pokožkou, napr. spodná bielizeň, kojenecké oblečenie, posteľná bielizeň, froté uteráky.	
Upozornenie	Pri týchto programoch sa suší dlhšiu dobu pri rovnakej teplote <i>suché na uloženie</i> . Udržaním tejto teploty sa mikroorganizmy, ako napr. choroboplodné zárodky alebo roztoče usmrtnia a alergény v bielizni sa zredukujú. Preto sa tento program nesmie prerušiť, ináč sa mikroorganizmy neusmrtnia.	

Prehľad programov

predžehlenie		maximálne 1 kg*
suché na uloženie, na žehlenie Δ		
textília	<ul style="list-style-type: none">– Textília z bavlny alebo ľanovej tkaniny.– Ľahko ošetrovateľné textília z bavlny, zmesových tkanín alebo zo syntetiky. Sú to napr. bavlnené nohavice, vetrovky a košele.	
tip	<ul style="list-style-type: none">– Tento program znižuje pokrčenie textílií po predchádzajúcom odstredovaní v práčke.– Tento program je vhodný aj pre suché textília.– Po ukončení programu textília prosím ihneď vyberte.	

Extra funkcie

Programy sušenia je možné doplniť rôznymi extra funkciami. V tabuľke sú uvedené možnosti voľby.

Šetrný plus

Citlivé textilie (so symbolom pre ošetrovanie , napr. z akrylu) sa sušia s nižšou teplotou a dlhšiu dobu.

Osvieženie

Využívajte *osvieženie* na odstránenie alebo zníženie zápachu v čistom (suchom alebo vlhkom) oblečení.

Sušiaci vzduch sa temperuje časovo obmedzene. Bez ďalšieho prívodu tepla sa potom textilie so stupňom sušenia *suché na uloženie* prevetrajú, čo nie je možné zmeniť.

Efekt osvieženia sa zvýši, keď sú textilie vlhké, použije sa flakón s vôňou a zníži sa množstvo naplnenia. Pri podieloch syntetiky je zredukované zápachu ale menšie.

Prehľad sušiacich programov - extra funkcie

	Osvieženie ¹	Šetrné suš. plus ¹
Bavlna 	-	-
Bavlna	x	x
Ľahko ošetrovateľné	x	x
Jemná bielizeň	-	✓
Postelňa bielizeň	-	-
Automatika	-	x
Vlna -koncová úprava	-	-
Hodváb -koncová úprava	-	-
Expres	-	-
Košele	x	x
Jeans	x	x
Koncová úprava parou	-	-
Športové odevy	-	x
Program kôš	-	-
Outdoor	-	✓
Impregnácia	-	-
Teplý vzduch	-	x
Studený vzduch	-	-
Štandardný vankúš	-	-
Veľký vankúš	-	-
Bavlna hygiena	-	-
Predžehlenie	-	✓

¹ = tieto extra funkcie nie je možné navzájom kombinovať

X = možné zvoliť

- = nie je možné zvoliť

✓ = zapína sa automaticky

Oblíbené programy

Vytvorenie oblíbeného programu

Individuálne zostavený program je možné uložiť pod vlastným názvom.

Existujú 2 možnosti vytvorenia oblíbených programov.

Možnosť 1

- Na displeji sa zobrazuje hlavné menu. Stlačte senzorové tlačidlo **Oblíbené**.

Displej prejde do menu oblíbené programy.

- Stlačte senzorové tlačidlo **Vytvorit**.

Display prejde do menu **Vytvorit "Oblíbené"**.

- Zvoľte požadovaný program.
- Zvoľte všetky požadované nastavenia programu.
- Nakoniec zvoľte **Uložit**.
- Zadaťte názov.

Možnosť 2

Zvolený program prania môžete pred jeho spustením uložiť ako oblíbený.

- Pred spustením programu stlačte senzorové tlačidlo **Uložit ☆**.
- Zadaťte názov.

Keď je už uložených 12 oblíbených programov, senzorové tlačidlo **Vytvorit** alebo **Uložit ☆** sa nezobrazuje. Aby ste mohli uložiť nové oblíbené programy, vymažte existujúce oblíbené programy.

Zadanie názvu

Voľte krátke, výstižné názvy.

- Stlačte požadované písmená alebo znaky.
- Potvrďte senzorovým tlačidlom **Uložit**. Program sa uloží do zoznamu oblíbených.

Zmena oblíbeného programu

Uložený oblíbený program môžete premenovať, vymazať alebo presunúť.

- V hlavnom menu zvoľte senzorové tlačidlo **Oblíbené**.
- Oblíbený program ktorý chcete zmeniť tlačte tak dlho, kým sa neotvorí kontextové menu.
- Zvoľte **Premenovať**, **Vymazať** alebo **Posunúť**.

Asistent sušenia Vám pomôže pri sušení rozličných textílií. Podľa voľby textílií sa zostaví program sušenia prispôsobený pre Vašu bielizeň.

- Nalistujte druhú stranu hlavného menu.
- Stlačte senzorové tlačidlo asistent sušenia.

Otvorí sa zoznam. Účel sušenia je zoskupený do viacerých oblastí.

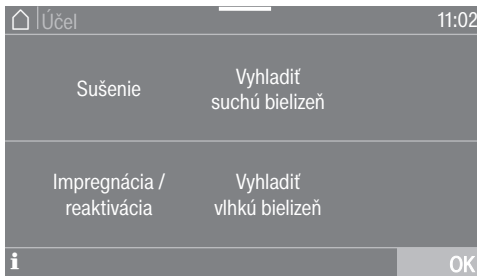

Tip: Pomocou senzorového tlačidla **i** sa môžete dozvedieť viac o danom účele.

- Stlačte senzorové tlačidlo účel, ktoré zodpovedá Vášmu želaniu sušenia.

Na displeji sa zobrazuje zoznam druhov bielizne.

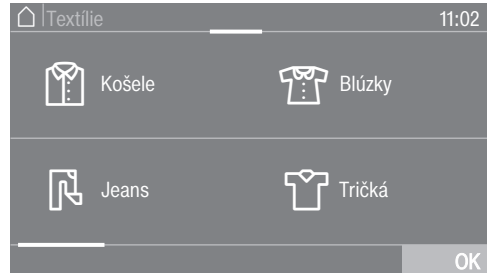

- Stlačte senzorové tlačidlo druhu bielizne, ktoré zodpovedá Vášmu kusu bielizne alebo náplni bielizne.

Zvolený druh sa označí na oranžovo. Môžete zvoliť viacej druhov.

Pri zvolení niektorých druhov bielizne sa Vám zobrazia užitočné tipy.

- Potvrďte senzorovým tlačidlom OK.
- Nasledujte pokyny na displeji.

Nakoniec sa Vám na displeji zobrazí súhrn zvolených parametrov.

- Potvrďte senzorovým tlačidlom OK alebo zvolte zmeniť, ak chcete na výbere niečo pomeniť.

Program prispôsobený Vašej bielizni je pripravený na spustenie.

Tip: Môžete privoliť jednotlivé nastavenia pred spustením programu, napr. extra funkcie.

Časovač



Časovačom môžete zvoliť dobu pre spustenie programu alebo čas skončenia programu. Spustenie programu môžete posunúť o maximálne 24 hodín.

Nastavenie časovača

- Stlačte senzorové tlačidlo  časovač.
- Zvoľte voľbu po konci alebo po štarte.
- Nastavte hodiny a minúty a potvrdte ich senzorovým tlačidlom OK.



Zmena časovača

Pred spustením programu je možné zmeniť zvolený čas časovača.

- Stlačte senzorové tlačidlo  alebo .
- Ak si to želáte, zmeňte uvedený čas a potvrdte ho senzorovým tlačidlom OK.

Vymazanie časovača

Pred spustením programu je možné vymazať zvolený čas časovača.

- Stlačte senzorové tlačidlo  alebo .

Na displeji sa zobrazuje predvolený čas štartu.

- Stlačte senzorové tlačidlo vymazať.
- Potvrdte senzorovým tlačidlom OK.

Zvolená predvoľba času štartu sa vymaže.

Spustenie časovača

- Stlačte senzorové tlačidlo *start/stop*.

Na displeji sa zobrazuje čas do spustenia programu.

Po spustení programu je možné predvolený čas štartu meniť alebo vymazať už len stornovaním programu.

Program môžete kedykoľvek okamžite spustiť.

- Stlačte senzorové tlačidlo okamžite spustiť.

Doplnenie bielizne pri prebiehajúcej predvoľbe štartu

- Postupujte podľa popisu v kapitole „Zmena priebehu programu“, odstavec „Doplnenie alebo vybratie bielizne“.

Pri dlhšom čase predvoľby štartu sa z času na čas potočí bubon, aby sa bielizne rozvoľnila. Nie je to žiadna porucha.

SmartStart

Funkciou SmartStart definujete časový interval, počas ktorého sa automaticky spustí Vaša sušička. Spustenie prebehne signálom napr. od Vášho dodávateľa energie, keď je obzvlášť výhodná tarifa elektrického prúdu.

Táto funkcia je aktívna, keď je zapnuté nastavenie SmartGrid.

Časový interval môžete definovať od 1 minúty do 24 hodín. V tomto časovom intervale čaká Vaša sušička na signál od dodávateľa energie. Keď nie je v definovanej dobe poslaný signál, sušička spustí sušiaci program.

Nastavenie časového intervalu

Ak ste v nastaveniach aktivovali funkciu SmartGrid, po stlačení senzorevého tlačidla ☺ sa časovač už nebude zobrazovať po štarte alebo po konci, ale do SmartStart alebo do SmartEnde (viď kapitola „Nastavenia“, odstavec „SmartGrid“).

Postup je rovnaký ako pri nastavovaní času pri predvoľbe štartu.

- Nastavte požadovaný čas a potvrdte ho sensorovým tlačidlom OK.
- Stlačte sensorové tlačidlo štart/stop pre spustenie pracieho programu so SmartStart.

Zvolený program sa spustí automaticky, akonáhle dodávateľ energie vyšle signál, alebo je dosiahnutý najneskorší možný čas spustenia.

Zmena a zrušenie funkcie SmartStart funguje podľa popisu pri predvoľbe štartu.

Zmena priebehu programu

Zmena prebiehajúceho programu

Zmena programu už nie je možná (ochrana pred náhodnou zmenou).

Na zvolenie nového programu musíte prerušiť spustený program.

Storno programu

- Stlačte senzorové tlačidlo *štart/stop*.

Na displeji sa zobrazí: **i** Chcete program prerušiť?

- Zvoľte áno.

Na displeji sa zobrazí: Program prerušený

- Otvorte dvierka.

Zvoľte iný program.

- Zatvorte dvierka.
- Zvoľte požadovaný program.
- Stlačte senzorové tlačidlo *štart/stop*.

Doplnenie alebo odobratie bielizne

Niečo ste ešte zabudli, ale program už beží ďalej.

- Stlačte senzorové tlačidlo Pridať bielizeň.

Na displeji svieti Pridať bielizeň a Otvorenie dvierok možné. Senzorové tlačidlo *štart/stop* pomaly bliká.

- Otvorte dvierka.
- Doplníte alebo odoberte bielizeň.
- Zatvorte dvierka.
- Stlačte senzorové tlačidlo *štart/stop*.

Program pokračuje.

Výnimky pri dokladaní bielizne.

V niektorých prípadoch, napr. počas fázy ochladzovania, alebo v programe *Impregnovanie*, môžete doplniť bielizeň.

Vo výnimočnom prípade je možné počas bežiaceho programu otvoriť dvierka.

Vyprázdenie zásobníka na kondenzát

Kondenzát vznikajúci počas sušenia je zachytávaný v zásobníku na kondenzát.

Vyprázdnite po sušení zásobník na kondenzát.

Po dosiahnutí maximálneho naplnenia zásobníka na kondenzát svieti na displeji toto hlásenie: Vyprázdnite zásobník alebo skontrolujte odtok.

Vymazanie hlásenia:

- Pri zapnutej sušičke otvorte a zatvorte dverka sušičky.

⚠ Poškodenie dveriek a panelu s uchytením pri vyberaní zásobníka na kondenzát.

Dverka a panel s úchytom sa môžu poškodiť.

Dverka vždy úplne zatvorte.

*Pri prevedení „Doraz dveriek vpravo“ môžete toto varovanie ignorovať.

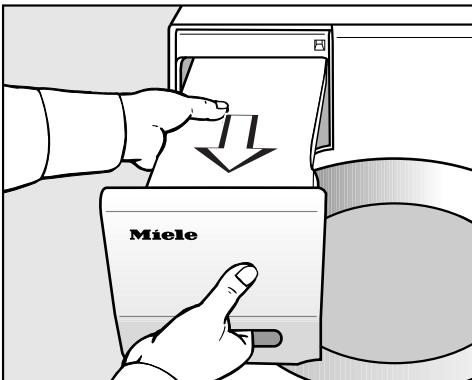

- Vytiahnite zásobník na kondenzát.

- Zásobník na kondenzát prenášajte vodorovne, aby z neho nevytekla voda. Zásobník na kondenzát držte za panel s úchytom a za druhý koniec.

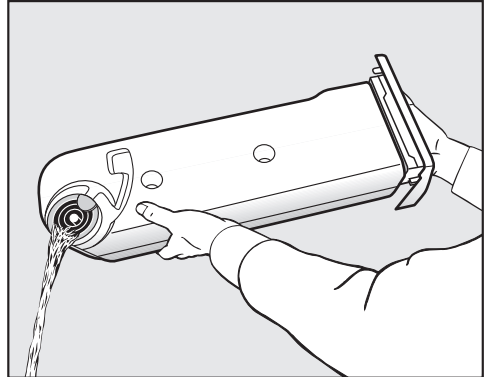

- Vyprázdnite zásobník na kondenzát.
- Zasuňte zásobník na kondenzát späť do sušičky.

Mohlo by dôjsť k poškodeniu zdravia ľudí alebo zvierat.
Nepite kondenzát.

Kondenzát môžete použiť pre program *koncová úprava parou*. Pritom musí byť naplnený zásobník na kondenzát.

Zásobník na kondenzát

Príprava zásobníka na kondenzát pre program koncová úprava parou

V programe *koncová úprava parou* sa voda nahromadená v zásobníku na kondenzát strieka tryskou do bubna. Preto musí byť zásobník na kondenzát naplnený vodou najmenej po značku **-min-**. V inom prípade sa objaví porucha.

Značku **-min-** nájdete vpredu na ľavej strane.



Použite kondenzát vzniknutý pri sušení.

Naplnenie prázdneho zásobníka na kondenzát

- Zásobník na kondenzát môžete naplniť bežne predávanou destilovanou vodou (na žehlenie).

Vodu z vodovodu používajte len vo výnimočných prípadoch: pri časom používaní sa môže zavápníť striekacia tryska v plnicom otvore.

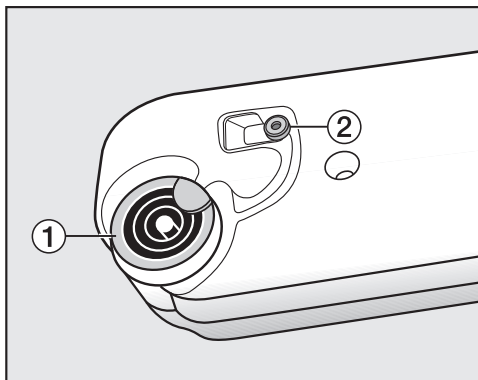

1 vylievacie hrdlo, 2 gumové tesnenie

- Nalievajte vodu cez krúžky vylievacieho hrdla 1.

Striekacia tryska v plnicom otvore sa môže upchať.

Plňte len čistou vodou. Nesmiete prímiešavať žiadne vonné látky, umývacie prostriedky a iné substancie.

Občasná kontrola gumového tesnenia

Ak ste častejšie dolievali vodu z vodovodu, mohli sa na gumovom tesnení 2 vytvoriť biele vápenné škrvy.

- Zvyšky vápna z gumového tesnenia 2 zotrite opatrne vlhkou utierkou

FragranceDos – 2 miesta pre nasadenie flakónu s vôňou

S falkónom s vôňou (príslušenstvo na dokúpenie) môže Vaša bielizeň získať zvláštnu vôňu.

Táto sušička má 2 miesta pre nasadenie flakónu s vôňou. Vďaka tomu máte rôzne možnosti využitia.

- Pre zmenu jednej vône za druhú používajte obidva miesta. Nepoužívaný flakón s vôňou môžete uzatvoriť.
- Pre zintenzívnenie jednej vône použite obidve miesta.
- Ak chcete používať len jednu vôňu, využite len jedno miesto.

⚠ Zdraviu škodlivé následky a nebezpečenstvo požiaru pri chybnom zaobchádzaní s flakónom s vôňou.

Vytečená vonná látka môže pri kontakte s telom poškodiť Vaše zdravie. Vytečená vonná látka môže spôsobiť požiar.

Najskôr si prečítajte kapitolu „Bezpečnostné pokyny a varovné upozornenia“, odstavec „Používanie flakónu s vôňou (príslušenstvo na dokúpenie)“.

Odstránenie ochrannnej pečati z flakónu s vôňou

Flakón s vôňou držte len podľa vyobrazenia. Nenakláňajte ani neprevracajte, ináč vytečie vonná látka.

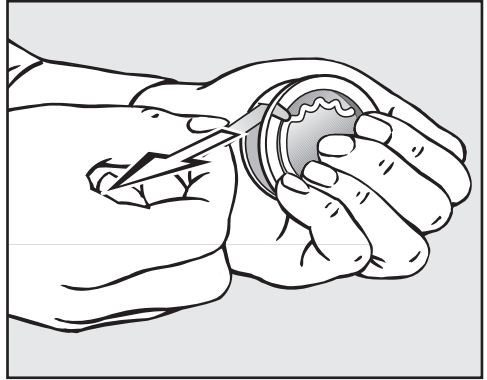

- Flakón pevne zovrite, aby sa nedopatením neotvoril.
- Stiahnite ochrannú pečať.

Flakón s vôňou

Nasadenie flakónu s vôňou.

- Otvorte dverka sušičky.

Flakón s vôňou sa nasadzuje do horného filtra na zachytávanie vlákien. Zásuvné miesta sú vľavo a vpravo vedľa úchytu.

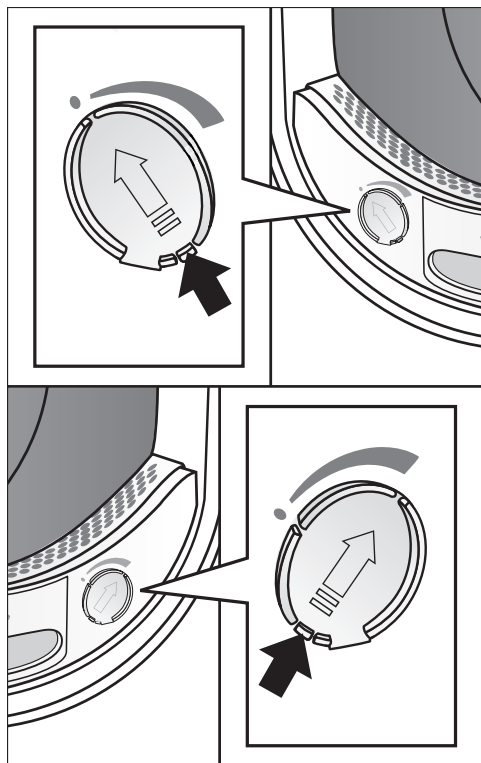

- Otvorte posúvač za jazýček, pokým tento nebude navrchu.

Aby sa nehromadili vlákna, musí zostať posúvač nevyužitého zásuvného miesta zatvorený.

Posuňte jazýček na posúvači úplne dole (šípka), aby zreteľne zaklapol.

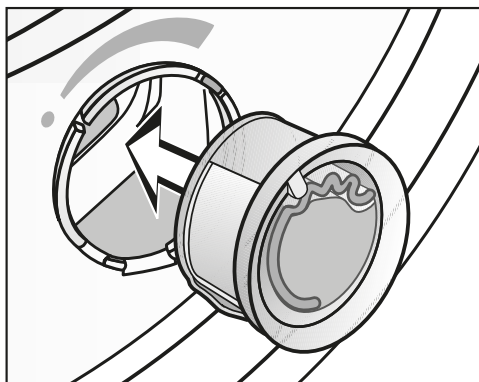

- Flakón s vôňou nasuňte až na doraz do zásuvnej pozície.

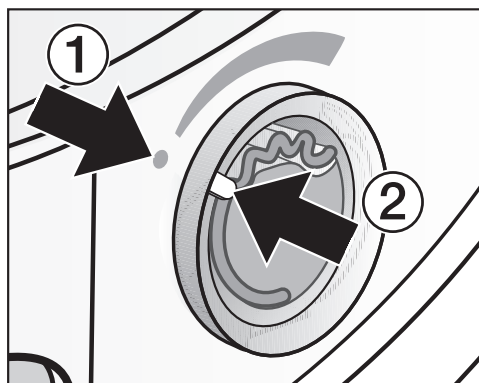

Značky ① a ② musia byť proti sebe.

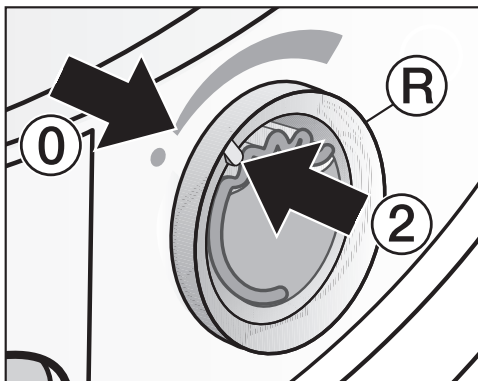

- Pootočte mierne vonkajším krúžkom (R) doprava.

Flakón s vôňou môže vykíznuť. Otočte vonkajší krúžok tak, aby boli značky ② a ① proti sebe.

Otvorenie flakónu s vôňou

Pred sušením je možné nastaviť intenzitu vône.

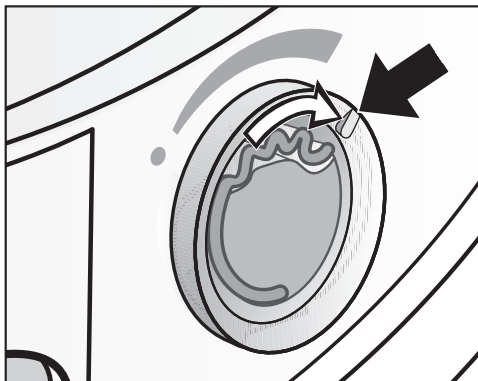

- Otočte vonkajší krúžok doprava: čím viac sa flakón s vôňou otvorí, tým intenzívnejšia bude vôňa.

K uspokojivému prenosu vône dôjde len pri vlhkej bielizni a dlhších časoch sušenia s dostatočným prenosom tepla.

Pritom je cítiť vôňu v mieste inštalácie sušičky. V programe *studený vzduch* sa vôňa neprenáša.

Uzatvorenie flakónu s vôňou

Flakón s vôňou sa má po sušení uzavrieť, aby vôňa zbytočne neunikala.

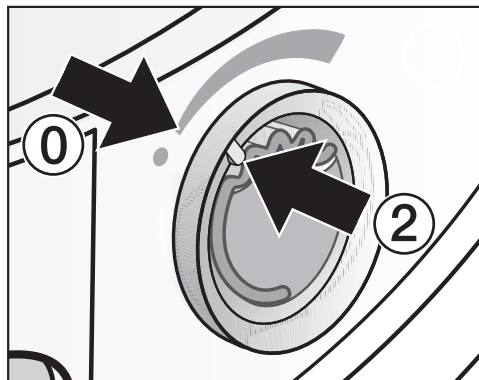

- Otáčajte vonkajším krúžkom doľava, pokiaľ nebude značenie ② v polohe ①.

Keď sa občas suší bez vône: vyberte flakón s vôňou a dočasne ho uložte do predajného obalu.

Ak už intenzita vône nestačí, vymeňte flakón s vôňou za nový.

Flakón s vôňou

Vybratie/výmena flakónu s vôňou

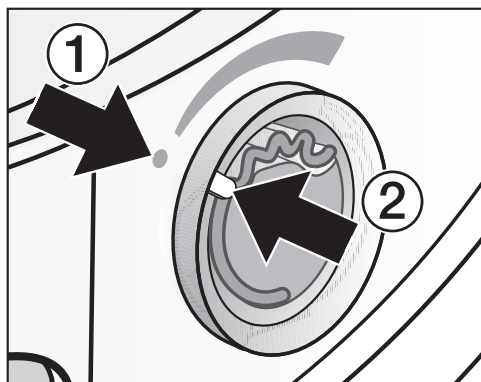

- Otočte vonkajší krúžok doľava, aby boli značky ① a ② proti sebe.

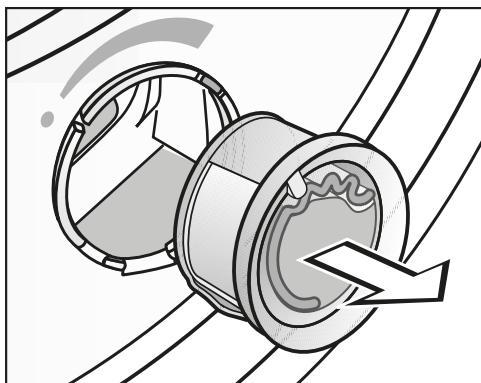

- Vymeňte flakón s vôňou.

Flakón s vôňou môžete dočasne uložiť do predajného obalu.

Flakón s vôňou si môžete objednať u špecializovaného predajcu Miele, pri servisnej službe Miele alebo na internete.

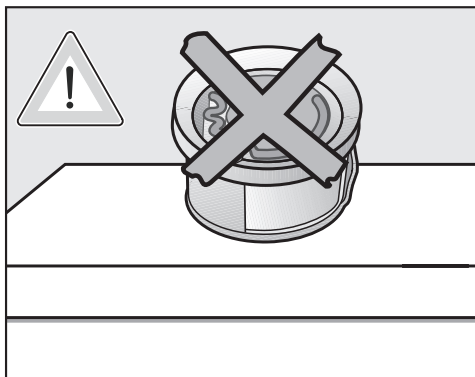

Vonná látka môže vytečť.
Flakón s vôňou nepoložte.

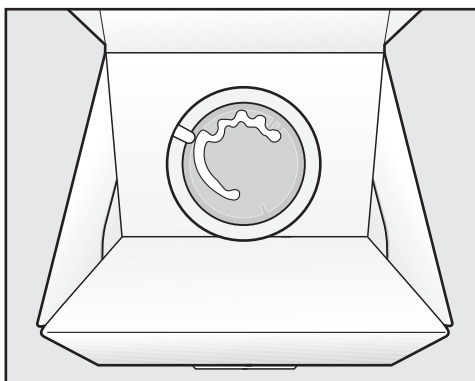

- Predajný obal s prechodne uloženým flakónom s vôňou neskladujte na výšku alebo obrátene. Ináč vytečie vonná látka.
- Skladujte vždy v chlade a v suchu a nevystavujte slnečnému žiareniu.
- Pri kúpe nového: Ochrannú pečať odstráňte až krátko pred použitím.

Čistenie filtra na zachytávanie vlákien

Táto sušička má 2 filtre na zachytávanie vlákien: Horný a dolný filter zachytávajú vlákna uvoľnené pri sušení.

Vyčistite po každom sušení filtre na zachytávanie vlákien. Tým zabránite predĺženiu času trvania programu.

Filtre na zachytávanie vlákien vyčistite aj vtedy, keď svieti toto hlásenie: Vyčistite filter nečistôt a filter v podstavci. Ďalšie informácie nájdete v návode na použitie

Zrušenie hlásenia:

- Potvrďte s OK.

Vybratie flakónu s vôňou

Ak nebudte čistiť filtre na zachytávanie vlákien a filter v sokli, zníži sa intenzita vône.

- Vyberte flakón s vôňou. Vid' kapitola „Flakón s vôňou“, odstavec „Vybratie a výmena flakónu s vôňou“.

Odstránenie viditeľných vlákien

Tip: Vlákna môžete odsasť vysávačom, bez toho, aby ste sa ich dotýkali.

- Otvorte dverka.

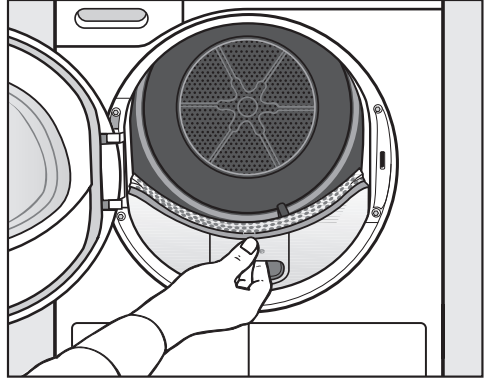

- Vytiahnite horný filter na zachytávanie vlákien smerom dopredu.

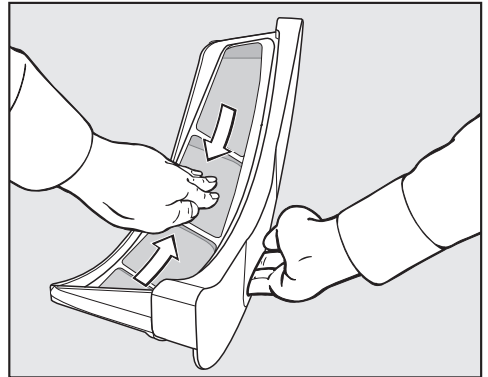

- Odstráňte vlákna (vid' šípky).

Čistenie a ošetrovanie

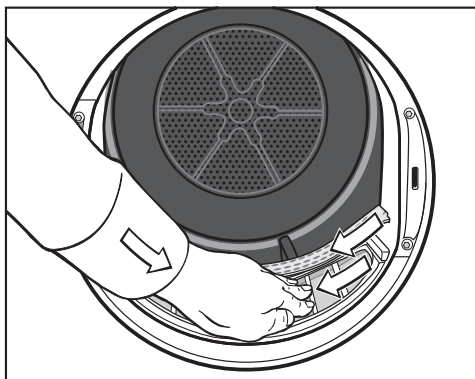

- Odstráňte vlákna (viď šípky) z plochy sita všetkých filtrov a dierovaného rozvolňovača bielizne.
- Zasúvajte horný filter na zachytávanie vlákien pokým zreteľne zaklapne.
- Zatvorte dvierka.

Dôkladné vyčistenie filtra na zachytávanie vlákien a oblasti vedenia vzduchu

Ak sa predĺžila doba sušenia alebo sú viditeľne zalepené a upchané plochy sita filtra na zachytávanie vlákien, potom ich dôkladne vyčistite.

- Vybratie flakónu s vôňou. Viď kapitola „Flakón s vôňou“.
- Vytiahnite horný filter na zachytávanie vlákien smerom dopredu.

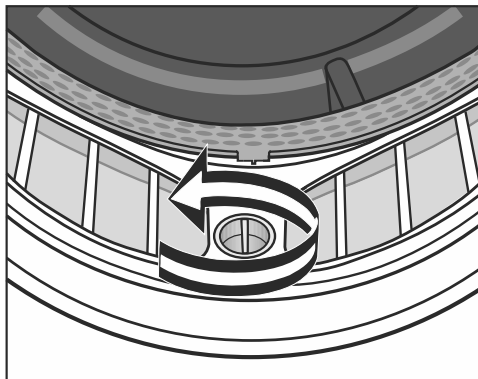

- Otočte na spodnej časti filtra na zachytávanie vlákien žltý gombík v smere šípky (pokým značne nezaklapne).

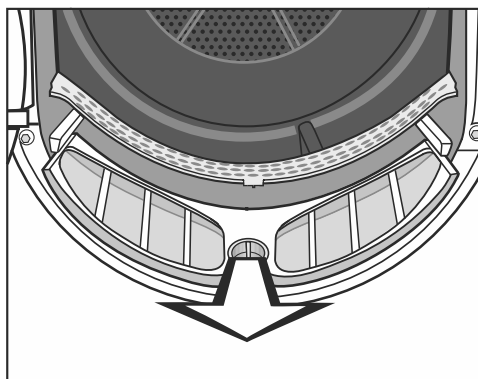

- Vytiahnite filter na zachytávanie vlákien (za gombík) smerom dopredu.

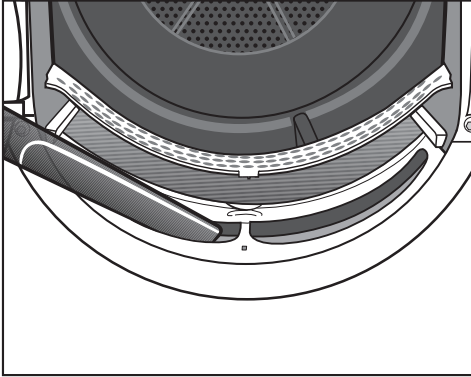

- Odstráňte viditeľné vlákna nasadenou dlhou hubicou na vysávači z hornej časti vedenia vzduchu (otvory).

Nakoniec filtre na zachytávanie vlákien vyčistíte na mokro.

Čistenie filtra na zachytávanie vlákien na mokro

- Vyčistíte hladké plastové plochy filtra na zachytávanie vlákien vlhkou utierkou.
- Prepláchnite sitové plochy tečúcou teplou vodou.
- Filtre na zachytávanie vlákien dôkladne vytraste a opatrne vysušte.

Mokré filtre na zachytávanie vlákien môžu zapríčiniť pri sušení poruchy funkcií.

- Zasuňte úplne spodný filter na zachytávanie vlákien a zablokujte žltý gombík.
- Úplne zasuňte horný filter na zachytávanie vlákien.
- Zatvorte dvierka.

Čistenie a ošetrovanie

Čistenie filtra v sokli

Filter v sokli vyčistíte vždy vtedy, keď sa predĺži doba trvania programu, alebo keď svieti na displeji toto hlásenie: Vyčistíte filter nečistôt a filter v podstavci. Ďalšie informácie nájdete v návode na použitie

Zrušenie hlásenia:

- Potvrďte s OK.

Vybratie filtra v sokli

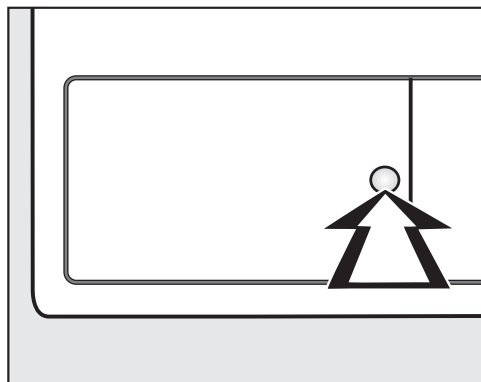

- Na otvorenie zatlačte na okrúhlu, vyhlbenú plochu na kryte výmenníka tepla.

Kryt vyskočí.

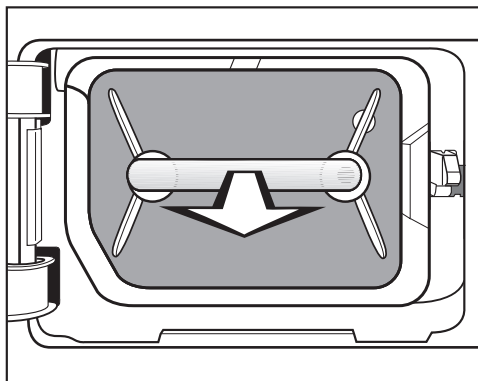

- Vytiahnite filter zo sokla za rukoväť.

Pri vyťahovaní filtra v sokli sa vysunie vodiaci kolík. Vodiaci čap zabráni zatvoreniu klapky bez filtra v sokli.

Čistenie filtra v sokli

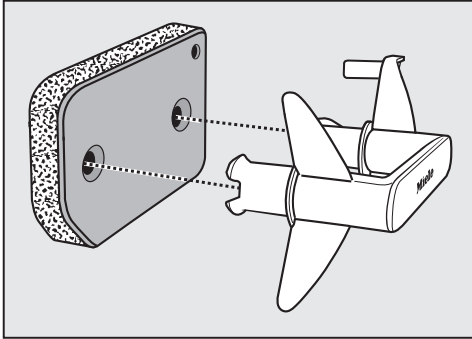

- Vytiahnite filter zo sokla za rukoväť.
- Dôkladne umyte filter pod tečúcou vodou.
- Medzitým filter vždy opakovane opatrne vytlačte.
- Filter umývajte tak dlho, pokým na ňom už nebudú viditeľné zvyšky nečistôt.
- Vlhkou utierkou odstráňte uvoľnené vlákna na držadle.

⚠ Škody zapríčinené poškodeným alebo opotrebovaným filtrom v sokli. Výmenník tepla sa upchá, ak nie je filter v poriadku. Mohlo by dôjsť k poruche.

Skontrolujte filter v sokli podľa odstavca „Výmena filtra v sokli“ v kapitole „Čo robiť keď ...“. V prípade potreby filter vymeňte.

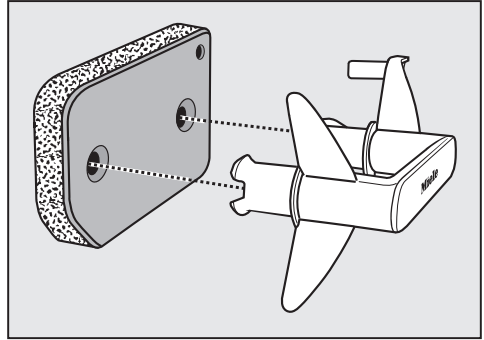

- Nasadte filter správnym smerom na úchyt.

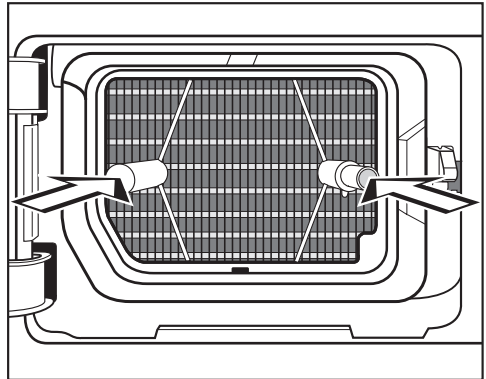

- Filter úplne zasunite.

Súčasne sa zasunie pravý vodiaci kolík.

Čistenie a ošetrovanie

Čistenie krytu filtra v sokli

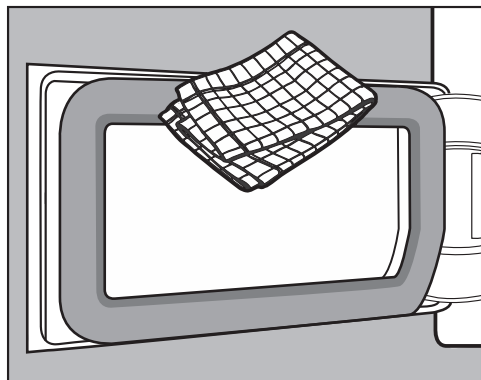

- Vlhkou utierkou odstráňte uvoľnené vlákna.
Nepoškodte pritom gumové tesnenie.
- Zatvorte kryt výmenníka tepla.

⚠ Poškodenia alebo neúčinné sušenie, keď sa suší bez filtra v sokli alebo s otvoreným krytom výmenníka tepla.

Veľké množstvo nahromadených vlákien môže viesť k poruche sušičky. Netesný systém vedie k neúčinnému sušeniu.

Sušičku prevádzkujte len s nasadeným filtrom v sokli a zatvorenou klapkou výmenníka tepla.

Čistenie sušičky

Odpojte sušičku od elektrickej siete.

⚠ Poškodenia v dôsledku použitia nevhodných ošetrovacích prostriedkov.

Nevhodné ošetrovacie prostriedky môžu poškodiť povrchy z umelej hmoty a iné diely.

Nepoužívajte žiadne prostriedky obsahujúce rozpúšťadlá, drhnuce prostriedky, prostriedky na umývanie skiel alebo univerzálne prostriedky.

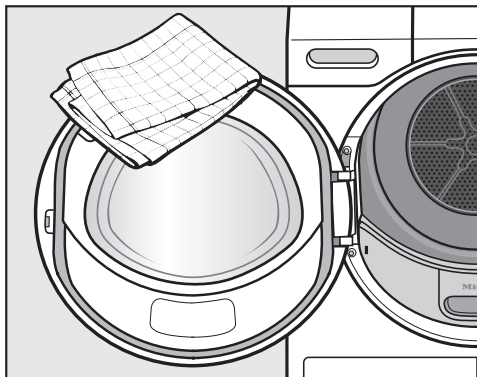

- Sušičku a tesnenie na vnútornej strane dveriek čistite len mierne navlhčenou mäkkou utierkou len jemným čistiacim prostriedkom alebo mydlovou vodou.
- Všetko vysušte mäkkou utierkou.

Väčšinu porúch a chýb, ku ktorým môže dôjsť počas bežnej prevádzky, môžete odstrániť aj sami. V mnohých prípadoch môžete ušetriť čas a peniaze, pretože nemusíte volať servisnú službu.



Nasledujúce tabuľky vám majú pomôcť nájsť príčinu poruchy alebo chyby a odstrániť ich.

Na displeji sa zobrazujú hlásenia alebo chyby

	Príčina a odstránenie
000 svieti po zapnutí.	Je aktivovaný PIN-Code. <ul style="list-style-type: none"> ■ Zadajte PIN kód a potvrdte ho. Ak sa otázka pri budúcom zapnutí nemá zobrazovať, deaktivujte PIN kód.
Koniec / ochladzovanie	Na konci programu sa bielizeň ešte ochladzuje. <ul style="list-style-type: none"> ■ Bielizeň môžete vybrať a rozložiť, alebo nechať ďalej ochladzovať.
 Chyba F . V prípade, že nepomôže opätovné spustenie prístroja, zavolajte servisnú službu svieti po stornovaní programu.	Príčina sa nedá okamžite zistiť. <ul style="list-style-type: none"> ■ Vypnite a zapnite sušičku. ■ Spustite program. <p>Ak dôjde k prerušeniu programu a chybovému hláseniu, vyskytla sa chyba. Informujte servisnú službu Miele.</p>
i Zásobník na kondenzát naplňte vodou	Je to pripomenutie pre Vás: Pri používaní programu Koncová úprava parou sa voda odoberá zo zásobníka na kondenzát. Je nutné, aby bol zásobník na kondenzát naplnený vodou najmenej po značku -min- . <ul style="list-style-type: none"> ■ Naplňte zásobník na kondenzát podľa kapitoly „Zásobník na kondenzát“. <p>Zrušenie hlásenia:</p> <ul style="list-style-type: none"> ■ Potvrdte s OK.
i Otvorte a zatvorte, prosím, dvierka	Po zvolení programu Koncová úprava parou ste upozornení na naplnenie sušičky bielizňou. <ul style="list-style-type: none"> ■ Uvoľnenú bielizeň vložte do bubna.

Čo robiť, keď ...

	Príčina a odstránenie
<p>i Vyčistite filter nečistôt a filter v podstavci. Ďalšie informácie nájdete v návode na použitie svieti na konci programu.</p>	<p>Sušička nepracuje optimálne alebo ekonomicky. Možné príčiny môžu byť zanesenie vláknami alebo zvyškami pracieho prostriedku.</p> <ul style="list-style-type: none"> ■ Dbajte pritom na pokyny v kapitole „Čistenie a ošetrovanie“. ■ Vyčistite filtre na zachytávanie vlákien. ■ Skontrolujte aj filter v sokli a v prípade potreby ho vyčistite. ■ Vypnutie upozornenia: Potvrďte pomocou OK. <p>Rozsvietenie hlásenia Vyčistite filter nečistôt a filter v podstavci. Ďalšie informácie nájdete v návode na použitie môžete sami ovplyvniť.</p> <ul style="list-style-type: none"> ■ Postupujte podľa popisu v kapitole „Nastavenia“, odstavec „Indikátor priech.vzduchu“.
<p> Vyčistite filter na zachytávanie vlákien. Skontrolujte vedenie vzduchu svieti po stornovaní programu.</p>	<p>Upchanie uvoľnenými vláknami alebo zvyškami pracieho prostriedku.</p> <ul style="list-style-type: none"> ■ Vypnutie upozornenia: Potvrďte pomocou OK. ■ Vyčistite všetky filtre na zachytávanie vlákien a filter v sokli. <p>Dbajte pritom na pokyny v kapitole „Čistenie a ošetrovanie“.</p> <ul style="list-style-type: none"> ■ Skontrolujte, či je filter na zachytávanie vlákien a filter v sokli nepoškodený a ešte v poriadku. <p>Ak sú všetky filtre na zachytávanie vlákien poškodené, deformované alebo sa už nedajú vyčistiť, potom ich musíte vymeniť. Kedy sa musí filter v sokli, ktorý už nefunguje správne vymeniť, nájdete v kapitole „Čo robiť keď ...“, odstavec „Výmena filtra v sokli“.</p>

	Príčina a odstránenie
 <p>Vyčistite filter na zachytávanie vlákien. Skontrolujte vedenie vzduchu svieti stále po stornovaní programu na priek dôkladnému vyčisteniu.</p>	<p>Po dôkladnom vyčistení je filter v sokli aj vizuálne čistý. Napriek tomu dôjde k stornovaniu programu a chybovému hláseniu. Pravdepodobne ostali hlbšie zachytené zvyšky, ktoré sa už nedali odstrániť.</p> <ul style="list-style-type: none"> ■ Vypnutie upozornenia: Potvrďte pomocou OK. ■ Skontrolujte všetky v nasledujúcom texte popísané možné príčiny. <p>Výmenník tepla je upchaný.</p> <ul style="list-style-type: none"> ■ Skontrolujte výmenník tepla. Postupujte podľa odstavca „Kontrola výmenníka tepla“ v kapitole „Čo robiť keď ...“. <p>Filter v sokli je hlbšie upchaný.</p> <ul style="list-style-type: none"> ■ Skontrolujte filter v sokli. Postupujte podľa odstavca „Výmena filtra v sokli“ v kapitole „Čo robiť keď...“. ■ Ak nie je filter v sokli deformovaný alebo poškodený, môžete ho nechať v práčke regenerovať. Postupujte podľa odstavca „Regenerácia filtra v sokli“ v kapitole „Čo robiť keď...“.
 <p>Vyprázdňte zásobník alebo skontrolujte odtok svieti po stornovaní programu.</p>	<p>Je plný zásobník na kondenzát alebo je zalomená vypúšťacia hadica.</p> <ul style="list-style-type: none"> ■ Vyprázdňte zásobník na kondenzát. ■ Skontrolujte vypúšťaciu hadicu. <p>Zrušenie chybového hlásenia:</p> <ul style="list-style-type: none"> ■ Pri zapnutej sušičke otvorte a zatvorte dverka alebo sušičku vypnite a zapnite.
 <p>Rozpoznané blokovanie. Uvoľnite bielizeň a spustíte znova svieti po stornovaní programu.</p>	<p>Bielizeň sa nevhodne rozložila alebo zrolovala.</p> <ul style="list-style-type: none"> ■ Otvorte dverka a natraste bielizeň. Prípadne odoberte časť bielizne. ■ Vypnite a zapnite sušičku. ■ Spustite program.

Čo robiť, keď ...

Neuspokojivý výsledok sušenia

Problém	Príčina a odstránenie
Bielizeň nie je dostatočne vysušená.	Náplň pozostávala z rozličných tkanín. <ul style="list-style-type: none">■ Dosušte pomocou <i>teplý vzduch</i>.■ Zatým vyberte vhodný program. Tip: Môžete individuálne upraviť zvyškovú vlhkosť niektorých programov. Vid' kapitola „Nastavenia“.
Bielizeň alebo perím naplnené vankúše vytvárajú sušením nepríjemný zápach.	Bielizeň bola praná s príliš málo pracím prostriedkom. Perie má vlastnosť vyvíjať v teple vlastný zápach. <ul style="list-style-type: none">■ Bielizeň: vyperte s dostatočným množstvom pracieho prostriedku■ Vankúše: nechať vyvetrať mimo sušičky■ Ak uprednostňujete určitú vôňu, používajte pri sušení flakón s vôňou (príslušenstvo na dokúpenie).
Bielizeň zo syntetických vlákien je po sušení staticky nabitá.	Syntetika má sklony k statickému náboju. <ul style="list-style-type: none">■ Použitý zmäkčovací prostriedok v poslednom plákaní počas prania môže zmenšiť statický náboj.
Pri sušení sa vytvorili vlákna.	Vlákna na textílii, ktoré vznikli hlavne odieraním pri nosení alebo sčasti praním sa uvoľnili. Namáhanie v sušičke je skôr menšie. Vlákna sú zachytávané filtrami na zachytávanie vlákien a filtrom v sokli a je možné ich jednoduchým spôsobom odstrániť. <ul style="list-style-type: none">■ Vid' kapitola „Čistenie a ošetrovanie“.

Sušenie trvá príliš dlho

Problém	Príčina a odstránenie
<p>Proces sušenia trvá veľmi dlho alebo je dokonca prerušený.*</p>	<p>V miestnosti inštalácie je príliš teplo.</p> <ul style="list-style-type: none"> ■ Dostatočne vetrajte.
	<p>Zvyšky pracích prostriedkov, vlasy a jemné vlákna môžu spôsobiť upchanie.</p> <ul style="list-style-type: none"> ■ Vyčistite filtre na zachytávanie vlákien a fliter v sokli. ■ Odstráňte viditeľné vlákna z výmenníka tepla.
	<p>Bielizeň sa nevhodne rozložila alebo zrolovala. Bubon je príliš plný.</p> <ul style="list-style-type: none"> ■ Bielizeň uvoľnite a časť odoberte. ■ Spustite program.
	<p>Mriežka vpravo dole je založená.</p> <ul style="list-style-type: none"> ■ Odstráňte kôš na bielizeň alebo iné predmety.
	<p>Textílie sú príliš vlhké.</p> <ul style="list-style-type: none"> ■ V práčke odstreďujte s vyššími otáčkami.
	<p>Z dôvodu kovových zipsov nemôže byť stupeň vlhkosti bielizne presne stanovený.</p> <ul style="list-style-type: none"> ■ Nabudúce otvorte zipsy. ■ Ak sa problém opäť objaví, sušte tieto textílie programom <i>teplý vzduch</i>.

* Skôr ako pustíte nový program, sušičku vypnite a zapnite.

Čo robiť, keď ...

Všeobecné problémy so sušičkou

Problém	Príčina a odstránenie
Je počuť prevádzkové zvuky (bzučanie/hučanie).	Nie je to žiadna porucha. Kompresor je v prevádzke (tepelné čerpadlo) alebo ste zvolili program <i>koncová úprava parou</i> . <ul style="list-style-type: none">■ Nemusíte nič robiť. Sú to normálne zvuky, ktoré vznikajú chodom kompresora alebo čerpadla kondenzátu.
Nedá sa spustiť žiaden program.	Príčina sa nedá okamžite zistiť. <ul style="list-style-type: none">■ Zastrčte sieťovú zástrčku.■ Zapnite sušičku.■ Zatvorte dvierka sušičky.■ Skontrolujte istič domovej elektrickej inštalácie. <p>Výpadok elektrického prúdu? Po nábehu napájacieho napätia sa automaticky spustí predtým bežiaci program.</p>
Displej je tmavý a pomaly bliká senzorové tlačidlo <i>start/stop</i>.	Displej sa automaticky vypína, aby sa šetrila energia (standby). Ak sa sušička nachádza v ochrane proti pokrčeniu, bubon sa z času na čas potočí. <ul style="list-style-type: none">■ Stlačte niektoré tlačidlo. Pohotovostný režim standby sa ukončí.
Sušička je po skončení programu vypnutá.	Táto sušička sa vypína automaticky. Nie je to chyba, ale riadna funkcia.
Sušička je po skončení programu vypnutá.	Táto sušička sa vypína automaticky. Nie je to chyba, ale riadna funkcia. <ul style="list-style-type: none">■ Vid' kapitola „Nastavenia“, odstavec „Vypnutie prístroja“.
Na displeji je cudzí jazyk.	V „nastaveniach, jazyk  “ bol zvolený iný jazyk. <ul style="list-style-type: none">■ Nastavte bežný jazyk. Ako návod Vám pomôže symbol vlajky.
Osvetlenie bubna ne-svieti.	Nejedná sa o chybu. V nasledujúcich prípadoch sa osvetlenie bubna automaticky vypína: Keď sú zatvorené dvierka. Keď ostanú dvierka dlhšie otvorené.

Problém	Príčina a odstránenie
Nedostatočný silný prúd striekajúcej vody pre program koncová úprava parou.	<p>Je upchaný filter na zachytávanie vlákien v zásobníku na kondenzát.</p> <ul style="list-style-type: none">■ Vyčistíte filter na zachytávanie vlákien v zásobníku na kondenzát. Vid' odstavec „Filter na zachytávanie vlákien v zásobníku na kondenzát“ v tejto kapitole. <p>Striekacia tryska je silne zanesená vápenatými usadeninami.</p> <ul style="list-style-type: none">■ Vymeňte postrekovaciu trysku. Vid' odstavec „Striekacia tryska pre program koncová úprava parou“ v tejto kapitole.■ Používajte len kondenzačnú vodu a nie vodu z vodovodu. <p>Voda z vodovodu spôsobuje trvalé vápenaté usadeniny.</p>

Čo robiť, keď ...

Výmena filtra v sokli

Výmenník tepla sa môže upchať. Ak zbadáte opísané znaky opotrebovania pred a po čistení okamžite vymeňte filter v sokli (príslušenstvo na dokúpenie).

Presnosť lícovania

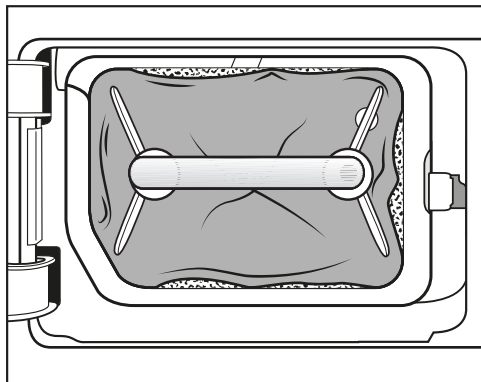

Okraje filtra nedoliehajú a filter v sokli je deformovaný. Cez nepriliehajúce okraje sa fúkajú vlákna bez filtrovania do výmenníka tepla. Tým sa natrvalo upcháva výmenník tepla.

Deformácie

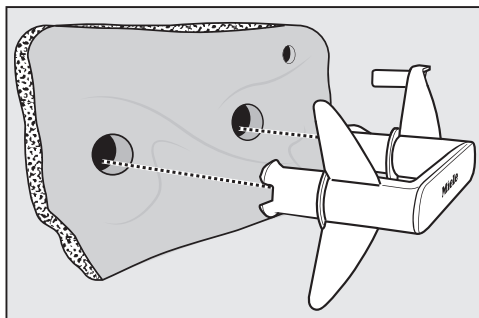

Deformácie sú znakom toho, že je filter v sokli opotrebovaný.

Štrbiny, trhliny, odtlačky

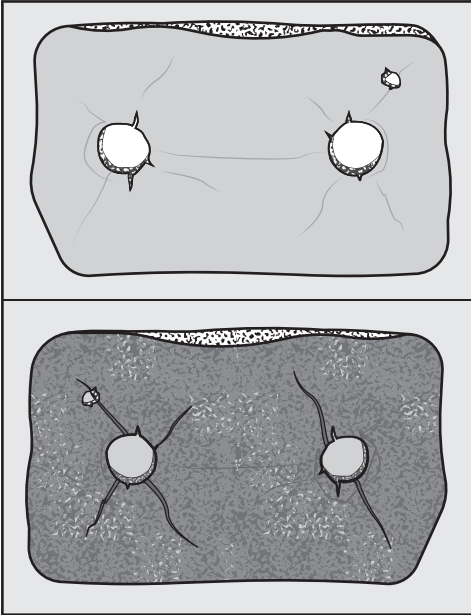

Trhlinami a škárami sa do výmenníka tepla fúkajú vlákna. Tým sa natrvalo upcháva výmenník tepla.

Biele alebo ináč zafarbené zvyšky

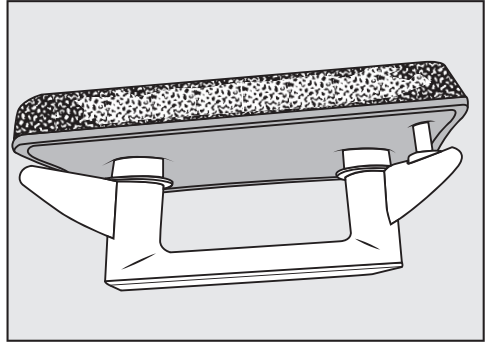

Zvyšky vznikajú vláknami bielizne a stopami po pracom prostriedku. Zvyšky nájdete na prednej strane a tiež aj na bočných okrajoch filtra v sokli. V extrémnych prípadoch tvoria tieto zvyšky tvrdé inkrustácie.

Zvyšky sú znamením, že filter už presne nelícuje na bočných okrajoch, hoci vyzera bezchybne:

Cez kraje sú bez filtrovania fúkané vlákna.

Regenerujte filter v sokli. Ak sú po krátkej dobe na filtri v sokli opäť tieto zvyšky, musí sa vymeniť.

Čo robiť, keď ...

Regenerujte filter v sokli.

V práčke môžete regenerovať jeden alebo viacero filtrov v sokli. Tým sa stane filter opäť použiteľným.

Pred regeneráciou overte, či je filter v sokli v poriadku. Skontrolujte filter v sokli podľa odstavca „Výmena filtra v sokli“ v kapitole „Čo robiť keď ...“. Ak je filter v sokli opotrebovaný, vymeňte ho.

- Jeden alebo viacero filtrov operte bez textílií. Nepridávajte žiaden prací prostriedok.
- Zvoľte krátky prací program s teplotou maximálne 40 °C a maximálnym počtom otáčok odstreďovania 600 U/min.

Po praní a odstredení môžete filter v sokli opäť nasadiť.

Kontrola výmenníka tepla

⚠ Nebezpečenstvo poranenia na ostrých chladiacich rebrách. Mohli by ste sa porezať. Nedotýkajte sa chladiacich rebier rukami.

- Pozrite sa, či sa nenahromadili vlákna.

Ak sa tu nachádzajú vlákna, musíte ich odstrániť.

⚠ Poškodenie v dôsledku zlého vyčistenia výmenníka tepla.

Keď sú poškodené alebo ohnuté chladiace rebrá, sušička nesuší dostatočne.

Čistite vysávačom a sacím štetcom. Sací štetec vedte len ľahko, bez tlaku na chladiace rebrá výmenníka tepla.

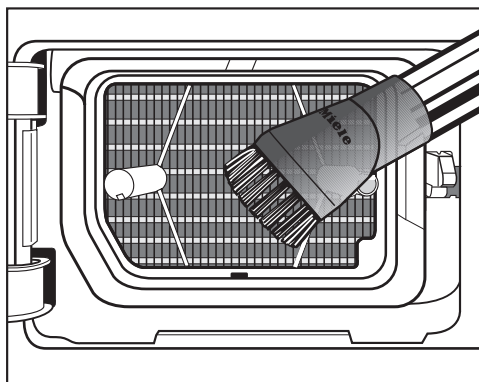

- Odsajte vlákna a zvyšky.

Čistenie filtra na zachytávanie vláknien v zásobníku na kondenzát

Za určitých okolností môže dôjsť k problému počas priebehu programu *koncová úprava parou*. Môže byť upchaný filter na zachytávanie vláknien, ktorý je hadicou spojený s gumeným tesnením na zásobníku na kondenzát.

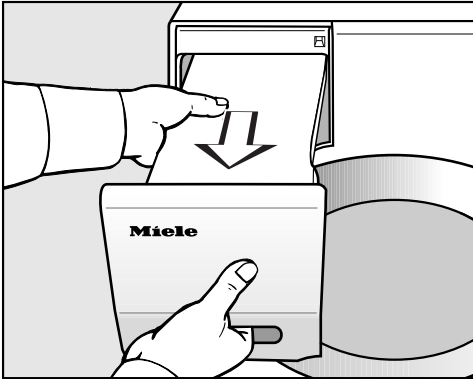

- Vytiahnite zásobník na kondenzát.

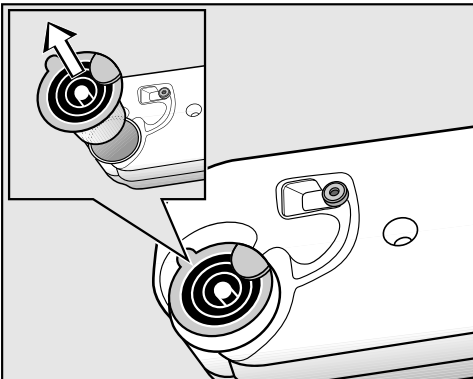

- Siahnite prstom pod bočný výstupok vylievacieho hrdla.
- Vytiahnite vylievacie hrdlo.

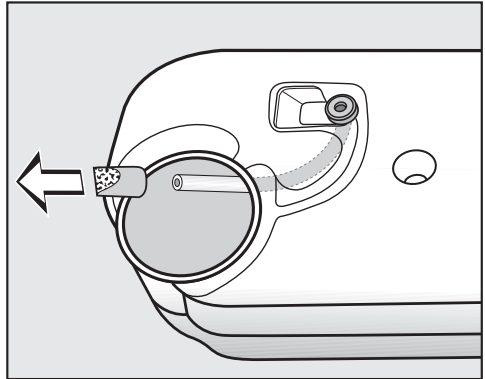

Neťahajte silno za hadicu. Ináč sa uvoľní.

- Prevedte koniec hadice otvorom.
- Pevne pridržte koniec hadice.
- Druhou rukou stiahnite filter na zachytávanie vláknien z konca hadice.
- Preplachujte filter na zachytávanie vláknien prúdom vody, pokým neodstránite vlákna.
- Nasadte opäť vyčistený filter na zachytávanie vláknien na koniec hadice.
- Nechajte hadicu s jej filtrom na zachytávanie vláknien voľne sklzánuť späť do zásobníku na kondenzát.
- Zasuňte správne vylievacie hrdlo do otvoru v zásobníku na kondenzát. Riadte sa pritom obrázkom.

Čo robiť, keď ...

Výmena upchanej striekacej trysky pre program koncová úprava parou

Ak sú v striekacej tryske vápenaté usadeniny, bude obmedzený prúd striekajúcej vody .
V tomto prípade musíte vybrať striekaciu trysku a vymeniť ju za novú (príslušenstvo na dokúpenie).

Striekaciu trysku môžete vymeniť len pomocou špeciálneho nástroja. Nástroj je priložený k novej striekacej tryske.

 Poškodenia z dôvodu použitia chybného nástroja.

Striekacka tryska a sušička sa môžu poškodiť.

Používajte len priložený nástroj a žiaden iný.

Program *koncová úprava parou* sa nikdy nesmie vykonávať bez naskrutkovanej striekacej trysky, ale vždy len s ňou.

- Otvorte dverka sušičky.

Vľavo hore v plniacom otvore vidíte striekaciu trysku.

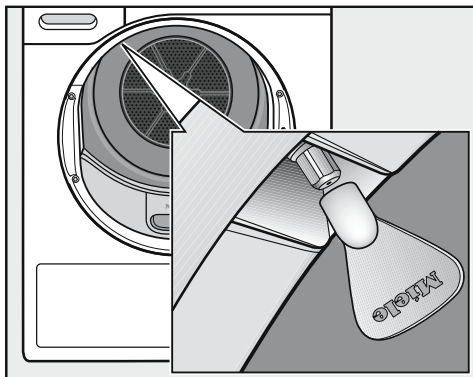

- Nástroj zasuňte na striekaciu trysku.
- Otáčajte nástrojom doľava, takto striekaciu trysku vyskrutkujete.
- Novú striekaciu trysku zasuňte na nástroj.
- Otáčajte nástrojom doprava, tým striekaciu trysku pevne zaskrutkujete.

Kontakt pri poruchách

Pri poruchách, ktoré neviete sami odstrániť informujte napr. Vášho špecializovaného predajcu Miele alebo servisnú službu Miele.

Servisnú službu Miele môžete vyžiadať online na www.miele.com/service.

Telefónne číslo servisnej služby Miele nájdete na konci tohto dokumentu.

Servisná služba potrebuje označenie modelu a výrobné číslo (Fabr./SN/Nr.). Obidva údaje nájdete na typovom štítku.

Typový štítek nájdete, keď otvoríte dvierka Vašej sušičky:

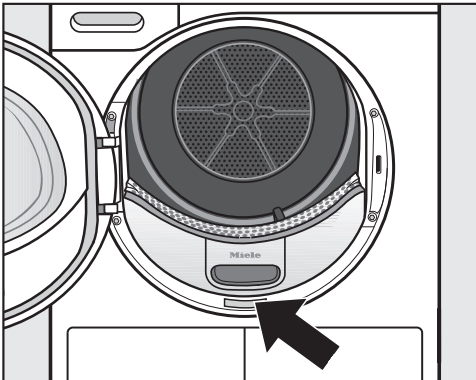

Príslušenstvo na dokúpenie

Pre túto sušičku obdržíte príslušenstvo k dokúpeniu u špecializovaného predajcu Miele alebo u servisnej služby Miele.

Tieto a mnoho ďalších zaujímavých produktov si môžete objednať v internetovom obchode Miele.

Kôš do sušičky

V koši na sušenie môžete sušiť alebo vetrať také produkty, ktoré sa nemajú mechanicky namáhať.

Flakón s vôňou

Ak uprednostňujete určitú vôňu, používajte pri sušení flakón s vôňou.

Záruka

Záručná doba je 2 roky.

Ďalšie informácie nájdete na dodaných záručných podmienkach.

Inštalácia

Čelný pohľad

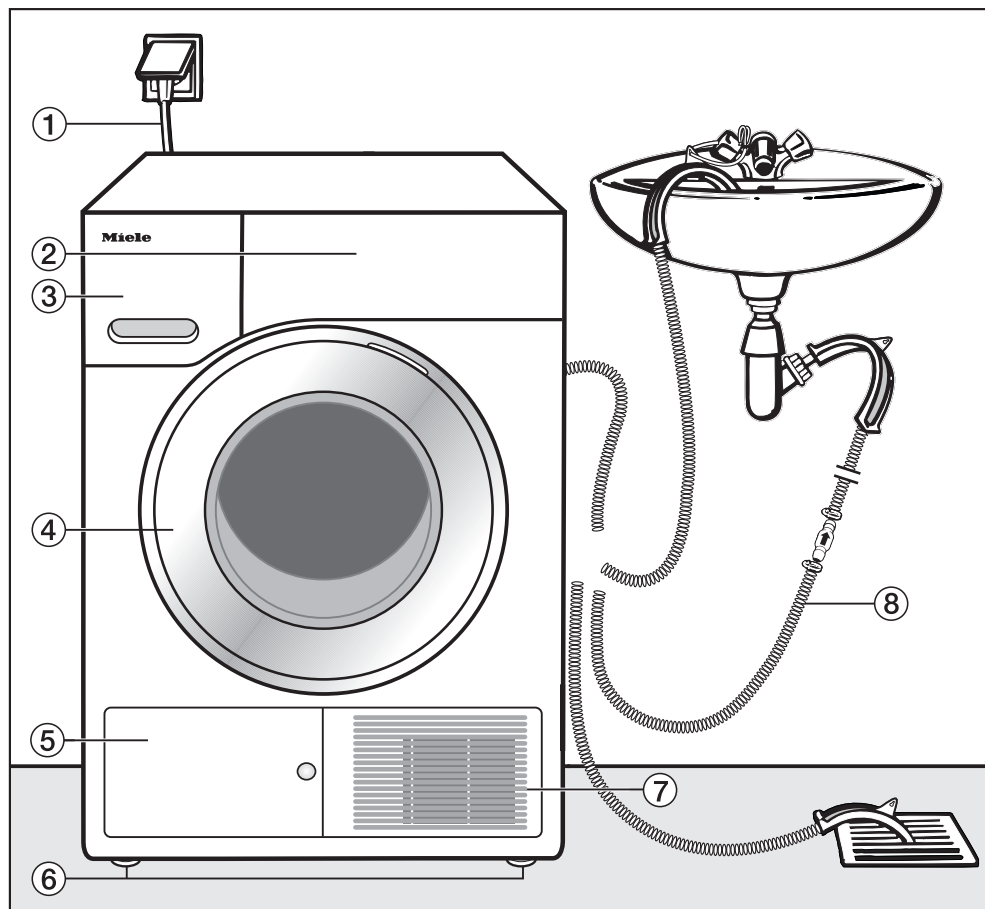

- ① sieťový pripojovací kábel
- ② ovládací panel
- ③ zásobník na kondenzát
 - po sušení vyprázdniť
- ④ dvierka
 - neotvárať počas sušenia
- ⑤ kryt výmenníka tepla a filter v sokli
 - neotvárať počas sušenia
- ⑥ 4 výškovo nastaviteľné skrutkovacie nohy
- ⑦ otvor pre chladiaci vzduch
 - neblokovať košom na bielizeň alebo inými predmetmi
- ⑧ vypúšťacia hadica pre kondenzát

Zadný pohľad

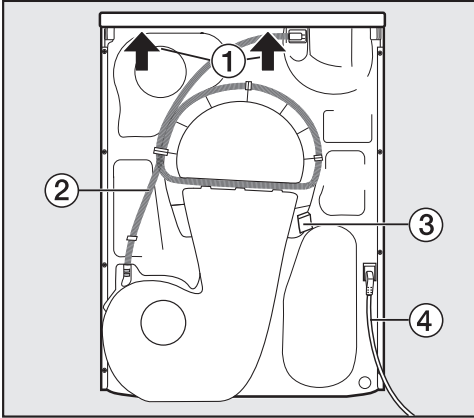

- ① presah krytu s možnosťou uchytenia pre prepravu (šípky)
- ② vypúšťacia hadica pre kondenzát
- ③ háky na navinutie sieťového pripojenie počas transportu
- ④ Sieťový pripojovací kábel

Preprava sušičky

⚠ Úrazy osôb a vecné škody chybnou prepravou.

Keď sa sušička prevráti, môžete sa zraniť a môže dôjsť k poškodeniam. Pri doprave sušičky dbajte na jej stabilitu.

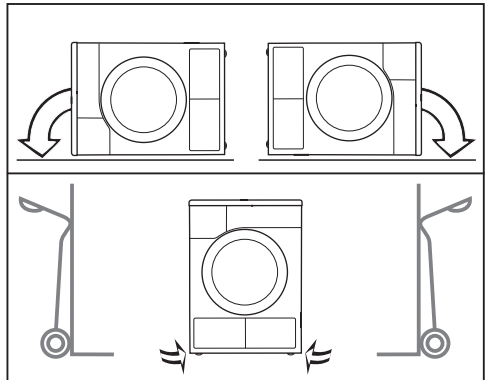

- Pri preprave nalezato: Položte sušičku iba na ľavú alebo pravú stranu.
- Pri preprave v stojí: Ak použijete vozík na vrecia, tak sušičku prepravujte tak tiež len na pravej alebo ľavej bočnej stene.

Doprava sušičky na miesto inštalácie

⚠ Nebezpečenstvo poranenia vrchnou doskou, ktorá nie je riadne osadená.

Zadné upevnenie hornej dosky môže v dôsledku vonkajších podmienok oslabnúť. Pri prenášaní a môže doska odtrhnúť.

Pred prenášaním skontrolujte presah hornej dosky, či je pevne usadený.

- Sušičku prenášajte za predné nohy a zadný presah hornej dosky.

Inštalácia

Umiestnenie

Vyrovnanie sušičky

Do priestoru otvárania dveriek sušičky sa nesmú inštalovať žiadne uzamykateľné, posuvné alebo opačne nasadené dvere.

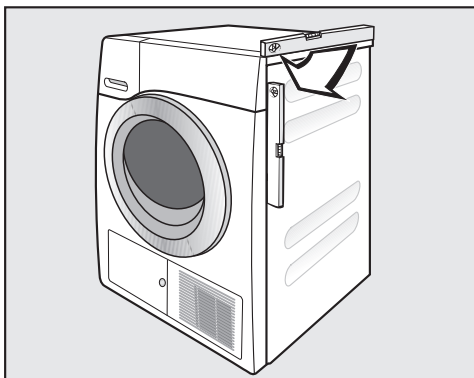

Táto sušička musí stáť kolmo, aby bola zaručená bezporuchová prevádzka.

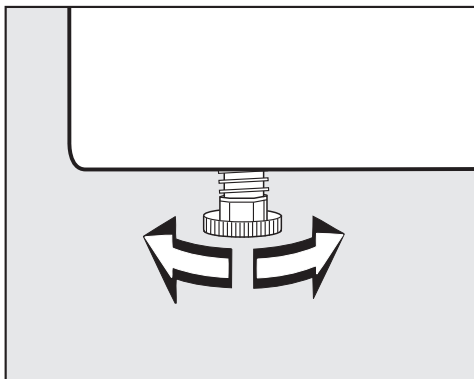

Nerovnosti podlahy je možné vyrovnať vyskrutkovaním nôh.

Čakacia doba po umiestnení

⚠ Poškodenia príliš skorým uvedením do prevádzky.

Pri tom sa môže poškodiť tepelné čerpadlo.

Po umiestnení počkajte hodinu pred tým ako sušičku uvediete do prevádzky.

Vetranie

Otvor pre chladiaci vzduch na prednej strane nezakryte. Ináč by nebolo zabezpečené dostatočné ochladenie výmenníka vzduchom.

Vzduchová štrbina medzi spodnou stranou sušičky a podlahou sa nesmie zmenšiť lištami sokla, kobercovou podlahou s vysokým vlasom atď. V inom prípade nebude zaručený dostatočný prívod vzduchu.

Vyfukovaný teplý vzduch pre vzduchové chladienie výmenníka tepla zahrieva vzduch v miestnosti. Postarajte sa preto o dostatočné odvetranie miestnosti: napr. otvorením okna. Ináč sa predlžuje doba sušenia (vyššia spotreba energie).

Pred neskoršou prepravou

Pri naklonení sušičky môže vytečť malé množstvo kondenzátu, ktoré po sušení zostane v oblasti čerpadla. Doporučenie: Pred prepravou spustíte asi na 1 minútu program *teplý vzduch*. Zvyšný kondenzát sa tak dostane do zásobníka na kondenzát alebo bude odvedený odtokovou hadicou.

Dodatočné podmienky pre umiestnenie

Možnosť podsunutia

Táto sušička sa smie zasunúť pod pracovnú dosku.

Porucha prístroja z dôvodu vytvárania tepla.

Postarajte sa o to, aby bolo možné odvádzať prúd teplého vzduchu vystupujúci zo sušičky.

- Demontáž hornej dosky prístroja nie je možná.
- Elektrická prípojka musí byť nainštalovaná v blízkosti sušičky a musí byť prístupná.
- Doba sušenia sa môže mierne predĺžiť.

Príslušenstvo na dokúpenie

-Súprava na vežové usporiadanie práčky a sušičky

Túto sušičku je možné usporiadať do veže spolu so práčkou Miele. K tomu sa smie použiť len potrebná Miele spojovacia sada práčka-sušička.

- Sokel

Pre túto sušičku je možné získať sokel so zásuvkou.

Inštalácia

Externé odvedenie kondenzátu

Poznámka

Kondenzát vznikajúci pri sušení sa odčerpáva cez odtokovú hadicu na zadnej strane sušičky do zásobníka na kondenzát.

Kondenzát môžete cez odtokovú hadicu na zadnej strane sušičky odvádzať aj externe. Potom nemusíte vyprázdňovať zásobník na kondenzát.

Dĺžka hadice: 1,49 m
Max. výtlačná výška: 1,00 m
Max. výtlačná dĺžka: 4,00 m

Príslušenstvo na odčerpávanie

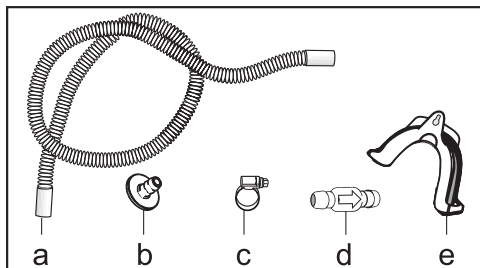

- priložené: adaptér (b), hadicová objímka (c), hadicový spínač (e);
- montážnu sadu možno dokúpiť „spätný ventil“ pre externé pripojenie vody. Spätný ventil (d), predĺženie hadice (a) a hadicové objímky (c) sú priložené.

Zvláštne podmienky pripojenia, ktoré vyžadujú spätný ventil

⚠ Vecné škody spôsobené späť natekajúcim kondenzátom.
Voda môže tiecť späť alebo byť nasatá do sušičky. Voda môže spôsobiť škodu na sušičke a v mieste inštalácie.
Keď ponoríte koniec hadice do vody alebo namontujete na rôzne prípojky na vodu, použite spätný ventil.

Max. výtlačná výška so spätným ventilom: 1,00 m

Zvláštne podmienky pripojenia, pri ktorých je potrebný spätný ventil:

- Odtok do umývadla alebo do podlahovej výpuste, keď je koniec hadice ponorený do vody.
- Pripojenie k sifónu umývadla.
- Rôzne možnosti pripojenia, ku ktorým je navyše pripojená automatická práčka alebo umývačka riadu.

Pri chybnnej montáži spätného ventilu nie je možné odčerpávanie.
Namontujte spätný ventil tak, aby šípka na ňom ukazovala do smeru toku.

Preloženie odtokovej hadice

⚠ Poškodenie odtokovej hadice nevhodnou manipuláciou.

Odtoková hadica sa môže poškodiť a voda vytečie.

Neťahajte za odtokovú hadicu, nenaťahujte ju ani nezalamujte.

V odtokovej hadici sa nachádza malé množstvo vody. Pripravte si preto nejakú nádobu.

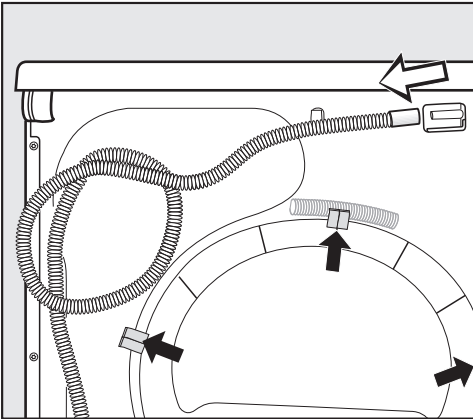

- Stiahnite odtokovú hadicu z prípojky.
- Hadicu stiahnite so svoriek (tmavé šípky) a obtočte ju.
- Zvyšnú vodu nechajte vytiecť do nádoby.

Príklady: Odvedenie kondenzátu

Odtok do umývadla alebo do podlahovej výpuste

Použite držiak hadice, aby ste mohli odtokovú hadicu zavesiť.

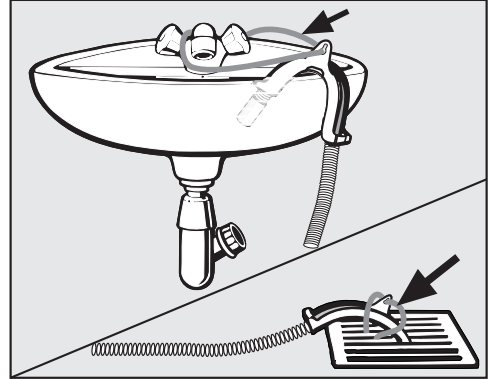

⚠ Škody vzniknuté vytekajúcou vodou.

Ak sa uvoľní koniec hadice, vytekajúca voda môže spôsobiť škody.

Zaistite vypúšťaciu hadicu voči vyšmyknutiu (napr. priviažte).

Spätný ventil môžete zasunúť na koniec hadice.

Inštalácia

Priame pripojenie k sifónu umývadla

Použite držiak hadice, adaptér, hadicové objímky a spätný ventil (príslušenstvo na dokúpenie).

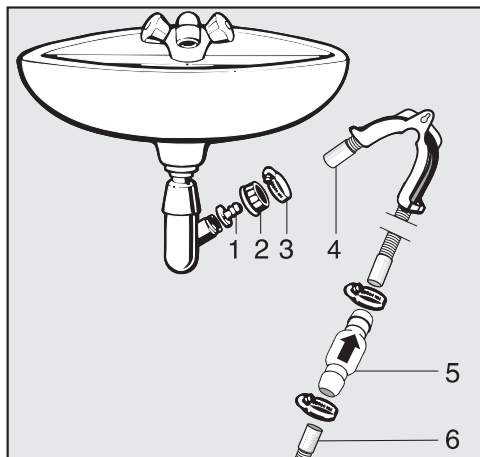

1. adaptér
2. prevlečená matica umývadla
3. hadicová objímka
4. koniec hadice (upevnený na držiaku hadice)
5. spätný ventil
6. vypúšťacia hadica sušičky

- Nainštalujte na sifón umývadla adaptér **1** s prevlečenou maticou umývadla **2**.
Prevlečená matica umývadla je spravidla vybavená podložkou, ktorú musíte zložiť.
- Koniec hadice **4** nasuňte na adaptér **1**.
- Použite držiak hadice.
- Objímku hadice **3** dotiahnite skrutkovačom priamo za prevlečenou maticou umývadla.
- Spätný ventil **5** zasunite do vypúšťacej hadice sušičky **6**.

Spätný ventil **5** musí byť namontovaný tak, aby šípka smerovala v smere toku (smerom k umývadlu).

- Upevnite spätný ventil hadicovými objímkami.

Výmena smeru otvárania dvierok

Pri tejto sušičke môžete smer otvárania dvierok sami meniť.

Z bezpečnostných dôvodov je nevyhnutné sušičku odpojiť od siete.

Potrebuje:

- skrutkovač, TORX T20 a T30
- skrutkovač s drážkou alebo špicaté kliešte
- priložená "krytka západky zámku"
- priložená krytka „pántu dverí“
- mäkká podložka (deka)

Premiestnenie pántu

1. Zložte dvierka zo sušičky

- Otvorte dvierka.

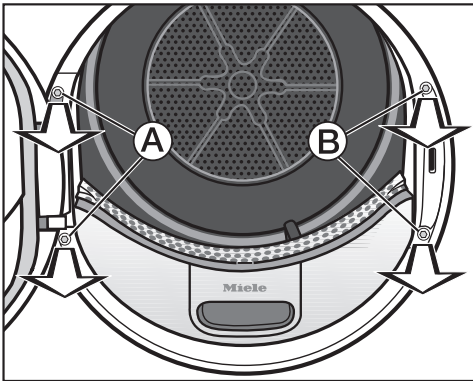

- Skrutkovačom Torx T30 vyskrutkujte obe skrutky na pätku pántu dverí (A).

Dvierka nemôžu spadnúť.

- Držte dvierka pevne, nadvihnite a vyťahnite ich smerom dopredu: 2 pätky pántu dvierok musíte vyťahnúť z otvoru v sušičke.

Položte dvierka vonkajšou stranou na mäkkú podložku (deka), aby ste zabránili poškriabaniu.

2. Premiestnenie zámku dvierok na sušičke

- Skrutkovačom Torx T30 vyskrutkujte obe skrutky na zámku dverí (B).

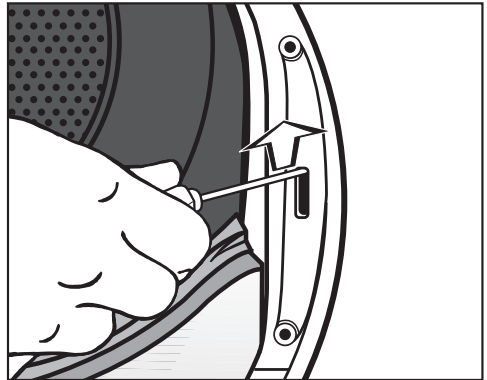

- Skrutkovačom zatlačte zámok dvierok smerom nahor.

Zámok dvierok vyskočí zo svojej pozície a je možné ich zložiť.

Inštalácia

- Otočte zámok dvierok o 180°.

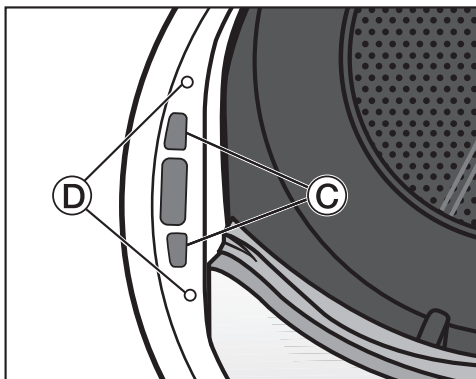

- Zatlačte zámok do otvoru na druhej strane dvierok ©.
- Posuňte zámok dvierok v jeho pozícii tak, aby sa kryli otvory pre skrutky s otvormi na prednej stene ©.
- Pripevnite zámok dvierok za-skrutkovaním oboch Torx skrutiek.

3. Demontáž západky zámku dvierok

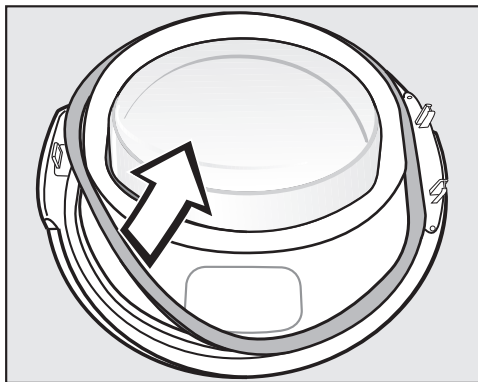

- Najskôr stiahnite gumové tesnenie z dvierok a položte o bokom.

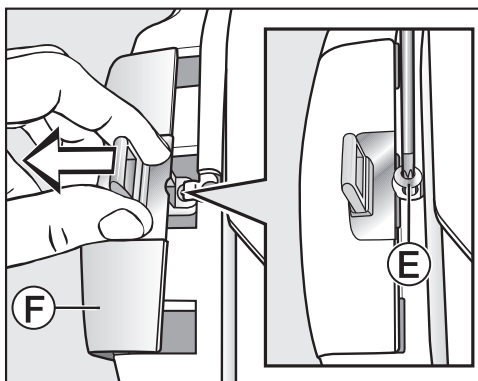

- Skrutkovačom Torx T20 vyskrutkujte skrutku © na západke zámku.
- Odsuňte západku zámku s „krytkou západky“ ©.

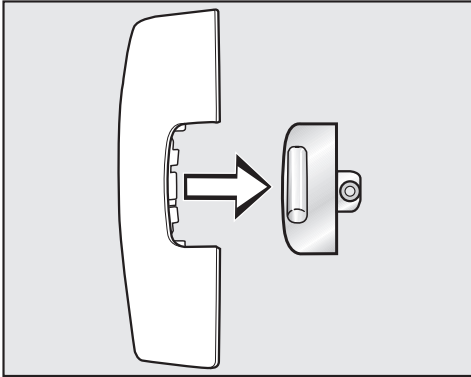

- Stiahnite západku zámku.

Túto „krytku západky zámku“ už od teraz nebudete potrebovať.

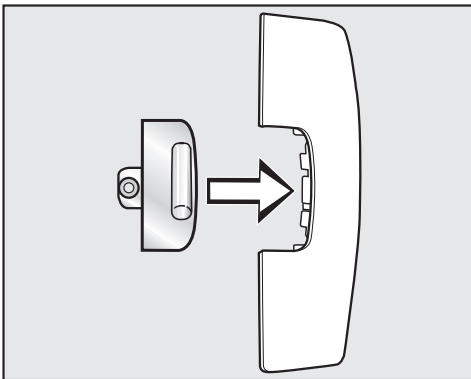

- Nasadte západku zámku na novú krytku, ktorá je priložená k sušičke.
- Odložte zatiaľ túto „krytku západky zámky“ bokom.

4. Demontáž pántu dverok

„Krytku pántu dverok“ musíte vyklopiť z aretácie v mieste **G** a zložiť.

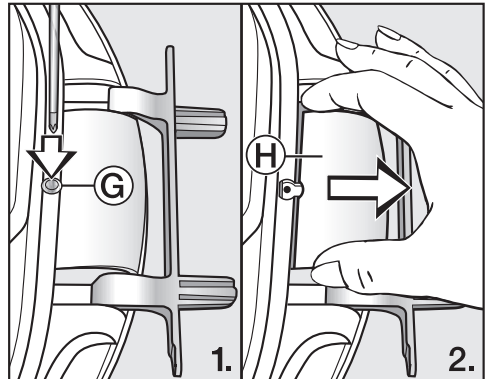

- Skrutkovačom ľahko zatlačte na miesto aretácie **G** na „krytke pántu dverok“.

- Mierne vynaloženou silou vytiahnite „krytku pántu dverok“ **H**.

Túto „krytku pántu dverok“ už od teraz nebudete potrebovať.

Inštalácia

5. Premiestnenie pántu na dverkách

Pánt dveriek je na dverkách pripevnený 2 zahnutými čapmi. Tieto čapy musíte vytiahnuť pomocou skrutkovača alebo špicatých klieští.

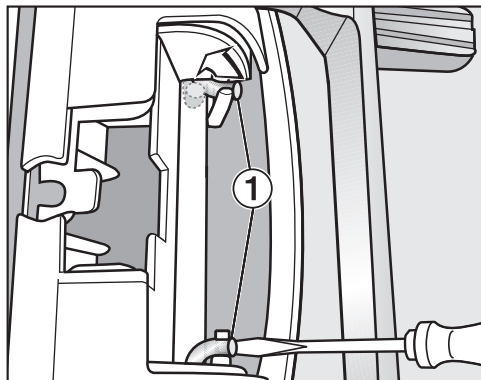

- Dajte špičku skrutkovača pod oba zahnuté čapy ① a otočte ich tak do vzpriamenej polohy.

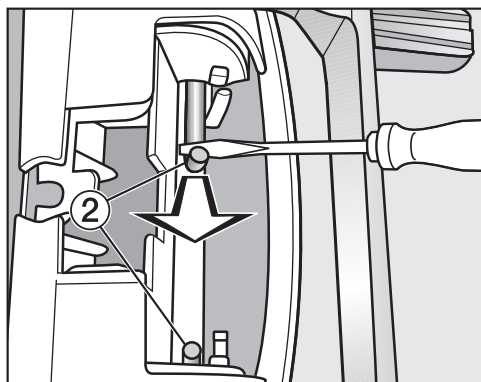

- Skôr ako budete môcť oba zahnuté čapy ② úplne vytiahnuť, najprv presuňte jeden a potom druhý čap skrutkovačom alebo špicatými kliešťami.

Tip: Ohnuté čapy by prípadne mohli sedieť veľmi pevne. Páčivým pohybom a zároveň ťahaním svojím nástrojom ich môžete uvoľniť trochu ľahšie.

- Zložte pán dveriek a otočte ho o 180°.
- Nasadzte pánt na druhú stranu dveriek.

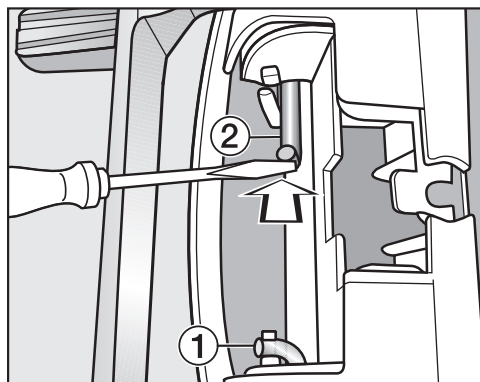

- Upevnite pánt dveriek oboma zahnutými čapmi ②.
- Dajte špičku skrutkovača pod oba zahnuté čapy ① a otočte ich tak do rovnovážnej polohy.

Teraz budete potrebovať novú krytku, ktorá je priložená pri sušičke.

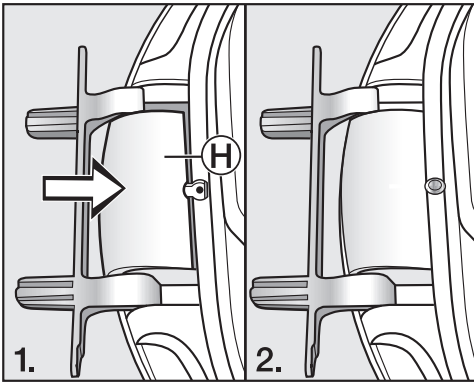

- Nasadíte novú krytku pántu dveríok (H) tak, aby zaklapla.

6. Premiestnenie západky zámku na dvierkach

Teraz budete potrebovať novú „krytku západky zámku“, ktorá je priložená k sušičke a na ktorú ste nasadili západku zámku.

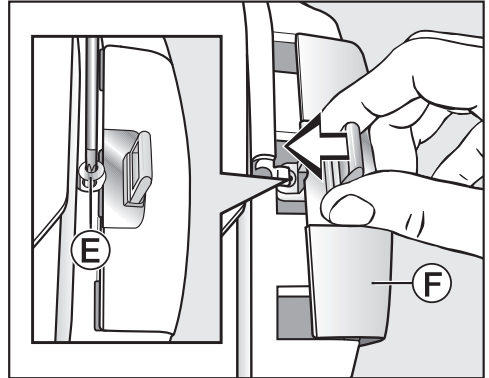

- Nasuňte „krytku západky zámku“ (F) so západkou.
- Zaskrutkujte skrutku (E).

Inštalácia

Montáž

7. Montáž dvierok

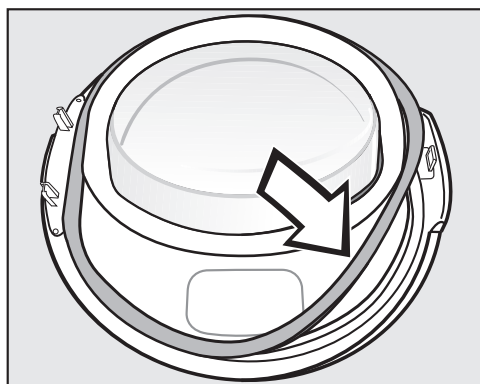

- Zatlačte opäť gumové tesnenia do drážky na dvierkach.
- Držte dvierka pred sušičkou.
- Nasadte 2 pätky pántu dvierok do otvoru na sušičke.

Pätka pántu dvierok musí dosadať na prednej stene sušičky.

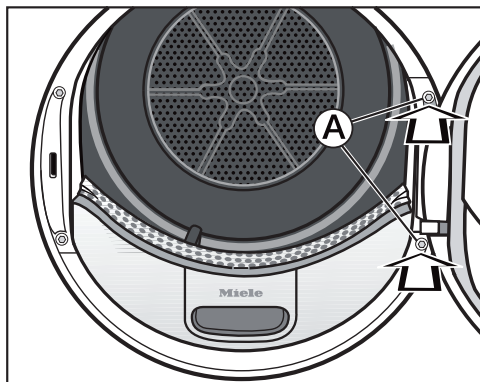

- Priskrutkujte dvierka cez pätku pántu dvierok **A** k sušičke.

Pretože sme zmenili doraz dvierok, budú sa dvierka od teraz otvárať na druhej strane.

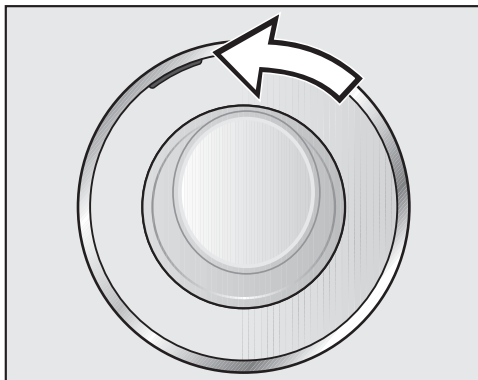

- Premiestnite oranžovú značku na opačnú stranu, aby ste vedeli, na ktorej strane sa dvierka otvárajú.

Upozornenie

Obe už nepotrebné krytky („krytky západku zámku“ a „krytku pántu dvierok“) si uschovajte. Budete ich potrebovať, ak sa budete chcieť napr. presťahovať a zmeniť doraz dvierok späť.

Elektrické pripojenie

Sušička je sériovo vybavená „zástrčkou“ na pripojenie do zásuvky s ochranným kontaktom.

Sušičku umiestnite tak, aby bola zásuvka voľne prístupná. Ak nie je zástrčka voľne dostupná, zabezpečte, aby v mieste inštalácie bolo k dispozícii zaradenie odpojajúce všetky póly.

 Nebezpečenstvo požiaru prehriatím.

Prevádzka sušičky na viacnásobných zásuvkách a predlžovacích kábloch môže spôsobiť preťaženie káblov.

Z bezpečnostných dôvodov nepoužívajte viacnásobné zásuvky a predlžovacie káble.

Elektrická inštalácia musí byť v súlade s normou VDE 0100.

Poškodený pripojovací kábel môže byť nahradený len špeciálnym káblom rovnakého typu (dostať u servisnej služby Miele). Z bezpečnostných dôvodov môže výmenu vykonať len kvalifikovaný autorizovaný odborník, alebo servisná služba Miele.

O menovitom príkone a príslušnom istení informuje typový štítok. Porovnajte údaje na typovom štítku s parametrami elektrickej siete.

V prípade pochybností sa spýtajte kvalifikovaného elektrikára.

Sušička sa nesmie pripájať na elektrické striedače, ktoré sa používajú pri autonómnom zásobovaní elektrickou energiou, napr. zo solárneho systému. V inom prípade môže pri zapnutí sušičky dôjsť k bezpečnostnému vypnutiu z dôvodu napätových špičiek. Môže sa poškodiť elektronika.

Technické údaje

výška	850 mm
šírka	596 mm
hĺbka	643 mm
hĺbka pri otvorených dverkách	1 077 mm
s možnosťou podsunutia	áno
možnosť usporiadania do veže so sušičkou	áno
hmotnosť	cca 62 kg
objem bubna	120 l
hmotnosť naplnenia	9,0 kg (hmotnosť suchej bielizne)
objem zásobníka na kondenzát	4,8 l
dĺžka hadice	1,49 m
maximálna výtlačná výška	1,00 m
maximálna výtlačná dĺžka	4,00 m
dĺžka pripojovacieho kábla	2,00 m
pripojovacie napätie	viď typový štítok
menovitý príkon	viď typový štítok
istenie	viď typový štítok
udelené skúšobné značky	viď typový štítok
riadená spotreba energie	viď kapitola „Údaje o spotrebe“
LED svetlo emitujúce diódy	trieda 1
kmitočtové pásmo	2,4000 GHz – 2,4835 GHz
maximálny vysielač výkon	< 100 mW

Prehlásenie o zhode

Miele týmto prehlasuje, že táto sušička bielizne s tepelným čerpadlom zodpovedá smernici 2014/53/EU.

Úplný text prehlásenia o zhode EÚ je k dispozícii na jednej z nasledujúcich internetových adries:

- Produkty, na stiahnutie www.miele.sk

Technické údaje

Informačný list pre práčky so sušičkou pre domácnosť

podľa delegovaného nariadenia EÚ č. 392/2012

MIELE	
Identifikačný kód modelu	TWR860WP
Menovitá kapacita ¹	9,0 kg
Typ sušičky bielizne (Odťahová/kondenzačná)	- / •
trieda energetickej účinnosti	
A+++ (najvyššia účinnosť) až D (najnižšia účinnosť)	A+++
Vážená ročná spotreba energie (AE _c) ²	193 kWh/rok
Sušička bielizne (Automatická/neautomatická)	• / -
Spotreba energie štandardného programu pre bavlnu	
Spotreba energie pri plnom naplnení	1,63 kWh
Spotreba energie pri čiastočnom naplnení	0,86 kWh
Vážený príkon v režime vypnutia (P _o)	0,20 W
Vážený príkon v režime ponechania v zapnutom stave (P)	0,20 W
Čas trvania režimu ponechania v zapnutom stave (T _i) ³	15 min
Štandardný program, na ktorý sa vzťahujú informácie uvedené na štítku a v opise výrobku ⁴	Bavlna so šípkou
Čas trvania štandardného programu pre bavlnu	
Vážený čas trvania programu	160 min
Čas trvania programu pri plnom naplnení	208 min
Čas trvania programu pri čiastočnom naplnení	124 min
Trieda účinnosti kondenzácie ⁵	
A (najvyššia efektívnosť) až G (najnižšia efektívnosť)	A
Priemerná účinnosť kondenzácie štandardného programu pre bavlnu pri plnom a čiastočnom naplnení	94 %
Priemerná účinnosť kondenzácie štandardného programu pre bavlnu pri plnom naplnení	94 %
Priemerná účinnosť kondenzácie štandardného programu pre bavlnu pri čiastočnom naplnení	94 %
Hladina akustického výkonu (L _{WA}) ⁶	62 dB(A) re 1 pW
Prístroj určený na zabudovanie	-

• áno, existuje

¹ V kg pre štandardný program pre bavlnenú bielizeň pri plnom naplnení.

² Na základe 160 cyklov sušenia pre štandardný program pre bavlnu pri plnom a čiastočnom naplnení, a spotreba režimov s nízkou spotrebou energie. Skutočná spotreba energie cyklu bude závisieť od toho, ako sa bude spotrebič používať.

- ³ Ak je bubnová sušička pre domácnosť vybavená systémom riadenia spotreby elektrickej energie.
- ⁴ Tento program je vhodný na sušenie normálnej vlhkej bavlnenej bielizne a je najúčinnnejším programom pre bavlnu z hľadiska spotreby energie.
- ⁵ Ak ide o kondenzačnú bubnovú sušičku pre domácnosť.
- ⁶ Pre štandardný program pre bavlnu pri plnom naplnení.

Údaje o spotrebe

	náplň ¹	stupeň odstredenia v práčke	zvyš- ková vlhkosť	energia	doba trvania
	kg	ot/min	%	kWh	min
bavlna  ²	9,0	1 000	60	1,63	208
	4,5	1 000	60	0,86	124
bavlna suché na uloženie	9,0	1 200	53	1,45	189
	9,0	1 400	50	1,40	179
	9,0	1 600	44	1,25	160
bavlna suché na uloženie inkl. šetrné plus	9,0	1 000	60	1,70	200
bavlna na žehlenie ∞	9,0	1 000	60	1,25	147
	9,0	1 200	53	1,10	129
	9,0	1 400	50	1,00	120
	9,0	1 600	44	0,85	102
ľahko ošetrovateľné suché na uloženie	4,0	1 200	40	0,50	70
ľahko ošetrovateľné suché na uloženie inkl. šetrné plus	4,0	1 200	40	0,50	72
jemná bielizeň suchá na uloženie	2,5	800	50	0,55	75
koncová úprava vlny	2,0	1 000	50	0,02	5
košele suché na uloženie	2,0	600	60	0,45	65
expres suché na uloženie	4,0	1 000	60	0,85	110
jeans suché na uloženie	3,0	900	60	1,05	130
impregnácia suché na uloženie	2,5	800	50	0,90	120
¹ hmotnosť suchej bielizne					
² skúšobný program podľa nariadenia 392/2012/EU pre energetický štítok, merané podľa EN 61121.					
Všetky nevyznačené hodnoty zistené v súlade s normou EN 61121.					

Pokyn pre porovnávacie skúšky:

Pre skúšky podľa EN 61121 je potrebné pred začiatkom hodnotiacich skúšok vykonať proces sušenia s 3 kg bavlnenej bielizne podľa uvedenej normy so začiatočnou vlhkosťou 70 % v programe *bavlna suché na uloženie* bez extra funkcie.

Pri nastavení programu *bavlna*  odvádzajte kondenzát von vypúšťacou hadicou.

Údaje o spotrebe sa môžu od uvedených hodnôt líšiť podľa množstva náplne, rôznych druhov textílií, zvyškovej vlhkosti po odstredení, kolísania napätia v elektrickej sieti alebo tvrdosti vody.

Údaje o spotrebe zobrazené v eko informáciách **EcoFeedback** sa môžu líšiť od tu uvedených údajov. Odchýlky sú dané spôsobom zisťovania dát v sušičke. Tak je napríklad doba trvania programu ovplyvnená rôznou zvyškovou vlhkosťou a zložením bielizne, čo má vplyv na spotrebu energie.

Pomocou nastavení môžete prispôbiť elektroniku sušičky meniacim sa požiadavkám.
Nastavenia môžete kedykoľvek meniť.

Vyvolanie nastavenia

- Zapnite sušičku.
- Nalistujte druhú stranu hlavného menu.
- Stlačte senzorové tlačidlo Nastavenia.

Voľba nastavenia

Nastavenia sú zoskupené do niekoľkých oblastí.

- Zvoľte požadovanú oblasť.
- Listujte vo výberovom zozname, pokiaľ sa neobjaví požadované nastavenie.
- Stlačte senzorové tlačidlo, aby ste nastavenie spracovali.

Editácia nastavení

- Zmeňte zobrazenú hodnotu a potvrdte ju pomocou OK.

alebo

- Stlačte niektorú voľbu, aby ste ju vybrali

Zvolená voľba je označená oranžvou.

Zvolená voľba je uložená. Displej prejde do menu nastavenia alebo sa vráti o jednu úroveň.

Ukončenie nastavenia

- Stlačte senzorové tlačidlo ↵.
- Displej sa vráti o jednu úroveň.
- Stlačte senzorové tlačidlo ⏪.
- Displej prejde do hlavného menu.

Obsluha/zobrazenie 🇵🇸

Jazyk 🇵🇸

Na displeji sa môžu zobraziť rôzne jazyky.

Vlajka 🇵🇸 za slovom jazyk slúži ako návod, ak bol nastavený jazyk, ktorému nerozumiete.

Zvolený jazyk sa uloží do pamäti.

Spotreba

Celkovú spotrebu vody je možné zobraziť.

Voľba

- Posledný program
spotreba elektrickej energie posledného programu
- Celková spotreba
doterajšia celková spotreba

Nastavenie

PIN-kód

PIN kód chráni Vašu sušičku pred použitím cudzími osobami.

Voľba

- Aktivovať
Pri aktivovanom PIN kóde sa po zapnutí musí zadať PIN kód, aby bolo možné sušičku obsluhovať.
PIN kód z výroby je 250.
- Zmeniť
Je možné zadať ľubovoľný PIN kód.

Bez PIN kódu môže sušičku od-blokovať len servisná služba Miele.
Nový PIN kód si poznačte.

- Deaktivovať
Ak sa má sušička ovládať bez zadania PIN kódu. Zobrazuje sa len vtedy, keď bol PIN kód predtým aktivovaný.

Memory

Sušička ukladá posledné zvolené nastavenie sušiaceho programu (stupeň sušenia alebo extra funkcia alebo pri niektorých programoch trvanie).

Pri novej voľbe programu sušenia zobrazí sušička uložené nastavenia.

Voľba

- Vypnuté (nastavenie z výroby)
- Zapnuté

Aktivácia predvoľby štartu, bzučiaka alebo EcoFeedback-údajov sa neukladajú.

Denný čas

Po zvolení formátu času je možné nastaviť denný čas.

Voľba

- Časový formát
Formát čas sa nastaví.
 - 24 h (nastavenie z výroby)
 - 12 h
- Nastaviť
Nastaví aktuálny čas.

Hlasitosť

Hlasitosť signálneho tónu pri zapnutí a po skončení programu je možné zmeniť. Ďalej je možné zmeniť hlasitosť signálneho tónu, ktorý zaznie pri stlačení sensorových tlačidiel.

Voľba

- Tón pri ukončení
- Tón tlačidiel
- Uvítací tón

Nastavenie prebieha v 7 stupňoch a je možné ho aj vypnúť.

Jas displeja

Jas displeja je možné postupne zmeniť.

Nastavenie prebieha v 7 stupňoch.

Nastavenie z výroby: stredný stupeň

Režim vypnutia zobraz.

Pre úsporu energie zhasne po 10 minútach displej a osvetlenie tlačidiel *štart/stop*. Toto môžete zmeniť.

Voľba

- Vypnuté
Displej nikdy nezhasne.
- Zapnuté
Displej sa vypne (po 10 minútach):
 - keď po zapnutí nenasleduje voľba programu.
 - počas prebiehajúceho programu
 - po skončení programu.
- Zap., nie počas progr.
(nastavenie z výroby)
Displej sa vypne (podľa popisu vyššie), ale nie v prebiehajúcom programe.

Údaje je možné opäť zapnúť stlačením ľubovoľného tlačidla.

Nastavenie

Priebeh programu

Ochr. proti pokrčeniu

Ochrana proti pokrčeniu znižuje tvorbu záhybov po skončení programu.

Bubon sa otáča až do 2 hodín po skončení procesu sušenia. Toto pomôže zredukovať záhyby.

Voľba

- Vypnuté
- 1 h
- 2 h (nastavenie z výroby)

Stupne sušenia

Môžete individuálne upraviť stupne sušenia programov *bavlna*, *ľahko ošetrovatelné a automatika*.

Nastavenie prebieha v 7 stupňoch.

Nastavenie z výroby: stredný stupeň

Teplota po ochladení

Pred koncom programu sa bielizeň automaticky ochladzuje. Vo všetkých programoch so stupňom sušenia môžete nastaviť fázu automatického ochladzovania pred skončením programu na chladnejšiu, čím sa fáza ochladzovania predĺži.

Voľba

Voľba sa vykonáva v krokoch po 1 °C.

- 55 °C (nastavenie z výroby)
- ...
- 40 °C

Pripojenie k sieti

Miele@home

Zapojenie Vašej sušičky môžete ovládať domácou WiFi sieťou.

V podmenu sa môžu zobrazíť nasledovné body:

Vytvoriť

Toto hlásenie sa zobrazuje len vtedy, keď nebola sušička ešte pripojená do WiFi siete.

Priebeh inicializácie nájdete v kapitole „Prvé uvedenie do prevádzky“.

Aktivovať

(zobrazuje sa len pri deaktivovanom Miele@home)

WiFi funkcia sa opäť zapne.

Deaktivovať

(zobrazuje sa pri aktivovanom Miele@home)

Miele@home zostáva inicializované, WiFi funkcia sa vypne.

Stav pripojenia

(zobrazuje sa pri aktivovanom Miele@home)

Zobrazujú sa nasledovné hodnoty:

- kvalita WiFi príjmu
- názov siete
- IP-adresa

Vytvoriť nanovo

(zobrazené, len keď je inicializované)

WiFi (sieť) ruší pripojenie, aby hneď prebehla inicializácia.

Resetovať

(zobrazené, len keď je inicializované)

- WiFi sa vypne.
- Pripojenie k WiFi sa vráti na nastavenie z výroby.

Sieťovú konfiguráciu resetujte, keď sušičku likvidujete, predávate, alebo keď uvádzate do prevádzky použitú sušičku. Je to jediný spôsob, ako zabezpečiť odstránenie všetkých osobných údajov a predchádzajúci používateľ tak už nemôže mať k sušičke prístup.

Na opätovné používanie Miele@home musí prebehnúť nové nadviazanie spojenia.

Nastavenie

SmartGrid

Nastavenie SmartGrid sa zobrazuje len vtedy, keď je inicializované a aktivované nastavenie Miele@home.

Pomocou tejto funkcie môžete svoju práčku nechať automaticky spustiť v čase obzvlášť priaznivej elektrickej tarify svojho dodávateľa energie.

Ak ste aktivovali SmartGrid má tlačidlo *predvoľba štartu* novú funkciu. Tlačidlom „predvoľba štartu“ nastavíte SmartGrid. Sušička sa potom spustí vo Vami uvedenom časovom intervale signálom zaslaným Vaším dodávateľom elektrickej energie.

Ak by sa do najneskoršieho možného okamihu spustenia nevyslal spúšťací signál Vášho dodávateľa elektrickej energie, sušička sa spustí automaticky (viď kapitola „Predvoľba štartu“).

Z výroby je funkcia SmartGrid vypnutá.

Vzdialené ovládanie

Nastavenie *Vzdialené ovládanie* sa zobrazuje len vtedy, keď je inicializované a aktivované nastavenie Miele@home.

Ak máte na svojom mobilnom koncovom zariadení nainštalovanú Miele@mobile App, môžete stav svojej sušičky zistiť odkiaľkoľvek a sušičku spustiť a ovládať vzdialene programom *MobileStart*.

Ak sušičku svojim mobilným koncovým zariadením nechcete ovládať, môžete nastavenie *Vzdialené ovládanie* vypnúť.

Program je možné stornovať aj vtedy, keď nie je zapnuté *Vzdialené ovládanie*.

Tlačidlom „Predvoľba štartu“ nastavte časový interval, do ktorého skončenia chcete sušičku spustiť a spustíte predvoľbu štartu (viď kapitola „Predvoľba štartu/SmartStart“).

Sušičku je v uvedenom časovom intervale možné spustiť Vami vyslaným signálom.

Ak by sa do najneskoršieho možného okamihu spustenia nevyslal spúšťací signál, sušička sa spustí automaticky.

Z výroby je diaľkové ovládanie aktivované.

RemoteUpdate

Funkciou RemoteUpdate je možné aktualizovať software Vašej sušičky.

Z výroby je funkcia RemoteUpdate aktívovaná.

Keď nenainštalujete niektorú aktualizáciu RemoteUpdate, môžete svoju sušičku používať tak, ako ste zvyknutí. Miele však odporúča inštalovať aktualizáciu RemoteUpdates.

Aktivácia

Položka menu RemoteUpdate sa zobrazuje a je voliteľná len ak ste Vašu sušičku zapojili do svojej WiFi siete (viď kapitola „Nastavenia“, odstavec „Miele@home“).

Funkcia RemoteUpdate od Miele je použiteľná len vtedy, keď je sušička pripojená k WiFi sieti a máte účet v Miele@mobile App. Tam musí byť sušička registrovaná.

Podmienky používania nájdete v Miele@mobile App.

Niektoré aktualizácie softwaru môže vykonávať len servisná služba Miele.

Priebeh aktualizácie RemoteUpdate

Ak je pre Vašu sušičku k dispozícii RemoteUpdate, automaticky sa Vám to zobrazí.

Môžete si zvoliť, či chcete RemoteUpdate spustiť hneď, alebo neskôr. Ak si zvolíte „spustiť neskôr“, nasleduje táto otázka po opätovnom zapnutí sušičky.

RemoteUpdate môže trvať niekoľko minút.

Pri RemoteUpdate je potrebné dbať na nasledovné:

- Pokiaľ nedostanete žiadne hlásenie, nie je k dispozícii aktualizácia RemoteUpdate.
- Nainštalovaný RemoteUpdate nie je možné zrušiť.
- Počas RemoteUpdates nevypínajte sušičku. V inom prípade sa RemoteUpdate stornuje a nenainštaluje.

Nastavenie

Parametre prístroja

Zobrazenie vzduch. ciest

Po sušení je potrebné odstrániť vlákna. Táto pripomienka sa navyiac rozsvieti akonáhle znečistenie vláknami dosiahne určitý stupeň:

i Vyčistíte filter nečistôt a filter v podstavci. Ďalšie informácie nájdete v návode na použitie

Sami môžete rozhodnúť, pri akom stupni znečistenia vláknami sa táto pripomienka spustí.

Voľba

Vyskúšaním stanovte, ktorá z možností vyhovuje Vašmu obvyklému sušeniu.

– Vypnuté

Pripomienka sa neobjaví. Pri obzvlášť extrémnom blokovanií vzduchových ciest dôjde k prerušeniu programu a ku chybovému hláseniu

 Vyčistíte filter na zachytávanie vlákien. Skontrolujte vedenie vzduchu **nezávisle** od tejto možnosti.

– Menej citlivé

Pripomienka sa zobrazí až pri silnom zanesení vláknami.

– Bežné (nastavenie z výroby)

– Citlivé

Pripomienka sa zobrazí už pri mier-
nom zanesení vláknami.

Vodivosť

Toto nastavenie je relevantné len pre regióny, v ktorých má voda veľmi malú tvrdosť.

Pri mäkkej vode nemusí byť výsledok sušenia uspokojivý.

Toto nastavenie zvolte len vtedy, keď je voda, v ktorej ste už prali textilie mimoriadne mäkká a jej elektrická vodivosť je menšia ako 150 $\mu\text{S}/\text{cm}$. Na vodivosť pitnej vody sa môžete opýtať vo vodáňach.

Voľba

– Bežná (nastavenie z výroby)

– Nízka <150mS (len pre regióny s veľmi malou tvrdosťou vody)

Právne informácie

Open-Source-licencie

Tu sa môžete pozrieť na informácie.

Autorské práva a licencie

Na obsluhu a riadenie prístroja používa Miele vlastný softvér alebo softvér tretích strán, na ktorý sa nevzťahuje podmienka používania tzv. Open Source licencie. Tento softvér/tieto softvérové komponenty sú chránené autorským právom. Je nutné rešpektovať autorské oprávnenia spoločnosti Miele a tretích strán.

Okrem toho tento prístroj obsahuje softvérové komponenty, na ktorých používanie sa vzťahujú licenčné podmienky Open Source softvéru. Príslušné komponenty Open Source môžete vyvolať spolu s príslušnými poznámkami o autorských právach, kópiami príslušných platných licenčných podmienok ako aj prípadnými ďalšími informáciami v prístroji v bode menu Nastavenia | Parametre prístroja | Právne informácie | Open Source licencie. Uvedené pravidlá Open Source licenčných podmienok týkajúce sa ručenia a záruky platia iba vo vzťahu k príslušným vlastníkom práv.

The Miele logo consists of the word "Miele" in a bold, white, sans-serif font, set against a solid black rectangular background.

Miele s.r.o.
Plynárenská 1
821 09 Bratislava
Tel.: +421 2 58 103 111
Servis-tel.: +421 2 58 103 131
E-mail: info@miele.sk
Internet: www.miele.sk

**Servisná služba Miele
prijem servisných zákaziek**

**0800 MIELE1
(0800 643 531)**

Miele & Cie. KG
Carl-Miele-Straße 29
33332 Gütersloh
Nemecko

TWR 860 WP

sk-SK

M.-Nr. 11 373 471 / 01