

# AEG

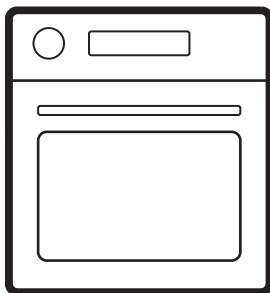

[aeg.com/register](https://aeg.com/register)



EX51PV2B  
GU5PB43FPM  
NBU5P40PM  
NBU5P43PB  
OU5PB40PM  
OU5PB40WPK  
OU5PB43PM  
PN6P0B0  
TP60NB

TP60NM  
TU5PB402PM  
TU5PB405PM  
TU5PB40PB  
TU5PB40PK  
TU5PB40WPK  
TU5PB41ZPB  
TU5PB43APB  
TU5PB43FPB

## INSTALACE / INŠTALÁCIA

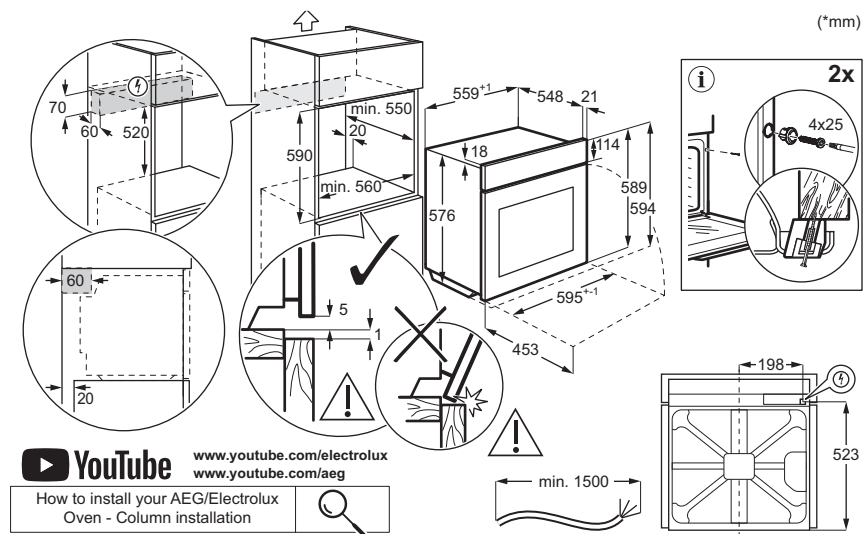
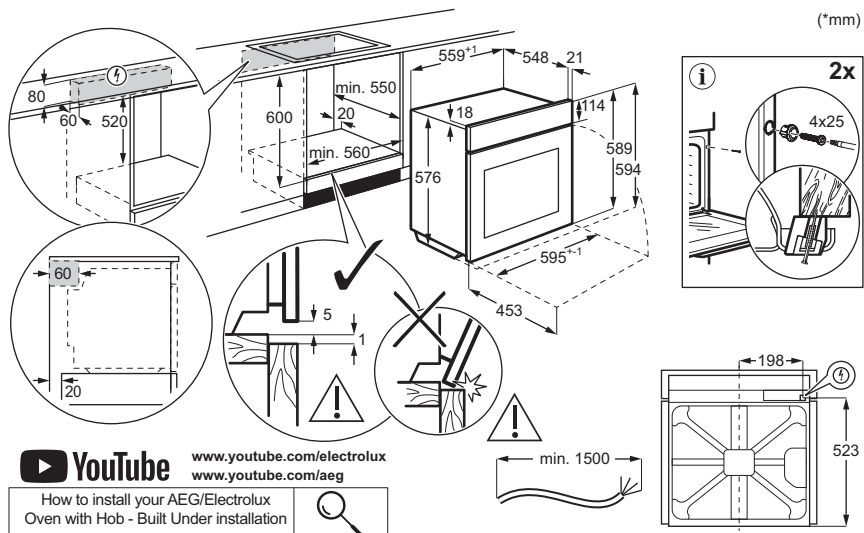

1. BEZPEČNOSTNÍ INFORMACE.....	3
2. BEZPEČNOSTNÍ POKYNY.....	4
3. POPIS VÝROBKU.....	7
4. PŘED PRVNÍM POUŽITÍM.....	7
5. DENNÍ POUŽÍVÁNÍ.....	7
6. TIPY A RADY.....	10

7. ČIŠTĚNÍ A ÚDRŽBA.....	11
8. ODSTRAŇOVÁNÍ ZÁVAD.....	13
9. ENERGETICKÁ ÚČINNOST.....	13
10. POZNÁMKY K OCHRANĚ ŽIVOTNÍHO PROSTŘEDÍ.....	15

## 1. BEZPEČNOSTNÍ INFORMACE

Před instalací a použitím spotřebiče si pečlivě přečtěte přiložený návod. Výrobce nenese odpovědnost za žádný úraz ani škodu v důsledku nesprávné instalace nebo použití. Návod k použití vždy uchovávejte na bezpečném a přístupném místě pro jeho budoucí použití.

### 1.1 Bezpečnost dětí a zranitelných osob

- Tento spotřebič smí používat děti starší osmi let nebo osoby se sníženými fyzickými, smyslovými nebo duševními schopnostmi nebo osoby bez patřičných zkušeností a znalostí, pouze pokud tak činí pod dozorem nebo obdrželi instrukce týkající se bezpečného provozu spotřebiče, a pokud rozumí rizikům spojeným s provozem spotřebiče. Děti mladší osmi let a osoby s rozsáhlým a kom-

plexním postižením bez stálého dozoru udržujte z dosahu spotřebiče.

- Zabraňte dětem, aby si hrály se spotřebičem .
- Uchovávejte obal mimo dosah dětí a řádně jej zlikvidujte.
- **VAROVÁNÍ:** Spotřebič a jeho přístupné části se při použití zahřívají na vysokou teplotu. Během používání a chlazení držte děti a domácí zvířata v bezpečné vzdálenosti.
- Aktivujte dětskou bezpečnostní pojistku, pokud je k dispozici.
- Děti nesmí provádět čištění ani údržbu spotřebiče bez dozoru.

### 1.2 Všeobecné bezpečnostní informace

- Spotřebič je určen výhradně pro přípravu jídel.
- Tento spotřebič je určen k použití v běžném domácím použití.

- Tento spotřebič lze používat v kancelářích, hotelových pokojích, motelech, agropenzionech a v podobných ubytovacích zařízeních, kde využití nepřesahuje průměrnou úroveň využití v domácnosti.
- Nepoužívejte spotřebič, pokud není nainstalován do vestavné konstrukce.
- Před prováděním jakékoli údržby vždy spotřebič odpojte od napájení.
- Je-li napájecí kabel poškozený, smí ho vyměnit pouze výrobce, autorizované servisní středisko nebo osoby s podobnou příslušnou kvalifikací. Jinak by mohlo dojít k úrazu elektrickým proudem.
- **VAROVÁNÍ:** Před výměnou žárovky se ujistěte, že je spotřebič vypnutý, abyste zabránili možnému úrazu elektrickým proudem.
- **VAROVÁNÍ:** Spotřebič a jeho přístupné části se při použití zahřívají na vysokou teplotu. Nedotýkejte se topných článků ani vnitřních ploch spotřebiče.
- Při vkládání nebo vyjímání příslušenství či nádobí vždy používejte kuchyňské chňapky.
- Chcete-li odstranit drážky na rošty, vytáhněte z bočních stěn nejdřív jejich přední část a poté zadní část. Drážky na rošty nainstalujte stejným postupem v opačném pořadí.
- K čištění spotřebiče nepoužívejte čisticí zařízení na páru.
- K čištění skleněných dvířek nepoužívejte drsné čisticí prostředky nebo ostré kovové škrabky. Mohly by poškrábat povrch, což by mohlo následně vést k rozbití skla.
- Před pyrolytickým čištěním vyjměte z vnitřního prostoru spotřebiče veškeré příslušenství a nadměrné usazeniny/úniky.

## 2. BEZPEČNOSTNÍ POKYNY

### 2.1 Installation

#### **VAROVÁNÍ!**

Tento spotřebič smí instalovat jen kvalifikovaná osoba.

- Odstraňte veškerý obalový materiál.

- Poškozený spotřebič neinstalujte ani nepoužívejte.
- Postupujte podle pokynů k instalaci, které jsou k dispozici na našich webových stránkách.
- Při přemísťování spotřebiče buďte opatrní, protože je těžký. Používejte ochranné rukavice a uzavřenou obuv.

## 4 ČESKY

- Netahejte spotřebič za držadlo.
- Spotřebič nainstalujte na bezpečném a vhodném místě, které splňuje požadavky na instalaci.
- Dodržujte minimální vzdálenosti od ostatních spotřebičů a nábytku.
- Před instalací spotřebiče se ujistěte, že je vodorovný a dvířka se otevírají bez omezení.
- Spotřebič je vybaven elektrickým chladicím systémem. Musí být zapojen do elektrické sítě.

## 2.2 Připojení k elektrické síti

### ⚠ VAROVÁNÍ!

Hrozí nebezpečí požáru nebo úrazu elektrickým proudem.

- Veškerá elektrická připojení by měla být provedena kvalifikovaným elektrikářem.
- Zkontrolujte, zda údaje na typovém štítku souhlasí s parametry elektrické sítě.
- Spotřebič musí být uzemněn. Vždy používejte správně instalovanou zásuvku s ochranou proti úrazu elektrickým proudem.
- Nepoužívejte rozbočovací zástrčky ani prodlužovací kabely.
- Zabraňte poškození síťové zástrčky a kabelu. Pokud je nutná výměna, musí ji provést naše autorizované servisní středisko.
- Síťové kabely se nesmí dotýkat nebo se nacházet v blízkosti dvířek spotřebiče nebo výklenku pod spotřebičem, obzvláště je-li spotřebič v provozu nebo jsou-li dvířka horká.
- Ochrana proti úrazu elektrickým proudem u živých a izolovaných částí musí být bezpečně upevněna a neměla by být odnímatelná bez nářadí.
- Zapojte síťovou zástrčku do zásuvky až na konci instalace. Po instalaci zajistěte přístup k síťové zástrčce.
- Pokud je síťová zásuvka uvolněná, nezapojte do ní síťovou zástrčku.
- Neodpojujte spotřebič tažením za síťový kabel. Vždy tahejte za zástrčku.
- Používejte pouze správná izolační zařízení: ochranné vypínače vedení: ochranné vypínače vedení, pojistky (pojistky šroubového typu se musí odstranit z držáku), ochranné zemnicí jističe a stykače.
- Elektrická instalace musí mít odpojovací zařízení, které odpojí spotřebič od sítě na všech pólech, s roztečí kontaktů alespoň 3 mm.

- Před zapojením síťové zástrčky do síťové zásuvky zcela zavřete dvířka spotřebiče.
- Spotřebič se dodává se síťovou zástrčkou a napájecím kabelem.

### Typy kabelů vhodné pro instalaci nebo výměnu v Evropě:

H07 RN-F, H05 RN-F, H05 RRF, H05 VV-F, H05 V2V2-F (T90), H05 BB-F

Průřez kabelu viz celkový příkon uvedený na typovém štítku. Také se můžete řídit tabulkou:

Celkový výkon (W)	Průřez kabelu (mm <sup>2</sup> )
maximálně 1 380	3x0.75
maximálně 2 300	3x1
maximálně 3 680	3x1.5

Uzemňovací kabel (zelený/žlutý kabel) musí být o 2 cm delší než hnědý fázový a modrý nulový kabel.

## 2.3 Použijte

### ⚠ VAROVÁNÍ!

Hrozí nebezpečí zranění, popálení, úrazu elektrickým proudem či výbuchu.

- Neměňte technické parametry spotřebiče.
- Zajistěte, aby větrací otvory nebyly blokovány.
- Během provozu nenechávejte spotřebič bez dozoru.
- Po každém použití spotřebič vypněte.
- Buďte opatrní při otevírání dvířek spotřebiče během provozu, protože může být uvolněn horký vzduch a hořlavé směsi z alkoholových ingrediencí.
- Nepoužívejte spotřebič, máte-li vlhké ruce, nebo když je v kontaktu s vodou.
- Na otevřená dvířka netlačte.
- Nepoužívejte spotřebič jako pracovní nebo odkládací plochu.
- Při otevřených dvířkách udržujte jiskry a otevřený oheň v dostatečné vzdálenosti od spotřebiče.
- Ke konzervování používejte pouze schválené sklenice a nádoby.
- V blízkosti spotřebiče nepokládejte hořlavé výrobky.

### ⚠ VAROVÁNÍ!

Hrozí nebezpečí poškození spotřebiče.

- Aby nedošlo k poškození nebo změnám barvy smaltu:

- Nedávejte nádoby nebo předměty přímo na dno vnitřku trouby.
  - Nedávejte hliníkovou fólii přímo na dno vnitřku trouby.
  - Nenalévejte vodu přímo do horkého spotřebiče.
  - Po vaření nenechávejte v přístroji vlhké nádoby a jídlo.
  - Buďte opatrní při odstraňování nebo instalaci příslušenství.
- Změna barvy smaltu nebo nerezové oceli nemá vliv na výkon spotřebiče.
  - Pro vlhké doryt použijte hlubokou formu, protože ovocné šťávy mohou způsobit trvalé skvrny.
  - Vždy vařte se zavřenými dvířky spotřebiče.
  - Pokud je spotřebič nainstalován za nábytkovou deskou, nezavírejte desku během používání nebo dokud se spotřebič zcela neochladí, aby se předešlo poškození teplem a vlhkostí.
  - Pro osvětlení uvnitř spotřebiče a samostatně prodávané náhradní díly pro osvětlení platí: osvětlení je navrženo, aby vydrželo extrémní fyzikální podmínky v domácích spotřebičích, jako jsou teplota, vibrace a vlhkost nebo je určeno k signalizaci informací o provozním stavu spotřebiče. Není určeno k použití v jiných spotřebičích a není vhodné k osvětlení místností v domácnosti.
  - Tento výrobek obsahuje světelný zdroj s třídou energetické účinnosti G.
  - Používejte pouze žárovky se stejnými specifikacemi).
  - Je-li nutná oprava spotřebiče, obraťte se na autorizované servisní středisko. Používejte pouze originální náhradní díly.

## 2.4 Čištění a údržba

### VAROVÁNÍ!

Hrozí nebezpečí poranění, požáru nebo poškození spotřebiče.

- Před údržbou vždy spotřebič vypněte a odpojte od napájení.
- Ujistěte se, že je spotřebič studený, abyste zabránili rozbití skla. Jsou-li skleněné panely dveří poškozené, požádejte autorizované servisní středisko o výměnu.
- Při vyjímání dvířek ze spotřebiče buďte opatrní.
- Po každém použití spotřebič, jeho vnitřní prostor a příslušenství očistěte a osušte, aby nedocházelo ke kondenzaci páry, korozi a poškození povrchu.

- K čištění spotřebiče a příslušenství použijte hadřík z mikrovlákna, teplou vodu a neutrální čisticí prostředky. Nepoužívejte abrazivní prostředky, podložky, rozpouštědla, ostré nebo kovové předměty.
- Při používání spreje do trouby dodržujte bezpečnostní pokyny na obalu.

### Pyrolytické čištění

- Přečtěte si všechny pokyny pro pyrolytické čištění.
- Před provedením pyrolytického čištění a úvodním přehříváním odstraňte z vnitřku trouby:
  - jakékoliv zbytky jídel, oleje nebo vytekého/usazeného tuku,
  - jakékoliv vyjímatelné předměty (včetně roštů, bočních kolejniček apod., dodaných spolu se spotřebičem), obzvláště pak hrnce, pánve, plechy na pečení a jiné náčiní s nepřilnavým povrchem.
- Během pyrolytického čištění držte děti v bezpečné vzdálenosti, protože spotřebič se velmi zahřívá a z předních otvorů uniká horký vzduch.
- Pyrolytické čištění uvolňuje výparu z kuchyňských zbytků a stavebních materiálů. Zajistěte dobré větrání během a po počátečním přehřívání a pyrolytickém čištění.
- Během pyrolytického čištění a po něm na dvířka trouby nevylévejte vodu, aby nedošlo k poškození skleněných panelů.
- Výparu uvolňované z pyrolytických trub / zbytky jídel nejsou dle jejich popisu škodlivé pro lidi, děti nebo osoby se zdravotními problémy.
- Během pyrolytického čištění a počáteční fáze přehřívání udržujte domácí zvířata v dostatečné vzdálenosti od spotřebiče. Malá domácí zvířata (zejména ptáci a plazi) mohou být velmi citlivá na změny teploty a unikající výparu.
- Nepřilnavé povrchy hrnců, pánví, plechů a kuchyňského náčiní mohou být poškozeny pyrolytickým čištěním při vysokých teplotách a mohou uvolňovat malé množství škodlivých výparů.

## 2.5 Likvidace

### VAROVÁNÍ!

Hrozí nebezpečí úrazu či udušení.

- Pro informace ohledně správné likvidace spotřebiče se obraťte na místní úřady.

- Odpojte spotřebič od hlavního napájení, poté elektrický kabel odřízněte a zlikvidujte.

## 3. POPIS VÝROBKU

### 3.1 Celkový pohled

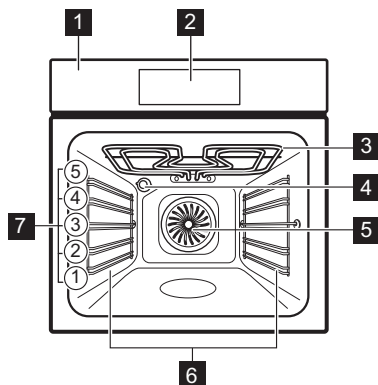

- 1** Ovládací panel
- 2** Displej
- 3** Topné těleso
- 4** Osvětlení

- 5** Ventilátor
- 6** Vyjímatelná zasouvací mřížka
- 7** Polohy mřížky

### 3.2 Dotyková pole

	Slouží k zapnutí a vypnutí varné spotřebiče.
	Pro navigaci v menu.
	Pro úpravu nastavení.
	Stisknutím nastavíte funkci: AirFry.
	Nastavení funkce asistovaného vaření.
	Stisknutím zadáte funkce timeru.
	Pro vstup do nastavení.
	Stisknutím potvrďte výběr.

## 4. PŘED PRVNÍM POUŽITÍM

### 4.1 Nastavení času

1. Stiskněte **+** nebo **-**, abyste nastavili hodiny a minuty.
2. Stiskněte **OK**, abyste potvrdili.

### 4.2 První předehřívání a čištění

1. Předehřejte prázdný spotřebič, abyste odstranili případné pachy. Místnost vyvětrejte.
2. Vyjměte všechno příslušenství a drážky na rošty.

3. Nastavte každou funkci na maximální teplotu a nechte spotřebič pracovat po stanovenou dobu: 1 h, 15 min, 15 min. Viz Denní používání.
4. Vypněte spotřebič a nechte jej vychladnout.
5. Očistěte hadříkem z mikrovlákna, teplou vodou a jemným čisticím prostředkem. Vraťte zpět příslušenství a drážky na rošty.

## 5. DENNÍ POUŽÍVÁNÍ







### 5.1 Pečicí funkce



**Pravý horký vzduch:** Rovnoměrné pečení, křehkost, sušení







**Horní/spodní ohřev:** Tradiční pečení

	<b>AirFry:</b> Smažení jídla s menším množstvím oleje a bez pečicího papíru.
	<b>Mražené potraviny:</b> Hranolky, americké brambory, jarní závitky
	<b>Pizza:</b> Příprava pizzy
	<b>Spodní ohřev:</b> Pečení koláčů
	<b>Rozmrazování:</b> Rozmrazování
	<b>Vlhký horkovzduch:</b> Pečení moučných jídel
	<b>Gril:</b> Opékání chleba, grilování
	<b>Turbo gril:</b> Pečení masa, zatažení
	<b>Ohřívání:</b> Ohřev/pečení

Chcete-li funkci změnit, stiskněte  abyste spotřebič vypnuli, a poté jej znovu stiskněte, abyste jej znovu zapnuli.

Během některých funkcí trouby se může osvětlení při teplotě nižší než 80°C automaticky vypnout.





## 5.2 Nastavení: Pečicí funkce

1. Stiskněte  pro zapnutí spotřebiče.
2. Stiskněte  nebo  pro procházení funkcí.
3. Stiskněte  nebo  pro zadání teploty.
4. Stiskněte **OK**.

 Stavová lišta – vizuálně indikuje, kdy spotřebič dosáhne nastavené teploty nebo kdy uplyne doba přípravy.



**>>>Rychlé zahřátí** - stiskněte a podržte **OK** po dobu 3 sekund během fáze zahřívání, aby se zkrátila doba zahřívání. Tato funkce je dostupná u některých pečicích funkcí. Ventilátor se může automaticky zapnout.

## 5.3 Časovač

1. Stiskněte .
2. Stiskněte  nebo , chcete-li vybrat funkci časovače.
3. Stiskněte  nebo  pro zadání času. Stiskněte **OK**.









Chcete-li zrušit funkci časovače, stiskněte a podržte 3 sekundy .

## Funkce časovače

	Nastavte odpočítávání. Po uplynutí času na časovači zazní zvukový signál.
	Nastavte odpočítávání. Když časovač skončí, zazní signál a vaření se zastaví.
	K odložení startu nebo konce přípravy jídla.



## 5.4 Nastavení: Podporované Vaření

**Podporované Vaření** Podnabídka obsahuje programy určené pro specializované pokrmy. Programy se spustí s vhodným nastavením. Čas a teplotu můžete upravit během vaření.







1. Stiskněte tlačítko  a zapněte spotřebič.
2. Stiskněte .
3. Stiskněte tlačítko  nebo  pro výběr funkcí asistovaného vaření.
4. Stiskněte tlačítko  nebo  a nastavte teplotu. Stiskněte **OK**.
5. Stiskněte tlačítko  nebo  a zadejte čas vaření. Stiskněte tlačítko **OK** pro výběr funkce.
6. Když funkce skončí, zkontrolujte, zda je jídlo hotové. Dle potřeby prodlužte dobu přípravy. U asistovaného vaření s masovou sondou je postup stejný.

## Podnabídka: Podporované Vaření

### Legenda









	Před započítáním pečení spotřebič přede- hřejte.
	Poloha roštu. Viz Popis výrobku.

### Pokrmy

	<b>Pizza</b>	  <b>2</b> ; plech na pečení vyložený pečicím papírem
	<b>Kuře</b> 1–1,5 kg; čerstvé	  <b>2</b> ; zapékací mísa <b>na plechu na pečení</b> V polovině doby pečení kuře obraťte, aby bylo rovnoměrně opečené.



Pokrmý	
 <b>Hovězí</b> 1–1,5kg; 4–5 cm sil- ných kusů	 <b>2; plech na pečení</b> Maso po dobu několika mi- nut osmahněte na horké pánvi. Vložte do spotřebiče.
 <b>Filety</b>	  <b>3; zapékací miska na tvarovaném roštu</b>
 <b>Lasagne</b> 1–1,5kg	 <b>2; zapékací miska na tvarovaném roštu</b>
 <b>Slaný koláč</b>	 <b>2; forma na koláč na tvarovaném roštu</b>
 <b>Brambory</b> 1 kg	 <b>2; plech na pečení</b> Vložte celé brambory ve slupce na plech na pečení.
 <b>Zapékaná zelenina</b> 1–1,5 kg	 <b>3; plech na pečení</b> vyló- žený pečicím papírem Zeleninu nakrájejte na kous- ky.
 <b>Muffiny</b>	  <b>3</b> ; plech na muffiny na tvarovaném roštu
 <b>Ciabatta</b> 0,8 kg	  <b>2</b> ; plech na pečení vyložený pečicím papírem Pro bílý chléb je třeba více času.

## 5.5 Změna: Nastavení



1. Stiskněte  pro zapnutí spotřebiče.
2. Stiskněte  pro přístup k nastavení.
3. Stiskněte  nebo  pro úpravu nastavení.
4. Stiskněte  nebo  pro úpravu hodnoty.
5. Tisk  pro potvrzení nebo ukončení režimu nastavení.
6. Stiskněte  pro ukončení nastavení.

### Podnabídka: Nastavení

Nastavení	Hodnota
<b>01</b> Pyrolytické čištění	Programy čištění
<b>02</b> Denní čas	Změnit
<b>03</b> Osvětlení	Zap/Vyp
<b>04</b> Rychlé zahřátí	Zap/Vyp
<b>05</b> Časovač	Zap/Vyp

Nastavení	Hodnota
<b>06</b> Displej jas	1 - 5
<b>07</b> Tóny tlačítek	Beep, Clic, None
<b>08</b> Hlasitost zv. signalizace	1 - 4
<b>09</b> -	-
<b>10</b> Pečicí sonda <sup>1)</sup>	1  – Výstraha a zastavení, 2  – Výstraha
<b>11</b> Připomínka čištění <sup>1)</sup>	Zap/Vyp
<b>12</b> -	-
<b>13</b> Režim demo	Aktivační kód: 2468
<b>14</b> Verze software	Kontrola
<b>15</b> Zrušit všechna nastavení	Ano/Ne

<sup>1)</sup> pouze u vybraných modelů



Výchozí nastavení začíná na **02**. Použijte symbol  a  k navigaci.

## 5.6 Zámek

Tato funkce zabraňuje náhodné změně funkce spotřebiče.

V případě aktivace během provozu spotřebiče uzamkne ovládací panel a dveře a zajistí, že aktuální nastavení vaření zůstane zachováno bez přerušení.

V případě aktivace při vypnutém spotřebiči se ovládací panel uzamkne, čímž se zabrání nechtěnému zapnutí spotřebiče.

  - stisknutím a podržením tlačítka funkci zapnete a vypnete.

 - při zapnutí zámku 3x zabliká.

## 5.7 Příslušenství



Dostupné příslušenství v závislosti na modelu. Naskenujte QR kód a zkontrolujte, jak používat příslušenství dodané s vaším spotřebičem. Volitelné příslušenství si můžete objednat samostatně.

Ohledně dalších informací se obraťte na svého místního dodavatele.

Malý zárez nahoře zajišťuje vyšší bezpečnost a chrání proti překlopení. Okraj kolem roštu

slouží jako ochrana proti sklouznutí varných nádob z roštu.

Vložte příslušenství (tvarovaný rošt / plech na pečení) mezi vodící lišty drážky roštu. Ujistěte se, že se rošt dotýká zadní strany vnitřku trouby a nožičky směřují dolů.

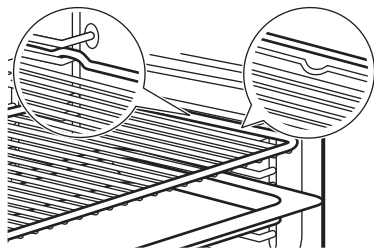

Pokud má váš plech sklon, umístěte jej směrem k zadní části vnitřku trouby.

Pokud je na příslušenství nápis, ujistěte se, že je otočeno směrem k vám.

Pokud používáte plech s otvory, umístěte pod něj plech na pečení / pánev na odkapávající tekutiny.

## 6. TIPY A RADY

### 6.1 Doporučení k pečení

Teploty a časy přípravy v tabulkách jsou pouze orientační. Závisí na receptu a kvalitě a množství použitých přísad. Jestliže nemůžete najít nastavení pro konkrétní recept, snažte se vybrat podobný.

Polohy roštů v troubě se počítají zdola.

#### Symbole použité v tabulkách:





	Druh jídla
	Pečicí funkce
°C	Teplota
	Poloha roštu
	Čas pečení (min)
	Doplňkové informace

### 6.2 Vlhký horkovzduch

Nejlépeších výsledků dosáhnete, budete-li se řídit doporučenou dobou pečení v tabulce níže.

	°C			
Sladké pečivo, 16 kusů	180	2	20–30	1)
Pečivo, 9 kusů	180	2	30–40	1)
Mražená pizza, 0,35 kg	220	2	10–15	2)
Piškotová roláda	170	2	25–35	1)

	°C			
Sušenka brownie	175	3	25–30	1)
Suflé, 6 kusů	200	3	25–30	3)
Dort. korp., pišk. těsto	180	2	15–25	4)
Piškotový dort	170	2	40–50	5)
Pošírovaná ryba, 0,3 kg	180	3	20–25	1)
Celá ryba, 0,2 kg	180	3	25–35	1)
Rybí filé, 0,3 kg	180	3	25–30	6)
Pošírované maso, 0,25 kg	200	3	35–45	1)
Šašlik, 0,5 kg	200	3	25–30	1)
Sušenky, 16 kusů	180	2	20–30	1)
Makronky, 24 kusů	180	2	25–35	1)
Muffin, 12 kusů	170	2	30–40	1)
Slané pečivo, 20 kusů	180	2	25–30	1)
Sušenky z křehkého těsta, 20 kusů	150	2	25–35	1)
Ovocné dortíky, 8 kusů	170	2	20–30	1)
Zelenina, pošírovaná, 0,4 kg	180	3	35–45	1)

	°C			
Vegetariánská omeleta	200	3	25–30	6)
Středomořská zelenina, 0,7 kg	180	4	25–30	1)

1) Použijte plech na pečení nebo pekáč na zachycení tuku.

2) Použijte tvarovaný rošt.

3) Použijte keramické remekiny na tvarovaný rošt.







4) Použijte dortový korpus na tvarovaný rošt.

5) Použijte zapékací mísu na tvarovaný rošt.







6) Použijte plech na pizzu na tvarovaný rošt.

### 6.3 Informace pro zkušební



Testy podle normy IEC 60350-1.

		°C		
Malé koláče (20 kousků na plech)				
	3	170	20 - 35	1)
	3	150 - 160	20 - 35	1)
	2 a 4	150 - 160	20 - 35	1)



Jablečný koláč, 2 formy na pečení, Ø 20 cm

		°C		
	2	180	70 - 90	2)
	2	160	70 - 90	2)

Beztučný piškotový koláč, dortová forma Ø 26 cm

	2	170	40 - 50	2) 3)
	2	160	40 - 50	2) 3)
	2 a 4	160	40 - 60	2) 3)

Sušenky z křeh. těsta

	3	140 - 150	20 - 40	1)
	2 a 4	140 - 150	25 - 45	1)
	3	140 - 150	25 - 45	1)

Topinka

	4	max.	1 - 5	2) 3)
---	---	------	-------	-------

1) Použijte Plech na pečení.

2) Použijte Tvarovaný rošt.

3) Nechte spotřebič 10 minut přehřát.

## 7. ČIŠTĚNÍ A ÚDRŽBA

### 7.1 Poznámky k čištění

- Použijte čisticí roztok na kovové povrchy.
- Ve spotřebiči nebo na skleněných panelech dvířek se může kondenzovat vlhkost. Chcete-li kondenzaci snížit, nechte spotřebič před vařením 10 minut pracovat. Neskladujte potraviny ve spotřebiči déle než 20 minut.
- Nečistěte příslušenství v myčce nádobí.

### 7.2 Vyjmutí drážek na rošty







1. Přesvědčte se, že je spotřebič chladný.
2. Odtáhněte přední část konstrukce roštových drážek od postranní stěny.
3. Odtáhněte zadní konec konstrukce roštových drážek od postranní stěny a vyjměte ji.
4. Drážky na rošty vložte zpět do jejich původní polohy. Opakujte postup v opačném pořadí.

Jsou-li dodány teleskopické výsuvy, musí jejich čepy směřovat dopředu.

### 7.3 Pyrolytické čištění

Tento program spálí zbytky nečistot ve spotřebiči. Používejte vždy, když váš spotřebič potřebuje důkladně vyčistit.

Jsou-li ve stejné skříni instalovány další spotřebiče, nepoužívejte je současně s touto funkcí. Trouba by se mohla poškodit.

1. Přesvědčte se, že je spotřebič chladný.
2. Vyjměte veškeré příslušenství.
3. Vnitřek trouby a vnitřní sklo dvířek očistěte měkkým hadříkem namočeným v roztoku teplé vody a šetrného mycího prostředku.
4. Stiskněte  pro zapnutí spotřebiče.
5. Stiskněte .
6. Stiskněte  nebo  pro výběr 01. Stiskněte OK.
7. Stiskněte  nebo  pro výběr doby čištění. Stiskněte OK.

Čištění	Délka
Lehké čištění	1 h
Normální čištění	1 h 30 min
Důkladné čištění	2 h 30 min

Když se spustí čištění, dvířka trouby se zablokují a osvětlení je vypnuté. Pokud jste dvířka trouby zcela nezavřeli, nespouštějte tuto funkci. Chladicí ventilátor pracuje při vyšších otáčkách.

8. Když čištění skončí, vypněte spotřebič a nechte jej vychladnout. Vnitřek trouby vyčistěte měkkým hadříkem.

## 7.4 Připomínka čištění

Když po vaření na displeji bliká ✨, spotřebič vám připomene, abyste jej vyčistili pyrolytickým čištěním. Připomínku můžete vypnout v podnabídce: Nastavení Viz Denní používání, Změna: Nastavení

## 7.5 Odstranění a instalace dvířek

Dvířka trouby a vnitřní skleněné panely lze za účelem čištění demontovat. Před demontáží skleněných panelů si přečtete celou kapitolu „Odstranění a instalace dvířek“.

### ⚠ POZOR!

Spotřebič bez skleněných panelů nepoužívejte.

1. Dvířka trouby zcela otevřete a podržte oba dveřní závěsy.

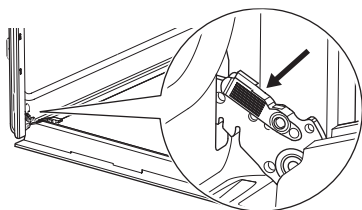

2. Zvedněte západky a táhněte za ně, dokud necvaknou.

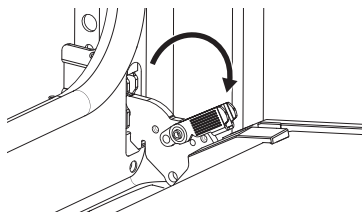

3. Napůl přivřete dvířka trouby do první polohy otevření. Pak dvířka nadzdvihněte a vytáhněte z jejich umístění.

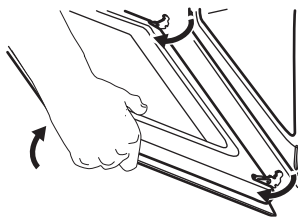

4. Dvířka položte na měkkou látku na rovné podložce.
5. Uchopte okrajovou lištu **A** na horní straně dvířek na obou stranách a zatlačením směrem dovnitř uvolněte svorku těsnění.

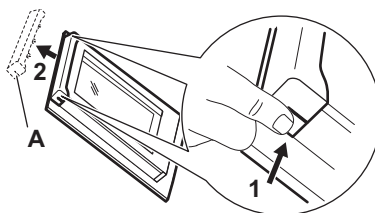

6. Vytáhněte okrajovou lištu dopředu a vyjměte ji.
7. Uchopte skleněné panely jednu po druhé na jejich horní straně a vytáhněte je z drážek směrem nahoru. Ujistěte se, že sklo zcela sklouzne z držáků.

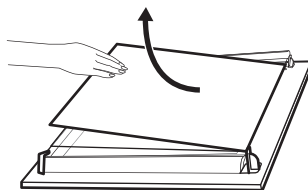

8. Skleněné panely omyjte vodou s mycím prostředkem. Skleněné panely opatrně osušte. Skleněné panely nemyjte v myčce nádobí.
9. Po vyčištění skleněné panely a dvířka trouby opět nasadte. Dávejte pozor, abyste skleněné panely nasadili zpět ve správném pořadí. Zkontrolujte symbol / potisk na straně skleněného panelu. Jsou-li dvířka správně nainstalována, uslyšíte při zavírání západek cvaknutí.

❗ Tisková zóna **B** (pokud existuje) musí směřovat k vnitřku trouby.



## 7.6 Výměna žárovky

Odpojte spotřebič od sítě a počkejte, až vychladne.

K výměně použijte vhodnou žárovku odolnou proti teplotě 300 °C.

### Zadní žárovka

1. Skleněným krytem otočte a sejměte jej.
2. Skleněný kryt vyčistěte.
3. Proveďte výměnu žárovky.
4. Nasadte skleněný kryt.

## 8. ODSTRAŇOVÁNÍ ZÁVAD

Pokud problém nemůžete vyřešit sami, obraťte se na svého prodejce nebo autorizované servisní středisko. Podrobnosti obsluhy jsou uvedeny na typovém štítku umístěném na předním rámu. Je vidět, když otevřete dvířka. Neodstraňujte typový štítek.

Pokud se na displeji spotřebiče zobrazuje chybový kód, který není obsažen v této tabulce, restartujte spotřebič vypnutím a opětovným zapnutím domovní pojistky. Pokud se chybový kód zobrazí znovu, kontaktujte autorizované servisní středisko.

**Spotřebič nelze zapnout ani používat** – spotřebič není připojená k elektrické síti nebo je připojená nesprávně.

**Spotřebič se neohřívá.**

- Dvířka nejsou správně zavřena.
- Je zapnuto Zámek.
- Automatické vypnutí je aktivováno.

**Osvětlení nefunguje.** – Žárovka je spálená. Vyměňte žárovku.

**Osvětlení je vypnuté.** – Vlhký horkovzduch – je aktivováno.

**Na displeji se zobrazí "00:00".** – Došlo k výpadku napájení. Nastavte denní čas.

**Err C3** - Zavřete dvířka.. Spotřebič vypněte a zapněte. Zkontrolujte, zda zámek dveří není rozbítý.

**Err F102** - Zavřete dvířka.. Zkontrolujte, zda zámek dveří není rozbítý.

## 9. ENERGETICKÁ ÚČINNOST

### 9.1 List s informacemi o výrobku podle (EU) č. 65/2014 a č. 66/2014

Jméno dodavatele

AEG

Označení modelu	EX51PV2B 949288104 GU5PB43FPM 949288089 NBU5P40PM 949288064 NBU5P43PB 949288062 OU5PB40PM 949288065 OU5PB40WPK 949288069 OU5PB43FPM 949288088 PN6P0B0 949288055 TP60NB 949288058 TP60NM 949288060 TU5PB402PM 949288056 TU5PB405PM 949288059 TU5PB40PB 949288066 TU5PB40PK 949288054 TU5PB40WPK 949288105 TU5PB41ZPB 949288094 TU5PB43APB 949288090 TU5PB43FPB 949288103
Index energetické účinnosti	61.2
Třída energetické účinnosti	A++
Spotřeba energie při standardním zatížení, konvenční ohřev	0.93 kWh/cyklus
Spotřeba energie při standardním zatížení, režim nuceného větráku	0.52 kWh/cyklus
Počet dutin	1
Zdroj tepla	Elektrická energie
Objem	72 l
Typ trouby	Vestavná trouba

Hmotnost	EX51PV2B	30.6 kg
	GU5PB43FPM	30.6 kg
	NBU5P40PM	30.6 kg
	NBU5P43PB	30.6 kg
	OU5PB40PM	29.2 kg
	OU5PB40WPK	29.9 kg
	OU5PB43FPM	30.6 kg
	PN6P0B0	30.6 kg
	TP60NB	30.6 kg
	TP60NM	30.6 kg
	TU5PB402PM	30.6 kg
	TU5PB405PM	30.6 kg
	TU5PB40PB	30.6 kg
	TU5PB40PK	30.6 kg
	TU5PB40WPK	30.6 kg
	TU5PB41ZPB	30.6 kg
	TU5PB43APB	30.6 kg
	TU5PB43FPB	30.6 kg

Spotřebič byl testován v souladu s následujícími normami: EN IEC 60350-1.

## 9.2 Požadavky na informace podle nařízení (EU) č. 2023/826

Spotřeba energie v pohotovostním režimu	0,8 W
Maximální doba potřebná k tomu, aby zařízení automaticky dosáhlo příslušného režimu nízké spotřeby energie	20 min

Spotřebič byl testován v souladu s následujícími normami: EN 50564.

## 9.3 Tipy pro úsporu energie

- Během vaření udržujte dvířka zavřená a vyhněte se jejich častému otevírání
- Těsnění dvířek udržujte čisté a kontrolujte, zda je na svém místě řádně uchyceno.
- Používejte kovové nebo tmavé, nereflexní nádobí).
- Pokud to není nutné, předeřhřívání přeskočte.
- Minimalizujte přestávky mezi pečením více pokrmů.

- Je-li to možné, pro úsporu energie používejte funkce pečení s ventilátorem (pouze vybrané modely).
- Použijte zbytkové teplo, abyste udrželi jídlo teplé. Před koncem vaření snižte teplotu spotřebiče na minimum 3 - 10 min.
- V případě potřeby vypněte při pečení osvětlení. Viz Nastavení.
- Vlhký horkovzduch (pouze vybrané modely) Tato funkce byla použita ke splnění energetické třídy a požadavků na ekodesign (podle směrnice EU 65/2014 a EU 66/2014). Testy podle normy: IEC/EN 60350-1. Dvířka trouby by měla být během pečení zavřená, aby nedošlo k přerušení funkce a aby trouba fungovala co

- nejúsporněji. Když používáte tuto funkci, osvětlení se vypne automaticky. U některých modelů to trvá 30 sek.
- Automatické vypnutí - Pokud je zapnutá pečicí funkce a neproběhne změna žádných nastavení, spotřebič se z bezpečnostních důvodů po určité době automaticky vypne. Pokud chcete pečicí funkci spustit na dobu delší, než je doba automatického vypnutí, nastavte dobu vaření.
    - 12,5 h: 30-115 °C
    - 8,5 h: 120-195 °C
    - 5,5 h: 200-245 °C
    - 3 h: 250 – maximální °C

## 10. POZNÁMKY K OCHRANĚ ŽIVOTNÍHO PROSTŘEDÍ

Recyklujte materiály označené symbolem . Obaly k recyklaci uložte do příslušných odpadních kontejnerů. Pomáhejte chránit životní prostředí a lidské zdraví a recyklujte odpad z elektrických a elektronických spotřebičů.

Spotřebiče označené symbolem  nelikvidujte s domovním odpadem. Spotřebič odevzdejte v místním sběrném dvoře nebo kontaktujte místní úřad.

1. BEZPEČNOSTNÉ INFORMÁCIE....	16
2. BEZPEČNOSTNÉ POKYNY.....	18
3. OPIS VÝROBKU.....	20
4. PRED PRVÝM POUŽITÍM.....	20
5. KAŽDODENNÉ POUŽÍVANIE.....	21
6. RADY A TIPY.....	23

7. OŠETROVANIE A ČISTENIE.....	24
8. RIEŠENIE PROBLÉMOV.....	26
9. ENERGETICKÁ ÚČINNOSŤ.....	27
10. OCHRANA ŽIVOTNÉHO PROSTREDIA.....	28

## 1. BEZPEČNOSTNÉ INFORMÁCIE

Pred inštaláciou a používaním spotrebiča si pozorne prečítajte priložené pokyny. Výrobca nezodpovedá za zranenia ani za škody spôsobené nesprávnou inštaláciou alebo používaním. Tieto pokyny uchovávajte na bezpečnom a prístupnom mieste, aby ste do nich mohli v budúcnosti nahliadnuť.

### 1.1 Bezpečnosť detí a zraniteľných osôb

- Tento spotrebič smú používať deti staršie ako 8 rokov a osoby so zníženou fyzickou, zmyslovou alebo psychickou spôsobilosťou alebo nedostatkom skúseností a znalostí, iba ak sú pod dozorom zodpovednej osoby alebo ak boli zodpovednou osobou poučené o bezpečnom používaní spotrebiča a rozumejú prípadným rizikám. Deti do 8 rokov a osoby s vysokou

mierou postihnutia nesmú mať prístup k spotrebiču, pokiaľ nie sú pod nepretržitým dozorom.

- Deti by mali byť pod dozorom, aby sa zabezpečilo, že sa so spotrebičom nebudú hrať.
- Obaly vždy uschovajte mimo dosah detí a náležite ich zlikvidujte.
- **UPOZORNENIE:** Spotrebič a jeho prístupné časti sa počas používania môžu značne zahriať. Počas používania a chladenia udržiavajte deti a domáce zvieratá mimo dosahu.
- Zapnite detskú poistku, ak je k dispozícii.
- Deti nesmú spotrebič čistiť ani vykonávať žiadnu údržbu bez dozoru.

### 1.2 Všeobecná bezpečnosť

- Tento spotrebič je určený iba na prípravu jedál.

- Tento spotrebič je určený na jedno použitie v domácnosti v interiéri.
- Tento spotrebič sa môže používať v kanceláriách, hotelových hosťovských izbách, izbách poskytujúcich ubytovanie a raňajky, v hosťovských izbách na farmách a v iných podobných ubytovacích zariadeniach, ak takéto používanie nepresiahne priemernú úroveň používania v domácnosti.
- Spotrebič nepoužívajte pred jeho nainštalovaním do nábytku určeného na zabudovanie.
- Pred akoukoľvek údržbou opojte spotrebič od elektrickej siete.
- Ak je poškodený elektrický napájací kábel, musí ho vymeniť výrobca, jeho autorizované servisné stredisko alebo podobná kvalifikovaná osoba, aby sa predišlo ohrozeniu elektrickým prúdom.
- **UPOZORNENIE:** Uistite sa, že je pred výmenou osvetlenia spotrebič vypnutý, aby ste sa vyhli riziku elektrického šoku.
- **UPOZORNENIE:** Spotrebič a jeho prístupné časti sa počas používania môžu značne zahriať. Dávajte pozor, aby ste sa nedotkli ohrevných článkov alebo povrchu dutiny spotrebiča.
- Vždy používajte na vyberanie a vkladanie príslušenstva alebo riadu kuchynské rukavice.
- Pri vyberaní zasúvacej lišty najskôr potiahnite jej prednú časť a potom zadnú časť smerom od bočných stien spotrebiča. Zasúvacie lišty nainštalujte v opačnom poradí.
- Na čistenie spotrebiča nepoužívajte parné čističe.
- Na čistenie skla dvierok nepoužívajte abrazívne prostriedky ani ostré kovové škrabky, pretože by mohli poškrabať povrch, čo môže spôsobiť rozbitie skla.
- Pred čistením pyrolýzou vyberte z vnútra spotrebiča všetko príslušenstvo a odstráňte nadmerné usadeniny/rozliate nečistoty.

## 2. BEZPEČNOSTNÉ POKYNY

### 2.1 Installation

#### **VAROVANIE!**

Tento spotrebič môže nainštalovať len kvalifikovaná osoba.

- Odstráňte všetky obaly.
- Poškodený spotrebič neinštalujte ani nepoužívajte.
- Postupujte podľa pokynov na inštaláciu dostupných na našej webovej stránke.
- Pri presúvaní spotrebiča buďte opatrní, pretože je ťažký. Používajte ochranné rukavice a uzavreté obuv.
- Spotrebič neťahajte za rukoväť.
- Spotrebič nainštalujte na bezpečné a vhodné miesto, ktoré spĺňa požiadavky na inštaláciu.
- Dodržiavajte požadovanú minimálnu vzdialenosť od iných spotrebičov a nábytku.
- Pred montážou spotrebiča sa uistite, že je vyrovnaný a že sa dvierka otvárajú bez zasekávania.
- Spotrebič je vybavený elektrickým systémom chladenia. Ten musí byť napájaný z elektrickej siete.

### 2.2 Zapojenie do elektrickej siete

#### **VAROVANIE!**

Hrozí nebezpečenstvo požiaru a zásahu elektrickým prúdom.

- Všetky elektrické pripojenia by mal vykonať kvalifikovaný elektroinštalatér.
- Uistite sa, že parametre na typovom štítku sú kompatibilné s parametrami elektrickej siete hlavného napájacieho zdroja.
- Spotrebič musí byť uzemnený. Vždy používajte správne nainštalovanú prepäťovú zásuvku.
- Nepoužívajte viaczásuvkové adaptéry ani predlžovacie káble.
- Zabráňte poškodeniu sieťovej zástrčky a kábla. Ak je potrebná výmena, musí ju vykonať naše autorizované servisné stredisko.
- Nedovoľte, aby sa napájacie káble dotkli alebo dostali do blízkosti dvierok spotrebiča alebo výklenku pod spotrebičom najmä vtedy, keď sú dvierka horúce.

- Ochrana proti úrazu elektrickým prúdom dielov a izolované diely sa musia bezpečne upevniť a nemali by sa dať odstrániť bez použitia nástrojov.
- Sieťovú zástrčku zapojte do sieťovej zásuvky až na konci inštalácie. Zaisťte prístup k elektrickej sieti po inštalácii.
- Ak je elektrická zásuvka uvoľnená, nepripájajte do nej zástrčku.
- Spotrebič neodpájajte ťahaním za napájací kábel. Vždy ťahajte za sieťovú zástrčku.
- Používajte iba správne rozpájacie zariadenia: ochranné ističe alebo poistky (skrutkovacie poistky treba vybrať z držiaka), uzemnenia a stýkače.
- Elektrické inštalácie musia mať odpájacie zariadenie, ktoré odpája spotrebič zo siete na všetkých póloch, so šírkou otvoru kontaktov aspoň 3 mm.
- Skôr ako zapojíte sieťovú zástrčku do sieťovej zásuvky, úplne zavrite dvierka spotrebiča.
- Tento spotrebič sa dodáva s napájacou zástrčkou a napájacím káblom.

#### **Typy káblov použiteľných na inštaláciu alebo výmenu pre Európu:**

H07 RN-F, H05 RN-F, H05 RRF, H05 VV-F, H05 V2V2-F (T90), H05 BB-F

Pri určovaní správneho prierezu kábla sa riadte celkovým výkonom uvedeným na štítku spotrebiča. Môžete si tiež pozrieť údaje v tabuľke:

<b>Celkový výkon (W)</b>	<b>Časť kábla (mm<sup>2</sup>)</b>
maximálne 1380	3x0.75
maximálny 2300	3x1
maximálny 3680	3x1.5

Uzemňovací kábel (zelený/žltý kábel) musí byť o 2 cm dlhší ako hnedý fázový a modrý nulový kábel

### 2.3 Použitie

#### **VAROVANIE!**

Hrozí nebezpečenstvo poranenia, popálenia, zásahu elektrickým prúdom alebo výbuchu.

- Nemeňte technické parametre spotrebiča.

- Uistite sa, že vetracie otvory nie sú blokované.
- Spotrebič počas prevádzky nenechávajte bez dozoru.
- Spotrebič po každom použití vypnite.
- Pri otváraní dvierok spotrebiča počas prevádzky buďte opatrní, pretože môže dôjsť k úniku horúceho vzduchu a horľavých zmesí z alkoholových zložiek.
- Spotrebič neobsluhujte s mokrými rukami alebo keď je v kontakte s vodou.
- Na otvorené dvierka nevyvíjajte tlak.
- Spotrebič nepoužívajte ako pracovný alebo skladovací povrch.
- Keď sú dvierka otvorené, iskry a otvorený oheň uchovávajú ďalej od spotrebiča.
- Na zaváranie používajte iba schválené sklenené nádoby a poháre.
- Horľavé výrobky neumiestňujte do blízkosti spotrebiča.

#### **⚠ VAROVANIE!**

Hrozí nebezpečenstvo poškodenia spotrebiča.

- Aby sa predišlo škode alebo zmene farby povrchovej úpravy:
  - riad ani iné predmety neumiestňujte priamo na dno rúry;
  - hliníkovú fóliu neumiestňujte priamo na dno rúry;
  - Nedávajte priamo do horúceho spotrebiča vodu.
  - po dovarení nenechávajte v spotrebiči tekuté pokrmy ani potraviny;
  - pri demontáži alebo inštalácii príslušenstva buďte opatrní.
- Zmena farby smaltu alebo nehrdzavejúcej ocele nemá vplyv na výkon spotrebiča.
- Na tekuté koláče použite hlbokú panvicu, pretože ovocné šťavy môžu spôsobiť trvalé škvrny.
- Pri varení musia byť dvierka spotrebiča vždy zatvorené.
- Ak je spotrebič nainštalovaný za nábytkovým panelom, daný panel nezatvárajte počas používania alebo dovtedy, kým spotrebič úplne nevychladne, aby nedošlo k poškodeniu v dôsledku ohrevu a vlhkosti.
- Informácie o žiarovke/žiarovkách vnútri tohto výrobku a náhradných dieloch osvetlenia, ktoré sa predávajú samostatne: Tieto žiarovky sú navrhnuté tak, aby odolali extrémnym podmienkam v domácich spotrebičoch, ako napr. teplota, vibrácie, vlhkosť, alebo slúžia ako ukazovatele prevádzkového stavu

spotrebiča. Nie sú určené na používanie iným spôsobom a nie sú vhodné na osvetlenie priestorov v domácnosti.

- Tento výrobok obsahuje svetelný zdroj triedy energetickej účinnosti G.
- Používajte iba žiarovky s rovnakými technickými parametrami.
- Ak treba dať spotrebič opraviť, obráťte sa na autorizované servisné stredisko. Používajte iba originálne náhradné diely.

## 2.4 Ošetrovanie a čistenie

### **⚠ VAROVANIE!**

Hrozí nebezpečenstvo poranenia, požiaru alebo poškodenia spotrebiča.

- Pred údržbou spotrebič vypnite a odpojte z elektrickej siete.
- Uistite sa, že spotrebič je studený, aby ste predišli rozbitiu skla. Ak sú sklenené panely dvierok poškodené, kontaktujte autorizované servisné stredisko so žiadosťou o ich výmenu.
- Pri vyberaní dvierok zo spotrebiča postupujte opatrne, pretože sú ťažké.
- Po každom použití spotrebič, jeho vnútro a príslušenstvo očistite a osušte, aby ste predišli kondenzácii pary, korózii a poškodeniu povrchu.
- Na čistenie spotrebiča a príslušenstva použite handričku z mikrovlákna, teplú vodu a neutrálne čistiace prostriedky. Nepoužívajte abrazívne produkty, žinky, rozpúšťadlá, predmety s ostrými hranami ani kovové predmety.
- Pri používaní spreja na rúry dodržiavajte bezpečnostné pokyny na obale.

### **Čistenie pyrolýzou**

- Prečítajte si všetky pokyny na čistenie pyrolýzou
- Pred vykonaním čistenia pyrolýzou a prvým predhriatím odstráňte z rúry:
  - akékoľvek zostatky jedla, oleja alebo pozostatky/usadeniny mastnoty,
  - všetky vyberateľné predmety (vrátane roštov, bočných mriežok a pod., dodávané so spotrebičom), najmä hrnce, panvice, plechy, kuchynské pomôcky s nelepivou povrchovou úpravou a pod.
- Počas čistenia pyrolýzou dbajte na to, aby sa deti nachádzali v bezpečnej vzdialenosti, pretože sa spotrebič veľmi zahrieva a z predných vetracích otvorov uniká horúci vzduch.

- Čistenie pyrolýzou uvoľňuje výpary zo zvyškov varenia a stavebných materiálov. Počas úvodného predhriatia a po ňom, ako aj čistenia pyrolýzou zabezpečte dobré vetranie.
- Počas a po čistení pyrolýzou nelejte ani neaplikujte na dverka rúry vodu, aby ste nepoškodili sklenené panely.
- Výpary, ktoré sa uvoľňujú zo všetkých rúr s čistením pyrolýzou/zvyškov z varenia, nie sú škodlivé pre ľudí vrátane detí a ľudí so zdravotnými problémami.
- Počas čistenia pyrolýzou a po ňom, ako aj úvodného predhriatia dbajte na to, aby sa domáce zvieratá nachádzali mimo dosahu spotrebiča. Malé domáce zvieratá (najmä vtáky a plazy) môžu byť veľmi citlivé na zmeny teploty a vypúšťané výpary.

- Nepriňhávové povrchy hrncov, panvíc, plechov a riadu sa môžu poškodiť pri čistení pyrolýzou kvôli vysokej teplote a môžu uvoľňovať škodlivé výpary v nízkej koncentrácii.

## 2.5 Likvidácia

### ⚠ VAROVANIE!

Riziko zranenia alebo udusenía.

- O likvidácii spotrebiča sa informujte na mestskom alebo obecnom úrade.
- Spotrebič odpojte od hlavného napájania, potom elektrický kábel odrežte a zlikvidujte.

## 3. OPIS VÝROBKU

### 3.1 Všeobecný prehľad

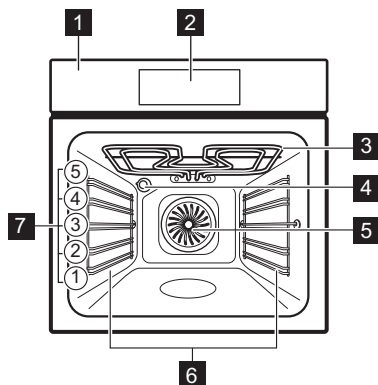

- 1 Ovládací panel
- 2 Displej
- 3 Ohrevný článok
- 4 Osvetlenie

- 5 Ventilátor
- 6 Držiak police, odnimateľný
- 7 Úrovne roštu v rúre

### 3.2 Dotykové polia

⓪	Zapnutie a vypnutie spotrebiča.
^ v	Na navigáciu v ponuke.
+ -	Na úpravu nastavení.
☰	Stlačením tlačidla nastavíte funkciu: AirFry
🍴	Na nastavenie funkcie podporovaného varenia.
🕒	Na nastavenie funkcií časovača.
⚙️	Na zadanie nastavení.
OK	Na potvrdenie výberu.

## 4. PRED PRVÝM POUŽITÍM

### 4.1 Nastavenie času

1. Stlačením + alebo - upravte hodiny a minúty.
2. Stlačením OK potvrďte.

### 4.2 Úvodné predhrievanie a čistenie

1. Prázdny spotrebič predhrejte, aby sa odstránili všetky pachy. Miestnosť dobre vyvetrajte.
2. Odstráňte všetko príslušenstvo a zasúvacie lišty.
3. Každú funkciu nastavte na maximálnu teplotu a spotrebič nechajte zapnutý

počas určenej doby trvania: 1 h, 15 min, 15 min. Pozrite si časť Každodenné používanie.

4. Spotrebič vypnite a nechajte ho vychladnúť.

5. Vyčistite mikrovláknovou handričkou, teplou vodou a jemným čistiacim prostriedkom. Vymeňte príslušenstvo a zasúvacie lišty.

## 5. KAŽDODENNÉ POUŽÍVANIE

### 5.1 Funkcie ohrevu

	<b>Teplovzdušné pečenie:</b> Rovnomerné pečenie, jemnosť, sušenie
	<b>Tradičné pečenie:</b> Tradičné pečenie
	<b>AirFry:</b> Vyprážanie jedla s menším množstvom oleja a bez papiera na pečenie.
	<b>Mrazené pokrmy:</b> Hranolčky, americké zemiaky, jarné rolky
	<b>Pizza:</b> Pečenie pizze
	<b>Dolný ohrev:</b> Pečenie koláčov
	<b>Rozmrazovanie:</b> Rozmrazovanie
	<b>Vlhký horúci vzduch:</b> Pečenie
	<b>Gril:</b> Zapekanie, grilovanie
	<b>Turbo gril:</b> Pečenie mäsa, zapekanie
	<b>Zohrievanie:</b> Ohrev, varenie

Ak chcete zmeniť funkciu, stlačte čím spotrebič vypnete, a potom ho znova stlačte, čím ho znova zapnete.

Pri niektorých funkciách rúry a teploty nižšej ako 80°C sa môže osvetlenie automaticky vypnúť.

### 5.2 Nastavenie: Funkcie ohrevu

1. Stlačením zapnete spotrebiča.
2. Stlačením alebo prejdite na funkcie.
3. Stlačením alebo nastavte teploty.
4. Stlačte OK.

Lišta priebehu – vizuálne indikuje, kedy spotrebič dosiahne nastavenú teplotu alebo kedy sa skončí čas prípravy.

» Rýchle zohrievanie - stlačte a podržte OK po dobu 3 sekúnd počas fázy zahrievania, aby ste skrátili čas zahrievania. Je k dispozícii pre niektoré funkcie ohrevu. Ventilátor sa môže automaticky zapnúť.

### 5.3 Časovač

1. Stlačte .
2. Stlačením alebo vyberte funkciu časovača.
3. Stlačením alebo nastavte čas. Stlačte OK.

Ak chcete zrušiť funkciu časovača, stlačte a 3 sekundy podržte .

#### Funkcie časovača

	Služi na nastavenie odpočítavania času. Po uplynutí času zaznie zvukový signál.
	Služi na nastavenie odpočítavania času. Keď časovač skončí, zaznie signál a varenie sa zastaví.
START STOP	Odloženie začiatku alebo konca varenia.



























### 5.4 Nastavenie: Podporované varenie

Podporované varenie vedľajšia ponuka pozostáva z programov, ktoré sú navrhnuté pre špeciálne pokrmy. Programy začínajú s vhodným nastavením. Môžete upraviť čas a teplotu počas pečenia.

1. Stlačte na zapnutie spotrebiča.
2. Stlačte .
3. Stlačte alebo na výber funkcie podporovaného varenia.
4. Stlačte alebo na nastavenie teploty. Press OK.
5. Stlačte alebo na nastavenie času varenia. Stlačte OK na výber funkcie.







6. Keď funkcia skončí, skontrolujte, či je pokrm hotový. Predĺžte čas prípravy podľa potreby. Pri podporovanom varení s teplotnou sondou je postup rovnaký.

### Podponuka: Podporované varenie



Legenda	
	Pred pečením spotrebič predhrejte.
	Úroveň roštu. Pozrite si časť Opis výrobku.
Pokrm	
	<b>Pizza</b>   2; plech na pečenie vystlaný papierom na pečenie
	<b>Kurča</b> 1 – 1,5 kg; čerstvé  2; zapekacia nádoba na plechu na pečenie Pre rovnomerné opečenie po polovici doby prípravy kurča obráťte.
	<b>Hovädzie</b> 1 – 1,5 kg; 4 – 5 cm hrubé kusy  2; plech na pečenie Mäso niekoľko minút smažte na horúcej panvici. Vložte do spotrebiča.
	<b>Filety</b>   3; zapekacia nádoba na drôtenom rošte
	<b>Lasagne</b> 1 – 1,5 kg  2; zapekacia nádoba na drôtenom rošte
	<b>Slaný koláč</b>  2; plech na pečenie na drôtenom rošte
	<b>Zemiaky</b> 1 kg  2; pech na pečenie Na pech na pečenie položte celé zemianky so šupkou.
	<b>Zapečená zelenina</b> 1 – 1,5 kg  3; plech na pečenie vystlaný papierom na pečenie Zeleninu nakrájajte na kúsky.
	<b>Muffiny</b>   3; plech na muffiny na drôtenom rošte
	<b>Ciabatta</b> 0,8 kg   2; plech na pečenie vystlaný papierom na pečenie Biely chlieb si vyžaduje viac času.

## 5.5 Zmena: Nastavenia



1. Stlačením tlačidla  zapnete spotrebič.

2. Stlačením tlačidla  získate prístup k nastaveniam.
3. Ak chcete upraviť nastavenia, stlačte tlačidlo  alebo .
4. Stlačením tlačidla  alebo  upravte hodnotu.
5. Stlačením  potvrďte alebo ukončite režim nastavenia.
6. Stlačením tlačidla  ukončíte nastavenia.

### Podponuka: Nastavenia

Nastavenie	Hodnota
01 Čistenie pyrolýzou	Programyčistenia
02 Presný čas	Zmeniť
03 Osvetlenie rúry	Zap./Vyp.
04 Rýchle zohrievanie	Zap./Vyp.
05 Časovač	Zap./Vyp.
06 Jas displeja	1 – 5
07 Tóny tlačidiel	Beep, Clic, None
08 Hlasitosť zvuku	1 – 4
09 -	-
10 Teplotná sonda <sup>1)</sup>	1  – alarm a zastavenie, 2  alarm
11 Pripomienka čistenia <sup>1)</sup>	Zap./Vyp.
12 -	-
13 Režim Demo	Aktivačný kód: 2468
14 Verzia softvéru	Kontrola
15 Zrušiť všetky nastavenia	Áno/nie

<sup>1)</sup> Ilen vybrané modely



Predvolené nastavenia začínajú na 02. Na navigáciu použite  a .

## 5.6 Blokovanie

Táto funkcia zabraňuje náhodnej zmene funkcie spotrebiča.

Po aktivovaní počas používania spotrebiča zablokuje ovládací panel a dvierka, čím sa zabezpečí, že aktuálne nastavenia varenia budú pokračovať bez prerušenia.

Po aktivovaní, keď je vypnutý, udržiava ovládací panel uzamknutý, čím sa zabráni náhodnému zapnutiu spotrebiča.

  – stlačte a podržte na zapnutie a vypnutie funkcie.

 – 3-krát zabliká, keď sa blokovanie zapne.

## 5.7 Príslušenstvo



Príslušenstvo dostupné v závislosti od modelu. Naskenujte QR kód a skontrolujte, ako sa používa príslušenstvo dodané so spotrebičom. Volebné príslušenstvo si môžete objednať samostatne. Viac informácií vám poskytne váš miestny dodávateľ.

Malé zarážky na vrchu zvyšujú bezpečnosť a bránia nakloneniu. Okraj okolo roštu zabráňuje zošmyknutiu kuchynského riadu z roštu.

Vložte príslušenstvo (drôtený rošt/plech) medzi vodiace lišty zvolenej úrovne rúry. Skontrolujte, či sa rošt dotýka zadnej časti vnútra rúry a či nožičky smerujú nadol.

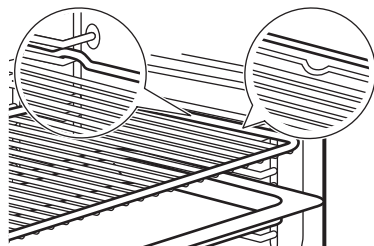

Ak má plech sklon, umiestnite ho smerom k zadnej strane vnútra rúry.

Ak je na príslušenstve nápis, uistite sa, že je otočený smerom k vám.

Ak používate plech s otvormi, položte pod neho plech/panvicu na zachytávanie kvapkajúcich tekutín.





## 6. RADY A TIPY

### 6.1 Odporúčania pre varenie

Teplota a časy prípravy uvedené v tabuľkách sú len orientačné. Závisia od receptov a kvality a množstva použitých prísad. Ak nie sú k dispozícii nastavenia pre konkrétny recept, vyhľadajte podobný recept.

Úroveň roštov počítajte od dna vnútra rúry.

**Symbole použité v tabuľkách:**

	Druh potravín
	Funkcia ohrevu
°C	Teplota
	Úroveň roštu v rúre
	Čas prípravy (min)
	Dodatočné informácie

### 6.2 Vlhký horúci vzduch

V záujme čo najlepších výsledkov sa riadte tipmi v tabuľke nižšie.

	°C			
Sladké pečivo, 16 kusov	180	2	20 – 30	1)
Pečivo, 9 kusov	180	2	30 – 40	1)
Pizza, mrazená, 0,35 kg	220	2	10 – 15	2)
Piškótová roláda	170	2	25 – 35	1)
Brownies – čok. sušienky	175	3	25 – 30	1)
Nákyp, 6 kusov	200	3	25 – 30	3)
Piškótový korpus	180	2	15 – 25	4)
Viktóriin koláč	170	2	40 – 50	5)
Poširovaná ryba, 0,3 kg	180	3	20 – 25	1)
Celá ryba, 0,2 kg	180	3	25 – 35	1)

	°C			
Rybie filé, 0,3 kg	180	3	25 – 30	6)
Pošírované mäso, 0,25 kg	200	3	35 – 45	1)
Šašlik, 0,5 kg	200	3	25 – 30	1)
Sušienky, 16 kusov	180	2	20 – 30	1)
Mandľové sušienky, 24 kusov	180	2	25 – 35	1)
Muffiny, 12 kusov	170	2	30 – 40	1)
Slané pečivo, 20 kusov	180	2	25 – 30	1)
Sušienky z krehkého cesta, 20 kusov	150	2	25 – 35	1)
Malé tortičky, 8 kusov	170	2	20 – 30	1)
Zelenina, pošírovaná, 0,4 kg	180	3	35 – 45	1)
Vegetariánska omeleta	200	3	25 – 30	6)
Stredomorská zelenina, 0,7 kg	180	4	25 – 30	1)

1) Použite plech na pečenie alebo pekáč na zachytávanie tuku.

2) Použite drôtený rošt.

3) Použite keramické zapekacie formy na drôtenom rošte.

















4) Použite formu na korpus na drôtenom rošte.

5) Použite formu na pečenie na drôtenom rošte.

6) Použite formu na pizzu na drôtenom rošte

### 6.3 Informácie pre skúšobné ústavy

Testy podľa normy IEC 60350-1.

		°C		
<b>Malé koláčiky (20 ks/plech)</b>				
	3	170	20 - 35	1)
	3	150 - 160	20 - 35	1)
	2 a 4	150 - 160	20 - 35	1)
<b>Jablkový koláč, 2 formy Ø20 cm</b>				
	2	180	70 - 90	2)
	2	160	70 - 90	2)
<b>Píškotový koláč bez tuku, forma na koláče Ø 26 cm</b>				
	2	170	40 - 50	2) 3)
	2	160	40 - 50	2) 3)
	2 a 4	160	40 - 60	2) 3)
<b>Sušienky z krehkého cesta</b>				
	3	140 - 150	20 - 40	1)
	2 a 4	140 - 150	25 - 45	1)
	3	140 - 150	25 - 45	1)
<b>Hrianka</b>				
	4	Max.	1 - 5	2) 3)

1) Použite Plech na pečenie.

2) Použite Drôtený rošt.

3) Spotrebič predhrievajte 10 minút.

## 7. OŠETROVANIE A ČISTENIE

### 7.1 Poznámky k čisteniu

- Na kovové povrchy použite prostriedok na čistenie.
- V spotrebiči alebo na sklenených paneloch dvierok sa môže kondenzácia znížiť, nechajte spotrebič pred varením 10 minút bežať. V spotrebiči neuchovávajte potraviny dlhšie ako 20 minút.

- Príslušenstvo sa nesmie umývať v umývačke riadu.

### 7.2 Vybratie zasúvacích líšt

1. Uistite sa, že je spotrebič chladný.
2. Odtiahnite prednú časť zasúvacích líšt od bočnej steny.
3. Zadný koniec zasúvacej líšty odtiahnite od bočnej steny a vyberte ju.







- Zasúvacie lišty vráťte späť do pôvodnej polohy. Zopakujte kroky v opačnom poradí.

Ak sa teleskopické lišty dodávajú, upevňovacie kolíky musia smerovať dopredu.

### 7.3 Čistenie pyrolýzou

Tento program spáli zvyškové nečistoty v spotrebiči. Môžete ju použiť vždy, keď je potrebné dôkladné čistenie rúry.

Ak sú v tej istej kuchynskej skrinke nainštalované ďalšie spotrebiče, nepoužívajte ich súčasne s touto funkciou. Mohlo by to spôsobiť poškodenie rúry.

- Uistite sa, že je spotrebič chladný.
- Vyberte všetko príslušenstvo.
- Vnútro rúry a vnútorný sklenený panel dveriek vyčistite teplou vodou, mäkkou handričkou a miernym čistiacim prostriedkom.
- Stlačením  zapnite spotrebič.
- Stlačte .
- Stlačením  alebo  vyberte **01**. Stlačte **OK**.
- Stlačením  alebo  vyberte trvanie čistenia. Stlačte **OK**.

Čistenie	Doba trvania
Ľahké čistenie	1 h
Normálne čistenie	1 h 30 min
Dôkladné čistenie	2 h 30 min

Po spustení čistenia sa dverka rúry zablokujú a osvetlenie zhasne. Funkciu nespúšťajte, ak ste úplne nezatvorili dverka rúry. Chladiaci ventilátor bude pracovať rýchlejšie.

- Po skončení čistenia spotrebič vypnite a počkajte, kým nevychladne. Vnútro spotrebiča vyčistite mäkkou handričkou.

### 7.4 Pripomenka čistenia

Keď po varení bliká na displeji , spotrebič vám pripomenie, aby ste ho očistili pyrolýzou. Pripomenku môžete vypnúť vo vedľajšej ponuke: Nastavenia. Pozrite si časť Každodenné používanie, Zmena: Nastavenia

### 7.5 Odstránenie a montáž dveriek

Dverka a vnútorné sklenené panely rúry môžete vybrať a vyčistiť. Pred odstránením skle-

nených panelov si prečítajte celý pokyn „Odstránenie a montáž dveriek“.

#### UPOZORNENIE!

Bez sklenených panelov spotrebič nepoužívajte.

- Úplne otvorte dverka a uchopte oba závesy.

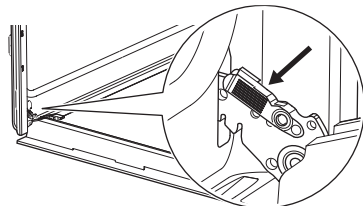

- Západky nadvihnite a potiahnite, kým nezacvaknú.

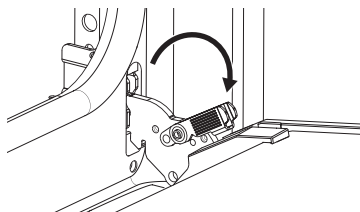

- Dverka rúry privrite do polovice, aby zostali v prvej otvorenej polohe. Potom ich nadvihnite a potiahnite vpred a vyberte z lôžka.

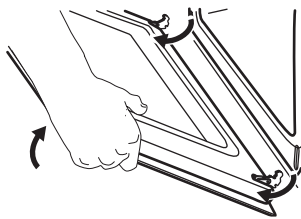

- Dverka položte na mäkkú handričku na stabilnom povrchu.
- Rám dveriek **A** podržte na oboch stranách na hornom okraji dveriek a zatlačte ho dovnútra, aby sa uvoľnila upevňovacia západka.

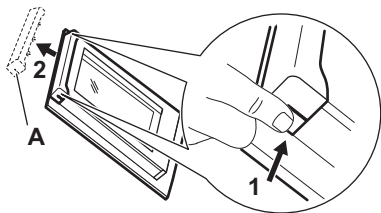

6. Rám dvierok vyberte potiahnutím smerom dopredu.
7. Sklenené panely dvierok uchopte na ich hornej hrane a po jednom ich vytiahnite smerom nahor z úchytiak. Uistite sa, že sklenený panel sa úplne vysunie z podpier.

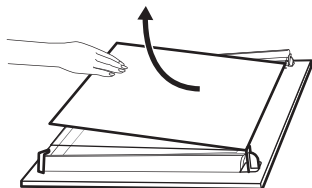

8. Sklenené panely umyte vodou s prídavkom saponátu. Sklenené panely dôkladne osušte. Sklenené panely neumývajte v umývačke riadu.
9. Po čistení nainštalujte sklenené panely a dvierka rúry. Dbajte na to, aby ste

sklenené panely vložili späť v správnom poradí. Skontrolujte symbol/potlač na bočnej strane skleneného panela. Ak sú dvierka namontované správne, pri zatváraní príchytiek budete počuť cvaknutie.

❗ Vytlačená zóna **B** (ak je k dispozícii) musí byť otočená do vnútra rúry.

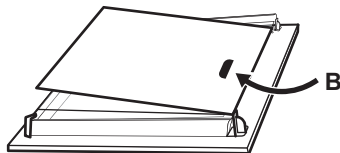

## 7.6 Výmena osvetlenia

Spotrebič odpojte od elektrickej siete a počkajte, kým nevychladne.

Vymeňte žiarovku za vhodnú žiarovku s teplotnou odolnosťou do 300 °C.

### Zadné osvetlenie

1. Otočte sklenený kryt a vyberte ho.
2. Vyčistite sklenený kryt.
3. Vymeňte žiarovku.
4. Nainštalujte sklenený kryt.

## 8. RIEŠENIE PROBLÉMOV

Ak problém nedokážete odstrániť sami, kontaktujte svojho predajcu alebo autorizované servisné stredisko. Podrobnosti o servise sú na typovom štítku umiestnenej na prednom ráme. Je viditeľný, keď otvoríte dvierka. Neodstraňujte typový štítok.

Ak sa na displeji zobrazí kód chyby, ktorý nie je uvedený v tejto tabuľke, vypnutím a zapnutím domovej poistky reštartujte spotrebič. Ak sa chybový kód objaví znova, obráťte sa na autorizované servisné stredisko.

### Nemôžete aktivovať ani ovládať spotrebič.

– Spotrebič nie je pripojený k elektrickej sieti alebo je pripojený nesprávne.

### Spotrebič sa nezohrieva.

- Dvierka nie sú správne zatvorené.
- Funkcia Blokovanie je aktivovaná.
- Aktivovalo sa automatické vypínanie.

**Lampa nefunguje.** – Žiarovka je vypálená. Vymeňte žiarovku.

**Lampa je vypnutá.** – Vlhký horúci vzduch – je aktivovaná.

**Na displeji sa zobrazuje "00:00".** – Došlo k výpadku prúdu. Nastavte presný čas.

**Err C3** – Zatvorte dvierka. Vypnite a zapnite spotrebič. Skontrolujte, či blokovanie dvierok nie je pokazené.

**Err F102** – Zatvorte dvierka. Skontrolujte, či blokovanie dvierok nie je pokazené.

## 9. ENERGETICKÁ ÚČINNOSŤ

### 9.1 Informačný list produktu a informácie o produkte podľa nariadení (EÚ) č. 65/2014 a (EÚ) č. 66/2014

Názov dodávateľa	AEG
Identifikácia modelu	EX51PV2B 949288104 GU5PB43FPM 949288089 NBU5P40PM 949288064 NBU5P43PB 949288062 OU5PB40PM 949288065 OU5PB40WPK 949288069 OU5PB43PM 949288088 PN6P0B0 949288055 TP60NB 949288058 TP60NM 949288060 TU5PB402PM 949288056 TU5PB405PM 949288059 TU5PB40PB 949288066 TU5PB40PK 949288054 TU5PB40WPK 949288105 TU5PB41ZPB 949288094 TU5PB43APB 949288090 TU5PB43FPB 949288103
Index energetickej účinnosti	61.2
Trieda energetickej účinnosti	A++
Spotreba energie pri štandardnom naplnení, tradičný režim	0.93 kWh/cyklus
Spotreba energie pri štandardnom naplnení, režim ventilátorovej nútenej konvekcie	0.52 kWh/cyklus
Počet vykurovacích častí	1
Zdroj tepla	Elektrina
Objem	72 l
Typ rúry	Zabudovaná rúra

Hmotnosť	EX51PV2B	30.6 kg
	GU5PB43FPM	30.6 kg
	NBU5P40PM	30.6 kg
	NBU5P43PB	30.6 kg
	OU5PB40PM	29.2 kg
	OU5PB40WPK	29.9 kg
	OU5PB43PM	30.6 kg
	PN6P0B0	30.6 kg
	TP60NB	30.6 kg
	TP60NM	30.6 kg
	TU5PB402PM	30.6 kg
	TU5PB405PM	30.6 kg
	TU5PB40PB	30.6 kg
	TU5PB40PK	30.6 kg
	TU5PB40WPK	30.6 kg
	TU5PB41ZPB	30.6 kg
	TU5PB43APB	30.6 kg
	TU5PB43FPB	30.6 kg

Spotrebič testovaný podľa noriem: EN IEC 60350-1.

### 9.2 Informačné požiadavky podľa (EÚ) č. 2023/826

Spotreba energie v pohotovostnom režime	0,8 W
Maximálny čas potrebný na automatické dosiahnutie príslušného režimu nízkeho výkonu	20 min

Spotrebič testovaný podľa noriem: EN 50564.

### 9.3 Tipy na úsporu energie

- Počas varenia udržiavajte dvierka zatvorené a vyhnite sa častému otváraniu.
- Tesnenie dvierok udržiavajte čisté a uistite sa, že je upevnené na svojom mieste.
- Používajte kovové alebo tmavé, neodrážajúce riady.
- Preskočte predhriatie, pokiaľ nie je potrebné.
- Minimalizujte prestávky medzi pečením viacerých pokrmov.

- Ak je to možné, použite funkcie pečenia s ventilátorom, aby ste dosiahli úsporu energie (iba vybrané modely).
- Využite zvyškový ohrev na udržanie jedla v teple. Teplotu spotrebiča znížte na minimum 3 – 10 min pred koncom varenia.
- Vypnite lampu počas varenia, pokiaľ nie je potrebná. Pozrite si nastavenia.
- Vlhký horúci vzduch (iba vybrané modely) – táto funkcia sa použila na splnenie požiadaviek triedy energetickej účinnosti a požiadaviek na ekodizajn (podľa predpisov EU 65/2014 a EU 66/2014). Testy podľa normy: IEC/EN 60350-1. Dvierka rúry majú byť počas pečenia zatvorené, aby nedošlo k prerušeniu funkcie a aby bola zabezpečená čo najefektívnejšia prevádzka rúry. Keď použijete túto funkciu, osvetlenie sa automaticky vypne. Pri niektorých modeloch to trvá 30 sek.
- Ak je funkcia ohrevu zapnutá a nastavenia sa nezmenili, spotrebič sa po určitom čase z bezpečnostných dôvodov automaticky vypne. Ak chcete spustiť funkciu ohrevu na trvanie presahujúce čas automatického vypnutia, nastavte čas prípravy.
  - 12,5 h: 30-115 °C
  - 8,5 h: 120 – 195 °C
  - 5,5 h: 200-245 °C
  - 3 h: 250 – maximum °C

## 10. OCHRANA ŽIVOTNÉHO PROSTREDIA

Materiály označené symbolom  Obal vyhodte do príslušných kontajnerov na recykláciu. Chráňte životné prostredie a zdravie ľudí a recyklujte odpad z elektrických a elektronických spotrebičov. Spotrebiče označené sym-

bolom  s komunálnym odpadom. Výrobok odovzdajte v miestnom recyklačnom zariadení alebo sa obráťte na obecný alebo mestský úrad.

