



**GX990XT**

**CA** Manual d'usuari | **Rentaplats**

**3**

**CS** Návod k použití | **Myčka nádobí**

**30**





# Benvinguts a AEG! Gràcies per triar el nostre electrodomèstic.



Consells d'ús, catàlegs, resolució de problemes i informació de servei i reparació:  
[www.aeg.com/support](http://www.aeg.com/support)

Subjecte a canvis sense preavís.

## CONTINGUT

1. INFORMACIÓ DE SEGURETAT.....	3
2. INSTRUCCIONS DE SEGURETAT.....	5
3. DESCRIPCIÓ DEL PRODUCTE.....	7
4. TAULER DE CONTROL.....	8
5. PROGRAMES I OPCIONS.....	9
6. CONFIGURACIÓ.....	10
7. CONNEXIÓ SENSE FIL.....	13
8. ABANS DEL PRIMER ÚS.....	13
9. CÀRREGA DEL RENTAPLATS.....	15
10. ÚS DIARI.....	19
11. CONSELLS I TRUCS.....	21
12. CURA I NETEJA.....	22
13. RESOLUCIÓ DE PROBLEMES.....	24
14. DADES TÈCNiques.....	29
15. QÜESTIONS MEDIAMBIENTALS.....	29

## 1. ⚠ INFORMACIÓ DE SEGURETAT

Abans d'instal·lar i utilitzar l'aparell, llegiu detingudament les instruccions subministrades. El fabricant no es fa responsable de cap lesió o dany provocat per una instal·lació o ús incorrectes. Guardeu les instruccions en un lloc segur i accessible per a futures consultes.

### 1.1 Seguretat dels infants i de les persones vulnerables

- Els nens majors de 8 anys i les persones amb capacitats físiques, sensorials o mentals reduïdes o manca d'experiència i coneixements poden fer servir aquest aparell només si estan supervisats o han rebut instruccions sobre l'ús segur de l'aparell i si comprenen els perills als quals s'exposen. Els infants de menys de 8 anys i les persones amb discapacitats greus i complexes s'han de

mantenir allunyats de l'aparell, tret que se'ls supervisi contínuament.

- Els infants han d'estar vigilats per a assegurar-se que no juguen amb l'aparell.
- Manteniu tots els detergents allunyats dels nens.
- Manteniu els nens i els animals allunyats de l'aparell quan la porta estigui oberta.
- Els infants no han de dur a terme operacions de neteja i manteniment de l'aparell sense supervisió.

## **1.2 Seguretat general**

- Aquest aparell només està destinat a un ús domèstic per a rentar plats i estris de cuina.
- Aquest aparell està dissenyat per a ús domèstic individual en interiors.
- Aquest aparell es pot utilitzar en oficines, habitacions d'hotels, habitacions d'hostals, cases rurals i altres allotjaments similars quan aquest ús no superi els nivells (mitjans) de l'ús domèstic.
- No modifiqueu les especificacions d'aquest aparell.
- La pressió operativa de l'aigua (mínima i màxima) ha de ser d'entre 0.05 (0.5) / 1 (10) MPa (bar).
- No superi la capacitat màxim de 14 coberts.
- La porta de l'aparell no s'ha de deixar oberta per evitar ensopegar-hi.
- Si el cable d'alimentació és fa malbé, cal que sigui el fabricant, un servei autoritzat o personal qualificat qui el substitueixi a fi d'evitar perills.
- AVÍS: Els ganivets i altres estris amb parts esmolades s'han de posar a la cistella amb les puntes mirant cap avall o en posició horitzontal.
- Abans de fer cap tasca de manteniment, desactiveu l'aparell i desendolceu el cable d'alimentació del subministrament elèctric.
- No feu servir polvoritzadors de pressió ni vapor d'aigua per netejar l'aparell.

- Si l'aparell té obertures de ventilació a la base, no han de ser coberts per exemple per una catifa.
- Cal connectar l'aparell a l'escomesa d'aigua fent servir els nous conjunts de connexió per a tubs. No reutilitzeu jocs de mànegues antics.

## 2. INSTRUCCIONS DE SEGURETAT

### 2.1 Instal·lació

#### AVÍS!

La instal·lació d'aquest aparell han d'anar a càrrec d'una persona qualificada.

- Retireu tot l'emalatge de l'aparell.
- No instal·leu ni utilitzeu aparells que estiguin avariats.
- Seguiu les instruccions d'instal·lació subministrades.
- Aneu amb compte a l'hora de moure l'electrodomèstic, ja que pesa molt. Feu servir guants de seguretat i calçat tancat.
- No instal·leu ni utilitzeu l'electrodomèstic a temperatures inferiors a 0 °C.
- Instal·leu l'aparell en un lloc segur i adequat, d'acord amb els requisits d'instal·lació.
- Per motius de seguretat, no feu servir l'aparell abans d'instal·lar-lo a la seva estructura integrada.
- Si el panell del moble no està instal·lat, la porta es pot tancar inesperadament. Obriu amb cura la porta de l'electrodomèstic per evitar el risc de lesions. Després de la instal·lació, assegureu-vos que les cobertes de plàstic estiguin fixades en la seva posició. Si les cobertes de plàstic dels costats de la porta s'han fet malbé o s'han tret, la funcionalitat de l'aparell podria veure's afectada i causar lesions. Si la coberta de plàstic té algun dany, poseu-vos en contacte amb el centre d'assistència autoritzat per substituir-la.

### 2.2 Connexió elèctrica

#### AVÍS!

Risc d'incendi i descàrrega elèctrica.

- AVÍS: Aquest aparell està dissenyat perquè es connecti a una presa de terra de l'edifici.
- Assegureu-vos que els paràmetres de la placa de característiques s'ajustin als de la xarxa elèctrica.
- Feu servir sempre un sòcol antixoc correctament instal·lat.
- No feu servir adaptadors de múltiples endolls ni allargadors.
- Eviteu danyar el connector i el cable d'alimentació. Si cal substituir alguna peça, poseu-vos en contacte amb el nostre centre d'assistència autoritzat.
- Connecteu l'endoll a la xarxa elèctrica només al final de la instal·lació i assegureu-vos que hi pugueu accedir.
- No estireu el cable d'alimentació per desconectar l'aparell. Estireu sempre l'endoll.

### 2.3 Connexió d'aigua

#### AVÍS!

Risc de descàrregues elèctriques.

- No feu malbé les mànegues d'aigua.
- Abans de connectar noves canonades o canonades que no s'hagin utilitzat durant molt de temps, quan s'hagin realitzat tasques de reparació o s'hagin instal·lat nous dispositius (per exemple, comptadors d'aigua), deixeu circular l'aigua fins que surti neta.
- Comproveu si hi ha fuites d'aigua durant i després del primer ús.
- Vàlid només per a Alemanya: Abans d'instal·lar, vegeu el capítol "Rückschlagventil" del manual d'usuari alemany.
- Si la mànega d'entrada d'aigua està en mal estat, desconnecteu de seguida

l'endoll del corrent elèctric. Posi's en contacte amb un servei autoritzat perquè substitueixin el tub d'entrada d'aigua.

- La pèrdua d'energia elèctrica desactiva el sistema de protecció de l'aigua, cosa que augmenta el risc d'inundacions.
- El tub d'entrada d'aigua té una vàlvula de seguretat i una coberta amb un cable interior de subministrament elèctric.

## 2.4 Utilització

- Mantingueu els productes inflamables o els articles humits amb productes inflamables allunyats de l'electrodomèstic.
- Els detergents per a rentavaixelles són perillosos. Seguiu les instruccions de seguretat que trobareu a l'embolcall del detergent.
- No begueu ni jugueu amb l'aigua de dins del rentaplats.
- Espereu fins que acabi el programa per treure els plats, ja que pot quedar-hi detergent.
- No desi estris ni faci pressió a la porta de l'aparell si està oberta.
- L'aparell pot desprendre vapor calent si obre la porta mentre està funcionant un programa.

## 2.5 Il·luminació interior

### AVÍS!

Risc de lesions.

- Aquest aparell té un llum intern que s'encendrà quan obriu la porta o engegueu l'aparell mentre la porta està oberta. El llum s'apaga quan tanqueu la porta, apagueu l'aparell o automàticament al cap d'una estona.
- Per substituir la bombeta interna, poseu-vos en contacte amb el centre de servei autoritzat.

## 2.6 Manteniment i reparació

- Per reparar l'aparell, poseu-vos en contacte amb un centre tècnic autoritzat. Utilitzeu sempre recanvis originals.
- La reparació per compte propi o no professional pot ser insegura i pot anul·lar la garantia.

- Les següents peces de recanvi estan disponibles almenys durant 7 anys després que es descatalogui el model: motor, bomba de circulació i desguàs, elements tèrmics i escalfadors, incloses les bombes de calor, tubs i equips relacionats, com ara mànegues, vàlvules, filtres i aquastops, peces estructurals i peces interiors relacionades amb les portes, plaques de circuit imprès, pantalles electròniques, interruptors de pressió, termòstats i sensors, programari i microprogramari, inclosos programaris de restabliment. Les següents peces de recanvi estan disponibles almenys durant 10 anys després que es descatalogui el model: frontisses i juntes de portes, altres juntes, braços aspersors, filtres de desguàs, prestatges interiors i elements de plàstic com ara cistelles i tapes. La durada pot ser més llarga al vostre país. Visiteu el nostre lloc web per a més informació.
- Algunes peces de recanvi només estan disponibles per a reparadors professionals i poden no ser les adequades per al model.
- Quant a les bombetes incloses amb aquest producte i les que es venen per separat: estan dissenyades, o bé per aguantar condicions físiques extremes (temperatura, vibracions, humitat) en electrodomèstics, o bé per indicar l'estat de funcionament de l'aparell. No estan dissenyades per a qualsevol altre ús i no són indicades per a la il·luminació d'habitacions domèstiques.

## 2.7 Rebuig

### AVÍS!

Risc de lesió o asfíxia.

- Desconnecteu l'aparell de la xarxa elèctrica.
- Desconnecteu el cable d'alimentació i aparteu-lo.
- Retireu la balda de la porta per evitar que els nens o els animals es puguin quedar tancats dins de l'aparell.

## 3. DESCRIPCIÓ DEL PRODUCTE

- 1 Braç aspersor del sostre
- 2 Ajustadors d'alçada de les cistelles
- 3 Braç aspersor superior
- 4 Braç aspersor inferior
- 5 Filtres
- 6 Placa de característiques
- 7 Contenedor de sal
- 8 Dispensador d'abrillantador

- 9 Dispensador de detergent
- 10 Cistella coberteria
- 11 Cistella ComfortLift®
- 12 Nansa de gallet
- 13 Nansa de la cistella inferior
- 14 Cistella superior
- 15 Calaix de coberteria

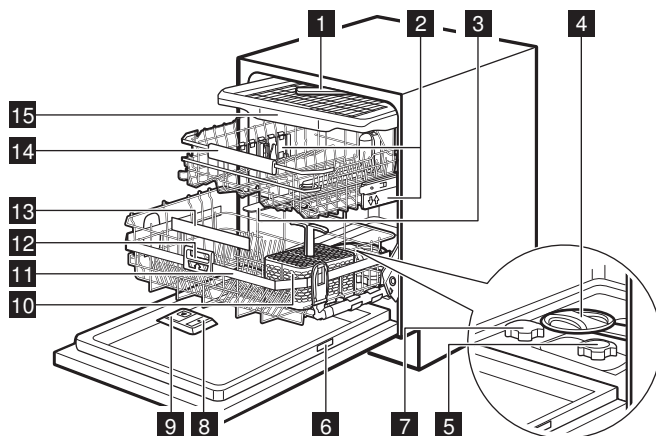

### 3.1 Placa de característiques

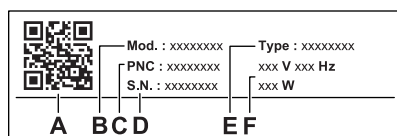

- A. Codi QR
- B. Nom del model
- C. Número de producte
- D. El número de sèrie
- E. Tipus de producte
- F. Paràmetres elèctrics

El codi QR es pot utilitzar de dues maneres.

Escanegeu el codi QR amb la càmera del vostre dispositiu mòbil per obrir la pàgina de l'aplicació a la botiga d'aplicacions. Instal·leu l'aplicació.

Escanegeu el codi QR amb l'escàner a l'aplicació per aparellar el rentaplats amb el dispositiu mòbil.

### 3.2 TimeOnFloor

La funció projecta la informació següent a terra, sota la porta de l'electrodomèstic:

- El temps restant un cop començat el programa.
- 0:00 i CLEAN quan finalitza el programa.
- DELAY i el compte enrere quan s'inicia l'inici retardat.
- Un codi d'error quan l'electrodomèstic no funciona correctament.



Quan la funció AirDry obre la porta, la funció TimeOnFloor està desactivada. Per saber quant temps queda del programa en funcionament, comproveu la pantalla del tauler de control.

## 4. TAUER DE CONTROL

- 1 Botó On/Off / Botó Reset (restabliment)
- 2 Botó d'inici retardat / botó d'Inici remot
- 3 Pantalla
- 4 Barra de selecció de programa My Time
- 5 Botó del programa AUTO / Botó del programa MachineCare
- 6 Botons d'opcions del programa

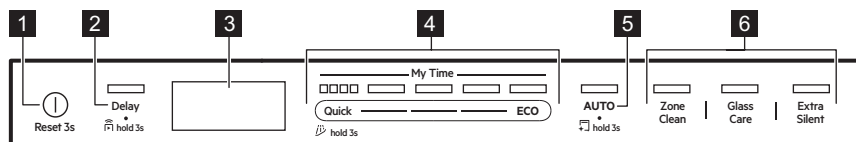

### 4.1 Indicadors a la pantalla

El mesurador d'energia indica el nivell d'eficiència energètica del programa i l'opció seleccionats. Com més segments hi hagi encesos, més baix és el consum. S'apaga amb els programes Quick, Rinse&Hold i MachineCare.

**ECO** S'encén quan seleccioneu el programa ECO. Consulteu el capítol "Programes i opcions".

S'encén quan cal omplir el dispensador d'abril·lantador. Consulteu el capítol "Abans del primer ús".

S'encén quan cal omplir el contenidor de sal. Consulteu el capítol "Abans del primer ús".

Està encès si s'activa la connexió sense fil. Com més feble sigui el senyal wifi, més petit serà l'indicador. Consulteu el capítol "Connexió sense fil".

S'encén quan es perd el senyal wifi. Consulteu el capítol "Resolució de problemes".

S'encén quan activeu la funció d'Inici remot. Consulteu el capítol "Ús diari".

S'encén quan selecciona un programa amb la fase d'assecat. Consulteu el capítol "Programes i opcions".

S'encén quan seleccioneu un programa sense la fase d'assecat. Consulteu el capítol "Programes i opcions".

S'encén quan seleccioneu el programa Rinse&Hold. Consulteu el capítol "Programes i opcions".

S'encén quan heu d'executar el programa MachineCare i quan l'inicieu. Consulteu el capítol "Cura i neteja".

S'encén si heu programat l'inici retardat. Consulteu el capítol "Ús diari".

Parpelleja quan s'atura un cicle de rentat o un compte enrere amb retard obrint la porta de l'electrodomèstic. Consulteu el capítol "Ús diari".



Els indicadors d'error es mostren juntament amb els codis d'error quan l'electrodomèstic no funciona correctament. Per als codis d'error, consulteu el capítol "Resolució de problemes".

## 5. PROGRAMES I OPCIONS

### 5.1 Programes del rentaplats

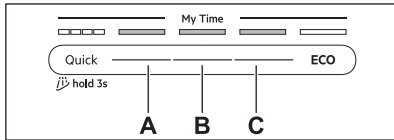

#### Quick

Per a vaixel·la i cobrerteria amb brutícia recent. Fases: rentat de plats a 60°C, esbandida a 50°C, AirDry. El programa no inclou la fase d'assecat ni l'aplicació d'abrillantador. Deixeu els estris al rentaplats amb la porta oberta perquè s'assequin a l'aire.

#### A. 1h00m

Per a vaixel·la i cobrerteria amb brutícia recent una mica seca. Fases: rentat a 65°C, esbandida intermèdia, esbandida final a 55°C, assecat, AirDry.

#### B. 1h30m

Per a vaixel·la, cobrerteria, olles i paelles amb brutícia normal una mica seca. Fases: rentat a 65°C, esbandida intermèdia, esbandida final a 60°C, assecat, AirDry.

#### C. 2h00m

Per a vaixel·la, cobrerteria, olles i paelles amb brutícia normal seca. Fases: rentat a 65°C, esbandida intermèdia, esbandida final a 55°C, assecat, AirDry.

#### ECO

Aquest programa ofereix el consum més eficient d'aigua i energia per a vaixel·la, cobrerteria, olles i paelles amb brutícia normal. Fases: prerentat, rentat a 50°C, esbandida intermèdia, esbandida final a 40°C, assecat, AirDry. Aquest és el programa estàndard utilitzat pels organismes de proves i assaigs. Aquest programa s'utilitza per avaluar la conformitat amb el Reglament (UE) 2019/2022 de la Comissió sobre disseny ecològic.

#### AUTO

Per a vaixel·la, cobrerteria, olles i paelles amb tot tipus de brutícia. Fases: prerentat, rentat a 55°C, esbandida intermèdia, esbandida final a 55-60°C, assecat, AirDry. Aquest cicle

intel·ligent detecta la mida de la càrrega i el nivell de brutícia. Ajusta automàticament la temperatura, la durada i la quantitat d'aigua del rentat per obtenir uns resultats òptims de neteja i assecat.

### 5.2 Programes especials

#### Rinse&Hold

El programa refresca plats que es rentaran més tard. No faci servir detergent amb aquest programa. Consulteu el capítol "Ús diari".

#### MachineCare

El programa neteja l'interior de l'electrodomèstic a 65°C, i elimina eficaçment les restes de calç i greix per mantenir un rendiment durador. Consulteu el capítol "Cura i neteja".

### 5.3 Opcions del programa

#### ZoneClean

L'opció crea dues zones de neteja. La cistella inferior aplica la pressió màxima d'aigua per netejar a fons olles i paelles. La cistella superior utilitza una pressió suau per netejar estris delicats. L'opció no afecta el consum d'aigua i energia. Aplicable als programes Quick, 1h00m, 1h30m i 2h00m.

#### GlassCare

L'opció protegeix els estris delicats, especialment la cristalleria, evitant canvis ràpids de temperatura. L'opció limita la temperatura de rentat a 45°C per garantir una neteja suau, però eficaç. Aplicable als programes Quick, 1h00m, 1h30m i 2h00m.

#### ExtraSilent

L'opció redueix la velocitat de la bomba de rentat per minimitzar el soroll generat per l'electrodomèstic. La durada del rentat s'allarga per mantenir l'eficàcia de la neteja. Aplicable als programes 1h30m, 2h00m i ECO.

### 5.4 Extres a l'aplicació

Connecteu el rentaplats a l'aplicació per accedir a més opcions. Consulteu el capítol "Connexió sense fil".

## 5.5 Valors de consum

**A** - programa, **B** - aigua (l), **C** - energia (kWh), **D** - durada (min).

A	B	C	D
Quick	8.5	0.475	30
Rinse&Hold	4.0	0.150	15
1h00m	10.5	1.000	60
1h30m	10.5	1.000	90
2h00m	10.5	0.900	120
ECO	8.4	0.488	310
AUTO	12.5	1.000	180
MachineCare	10.0	0.575	60

La pressió i la temperatura de l'aigua, les variacions de la tensió elèctrica, les opcions,

la quantitat de plats i el grau de brutícia poden fer variar els valors.

Els valors per a programes diferents a ECO son només indicatius.

## 5.6 Informació pels organismes de proves i assaigs

Per rebre informació de la informació necessària per a la realització de proves de rendiment (p. ex., de conformitat amb: EN60436 ), envii un correu electrònic a:

**info.test@dishwasher-production.com**

Inclougi a la sol·licitud el codi de número de producte (PNC) de la placa de característiques.

Per a qualsevol altra qüestió relativa al seu rentavaixelles, consulti el manual de servei subministrat amb l'aparell.

## 6. CONFIGURACIÓ

### 6.1 Resum de la configuració

#### Idioma [Idioma]

Selecciona l'idioma preferit. Per defecte: Anglès.

#### WiFi

Seleccioneu ON per activar o OFF per desactivar la connexió sense fil. Si el rentaplats està connectat a una xarxa sense fil, podeu consultar aquí les adreces IP i MAC, així com restablir les credencials de la xarxa. Consulteu el capítol "Connexió sense fil".

#### Olvidate de la red [Oblidar la xarxa]

Seleccioneu SÍ per restablir les credencials de la xarxa. Seleccioneu NO per sortir. Consulteu el capítol "Connexió sense fil".

#### Dureza del agua [Duresa de l'aigua]

Ajusteu el nivell de descalcificador (1-10) en funció de la duresa de l'aigua. Per defecte: 5. <sup>1)</sup>

#### Nivel de abrillantador [Nivell d'abrillantador]

Ajusteu el nivell d'abrillantador (0-8). Per defecte: 8. <sup>1)</sup>

#### Brillo [Brillantor]

Ajusteu la brillantor de la pantalla (0-9).

#### AirDry

Seleccioneu ON per activar o OFF per desactivar la funció AirDry. Per defecte: ON. <sup>1)</sup>

#### Uso horario [Ús per hora]

Seleccioneu ON per activar o OFF per desactivar el so del botó quan es prem. Per defecte: ON.

#### Push2Open

Seleccioneu ON per activar o OFF per desactivar l'obertura de la porta amb una empenta. Per defecte: ON.

#### TimeOnFloor

Seleccioneu ON per activar o OFF per desactivar la funció TimeOnFloor. Per defecte: ON.

#### Tonos teclas [Tons de les tecles]

Seleccioneu ON per activar o OFF per desactivar el senyal acústic al final d'un programa. Per defecte: OFF

<sup>1)</sup> Vegeu més detalls més endavant en aquest capítol.

## Restablecer ajustes [Restaurar els paràmetres]

Comproveu les hores totals d'ús del rentaplats. El comptador s'atura a 65535.

## PNC [El número PNC]

Consulta el número PNC de l'electrodomèstic. Indiqueu el número quan us poseu en contacte amb un centre d'assistència autoritzat.

## Sonido de final [Control del senyal acústic]

Seleccioneu SÍ per restablir la configuració de fàbrica de l'electrodomèstic. La configuració no restableix l'ús horari. Aquest paràmetre no restableix la configuració de la connexió sense fil. Seleccioneu NO per sortir.

Canvieu la configuració des del mode de configuració o des de l'aplicació.

## 6.2 Mode de configuració

### Com navegar pel mode d'ajustament

Feu servir la barra de selecció My Time per navegar pel mode de configuració.

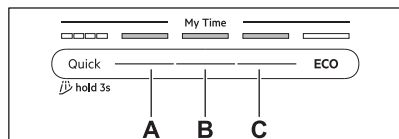

- A. Botó Anterior
- B. Botó D'ACORD
- C. Botó Següent

Feu servir Anterior i Següent per canviar entre els paràmetres bàsics i modificar-ne el valor. Feu servir D'ACORD per introduir el paràmetre seleccionat i confirmar el canvi de valor.

### Com obrir el mode d'ajustament

Podeu accedir al mode d'ajustament abans de començar qualsevol programa. No podeu entrar al mode d'ajustament mentre un programa està funcionant.

Mantingueu premuts ECO i AUTO alhora uns 3 segons.

Els llums relacionats amb els botons Anterior, D'ACORD i Següent estan encesos. La

pantalla mostra la primera configuració disponible.

### Com canviar un paràmetre

Assegureu-vos que l'aparell estigui en mode d'ajustament.

1. Pitgeu Anterior o Següent per seleccionar una configuració.

La pantalla mostra el nom del paràmetre i el seu valor actual.

2. Pitgeu D'ACORD per introduir la configuració.

La pantalla mostra els valors disponibles.

3. Pitgeu Anterior o Següent per canviar el valor.

4. Premeu D'ACORD per confirmar l'ajustament.

La configuració s'ha desat. L'electrodomèstic torna a la llista de configuració.

5. Mantingueu premuts ECO i AUTO alhora uns 3 segons per sortir del mode d'ajustament.

L'aparell torna al mode de selecció de programa.

Els ajusts desats segueixen sent vàlids fins que els torni a canviar.

## 6.3 Suavitant en aigua

El descalcificador elimina els minerals de l'aigua degut a l'efecte negatiu que podrien provocar als resultats del rentat i també al propi aparell.

Com més alt sigui el nivell d'aquest minerals, més dura és l'aigua. La duresa de l'aigua es mesura en escales equivalents.

El descalcificador s'ha d'ajustar d'acord amb la duresa de l'aigua de la vostra zona de subministrament. L'ajust és necessari independentment del tipus de detergent utilitzat per tenir garantits uns bons resultats de rentat i per mantenir actiu l'indicador de sal. La companyia d'aigües de la zona pot informar-vos de la duresa.



Les multipastilles que contenen sal no són suficientment efectives per disminuir la duresa de l'aigua.

## Duresa de l'aigua

°dH	°fH	mmol/l	mg/l (ppm)	°Clar k	L 1)
47 -50	84 -90	8,4 -9,0	835 -904	58 -63	10
43 -46	76 -83	7,6 -8,3	755 -834	53 -57	9
37 -42	65 -75	6,5 -7,5	645 -754	46 -52	8
29 -36	51 -64	5,1 -6,4	505 -644	36 -45	7
23 -28	40 -50	4,0 -5,0	395 -504	28 -35	6
19 -22	33 -39	3,3 -3,9	325 -394	23 -27	5
15 -18	26 -32	2,6 -3,2	255 -324	18 -22	4
11 -14	19 -25	1,9 -2,5	185 -254	13 -17	3
4 -10	7 -18	0,7 -1,8	70 -184	5 -12	2
<4	<7	<0.7	<70	< 5	1

### 1) Nivell del descalcificador d'aigua

El descalcificador d'aigua activa un procés de regeneració automàtica. **2)**

## 6.4 Nivell d'abrillantador

L'abrillantador millora els resultats d'assecat. S'allibera automàticament durant la fase d'esbandida calenta. Podeu ajustar la quantitat d'abrillantador a utilitzar.

Quan el dispensador d'abrillantador està buit, l'indicador  s'encén per avisar que cal tornar a omplir el dispensador d'abrillantador. Si els resultats d'eixugada són satisfactoris utilitzant només multipastilles, podeu desactivar el dispensador i l'indicador. No obstant això, i per aconseguir el millor assecat, faci servir sempre abrillantador i tingui activat l'indicador.

Per desactivar l'indicador i el dispensador d'abrillantador, ajusteu el nivell a 0.

## 6.5 AirDry

AirDry millora els resultats d'assecat amb un baix consum d'energia. La porta de l'aparell s'obre automàticament durant la fase d'assecat i es queda mig oberta. Desactivar la funció pot reduir els resultats d'assecat.

AirDry s'activa automàticament amb tots els programes, excepte .

Quan s'obre la porta, la pantalla indica el temps restant del programa en funcionament.

La durada de la fase d'assecat i el temps d'obertura de la porta poden variar segons el programa i l'opció seleccionats.

### PRECAUCIÓ!

No intenti tancar la porta de l'aparell dins de 2 minuts després de l'obertura automàtica. Això pot causar danys a l'aparell.

**2)** Per a un funcionament correcte de la descalcificació, cal regenerar periòdicament la resina del dispositiu descalcificador. Aquest procés és automàtic i forma part del funcionament normal del rentaplat. La freqüència de la regeneració depèn de l'ajust del descalcificador d'aigua. Com més alt sigui el nivell, més sovint es farà la regeneració. A nivells alts, la regeneració es fa dues vegades en un cicle: durant el rentat i després de l'esbandit final. A nivells més baixos, la regeneració només es fa després de l'esbandit final. L'esbandit del suavitzant es fa al començament del cicle successiu. A nivells alts, també es fa quan s'acaba el rentat. L'esbandit del descalcificador s'acaba amb un desguàs total. La regeneració augmenta la durada del programa en un màxim de 5 min, el consum d'aigua en un màxim de 4 l i el consum energètic en 2 Wh. En les condicions estàndard de laboratori actualment aplicables amb duresa de l'aigua de 2.5 mmol/l (descalcificador: nivell 3), la regeneració es farà cada 62 l d'aigua utilitzada. La pressió i la temperatura de l'aigua i també les variacions en el subministrament elèctric poden alterar aquests valors.

## 7. CONNEXIÓ SENSE FIL

Configureu la connexió sense fil per controlar el rentaplats a través de l'aplicació al dispositiu mòbil.

Paràmetres del mòdul wifi	
Mòdul wifi	NIUS-SA
Freqüència	2,412 - 2,472 GHz
Protocol	IEEE 802.11 b-g-n
Potència màxima	<20 dBm
Encriptació	WPA, WPA2

### 7.1 Com configurar la connexió sense fil

Per connectar el rentaplats, necessiteu:

- Una xarxa sense fil amb connexió a internet.
  - Un dispositiu mòbil connectat a la xarxa sense fil.
1. Per descarregar l'aplicació, escanegeu el codi QR de la contraportada del manual d'usuari. També podeu descarregar l'aplicació corresponent des de la botiga d'aplicacions.
  2. Seguiu les instruccions de l'aplicació.
  3. Engegeu el rentaplats.
  4. Per activar el mòdul sense fil, seguiu un dels dos mètodes:

- Mantingueu premuts Delay i Quick alhora uns 2 segons.
- Introduïu el mode de configuració, seleccioneu WiFi i canvieu el valor a ON.

El rentaplats mostra l'estat del mòdul sense fil.

5. Introduïu les credencials de la xarxa domèstica a l'aplicació. Si no ho feu, el rentaplats cancel·la la configuració al cap d'un temps.

Si la connexió s'estableix correctament, el rentaplats mostra una confirmació.

Per cancel·lar la configuració, cal apagar i tornar a encendre l'electrodomèstic.

### 7.2 Com restablir la connexió sense fil

Si voleu fer la connexió en una altra xarxa o actualitzar les credencials de la xarxa actual, restabliu primer la connexió sense fil.

Introduïu el mode de configuració i activeu el paràmetre Olvídate de la red [Oblidar la xarxa].

L'indicador  està apagat.

Configureu una nova connexió sense fil.

## 8. ABANS DEL PRIMER ÚS

1. Mantingueu premut el botó On/Off fins que l'electrodomèstic s'activi.
2. Seleccioneu l'idioma.
3. Ajusteu el nivell de descalcificador a la duresa de l'aigua.
4. Ompliu el dipòsit de sal.
5. Ompliu el dispensador d'abrillantador.
6. Ompliu el dispensador de detergent.
7. Obriu l'aixeta de l'aigua.
8. Inicieu el programa Quick per eliminar qualsevol residu que pugui quedar del procés de fabricació. No poseu plats a les cistelles.

Després de començar un programa, pot trigar fins a 5 minuts a que l'aparell recarregui la resina al descalcificador. La fase de rentat només comença després que s'hagi completat aquest procediment. El procediment es repeteix periòdicament.

### 8.1 El contenidor de sal

#### PRECAUCIÓ!

Utilitzeu només sal regeneradora per a rentavaixelles. No feu servir sal de cuina.

La sal s'utilitza per recarregar la resina en el suavitzant de l'aigua i per assegurar bons resultats de rentat en l'ús diari.

## Com omplir el contenidor de sal



Assegureu-vos que la cistella ComfortLift® estigui buida i fixada a la seva posició de dalt.

1. Gireu el tap del contenidor de sal en sentit antihorari i retireu-lo.
2. Poseu 1 l d'aigua al dipòsit de sal (només si l'ompliu per primera vegada).
3. Ompliu el dipòsit de sal amb fent servir l'embut subministrat amb 1 kg de sal per a rentaplats.
4. Sacsegeu l'embut agafant-lo per la nansa fins que hi entrin tots els grans de sal.
5. Traieu la sal que pugui quedar al voltant de la boca del dipòsit de sal.
6. Gireu el tap en sentit horari per tancar el dipòsit de sal.

### ⚠ PRECAUCIÓ!

L'aigua i la sal poden vessar en omplir el contenidor. Per prevenir la corrosió, ompliu el compartiment per a la sal i inicieu immediatament un cicle complet de rentat amb detergent.

## 8.2 Com omplir el Dispensador d'ajuda esbandida

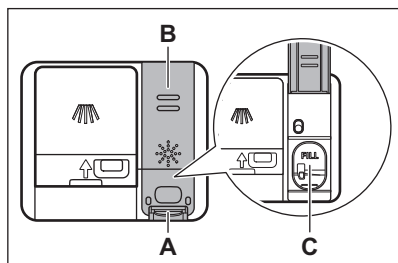

### ⚠ PRECAUCIÓ!

El compartiment (C) és només per a l'abrillantador. No l'ompliu amb detergent.

### ⚠ PRECAUCIÓ!

Utilitzeu només abrillantador per a rentaplats.

1. Premí l'element d'obertura (A) per obrir la tapa (B).
2. Poseu l'abrillantador al dispensador (C) fins el líquid arribi a la marca "FILL".
3. Retiri l'abrillantador que hagi vessat amb un drap absorbent per evitar un excés d'escuma.
4. Tanqueu la tapa. Assegureu-vos que la tapa bloqueja la posició.

## 8.3 Com omplir el dispensador de detergent

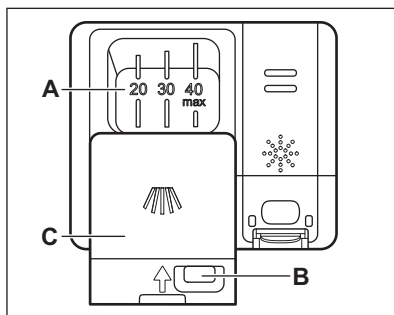

### ⚠ PRECAUCIÓ!

Utilitzeu només detergent per a rentaplats.

1. Premí el botó d'obertura (B) per obrir la tapa (C).
2. Introdueixi el detergent al compartiment (A). No excediu la marca "40 max". Pot fer servir detergent en pols, pastilles o gel.
3. Si el programa inclou una fase de prerentat, poseu menys de 5 g de detergent a la part interior de la porta del rentaplats.
4. Tanqueu la tapa. Assegureu-vos que la tapa bloqueja la posició.

Per a més informació sobre la dosificació de detergent, consulti les instruccions del fabricant l'envàs del producte. Normalment, la quantitat adient de detergent en gel és de 20 - 25 ml i de 18 g de detergent en pols per rentar una càrrega amb brutícia normal.

## 9. CÀRREGA DEL RENTAPLATS

- Per obtenir els millors resultats de rentat, disposeu els estris a les cistelles com s'explica al manual d'usuari.
- Carregui el rentavaixelles a màxima capacitat per estalviar aigua i energia.
- No sobrecarregueu les cistelles per garantir que el rentaplats funcioni de manera eficient.
- Asseguri's que els estris disposats a les cistelles no es toquin ni es tapin entre ells. L'aigua hi arribarà i podrà rentar els plats només si ho fa així.
- Faci servir l'aparell només per rentar estris aptes per a rentavaixelles.
- No renteu estris fets dels següents materials al rentaplats: fusta, os, estany, coure, alumini, porcellana amb decoració delicada i acer al carboni sense protecció. Podrien esquerdar-se, deformar-se, descolorir-se, picar-se o rovellar-se.
- No renti a l'aparell estris que poden absorbir aigua (esponges o draps de cuina).
- Poseu els estris buits (tasses, gots i paelles) amb la part oberta mirant cap avall per permetre el pas de l'aigua.
- Asseguri's que les peces de vidre no es toquin entre elles.
- Posi els estris lleugers a la cistella superior. Asseguri's que els estris no es moguin.
- Asseguri's que els braços aspersors es puguin moure sense obstacles abans de començar un programa.
- Ajusteu l'alçada de la cistella superior per encabir-hi plats grans.

### 9.1 ComfortLift®

#### PRECAUCIÓ!

No us assegueu sobre la reixeta ni feu una pressió excessiva sobre la cistella fixada.

#### PRECAUCIÓ!

No supereu la capacitat màxima de càrrega de 18 kg.

#### PRECAUCIÓ!

Assegureu-vos que els estris no sobresurtin de l'estructura de la cistella perquè podrien patir danys i també danyar el mecanisme ComfortLift®.

El mecanisme ComfortLift® permet aixecar l'estructura inferior (al segon nivell) i baixar-la per carregar i descarregar els plats més fàcilment.

Per carregar o descarregar la cistella inferior:

1. Aixequeu la cistella tibant cap enfora l'estructura fent servir la nansa. La nansa amb gallet no s'ha de fer servir.

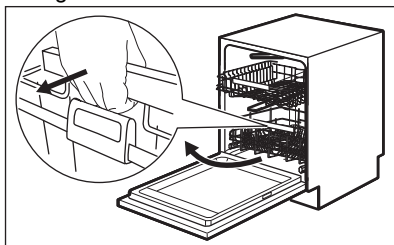

La cistella es fixa automàticament al nivell superior.

2. Col·loqueu els estris a la cistella o traiu-los amb cura.
3. Abaixeu la cistella connectant la nansa amb gallet amb l'estructura de la cistella. Aixequeu totalment la nansa amb gallet i només una mica la nansa de la cistella fins que es desenganxi dels dos costats.

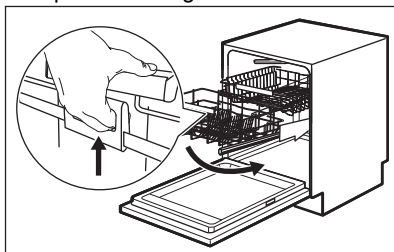

Un cop desacoblada la cistella, empenyeu l'estructura cap avall. El mecanisme torna a la posició predeterminada al nivell més baix.

Hi ha dues maneres d'abaixar la cistella, en funció de la càrrega:

- Si la cistella està plena de plats, empenyeu-la suaument cap avall.
- Si la cistella és buida o té només mitja càrrega, empenyeu-la cap avall.

## 9.2 Com ajustar l'alçada de la cistella superior

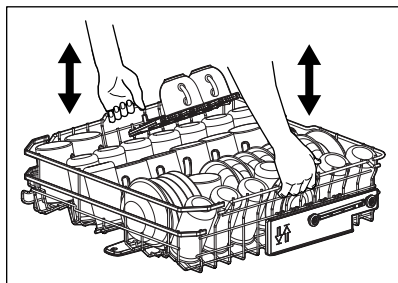

### Com aixecar la cistella superior

1. Tibeu al màxim la cistella fins que s'aturi.
2. Aixequeu la cistella per un o per tots dos costats fins que el mecanisme quedi fixat al seu lloc i la cistella estigui estable.

### Com abaixar la cistella superior

1. Tibeu al màxim la cistella fins que s'aturi.
2. Aixequeu una mica la cistella per un o per tots dos costats, empenyeu-la cap avall i deixeu que caigui.

## 9.3 Cistella del rentavaixelles

### Cistella inferior

El nombre de pues plegables pot variar segons el model de rentaplats.

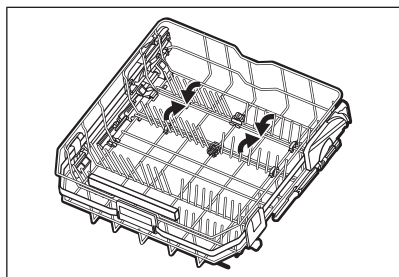

### Cistella superior

El nombre de pues plegables pot variar segons el model de rentaplats. Els prestatges per a tasses es poden plegar cap avall per fer espai per a plats alts.

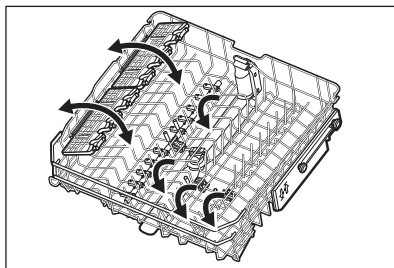

Els prestatges per a tasses tenen agafadors suaus per subjectar els gots i les puntes de goma en garanteixen l'estabilitat.

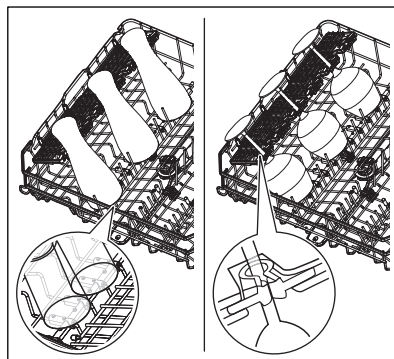

### Calaix de cobreteria

Desbloquegeu els botons laterals per baixar les seccions laterals ajustables del calaix. Això fa augmentar la capacitat del calaix. Per tancar les seccions, empenyeu-les cap amunt fins que escolteu un clic.

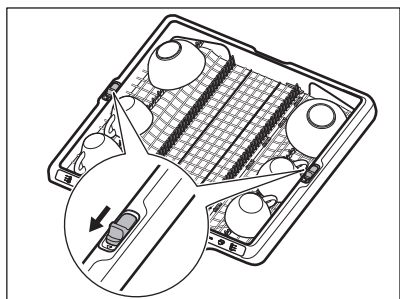

Poseu els ganivets i els estris afilats al compartiment corresponent a la part posterior del calaix. El suport és plegable.

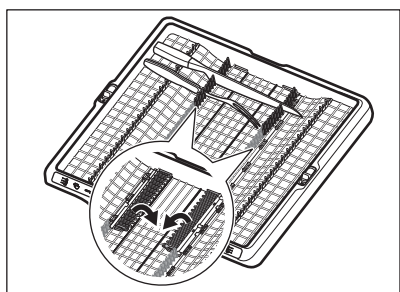

### Cistella coberteria

Poseu la cistella dels coberts a la part posterior de la cistella inferior.

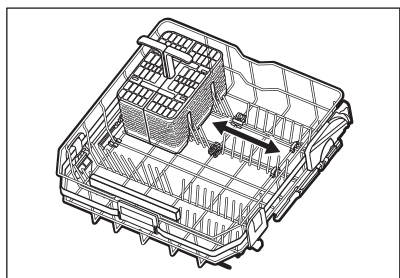

La cistella de coberts es pot dividir en dues parts.

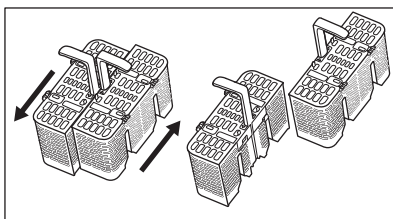

Les tapes de la cistella de coberts són plegables.

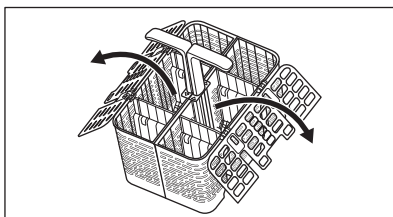

### Com treure els accessoris

Els prestatges per a tasses i els agafadors tous es poden treure temporalment per fer lloc a objectes voluminosos.

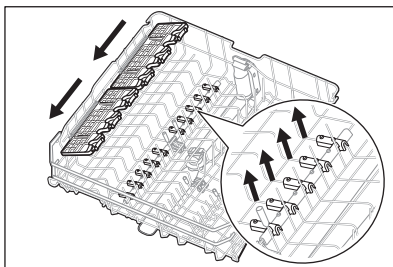

### Alçades màximes dels plats (mm)

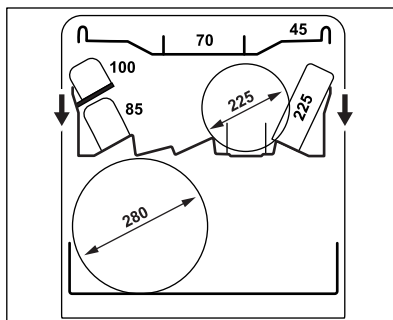

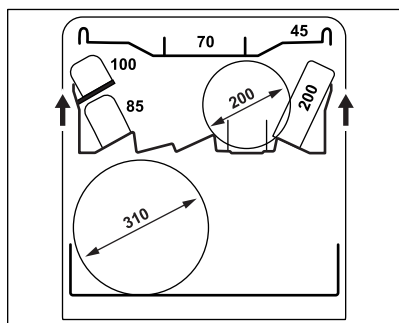

## 9.4 Exemples de càrrega del rentavaixelles

### Cistella inferior

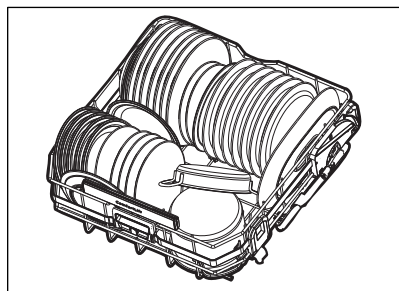
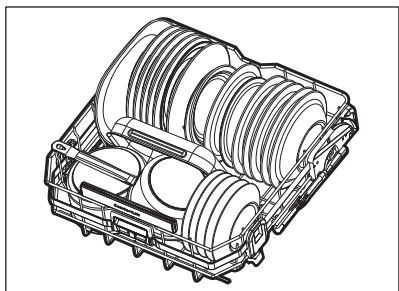

### Cistella superior

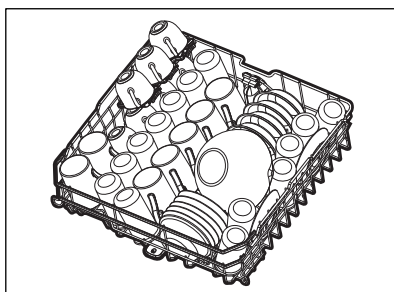
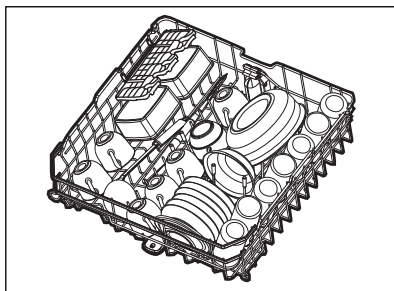

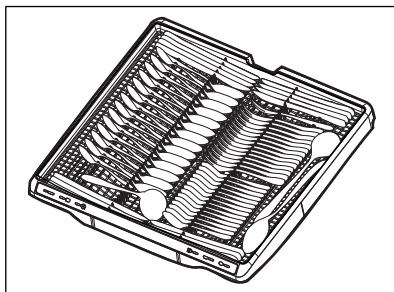
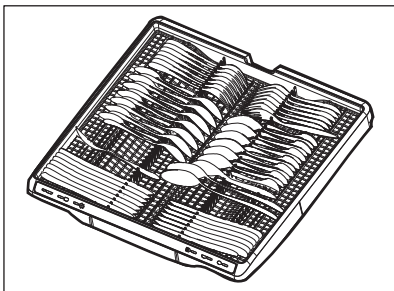

### Calaix de cobreteria

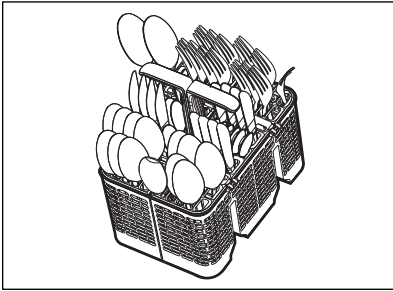

## Cistella coberteria



## 10. ÚS DIARI

1. Obriu l'aixeta de l'aigua.
2. Mantingueu premut el botó On/Off fins que l'electrodomèstic s'activi.
3. Ompliu el dipòsit de sal si l'indicador  està encès.
4. Ompliu el dispensador d'abrillantador si l'indicador  està encès.
5. Carregueu les cistelles.
6. Ompliu el dispensador de detergent.
7. Trieu i inicieu un programa.
8. Tanqueu l'aixeta quan el programa s'hagi acabat.



### 10.1 Inici remot

La funció permet iniciar un programa des de l'aplicació.

#### Com activar l'inici remot

Assegureu-vos que l'indicador  estigui encès i que teniu el vostre rentaplats afegit a l'aplicació. Altrament, vegeu el capítol "Connexió sense fil".

1. Mantingueu premut Delay durant 3 segons.

L'indicador  està apagat, l'indicador  està encès.

2. Tanqueu la porta de l'electrodomèstic.



Si s'obre la porta estant activat l'inici remot aquesta funció es desactiva. Torneu a activar l'inici remot abans de tancar la porta; altrament, el cicle de rentada començarà immediatament després de tancar-la. En obrir la porta no es desactiva l'inici remot si hi ha programat l'inici diferit.

#### Com desactivar l'inici remot

Premeu Delay durant 3 segons.

L'indicador  està apagat.

### 10.2 Com iniciar un programa des de la barra de selecció My Time

1. Feu lliscar el dit per la barra de selecció My Time per triar un programa.

S'encendrà el llum corresponent al programa seleccionat.

2. Activeu una opció del programa si ho desitgeu.
3. Tanqueu la porta de l'electrodomèstic per iniciar el programa.

### 10.3 Com iniciar un programa Rinse&Hold

1. Mantingueu premut Quick uns 3 segons.

 L'indicador està encès.

2. Tanqueu la porta de l'electrodomèstic per iniciar el programa.

## 10.4 Com iniciar el programa AUTO

### 1. Premeu AUTO.

El llum corresponent al botó està encès. La pantalla mostra la durada més llarga possible del programa.

### 2. Tanqueu la porta de l'electrodomèstic per iniciar el programa.

Durant el cicle, els sensors actuen diverses vegades i la durada inicial del programa es podria reduir.

## 10.5 Com activar una opció de programa

Només es pot activar una opció alhora.

Activeu l'opció abans d'iniciar un programa.

No podeu activar ni desactivar l'opció mentre s'està executant un programa.

### 1. Seleccioneu un programa de la barra de selecció My Time.

### 2. Premeu el botó de l'opció.

El llum corresponent al botó està encès.



Activar una opció afecta sovint el consum d'aigua i energia, a més de la durada del programa.

## 10.6 Com retardar l'inici d'un programa

### 1. Seleccioneu un programa.

### 2. Premeu Delay repetidament fins que la pantalla mostri el retard desitjat (d'1 a 24 hores).

El llum corresponent al botó està encès.

### 3. Tanqueu la porta de l'electrodomèstic per començar el compte enrere.

Durant el compte enrere, no podeu canviar el programa ni l'opció. Podeu canviar el temps de retard des de l'aplicació.

Quan el compte enrere s'hagi acabat, el programa comença a funcionar.

## 10.7 Com cancel·lar l'inici retardat d'un programa

Mantingueu premut ⓘ durant 3 segons.

L'aparell torna al mode de selecció de programa.

Torneu a seleccionar un programa.

## 10.8 Com cancel·lar un programa en funcionament

Mantingueu premut ⓘ durant 3 segons. L'aparell torna al mode de selecció de programa.



Asseguri's que hi ha detergent al dispensador abans de començar un nou programa

## 10.9 Obertura de la porta amb l'aparell en funcionament

Si obriu la porta mentre un programa està en marxa, el cicle de rentat es posa en pausa.

La pantalla mostra el temps restant del programa. La barra del programa a la part inferior de la pantalla indica el decurs actual del cicle de rentada. La llargada de la barra disminueix junt amb la durada del programa. Després de tancar la porta, es reprèn el cicle de rentat des del punt on es va interrompre.

Si obriu la porta durant el compte enrere de l'inici retardat, el compte enrere es posa en pausa. La pantalla indica el valor actual del compte enrere. Després de tancar la porta es reprèn el compte enrere.



Obrir la porta amb l'electrodomèstic en funcionament pot afectar el consum d'energia i la durada del programa.

## 10.10 Finalització de programa

Quan finalitza el programa, el rentaplats es desactiva automàticament.

Tots els botons estan inactius tret del botó ON/OFF.

## 10.11 Desconnexió automàtica

La funció estalvia energia apagant l'electrodomèstic si no està funcionant. La funció s'activa automàticament:

- Quan finalitza el programa.
- Si no s'ha iniciat cap programa i no s'ha premut cap botó després de 10 minuts.

## 11. CONSELLS I TRUCS

### 11.1 General

Seguiu els consells per garantir uns resultats de rentat i d'assecat òptims per a l'ús diari i per protegir el medi ambient.

- Rentar els plats al rentaplats seguint les instruccions del manual d'usuari vol dir sovint consumir menys aigua i energia que rentar-los a mà.
- No esbaldeixi prèviament els plats a mà. Fa augmentar el consum d'aigua i energia. Triï un programa amb fase de prerentat, si cal.
- Retireu les restes de menjar més grans dels plats i buideu les tasses i els gots abans de posar-los dins l'electrodomèstic.
- Triï un programa d'acord al tipus de càrrega i al grau de brutícia.
- Per evitar l'aparició de calç dins de l'aparell:
  - Ompli el contenidor de sal sempre que calgui.
  - Faci servir la dosi de detergent i abrillantador recomanats.
  - Asseguri's que el nivell actual el descalcificador es correspon amb la duresa de l'aigua.
  - Seguiu les instruccions del capítol "Cura i neteja".

### 11.2 Ús de sal, abrillantador i detergent

- Faci servir només sal, abrillantador i detergent dissenyat per a rentavaixelles. Altres productes poden causar avaries a l'aparell.
- A les zones amb aigua dura o molt dura, recomanem fer servir detergent per a rentavaixelles bàsic (en pols, gel o pastilles sense additius), abrillantador o sal separats per a un rentat i assecat òptims.
- El detergent en pastilles no es dissol del tot en programes curts. Per evitar que quedin residus de detergent al estris de cuina, recomanem fer servir pastilles als programes llargs.
- Sempre cal fer servir la quantitat de detergent correcta. Una dosi insuficient de detergent pot produir un rentat deficient i

l'aparició de pel·lícules o de punts de calç en aigües dures sobre els estris. Fer servir detergent en excés amb aigües toves o descalcificades pot causar l'aparició de residus de detergent sobre els plats. Ajusti la quantitat de detergent d'acord amb la duresa de l'aigua. Segueixi les instruccions de l'envàs de detergent.

- Sempre cal fer servir la quantitat d'abrillantador correcta. Una dosi insuficient d'abrillantador perjudica els resultats d'assecat. Un excés d'abrillantador pot causar l'aparició de capes blavoses sobre els estris.
- Asseguri's que el nivell de descalcificador sigui el correcte. Si el nivell és massa alt, l'excés de sal a l'aigua pot causar l'aparició d'òxid a la coberteria.

### 11.3 Què cal fer si vol deixar de fer servir multipastilles

Abans de començar a utilitzar per separat detergent, sal i abrillantador, seguiu els passos següents:

1. Ajusteu el nivell del descalcificador al màxim.
2. Assegureu-vos que els dipòsits de sal i d'abrillantador estiguin plens.
3. Inicieu el programa Quick. No afegiu detergent i no poseu plats a les cistelles.
4. Un cop acabat el programa, ajusteu el grau de descalcificació segons la duresa de l'aigua de la vostra zona.
5. Ajusteu la quantitat d'abrillantador a utilitzar.

### 11.4 Abans de començar un programa

Abans de començar el programa seleccionat, asseguri's que:

- Els filtres estan nets i ben instal·lats.
- El tap del contenidor de sal està ben tancat.
- Els braços aspersors no tenen obstacles per rodar.
- Hi ha prou sal i abrillantador (tret que faci servir multipastilles).

- La disposició a las cistelles dels estris a rentar sigui correcta.
- El programa sigui adient per al tipus de càrrega i el grau de brutícia.
- La quantitat de detergent sigui la correcta.

## 11.5 Descàrrega de les cistelles

1. Deixi que els estris es refredin abans de treure'ls de l'aparell. Els estris calents es poden danyar més fàcilment.

2. Retiri primer els estris de la cistella inferior després de la superior.



Un cop acabat el programa, pot quedar aigua a les superfícies interiors de l'aparell.

## 12. CURA I NETEJA

### AVÍS!

Abans de fer algun manteniment, tret de fer anar el programa , apagueu l'aparell i desendolieu el cable d'alimentació del subministrament elèctric.



Assegureu-vos que la cistella ComfortLift® estigui buida i fixada a la seva posició de dalt.

Uns filtres bruts i uns braços aspersors embussats afecten negativament els resultats de la rentada.

Els filtres són autonetejables i no cal netejar-los després de cada ús. Netegeu els filtres un cop a la setmana. Netegeu els aspersors un cop cada dos mesos. La freqüència de neteja depèn de l'ús que es faci de l'aparell.

### 12.1 Com començar MachineCare programa

Abans d'iniciar el programa, netegeu els filtres i els braços aspersors tal com s'indica més endavant en aquest capítol.

1. Feu servir un descalcificador o un producte de neteja especial per a rentaplats. Segueixi les instruccions de l'envàs. No poseu plats a les cistelles.
2. Mantingueu premut AUTO uns 3 segons.
- indicador is on.
3. Tanqueu la porta de l'aparell per iniciar el programa.

Quan finalitza el programa, l'indicador està apagat.

### 12.2 Eliminació d'objectes estranys

Comprovi els filtres i el desguàs del rentavaixelles després de cada ús. Els objectes estranys (com ara trossos de vidre, plàstic, ossos o escuradents, etc.) redueixen el rendiment del rentat i poden causar avaries a la bomba de desguàs.

### PRECAUCIÓ!

Si no pot retirar els objectes estranys, posi's en contacte amb un servei autoritzat.

1. Desmunti els filtres segons s'explica en aquest capítol.
2. Retiri manualment qualsevol objecte estrany.
3. Torni a muntar els filtres segons s'explica en aquest capítol.

### 12.3 Neteja dels filtres

El sistema de filtre està fabricat en 3 parts.

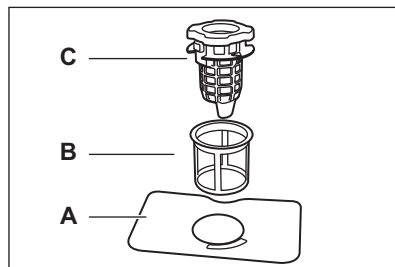

1. Gireu el filtre de drenatge (C) en sentit antihorari i aixequau-lo. Retireu el filtre pla (A).

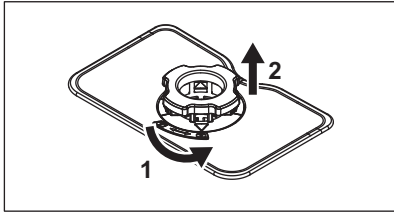

2. Pitgeu els dos botons en el filtre de drenatge (C) i retireu-lo del filtre fi (B).

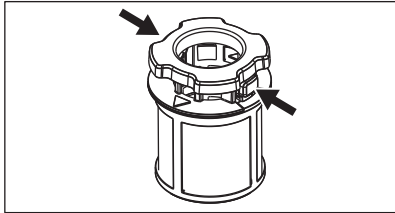

3. Rentar els filtres.
4. Asseguri's que no quedin residus, menjar ni brutícia dins o per la zona de la vora del desguàs.
5. Torneu a instal·lar el filtre pla (A) als eu lloc.
6. Pitgeu el filtre de drenatge (C) sobre el filtre fi (B).
7. Introduïu el filtre fi (B) al filtre pla (A). Gireu el filtre de drenatge (C) en sentit horari fins que quedi bloquejat.

#### **⚠ PRECAUCIÓ!**

Una posició incorrecta dels filtres pot causar mals resultats de rentat i danys a l'aparell.

### 12.4 Neteja interna

- Netegi l'interior de l'aparell amb un drap suau i humit.
- No faci servir productes abrasius, esponges de neteja abrasives, eines esmolades, producte químics forts, fregalls ni dissolvents.
- Netegi la porta, i també la junta de goma, un cop per setmana.
- Per conservar el rendiment de l'aparell, feu servir un producte de neteja especial per a rentaplats almenys un cop cada dos mesos. Segueixi amb detall les

instruccions que trobarà dins l'embalatge del producte.

- Per aconseguir uns resultats de rentada òptims, feu anar el programa .

### 12.5 Neteja del braç aspersor inferior

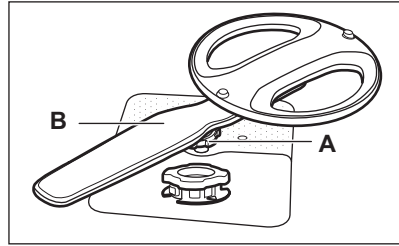

1. Gireu la femella (A) en sentit antihorari i tireu de l'aspersor (B) cap amunt.
2. Netegeu el braç aspersor sota l'aigua corrent. Feu servir una eina fina i punxeguda (p. ex., un escuradents) per retirar les partícules de brutícia dels forats. Deixeu córrer aigua pels forats per eliminar les restes de brutícia.
3. Premeu l'aspersor cap avall i gireu la femella en sentit horari.

### 12.6 Neteja del braç aspersor superior

1. Extraieu la cistella superior.
2. Per separar l'aspersor de la cistella, gireu la femella (A) en sentit horari.

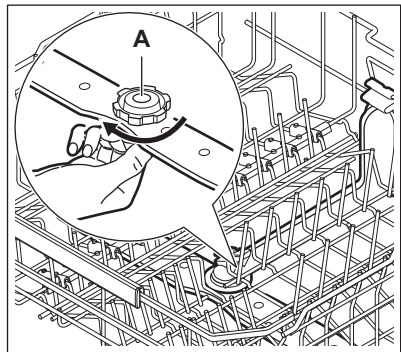

3. Netegeu el braç aspersor sota l'aigua corrent. Feu servir una eina fina i punxeguda (p. ex., un escuradents) per retirar les partícules de brutícia dels

forats. Deixeu córrer aigua pels forats per eliminar les restes de brutícia.

4. Per tornar a instal·lar l'aspersors, gireu la femella en sentit antihorari fins que sentiu un clic.

## 12.7 Neteja del braç aspersors superior

El braç aspersors superior està ubicat al sostre interior de l'aparell. El braç aspersors (C) està instal·lat al tub de sortida (A) amb l'element de muntatge (B).

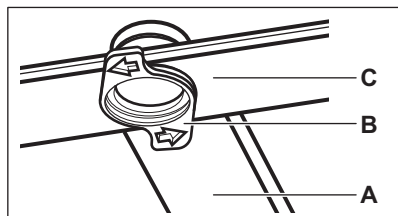

1. Obri els punts de fixació del costats de les guies lliscants del calaix per a coberts i tregui'l tibant cap enfora.

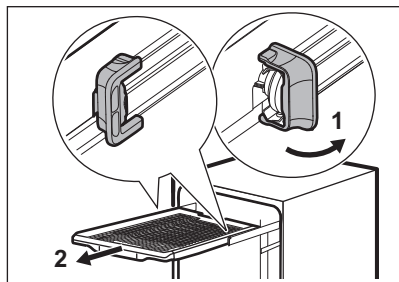

2. Mogui la cistella superior al nivell més baix per poder arribar més fàcilment al braç aspersors.
3. Gireu l'element de muntatge (B) en sentit antihorari i estireu l'aspersors (C) cap avall.
4. Netegeu el braç aspersors sota l'aigua corrent. Feu servir una eina fina i

punxeguda (p. ex., un escuradents) per retirar les partícules de brutícia dels forats. Deixeu córrer aigua pels forats per eliminar les restes de brutícia.

5. Inserir l'element de muntatge (B) a l'aspersors (C) i fixeu-lo al tub de sortida (A) girant-lo en sentit horari. Asseguri's que l'element de muntatge quedi fixat al seu lloc.
6. Torneu a instal·lar el calaix dels coberts a les guies lliscants i bloquegeu els punts de fixació.

## 12.8 Neteja del filtre de la mànega d'entrada

1. Tanqueu l'aixeta de l'aigua.
2. Gireu la tapa (A) en sentit horari. Desconnecteu la mànega.

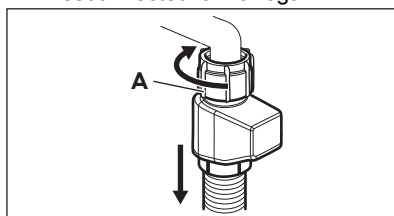

3. Netegeu el filtre de la mànega d'entrada.

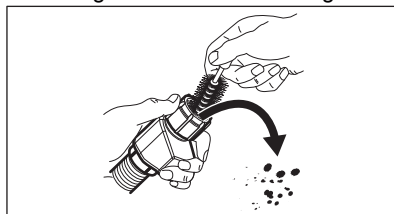

## 12.9 Neteja de l'exterior

- Netegeu l'aparell amb un drap humit suau.
- Empreneu només detergents neutres.
- No utilitzeu productes abrasius, fregalls de neteja abrasius ni dissolvents.

## 13. RESOLUCIÓ DE PROBLEMES

La majoria dels problemes que es poden produir es poden resoldre sense necessitat de posar-se en contacte amb un servei

autoritzat. Consulteu la taula per veure informació sobre possibles problemes.

La pantalla indica un codi d'error per a determinats problemes.

Un cop hàgiu comprovat l'electrodomèstic, apagueu-lo i engegueu-lo. Si el problema persisteix, poseu-vos en contacte amb un centre d'assistència autoritzat. Desconnecteu l'electrodomèstic i no el feu servir fins que el problema estigui resolt.

#### **No es pot engegar l'aparell.**

- Asseguri's que l'endoll de l'aparell estigui connectat a la presa de corrent.
- Asseguri's que no hi hagi cap fusible fos al quadre de fusibles.

#### **La porta de l'aparell no s'obre quan es pitja.**

- La funció Push2Open està desactivada durant una fallada de corrent o quan l'aparell està desendollat. Per obrir la porta manualment, consulteu les instruccions d'instal·lació subministrades per obtenir informació sobre com fer servir l'eina subministrada.

#### **El programa no arrenca.**

- Asseguri's que la tapa de l'aparell estigui tancada.
- Si està programat l'inici retardat, cancel·leu o espereu que finalitzi el compte enrere.
- L'aparell recarrega la resina dins del descalcificador. La durada del procediment és d'uns 5 minuts.

#### **L'aparell no s'omple d'aigua. Codi d'error i10 o i11.**

- Asseguri's que l'aixeta d'entrada d'aigua és oberta.
- Assegureu-vos que la pressió del subministrament d'aigua estigui entre 0.05 (0.5) / 1 (10) MPa (bar). Posi's en contacte amb la companyia d'aigua per a aquesta informació.
- Asseguri's que l'aixeta d'entrada de l'aigua no estigui embussada.
- Asseguri's que el filtre de la mànega d'entrada d'aigua no estigui embussat. Si cal, netegeu el filtre. Consulteu el capítol "Cura i neteja".
- Asseguri's que la mànega d'entrada d'aigua no estigui doblegada ni pinçada.

#### **- L'aparell no buida l'aigua. Codi d'error i20.**

- Asseguri's que la vàlvula de desguàs no estigui embussada.

- Asseguri's que el sistema de filtres interior no estigui embussat.
- Asseguri's que la mànega de desguàs no estigui funcionant ni pinçada.

#### **Mal funcionament de la bomba de drenatge. Codi d'error i23.**

- La tapa de la bomba de drenatge està solta o no hi és. Reviseu la tapa. Per conèixer la ubicació de la tapa, consulteu les instruccions sobre com netejar la bomba de drenatge, que trobareu més endavant en aquest capítol.

#### **Mal funcionament de la bomba de drenatge. Codi d'error i24.**

- La bomba de drenatge està bloquejada per un objecte estrany. Consulteu les instruccions sobre com netejar la bomba de drenatge, que trobareu més endavant en aquest capítol.

#### **Mal funcionament de la bomba de drenatge. La pantalla mostra el codi d'error i28.**

- Tanqueu la presa de l'aigua i contacteu amb un centre de servei autoritzat.

#### **El dispositiu antiinundacions està activat. La pantalla mostra el codi d'error i30.**

- Tanqueu l'aixeta de l'aigua.
- Asseguri's que l'aparell està instal·lat correctament.
- Asseguri's que les cistelles s'hagin col·locat segons el que indica el manual.

#### **Mal funcionament de la bomba de rentat. Codis d'error i51 - i59.**

- Apagui i engegui l'aparell.

#### **La temperatura de l'aigua a l'interior de l'aparell és massa alta o el sensor de temperatura té alguna avaria. Codi d'error i61 o i69.**

- Assegureu-vos que la temperatura d'entrada d'aigua no superi els 60°C.
- Apagui i engegui l'aparell.

#### **Avaria tècnica de l'aparell. Codis d'error i97, i98 o iC0 - iC5.**

- Apagui i engegui l'aparell.

#### **El nivell d'aigua dins de l'aparell és massa alta. Codi d'error iF1.**

- Apagui i engegui l'aparell.
- Asseguri's que els filtres estan nets.

- Asseguri's que la mànega de sortida estigui instal·lada a l'alçada adequada sobre el terra. Vegeu les instruccions d'instal·lació.

#### **L'aparell s'atura i comença més vegades durant l'operació.**

- És normal. Proporciona resultats òptims de neteja i estalvi energètic.

#### **El programa dura massa temps.**

- Si està programat l'inici retardat, cancel·leu o espereu que finalitzi el compte enrere.
- Activar opcions del programa implica allargar la durada del programa.

#### **La durada indicada del programa és diferent que la durada que es veu a la taula de valors de consum.**

- La pressió i la temperatura de l'aigua, les variacions de la tensió elèctrica, les opcions seleccionades, la quantitat de plats i el grau de brutícia poden fer variar la durada del programa.

#### **El temps restant que es veu a la pantalla augmenta i salta gairebé al final de la durada del programa.**

- No es tracta de cap defecte. L'aparell funciona correctament.

#### **Petita fuga de la porta de l'aparell.**

- L'aparell no està anivellat. Afluïxar o estrènyer els peus ajustables (si escau).

#### **La porta de l'aparell és difícil de tancar.**

- L'aparell no està anivellat. Afluïxar o estrènyer els peus ajustables (si escau).
- Parts de la vaixel·la són sobresurt de les cistelles.

#### **La porta de l'aparell s'obre durant el cicle de rentat.**

- La funció AirDry s'activa per millorar els resultats d'assecat mentre estalvia energia. Per desactivar la funció, consulteu el capítol "Configuració".

#### **Sorolls de cops o vibracions de l'interior de l'aparell.**

- La vaixel·la no està degudament arreglat a les cistelles. Consulteu el capítol "Càrrega del rentaplats".
- Assegureu-vos que els braços de l'aerosol poden girar lliurement.

#### **L'electrodomèstic fa saltar l'interruptor.**

- L'amperatge és insuficient per subministrar simultàniament tots els aparells en ús. Comproveu l'amperatge de l'endoll i la capacitat del comptador o apagueu un dels aparells en ús.
- Culpa elèctrica interna de l'aparell. Poseu-vos en contacte amb el servei autoritzat més proper.

#### **L'aparell està engegat, però no funciona.**

#### **La pantalla mostra Fallo de alimentació [Fallada corrent]**

- La tensió d'alimentació està fora del marge de funcionament. El cicle del rentaplats s'interromp temporalment i es reprèn automàticament quan es recupera l'alimentació.

#### **L'aparell s'apaga tot sol durant el funcionament.**

- Tall de subministrament elèctric. El cicle del rentaplats s'interromp temporalment i es reprèn automàticament quan es recupera l'alimentació.

#### **La pantalla mostra Updating Només el botó On/Off està actiu.**

- L'aparell descarrega i instal·la automàticament les actualitzacions de microprogramari quan estan disponibles. La pantalla indica Updating per la durada del procés d'actualització. Espereu que s'acabi el procés. Si desconnecteu l'aparell mentre es fa l'actualització, es reprendrà quan el torneu a engegar. L'actualització del microprogramari no canvia els valors declarats de rendiment de l'aparell.

### **13.1 Neteja de la bomba de drenatge**

Si la pantalla mostra i24, netegeu la bomba de drenatge.

#### **PRECAUCIÓ!**

Aneu amb compte a l'hora de netejar, ja que la bomba de drenatge pot contenir residus afilats, com ara vidre.

1. Apagueu l'electrodomèstic i desconnecteu el cable d'alimentació de l'endoll.
2. Retireu el sistema de filtre.
3. Retireu l'aigua residual amb una esponja.

4. Tireu de la coberta de plàstic en angle amb el dit.

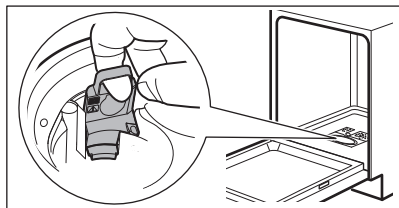

5. Retireu amb cura els objectes estranys del rotor i del voltant.
6. Torneu a posar al seu lloc la coberta de plàstic. Assegureu-vos que no estigui solta.
7. Instal·leu el sistema de filtre i endol·leu l'electrodomèstic.

## 13.2 Els resultats de rentat i d'assecat no són satisfactoris

### Resultats de rentat deficients.

- Consulteu el capítol "Consells i trucs".
- Utilitzeu un programa de rentat més intensiu.
- Netegeu els braços aspersors i els filtres. Consulteu el capítol "Cura i neteja".
- La qualitat del detergent en pot ser la causa. Provi un detergent diferent.

### Resultats d'assecat insatisfactoris.

- Consulteu el capítol "Consells i trucs".
- La vaixel·la s'ha deixat massa temps dins l'aparell amb la porta tancada. Activeu la funció AirDry per ajustar l'obertura automàtica de la porta i per millorar l'eficiència de l'assecat.
- Descarregueu el rentaplats només quan el programa hagi acabat i la pantalla mostri 0:00.
- No hi ha abrillantador o la quantitat no és suficient. Ompliu el dispensador d'abrillantador o augmenteu la dosi (si escau).
- La qualitat del producte abrillantador en pot ser la causa.
- Faci servir sempre abrillantador, fins i tot amb multipastilles.
- És possible que els objectes de plàstic s'hagin d'assecar amb un drap.
- El programa Quick no fa la fase d'assecat. Seleccioneu un programa diferent.
- Han caigut gotes d'aigua de la cistella superior sobre la cistella inferior. Primer

descarregueu la cistella inferior i després la cistella superior.

### Ratlles blanquinoses a gots i plats.

- La quantitat de detergent és massa alta. Redueu la quantitat.

### Capes blavoses a gots i plats.

- La quantitat d'abrillantador que utilitza l'aparell és massa gran. Redueu la dosi d'abrillantador a un nivell més baix.

### Taques i gotes seques d'aigua a vasos i plats.

- La quantitat d'abrillantador que utilitza l'aparell no és suficient. Augmenti la dosi a un nivell més alt.
- La qualitat del producte abrillantador en pot ser la causa. Proveu un altre abrillantador.
- Consulteu el capítol "Càrrega del rentaplats".

### L'interior de l'aparell està moll.

- No es tracta de cap defecte de l'aparell. La humitat es condensa les parets de l'aparell.

### Escuma poc comú durant el rentatge.

- Faci servir només detergent dissenyat específicament per a rentavaixelles.
- Faci servir un detergent d'un altre fabricant.
- No esbandeixi prèviament els plats amb aigua de l'aixeta.

### Restes de rovell als coberts.

- Hi ha massa sal a l'aigua de rentatge. Ajusteu el nivell del descalcificador d'aigua. Després d'omplir el dipòsit de sal, retireu sempre la sal vessada.
- S'han col·locat junts coberts rovellats i coberts d'acer inoxidable. No col·loqueu aquests objectes a prop uns dels altres.

### Queden residus de detergent al dispensador quan finalitza el programa.

- L'aigua no pot desfer el detergent del dispensador. Asseguri's que el braç aspersor no estigui bloquejat o embussat.
- Assegureu-vos que els objectes de les cistelles no impedeixin l'obertura de la tapa del dispensador de detergent.

### Hi ha olors a dins de l'aparell.

- Consulteu el capítol "Cura i neteja".
- Inicieu el programa  amb un descalcificador o un producte de neteja per a rentaplats.

## **Restes de calç a la vaixel·la, al bombo i a la part interior de la porta.**

- La duresa de l'aigua de l'aixeta és elevada. Encara que faci servir multipastilles, utilitzeu també sal i ajusti la regeneració del descalcificador de l'aigua. Consulteu la secció del descalcificador d'aigua en el capítol "Configuració".
- El nivell de sal és baix. Si l'indicador de sal està encès, ompliu el contenidor de sal.
- La tapa del dispensador de sal no està ben tancada. Inspeccioneu la tapa.
- Inicieu el programa  amb un descalcificador o un producte de neteja per a rentaplats.
- Si segueixen apareixent dipòsits de calç, netegeu l'aparell amb un detergent adient.
- Proviu un detergent diferent.
- Contacteu amb el fabricant del detergent.

## **Vaixella desllustrada, descolorida o esquerdada.**

- Assegureu-vos de rentar al rentavaixel·la únicament objectes aptes per a rentavaixel·les.
- Carregueu i descarregueu la cistella amb cura. Consulteu el capítol "Càrrega del rentaplats".
- Col·loqueu els objectes delicats a la cistella superior.
- Activeu l'opció GlassCare per garantir el tractament especial per a estris delicats o de cristall.

Consulteu els capítols "Abans del primer ús", "Càrrega del rentaplats", "Ús diari" o "Consells i truc" per veure altres causes possibles.

## **13.3 Problemes amb la connexió sense fil**

### **La connexió sense fil no s'ha activat.**

- ID de xarxa inalàmbrica o contrasenya incorrectes. Canceleu la configuració i torneu a començar per introduir les credencials correctes. Consulteu el capítol "Connexió sense fil".
- Hi ha problemes amb el senyal de la xarxa sense fil. Comproveu la xarxa Wi-Fi i

l'encaminador (router). Reinicieu l'encaminador.

- El senyal de la xarxa sense fil és dèbil. Per verificar-ho, connecteu el vostre dispositiu mòbil i el rentaplats a la mateixa xarxa de la mateixa habitació. Si no funciona, apropau l'encaminador al rentaplats.
- El senyal sense fil es veu interromput per un microones que hi ha a prop del rentaplats. Apagueu el microones.
- Poseu-vos en contacte amb el vostre proveïdor del servei inalàmbric si encara teniu problemes de connexió.

### **L'aplicació no es pot connectar amb el rentaplats.**

- Hi ha problemes amb el senyal de la xarxa sense fil. Comproveu la xarxa Wi-Fi i l'encaminador (router). Reinicieu l'encaminador.
- Comproveu que el vostre dispositiu mòbil estigui connectat a la xarxa.
- Heu instal·lat un encaminador nou o n'heu modificat la configuració. Configureu el rentaplats i el dispositiu mòbil un altre cop. Consulteu el capítol "Connexió sense fil".
- Poseu-vos en contacte amb el vostre proveïdor del servei inalàmbric si encara teniu problemes de connexió.

### **L'aplicació no pot connectar-se amb el rentaplats mitjançant cap altra xarxa que no sigui la xarxa domèstica de la vostra llar. L'indicador de wifi parpelleja.**

- S'ha perdut la connexió amb el núvol. Espereu que es restauri la connexió.

### **L'aplicació no es pot connectar sovint amb el rentaplats.**

- El senyal sense fil es veu interromput per un microones que hi ha a prop del rentaplats. Apagueu el microones. Eviteu fer servir el microones i l'inici remot alhora.
- El senyal de la xarxa sense fil és dèbil. Col·loqueu l'encaminador tan a prop del rentaplats com pugueu o considereu la possibilitat de comprar un repetidor sense fil.

## 14. DADES TÈCNIQUES

Mesures	Amplada/alçada/profunditat (mm)	596 / 865 - 945 / 560
Connexió elèctrica <b>1)</b>	Tensió (V)	200 - 240
	Freqüència (Hz)	50 - 60
Pressió d'aigua	Mín. / Màx. MPa (bar)	0.05 (0.5) / 1 (10)
Subministrament d'aigua	Aigua freda o aigua calenta (°C) <b>2)</b>	mín. 5 - màx. 60
Capacitat	Capacitat de coberts	14

**1)** Consulti la placa de característiques per veure altres valors.

**2)** Si l'aigua calenta prové d'una font d'energia alternativa (p. ex., plaques solars), faci servir el subministrament d'aigua calenta per reduir el consum d'energia.

### 14.1 Enllaç a la base de dades UE EPREL

El codi QR de l'etiqueta energètica subministrada amb l'aparell inclou un enllaç web al registre d'aquest aparell a la base de dades UE EPREL. Conserveu l'etiqueta energètica per a futures consultes, així com el manual de l'usuari i la resta de documentació subministrada amb l'aparell.

També podeu accedir a la informació sobre el rendiment del producte de la base de dades UE EPREL des de l'enllaç <https://eprel.ec.europa.eu>, cercant el nom del model i el número de producte que es pot trobar a la placa de característiques de l'aparell. Consulteu el capítol "Descripció del producte".

## 15. QÜESTIONS MEDIAMBIENTALS

Recicleu els materials amb el símbol .  
Poseu l'embalatge als contenidors adients al posterior reciclatge. Ajudeu a protegir el medi ambient i la salut humana i a reciclar les deixalles procedents d'aparells elèctrics i electrònics. No llenceu els aparells marcats

amb el símbol  amb les deixalles domèstiques. Porteu el producte a les instal·lacions de reciclatge locals o poseu-vos en contacte amb la vostra oficina municipal.

# Vítá vás AEG! Děkujeme vám, že jste si vybrali náš spotřebič.



Rady k používání, brožury, pokyny pro odstraňování závad a informace o servisu a opravách získáte na:  
[www.aeg.com/support](http://www.aeg.com/support)

Změny vyhrazeny.

## OBSAH

1. BEZPEČNOSTNÍ INFORMACE.....	30
2. BEZPEČNOSTNÍ POKYNY.....	32
3. POPIS VÝROBKU .....	33
4. OVLÁDACÍ PANEL.....	34
5. PROGRAMY A FUNKCE.....	35
6. NASTAVENÍ.....	37
7. BEZDRÁTOVÉ PŘIPOJENÍ.....	39
8. PŘED PRVNÍM POUŽITÍM.....	40
9. PLNĚNÍ MYČKY NÁDOBÍ.....	41
10. DENNÍ POUŽÍVÁNÍ.....	45
11. TIPY A RADY.....	47
12. ČIŠTĚNÍ A ÚDRŽBA.....	48
13. ODSTRAŇOVÁNÍ ZÁVAD.....	50
14. TECHNICKÉ ÚDAJE.....	54
15. POZNÁMKY K OCHRANĚ ŽIVOTNÍHO PROSTŘEDÍ.....	55

## 1. ⚠ BEZPEČNOSTNÍ INFORMACE

Tento návod si pečlivě přečtěte ještě před instalací spotřebiče a jeho prvním použitím. Výrobce nenese odpovědnost za žádný úraz ani škodu v důsledku nesprávné instalace nebo použití. Návod k použití vždy uchovávejte na bezpečném a přístupném místě pro jeho budoucí použití.

### 1.1 Bezpečnost dětí a postižených osob

- Tento spotřebič smí používat děti starší osmi let nebo osoby se sníženými fyzickými, smyslovými nebo duševními schopnostmi nebo osoby bez patřičných zkušeností a znalostí, pouze pokud tak činí pod dozorem nebo obdrželi instrukce týkající se bezpečného provozu spotřebiče, a pokud rozumí rizikům spojeným s provozem spotřebiče. Děti mladší osmi let a osoby s rozsáhlým a komplexním

postižením bez stálého dozoru udržujte z dosahu spotřebiče.

- Nenechte děti hrát si se spotřebičem.
- Prací prostředky uschovejte mimo dosah dětí.
- Jsou-li dvířka spotřebiče otevřená, nedovolte dětem a domácím zvířatům, aby se k němu přibližovaly.
- Čištění a uživatelskou údržbu spotřebiče by neměly provádět děti bez dozoru.

## **1.2 Všeobecné bezpečnostní informace**

- Tento spotřebič je určen pouze k mytí nádobí a příborů v domácnosti.
- Tento spotřebič je určen k běžnému domácímu použití ve vnitřních prostorách.
- Tento spotřebič lze používat v kancelářích, hotelových pokojích, motelech, agropenzionech a v podobných ubytovacích zařízeních, kde využití nepřesahuje (průměrnou) úroveň využití v domácnosti.
- Neměňte technické parametry spotřebiče.
- Hodnota provozního tlaku vody (minimální a maximální) musí být v rozmezí 0.05 (0.5) / 1 (10) MPa (bar).
- Dodržujte maximální počet jídelních souprav: 14.
- Dvířka spotřebiče by neměla zůstat v otevřené poloze, aby se zabránilo nebezpečí zakopnutí.
- Jestliže je poškozený napájecí kabel, smí jej vyměnit pouze výrobce, autorizované servisní středisko nebo osoba s podobnou příslušnou kvalifikací, aby se předešlo rizikům.
- VAROVÁNÍ: Nože a další náčiní s ostrými špičkami vkládejte do koše špičkou dolů nebo vodorovně do vodorovné polohy.
- Před prováděním jakékoli údržby spotřebič vždy vypněte a vytáhněte síťovou zástrčku z elektrické zásuvky.
- K čištění spotřebiče nepoužívejte vysokotlaký proud vody nebo páru.
- Pokud má spotřebič větrací otvory umístěné vespod, nesmí být zakryté např. kobercem.

- Spotřebič musí být připojen k vodovodnímu potrubí pomocí nové soupravy hadic dodané se spotřebičem. Neinstalujte znovu již jednou použitou soupravu hadic.

## 2. BEZPEČNOSTNÍ POKYNY

### 2.1 Instalace

#### VAROVÁNÍ!

Tento spotřebič smí instalovat jen kvalifikovaná osoba.

- Odstraňte veškerý obalový materiál.
- Poškozený spotřebič neinstalujte ani nepoužívejte.
- Postupujte podle dodaných instalačních pokynů.
- Při přemísťování spotřebiče buďte opatrní, protože je těžký. Používejte ochranné rukavice a uzavřenou obuv.
- Spotřebič neinstalujte ani nepoužívejte při teplotách nižších než 0 °C.
- Spotřebič nainstalujte na bezpečném a vhodném místě, které splňuje požadavky na instalaci.
- Z důvodu bezpečnosti spotřebič nepoužívejte, dokud není nainstalován do vestavné konstrukce.
- Pokud není nainstalován nábytkový panel, dveře se mohou neočekávaně zavřít. Dvířka spotřebiče otvírejte opatrně, aby nedošlo k úrazu. Po instalaci se ujistěte, že jsou plastové kryty zajištěny na místě. Poškození nebo odstranění plastových krytů na stranách dveří může ovlivnit funkci spotřebiče a může způsobit úraz. Je-li plastový kryt poškozen, požádejte autorizované servisní středisko o náhradní.

### 2.2 Připojení k elektrické síti

#### VAROVÁNÍ!

Hrozí nebezpečí požáru nebo úrazu elektrickým proudem.

- VAROVÁNÍ: Tento spotřebič je určen k instalaci/připojení k zemnicí přípojce v budově.

- Ujistěte se, že parametry typového štítku jsou kompatibilní se síťovým zdrojem napájení.
- Vždy používejte správně instalovanou síťovou zásuvku s ochranou proti úrazu elektrickým proudem.
- Nepoužívejte rozbočovací zástrčky ani prodlužovací kabely.
- Zabraňte poškození síťové zástrčky a síťového kabelu. Pokud potřebujete výměnu, obraťte se na naše autorizované servisní středisko.
- Síťovou zástrčku zapojujte do zásuvky pouze na konci instalace a zajistěte přístup k síťové zásuvce.
- Neodpojujte spotřebič ze zásuvky tahem za kabel. Vždy tahejte za zástrčku.

### 2.3 Přívod vody

#### VAROVÁNÍ!

Nebezpečí úrazu elektrickým proudem.

- Dbejte na to, abyste vodní hadice nepoškodili.
- Před připojením k novým trubkám nechte potrubí delší dobu nepoužívané, po opravě nebo instalaci nových zařízení (např. vodoměrů) odtékat vodu, dokud nebude čistá.
- Během prvního použití a po něm zkontrolujte, zda nedochází k únikům vody.
- Platí pouze pro Německo: Před instalací si prostudujte kapitulu „Rückschlagventil“ v německé uživatelské příručce.
- Jestliže se přívodní hadice poškodí, okamžitě zavřete vodovodní kohoutek a vytáhněte síťovou zástrčku ze zásuvky. Požádejte autorizované servisní středisko o výměnu přívodní hadice.
- Ztráta elektrického napájení deaktivuje systém ochrany proti vodě a zvyšuje riziko zaplavení.

- Přívodní hadice má bezpečnostní ventil a plášť s vnitřním síťovým kabelem.

## 2.4 Použití

- Hořlavé výrobky nebo předměty udržujte vlhké s hořlavými výrobky mimo dosah spotřebiče.
- Mýcí prostředky pro myčky jsou nebezpečné. Řiďte se bezpečnostními pokyny uvedenými na obalu mýcího prostředku.
- Nepijte vodu ve spotřebiči ani si s ní nehrajte.
- Vyčkejte, dokud program neskončí, abyste odstranili nádobí, protože mýcí prostředek může na nádobí zůstat.
- Na otevřená dvířka spotřebiče nic nepokládejte ani na ně netlačte.
- Pokud během probíhajícího programu otevřete dvířka, může dojít k úniku horké páry ze spotřebiče.

## 2.5 Vnitřní osvětlení

### VAROVÁNÍ!

Hrozí nebezpečí úrazu.

- Tento spotřebič je vybaven vnitřním osvětlením, které se rozsvítí, když otevřete dvířka nebo spotřebič zapnete s otevřenými dvířky. Osvětlení se vypne, když dvířka zavřete, vypnete spotřebič nebo po určité době automaticky.
- Pokud je potřeba vnitřní osvětlení vyměnit, kontaktujte autorizované servisní středisko.

## 2.6 Servis

- Je-li nutná oprava spotřebiče, obraťte se na autorizované servisní středisko. Používejte pouze originální náhradní díly.
- Samoopravy nebo neprofesionální opravy mohou být nebezpečné a mohou zrušit platnost záruky.

- Následující náhradní díly budou dostupné nejméně 7 let po ukončení výroby tohoto modelu: motor, oběhové a vypouštěcí čerpadlo, topná tělesa a topné články, včetně tepelných čerpadel, potrubí a příslušného vybavení včetně hadic, ventilů, filtrů a systémů proti únikům vody, strukturální a vnitřní součásti týkajících se sestav dvířek, obvodové desky, elektronické displeje, tlakové spínače, termostaty a snímače, software a firmware včetně resetovacího softwaru. Následující náhradní díly budou dostupné nejméně 10 let po ukončení výroby tohoto modelu: dveřní závěsy a těsnění, ostatní těsnění, ostříkovačí ramena, vypouštěcí filtry, vnitřní držáky a plastové periferie, jako jsou koše a víka. Ve vaší zemi může být doba dostupnosti delší. Další informace naleznete na našich webových stránkách.
- Některé náhradní díly jsou k dispozici pouze pro profesionální opraváře a nemusí být relevantní pro daný model.
- Pokud jde o žárovku (žárovky) v tomto spotřebiči a samostatně prodávané náhradní žárovky: Tyto žárovky jsou navrženy tak, aby odolaly extrémním fyzickým podmínkám v domácích spotřebičích, ať už jde o teplotu, vibrace či vlhkost, nebo jsou určeny k signalizaci informací o provozním stavu spotřebiče. Nejsou určeny k použití v jiných spotřebičích a nejsou vhodné k osvětlení místností v domácnosti.

## 2.7 Likvidace

### VAROVÁNÍ!

Hrozí nebezpečí úrazu či udušení.

- Odpojte spotřebič od elektrické sítě.
- Odřízněte a vyhodte síťový kabel.
- Odstraňte dveřní západku, abyste zabránili uvěznění dětí a domácích zvířat ve spotřebiči.

## 3. POPIS VÝROBKU

- 1 Stropní ostříkovačí rameno
- 2 Nastavení výšky košů
- 3 Horní ostříkovačí rameno

- 4 Dolní ostříkovačí rameno
- 5 Filtry
- 6 Typový štítek

- 7 Zásobník na sůl
- 8 Dávkovač leštidla
- 9 Dávkovač mycího prostředku
- 10 Košíček na příbory
- 11 Koš ComfortLift®

- 12 Držadlo spouště
- 13 Držadlo dolního koše
- 14 Horní koš
- 15 Zásuvka na příbory

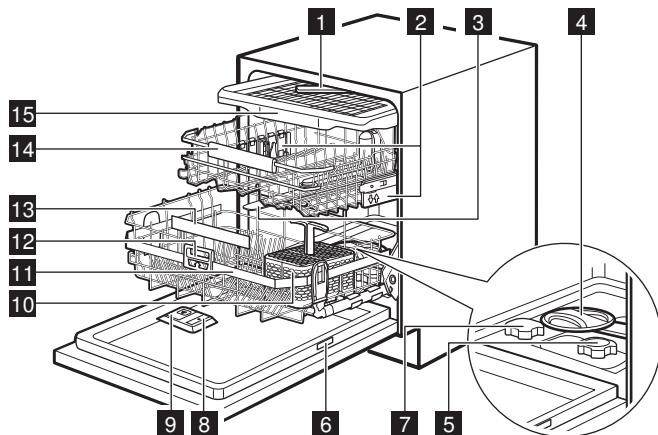

### 3.1 Typový štítek

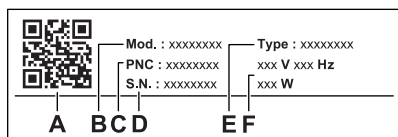

- A. QR kód
- B. Název modelu
- C. Číslo výrobku
- D. Sériové číslo
- E. Typ výrobku
- F. Elektrické parametry

QR kód lze použít dvěma způsoby.

Naskenujte QR kód fotoaparátem na mobilním zařízení a otevřete stránku aplikace v obchodě s aplikacemi. Nainstalujte aplikaci.

Naskenujte QR kód pomocí skeneru v aplikaci a spárujte myčku se svým mobilním zařízením.

### 3.2 TimeOnFloor

Funkce promítá následující informace na podlahu pod dvířky spotřebiče:

- Zbývajcí čas po spuštění programu.
- 0:00 a CLEAN, když se program dokončí.
- DELAY a délku odpočtu, když se spustí odložený start.
- Chybový kód při poruše spotřebiče.



Když funkce AirDry otevře dvířka, funkce TimeOnFloor je vypnutá. Chcete-li zjistit zbývajcí čas probíhajícího programu, podívejte se na displej na ovládacím panelu.

## 4. OVLÁDACÍ PANEĽ

- 1 Tlačítko Zap/Vyp / Tlačítko Reset

- 2 Tlačítko odloženého startu / tlačítko Spuštění na dálku
- 3 Displej
- 4 Lišta volby programu My Time

- 5 Tlačítko programu AUTO / tlačítko programu MachineCare
- 6 Tlačítko funkcí programu

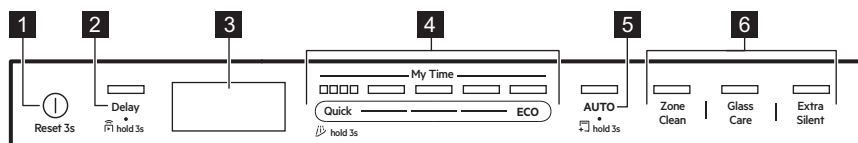

## 4.1 Ukazatelé na displeji

Měřič energie udává úroveň energetické účinnosti zvoleného programu a funkce. Čím více segmentů svítí, tím nižší je spotřeba. Je vypnutý u programů Quick, Rinse&Hold a MachineCare.

**ECO** Rozsvítí se, když zvolíte program ECO. Viz kapitola „Programy a funkce“.

Zobrazuje se, když dávkovač leštidla potřebuje doplnit. Viz kapitola „Před prvním použitím“.

Zobrazuje se, když zásobník soli potřebuje doplnit. Viz kapitola „Před prvním použitím“.

Zobrazuje se při zapnutí bezdrátového připojení. Čím slabší je signál Wi-Fi, tím menší je ukazatel. Viz kapitola „Bezdrátové připojení“.

Svítí, když dojde ke ztrátě signálu Wi-Fi. Viz kapitola „Odstraňování závad“.

Rozsvítí se, když zapnete funkci Spuštění na dálku. Viz kapitola „Denní používání“.

Zobrazuje se, když je zvolen program se sušicí fází. Viz kapitola „Programy a funkce“.

Zobrazuje se, když je zvolen program bez sušicí fáze. Viz kapitola „Programy a funkce“.

Rozsvítí se, když zvolíte program Rinse&Hold. Viz kapitola „Programy a funkce“.

Rozsvítí se, když potřebujete spustit program MachineCare a když jej spustíte. Viz kapitola „Čištění a údržba“.

Svítí, když nastavíte odložený start. Viz kapitola „Denní používání“.

Bliká, když pozastavíte mycí program nebo odpočet odloženého startu otevřením dvířek spotřebiče. Viz kapitola „Denní používání“.



Chybové ukazatele se zobrazují spolu s chybovými kódy, když spotřebič nefunguje správně. Chybové kódy naleznete v kapitole „Odstraňování závad“.

## 5. PROGRAMY A FUNKCE

### 5.1 Programy mytí nádobí

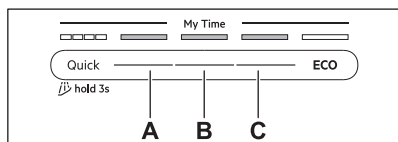

#### Quick

Pro čerstvě zašpiněné nádobí a přístroje. Fáze: mytí nádobí při 60°C, oplachování při 50°C, AirDry. Program nezahrnuje fázi sušení

ani uvolnění leštidla. Nechte prádlo v myčce nádobí s otevřenými dvířky, aby mohl uschnout na vzduchu.

#### A. 1h00m

Pro nádobí a přístroje se svěžší, lehce zaschlou půdou. Fáze: mytí nádobí v aplikaci 65°C, průběžný oplach, závěrečné oplachování v aplikaci 55°C, sušení, AirDry.

#### B. 1h30m

Pro normálně lehce zaschlé nádobí, přístroje, hrnce a pánve. Fáze: mytí nádobí v aplikaci

65°C, průběžný oplach, závěrečné oplachování v aplikaci 60°C, sušení, AirDry.

### C. 2h00m

Pro normálně zaschlé nádobí, přibory, hrnce a pánve. Fáze: mytí nádobí v aplikaci 65°C, průběžný oplach, závěrečné oplachování v aplikaci 55°C, sušení, AirDry.

### ECO

Tento program nabízí nejúspornější spotřebu vody a energie při mytí normálně zašpiněného nádobí, příborů hrnců a pánví. Fáze: předmytí, mytí nádobí v aplikaci 50°C, průběžný oplach, závěrečné opláchnutí v aplikaci 40°C, sušení, AirDry. Jedná se o standardní program pro zkušební. Tento program se používá k vyhodnocení shody podle nařízení Komise EU o ekologickém designu 2019/2022.

### AUTO

Pro nádobí, přibory, hrnce a pánve se všemi stupni znečištění. Fáze: předpírka, mytí nádobí v aplikaci 55°C, průběžný oplach, závěrečné oplachování v aplikaci 55-60°C, sušení, AirDry, Tento inteligentní program detekuje velikost náplně a stupeň zašpinění. Automaticky upravuje teplotu mytí nádobí, délku mytí a množství vody pro optimální výsledky mytí a sušení.

## 5.2 Speciální programy

### Rinse&Hold

Program osvěží nádobí, které se umyje později. S tímto programem nepoužívejte mycí prostředek. Viz kapitola „Denní používání“.

### MachineCare

Program čistí vnitřek spotřebiče pomocí aplikace 65°C a účinně odstraňuje usazeniny vodního kamene a mastnoty, aby byl zachován dlouhodobý výkon. Viz kapitola „Čištění a údržba“.

## 5.3 Funkce programu

### ZoneClean

Tato funkce vytvoří dvě čisticí zóny. Dolní koš aplikuje maximální tlak vody na hluboce čisté hrnce a pánve. Horní koš používá jemný tlak k mytí choulostivých kusů. Tato funkce nemá vliv na spotřebu vody a energie. Platí pro programy Quick, 1h00m, 1h30m, 2h00m.

### GlassCare

Tato funkce chrání choulostivé kusy nádobí, zejména sklo, předcházením rychlým změnám teploty. Tato funkce omezuje teplotu mytí nádobí na 45°C, aby bylo zajištěno šetrné, ale účinné mytí. Platí pro programy Quick, 1h00m, 1h30m, 2h00m.

### ExtraSilent

Tato funkce snižuje otáčky mycího čerpadla, aby se minimalizoval hluk generovaný spotřebičem. Délka mytí nádobí je prodloužena, aby se zachovala účinnost čištění. Platí pro programy 1h30m, 2h00m, ECO.

## 5.4 Doplnky v aplikaci

Abyste získali přístup k dalším možnostem mytí nádobí, připojte myčku nádobí k aplikaci. Viz kapitola „Bezdrátové připojení“.

## 5.5 Údaje o spotřebě

**A** - program, **B** - voda (l), **C** - energie (kWh), **D** - délka (min).

A	B	C	D
Quick	8.5	0.475	30
Rinse&Hold	4.0	0.150	15
1h00m	10.5	1.000	60
1h30m	10.5	1.000	90
2h00m	10.5	0.900	120
ECO	8.4	0.488	310
AUTO	12.5	1.000	180
MachineCare	10.0	0.575	60

Hodnoty se mohou měnit v závislosti na tlaku a teplotě vody, na kolísání v dodávce proudu, funkcích, množství nádobí a míře zašpinění.

Hodnoty pro programy jiné, než ECO, jsou pouze informativní.

## 5.6 Informace pro zkušební

Chcete-li získat potřebné informace k provádění testů výkonnosti (např. podle normy EN60436), zašlete e-mail na adresu:

[info.test@dishwasher-production.com](mailto:info.test@dishwasher-production.com)

V žádosti uveďte výrobní číslo (PNC) z typového štítku.

V případě jakýchkoli dalších dotazů ohledně vaší myčky nádobí si přečtete servisní příručku dodanou s vaším spotřebičem.

## 6. NASTAVENÍ

### 6.1 Přehled nastavení

#### Jazyk

Nastavte upřednostňovaný jazyk. Výchozí: Angličtina.

#### Wi-Fi

Chcete-li bezdrátové připojení deaktivovat, vyberte možnost ZAPVYP. Pokud je myčka nádobí připojena k bezdrátové síti, můžete zde zkontrolovat adresy IP a MAC a také resetovat přihlašovací údaje k síti. Viz kapitola „Bezdrátové připojení“.

#### neznáte síť

Zvolte ANO pro resetování síťových přihlašovacích údajů. Pro ukončení zvolte NE. Viz kapitola „Bezdrátové připojení“.

#### Tvrdość vody

Nastavte stupeň změkčovače vody (1-10) na základě tvrdosti vody. Výchozí: 5 <sup>1)</sup>

#### Množství leštidla

Nastavte hladinu leštidla (0-8). Výchozí: 8.

#### Jas

Slouží k úpravě jasu displeje (0-9).

#### AirDry

Zvolte ZAP pro zapnutí nebo VYP pro vypnutí funkce AirDry. Výchozí: ZAP.

#### Tóny tlačítek

Chcete-li zapnout nebo vypnout zvuk tlačítka, stiskněte tlačítko ZAP nebo VYP. Výchozí: ZAP.

#### Push2Open

Stisknutím tlačítka ZAP zapnete nebo VYP vypnete otevření dvířek. Výchozí: ZAP.

#### TimeOnFloor

Zvolte ZAP pro zapnutí nebo VYP pro vypnutí funkce TimeOnFloor. Výchozí: ZAP.

#### Zvuk konce

Stisknutím tlačítka ZAP zapnete nebo VYP vypnete zvukovou signalizaci na konci programu. Výchozí: VYP.

#### Využití v hod.

Zkontrolujte celkový počet hodin používání myčky nádobí. Počítadlo se zastaví na 65535.

#### Výrobní číslo (PNC)

Ověřte číslo vašeho spotřebiče. PNC Uveďte číslo, když kontaktujete autorizované servisní středisko.

#### Reset nastavení

Výběrem možnosti ANO resetujte spotřebič na tovární nastavení. Nastavení neresetuje počet hodin používání. Nastavení neresetuje nastavení bezdrátového připojení. Pro ukončení zvolte NE.

Změňte nastavení v režimu nastavení nebo v aplikaci.

### 6.2 Režim nastavení

#### Jak procházet nabídkami v režimu nastavení

Pomocí lišty výběru My Time přejděte do režimu nastavení.

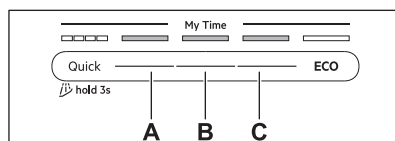

A. Tlačítko Předchozí

B. Tlačítko OK

C. Tlačítko Další

Pomocí tlačítek Předchozí a Další můžete přepínat mezi nastaveními a měnit jejich

<sup>1)</sup> . Další podrobnosti naleznete dále v této kapitole.

) Další podrobnosti naleznete dále v této kapitole.

hodnotu. K zadání nastavení a k potvrzení změny jeho hodnoty použijte OK.

## Jak aktivovat režim nastavení

Do režimu nastavení můžete přejít před spuštěním programu. Do režimu nastavení nemůžete přejít, když je spuštěn program.

Současně stisknete a podržte tlačítka ECO a AUTO na asi tři sekundy. Kontrolky související s tlačítky Předchozí, OK a Další svítí. Na displeji se zobrazí první dostupné nastavení.

## Jak změnit nastavení

Ujistěte se, že je spotřebič v režimu nastavení.

1. Stisknutím Předchozí nebo Další vyberte nastavení.

Na displeji se zobrazí název nastavení a jeho aktuální hodnota.

2. Stisknutím OK otevřete nastavení.

Na displeji se zobrazí dostupné hodnoty.

3. Stisknutím Předchozí nebo Další změňte hodnotu.

4. Stisknutím OK potvrďte nastavenou hodnotu.

Nastavení je uloženo. Spotřebič se vrátí na seznam nastavení.

5. Režim nastavení opustíte současným stisknutím a podržením tlačítek ECO a AUTO na cca tři sekundy.

Spotřebič se vrátí k volbě programu.

Uložená nastavení zůstanou v platnosti, dokud je opět nezměníte.

## 6.3 Změkčovač vody

Změkčovač vody odstraňuje z přiváděné vody minerály a soli, které by mohly mít škodlivé nebo nežádoucí účinky na výsledky mytí nebo na spotřebiči.

Čím je obsah těchto minerálů vyšší, tím je voda tvrdší. Tvrdost vody se měří v ekvivalentních stupních tvrdosti.

Hladina změkčovače by měla být nastavena podle tvrdosti vody na vaší vodovodní přípojce. Toto nastavení je nutné bez ohledu na typ použitého pracího prostředku, aby byly zajištěny dobré výsledky mytí nádobí a aby ukazatel soli zůstal aktivní. Tvrdost vody ve

vaší oblasti zjistíte u místní vodárenské společnosti.



Kombinované mycí tablety obsahující sůl nejsou dostatečně účinné, aby změkčily tvrdou vodu.

## Tvrdost vody

°dH	°fH	mmol /l	mg/l (ppm)	°Clar k	L 1)
47 -50	84 -90	8,4 -9,0	835 -904	58 -63	10
43 -46	76 -83	7,6 -8,3	755 -834	53 -57	9
37 -42	65 -75	6,5 -7,5	645 -754	46 -52	8
29 -36	51 -64	5,1 -6,4	505 -644	36 -45	7
23 -28	40 -50	4,0 -5,0	395 -504	28 -35	6
19 -22	33 -39	3,3 -3,9	325 -394	23 -27	5
15 -18	26 -32	2,6 -3,2	255 -324	18 -22	4
11 -14	19 -25	1,9 -2,5	185 -254	13 -17	3
4 -10	7 -18	0,7 -1,8	70 -184	5 -12	2
<4	<7	<0,7	<70	< 5	1

### 1) Úroveň změkčovače vody

Změkčovač vody prochází automatickou regenerací. 2)

## 6.4 Množství leštidla

Leštidlo zlepšuje výsledky sušení. Automaticky se uvolňuje během fáze horkého proplachování. Uvolněné množství leštidla můžete nastavit.

Když je dávkovač leštidla prázdný, ukazatel  svítí a upozorňuje na doplnění leštidla. Pokud jsou výsledky sušení uspokojivé, když používáte pouze kombinované tablety, můžete dávkovač leštidla a kontrolku vypnout. Nicméně pro nejlepší výsledky sušení vždy používejte leštidlo a mějte kontrolku leštidla zapnutou.

Pro vypnutí dávkovače leštidla a ukazatele nastavte stupeň leštidla na 0.

## 6.5 AirDry

Funkce AirDry zlepšuje výsledky sušení při nízké spotřebě energie. Během fáze sušení se dvířka spotřebiče automaticky otevřou a zůstanou pootvěřená. Vypnutí této funkce může snížit sušicí výkon.

Funkce AirDry se automaticky zapne u všech programů s výjimkou .

Když funkce otevře dvířka, na displeji se zobrazí zbývající čas spuštěného programu.

Trvání fáze sušení a čas otevření dvířek se liší podle zvoleného programu a funkcí.

### POZOR!

Nepokoušejte se zavřít dvířka spotřebiče po dobu dvou minut po automatickém otevření. Spotřebič by se mohl poškodit.

## 7. BEZDRÁTOVÉ PŘIPOJENÍ

Nastavte bezdrátové připojení pro ovládání vaší myčky nádobí pomocí aplikace na vašem mobilním zařízení.

### Parametry modulu Wi-Fi

Modul Wi-Fi	NIUS-SA
Frekvence	2,412 - 2,472 GHz
Protokol	IEEE 802.11 b-g-n
Maximální výkon	<20 dBm
Šifrování	WPA, WPA2

### 7.1 Jak nastavit bezdrátové připojení

Chcete-li myčku nádobí připojit, potřebujete:

- Bezdrátová síť s připojením k internetu.
  - Mobilní zařízení připojené k bezdrátové síti.
1. Chcete-li stáhnout aplikaci, naskenujte QR kód na zadní straně obálky návodu k obsluze. Aplikaci můžete také stáhnout přímo z obchodu s aplikacemi.
  2. Postupujte podle pokynů v aplikaci.
  3. Zapněte myčku nádobí.

4. Chcete-li aktivovat bezdrátový modul, postupujte podle jedné ze dvou metod:
  - Současně stiskněte a podržte tlačítka Delay a Quick po dobu 2 sekund.
  - Přejděte do režimu nastavení, vyberte Wi-Fi a změňte hodnotu na ZAP.

Myčka nádobí zobrazuje stav bezdrátového modulu.

5. Do aplikace zadejte přihlašovací údaje k domácí síti.

Jinak myčka nádobí po určité době nastavení zruší.

Pokud je připojení úspěšné, myčka nádobí zobrazí potvrzení.

Chcete-li nastavení zrušit, vypněte a zapněte spotřebič.

### 7.2 Jak resetovat bezdrátové připojení

Chcete-li se připojit k jiné bezdrátové síti nebo aktualizovat přihlašovací údaje aktuální sítě, nejprve resetujte bezdrátové připojení.

Vstupte do režimu nastavení a aktivujte nastavení neznáte síť.

Ukazatel  nesvítí.

Nastavte nové bezdrátové připojení.

2) Pro správné fungování změkčovače vody se musí pryskyřice zařízení změkčovače pravidelně regenerovat. Tento proces je automatický a je součástí normálního chodu myčky nádobí. Frekvence regenerace závisí na nastavení úrovně změkčovače vody. Čím je úroveň vyšší, tím častěji regenerace probíhá. Při vysokých úrovních dochází k regeneraci dvakrát během cyklu: během mytí nádobí a po závěrečném opláchnutí. Při nižších úrovních dochází k regeneraci až po závěrečném opláchnutí. Oplach aviváže probíhá na začátku po sobě jdoucího programu. Při vysokých úrovních k němu navíc dochází na konci mytí nádobí. Vyplachování změkčovače končí úplným vypuštěním. Regenerace prodlouží délku programu maximálně o 5 min, spotřebu vody maximálně o 4 l a spotřebu energie o 2 Wh. V aktuálně platných standardních laboratorních podmínkách s tvrdostí vody 2.5 mmol/l (změkčovač vody: stupeň 3), dojde k regeneraci každých 62 l použité vody. Tyto hodnoty mohou změnit tlak a teplota vody stejně jako výkyvy v síťovém napájení.

## 8. PŘED PRVNÍM POUŽITÍM

1. Stiskněte a podržte tlačítko Zap/Vyp, dokud se spotřebič nezapne.
2. Vyberte jazyk.
3. Nastavte stupeň změkčovače vody na tvrdost vody.
4. Naplňte zásobník na sůl.
5. Naplňte dávkovač leštidla.
6. Naplňte dávkovač pracího prostředku.
7. Otevřete vodovodní kohoutek.
8. Spusťte program Quick k odstranění jakýchkoliv zbytků z výroby. Do košů nevkládejte žádné nádoby.

Po spuštění programu spotřebič regeneruje pryskyřice ve změkčovači vody po dobu až pěti minut. Mycí fáze se spustí až po dokončení této procedury. Tato procedura se pravidelně opakuje.

### 8.1 Zásobník na sůl

#### ⚠ POZOR!

Do myček nádobí používejte pouze regenerační sůl. Nepoužívejte kuchyňskou sůl.

Sůl se používá k regeneraci pryskyřice ve změkčovači vody a k zajištění dobrých mycích výsledků při každodenním používání.

#### Jak doplnit zásobník na sůl



Ujistěte se, že je koš ComfortLift® prázdný a zajištěný ve zdvižené poloze.

1. Otočte víčkem zásobníku na sůl proti směru hodinových ručiček a vyjměte jej.
2. Do zásobníku na sůl nalijte 1 l vody (pouze pokud jej plníte poprvé).
3. Pomocí dodaného trychtýře nasypete do zásobníku na sůl 1 kg soli do myčky.
4. Opatrně zatřeste trychtýřem, aby se dovnitř dostala poslední zrnka.
5. Odstraňte sůl okolo otvoru zásobníku na sůl.
6. Zásobník na sůl zavřete otočením víčka po směru hodinových ručiček.

#### ⚠ POZOR!

Při plnění může ze zásobníku na sůl unikat voda nebo sůl. Abyste zabránili korozi, naplňte zásobník na sůl a poté ihned spusťte kompletní mycí cyklus s mycím prostředkem.

### 8.2 Jak doplnit dávkovač leštidla

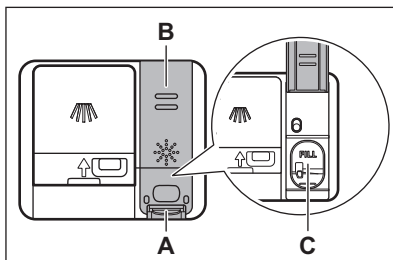

#### ⚠ POZOR!

Příhrádka (C) je pouze pro leštidlo. Neplňte ji mycím prostředkem.

#### ⚠ POZOR!

Používejte pouze leštidlo určené pro myčky nádobí.

1. Stiskněte uvolňovací prvek (A) a otevřete víčko (B).
2. Nalijte leštidlo do dávkovače (C), dokud kapalina nedosáhne značky „FILL“.
3. Rozlité leštidlo setřete savým hadříkem, aby se netvořilo nadměrné množství pěny.
4. Zavřete víčko. Ujistěte se, že se víčko zajistí na svém místě.

### 8.3 Jak naplnit dávkovač pracího prostředku

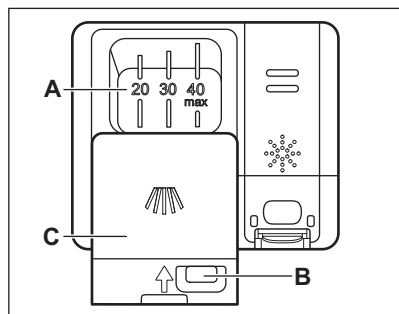

#### **POZOR!**

Používejte pouze mycí prostředek určený pro myčky nádobí.

1. Stisknutím uvolňovacího tlačítka (B) otevřete víčko (C).
2. Mycím prostředkem naplňte přihrádku (A). Nepřekračujte značku „40 max“. Můžete použít mycí prostředek ve formě tablet, prášku nebo gelu.
3. Pokud program zahrnuje fázi předmytí, naneste na vnitřní část dvířek myčky méně než 5 g mycího prostředku.
4. Zavřete víčko. Ujistěte se, že se víčko zajistí na svém místě.

Informace o dávkování mycího prostředku naleznete v pokynech výrobce na balení výrobku. Obvykle je 20 - 25 ml gelového pracího prostředku nebo 18 g práškového pracího prostředku dostatečné pro mytí normálně zašpiněného nádobí.

## 9. PLNĚNÍ MYČKY NÁDOBÍ

- Nejlepších výsledků čištění dosáhnete, když v koších uspořádáte nádobí podle pokynů v návodu k použití.
- Naplňte myčku nádobí po maximální kapacitu, abyste šetřili vodou a energií.
- Koše nepřepĺňujte, aby myčka nádobí fungovala efektivně.
- Ujistěte se, že se kusy nádobí v koších nedotýkají nebo nepřekrývají. Pouze tak se voda zcela dostane k nádobí a umyje ho.
- Spotřebič používejte pouze k mytí nádobí, které lze bezpečně mýt v myčce.
- V myčce na nádobí nemyjte následující materiály: dřevo, rohovina, mědi, měď, hliník, choulostivý porcelán se vzory a nerezová ocel. Mohlo by dojít k popraskání, pokroucení, změně barvy, zápachu nebo korozi.
- Nemyjte ve spotřebiči předměty, které sají vodu (houby, hadry).
- Duté nádobí (nádobky, sklenice a pánve) položte otvorem směrem dolů, aby mohla voda vytéct.
- Přesvědčte se, že se sklenice vzájemně nedotýkají.
- Lehké kusy vložte do horního koše. Dbejte na to, aby se jednotlivé kusy nádobí nehýbaly.

- Před spuštěním programu zkontrolujte, zda se ostříhvací ramena mohou volně pohybovat.
- Nastavte výšku horního koše tak, aby se vešly velké pokrmy.

### 9.1 ComfortLift®

#### **POZOR!**

Nesedejte na koš a nevyvíjejte nadměrný tlak na zamknutý koš.

#### **POZOR!**

Nepřesahujte maximální náplň 18 kg.

#### **POZOR!**

Ujistěte se, že nádobí nepřečnává rám koše, jelikož to může způsobit poškození nádobí a mechanismu ComfortLift®.

Mechanismus ComfortLift® umožňuje zdvihnutí dolního koše (na úroveň druhého koše) a jeho spuštění pro snadné plnění a vyndávání nádobí.

Plnění a vyprazdňování dolního koše:

1. Ke zdvihnutí koše vytáhněte koš z myčky nádobí za jeho držadlo. Nepoužívejte

držadlo spouště.

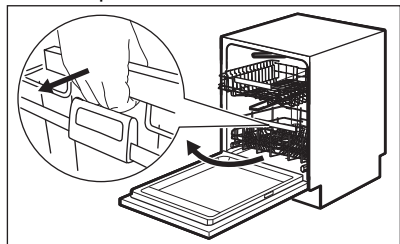

- Koš se automaticky zajistí na horní úrovni.
2. Opatrně vložte nádobí do koše nebo je vyjměte.
  3. Chcete-li vsunout koš do spodní polohy, spojte držadlo spouště s rámem koše. Zcela zdvihněte držadlo spouště a lehce zdvihněte koš, dokud se na obou stranách neodpojí.

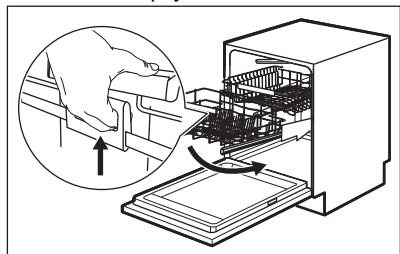

Jakmile je koš odjištěný, zatlačte koš směrem dolů. Mechanismus se vrátí do výchozí polohy na spodní úroveň. Existují dva způsoby spuštění koše, které závisí na náplni:

- Je-li koš zcela naplněn talíři, jemně jej zatlačte dolů.
- Pokud je koš prázdný nebo plný jen z poloviny, zatlačte jej směrem dolů.

## 9.2 Jak nastavit výšku horního koše

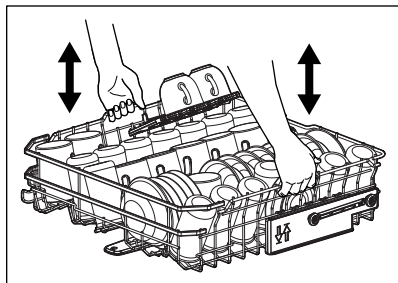

Jak zvednout horní koš

1. Zcela vytáhněte koš.
2. Zvedejte koš po obou stranách, dokud mechanismus nezapadne na místo a koš nebude stabilní.

Jak snížit horní koš

1. Zcela vytáhněte koš.
2. Lehce zvedněte koš na obou stranách, poté jej zatlačte dolů a nechte zapadnout.

## 9.3 Vlastnosti koše myčky nádobí

**Dolní koš**

Počet sklopných hrotů se může lišit v závislosti na modelu vaší myčky nádobí.

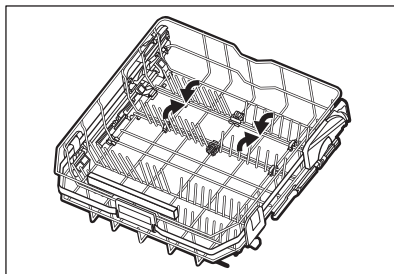

**Horní koš**

Počet sklopných hrotů se může lišit v závislosti na modelu vaší myčky nádobí. Police na šálky lze sklopit, aby se uvolnilo místo pro vysoké nádobí.

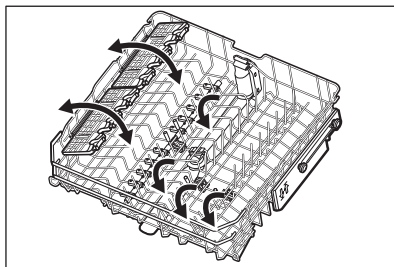

Police na šálky mají měkké uchty pro uchycení skleněného nádobí, zatímco gumové hroty zajišťují stabilitu.

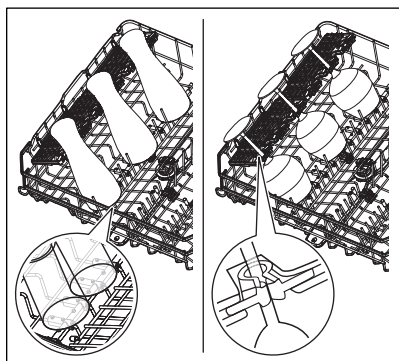

### Zásuvka na přibory

Uvolněním bočních tlačítek snížíte nastavitelné boční části zásuvky. Tím se zvýší kapacita zásuvky. Části uzavřete jejich zatlačením nahoru, dokud neuslyšíte cvaknutí.

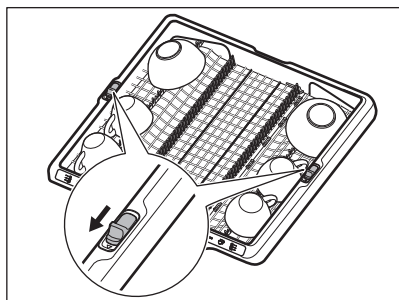

Nože a ostré nástroje uložte do určeného držáku v zadní části zásuvky. Držák lze sklopit.

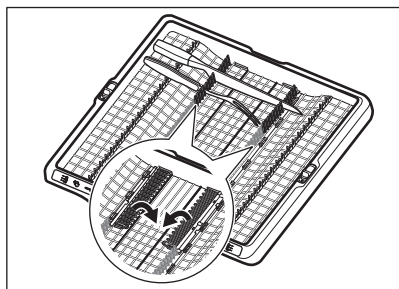

### Košíček na přibory

Umístěte košíček na přibory do zadní části spodního koše.

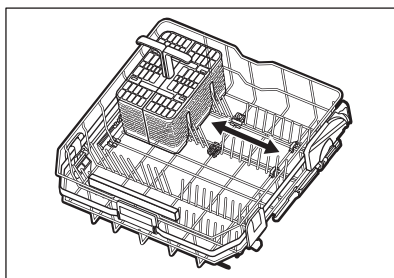

Košíček na přibory lze rozdělit na dvě části.

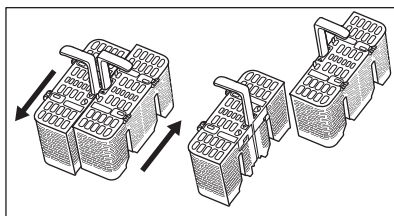

Kryty košíčků na přibory lze složit.

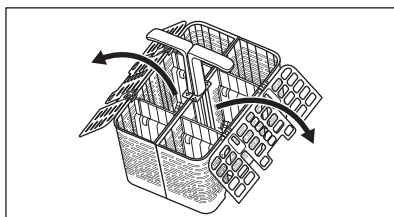

### Jak odstranit příslušenství

Police na šálky a měkké úchyty lze dočasně odstranit, aby se vešly objemné předměty.

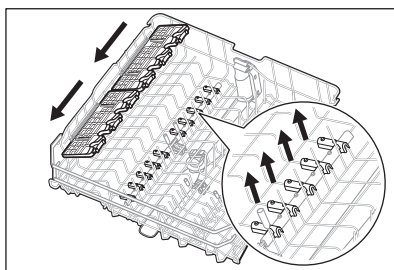

## Maximální výška nádobí (mm)

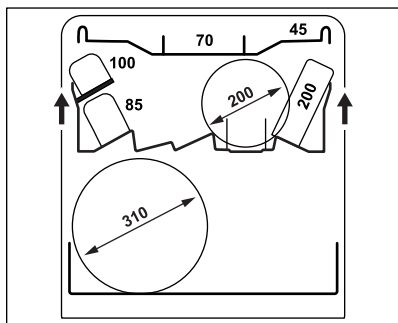
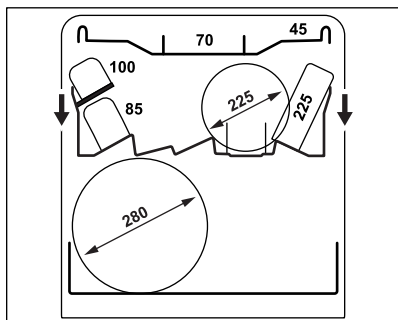

## 9.4 Příklad nakládání myčky nádobí

### Dolní koš

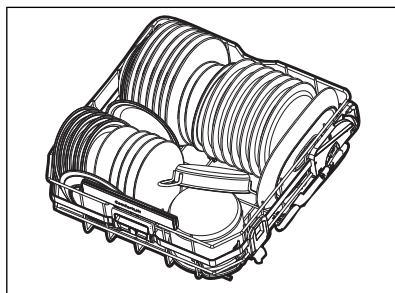
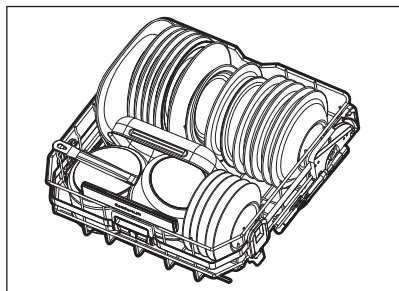

### Horní koš

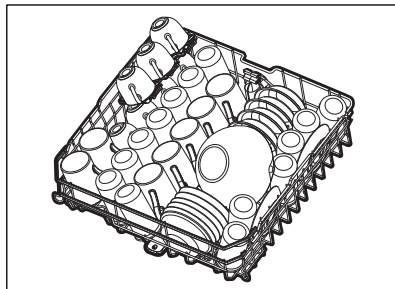
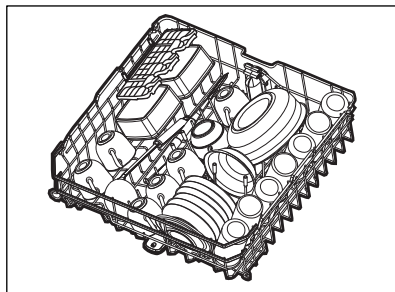

### Zásuvka na příbory

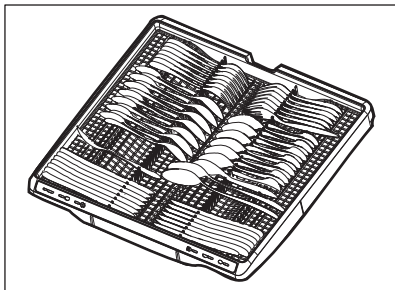

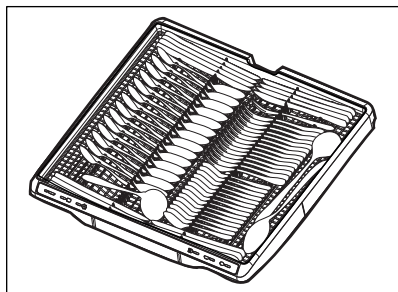

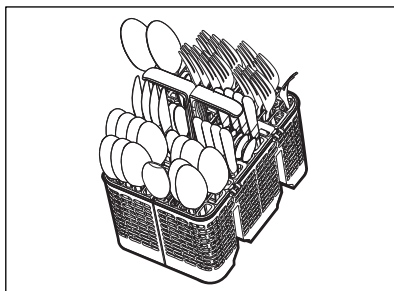

### Košiček na příbory



## 10. DENNÍ POUŽÍVÁNÍ

1. Otevřete vodovodní kohoutek.
2. Stiskněte a podržte tlačítko Zap/Vyp, dokud se spotřebič nezapne.
3. Pokud ukazatel  svítí, doplňte zásobník na sůl.
4. Pokud ukazatel  svítí, doplňte dávkovač leštidla.
5. Naplňte koše.
6. Naplňte dávkovač pracího prostředku.
7. Zvolte a spusťte program.
8. Po dokončení programu zavřete vodovodní kohoutek.

### 10.1 Spuštění na dálku

Tato funkce umožňuje spuštění programu z aplikace.

#### Jak aktivovat spuštění na dálku

Zkontrolujte, zda ukazatel  svítí a myčka je přidána do aplikace. Pokud ne, viz kapitola „Bezdrátové připojení“.

1. Stiskněte a podržte Delay po dobu tří sekund.

 ukazatel nesvítí,  ukazatel svítí.

2. Zavřete dvířka spotřebiče.



Pokud otevřete dvířka, když je aktivováno spuštění na dálku, tato funkce se deaktivuje. Před zavřením dvířek znovu zapněte spuštění na dálku, jinak se mycí program spustí okamžitě po zavření dvířek. Je-li nastaven odložený start, otevřením dvířek se nedeaktivuje spuštění na dálku.

#### Jak deaktivovat spuštění na dálku

Stiskněte Delay na 3 sekundy.

Ukazatel  nesvítí.

### 10.2 Jak spustit program z panelu volby My Time

1. Posuňte prstem přes volicí lištu My Time pro volbu vhodného programu. Kontrolka daného zvoleného programu se rozsvítí.
2. V případě potřeby zapněte funkci programu.
3. Program spustíte zavřením dvířek spotřebiče.

### 10.3 Jak spustit program Rinse&Hold

1. Stiskněte a podržte Quick po dobu asi tří sekund.

Svítí ukazatel .

2. Program spustíte zavřením dvířek spotřebiče.

## 10.4 Spuštění programu AUTO

### 1. Stiskněte AUTO.

Kontrolka daného tlačítka se rozsvítí. Na displeji se zobrazí maximální možná délka programu.

### 2. Program spustíte zavřením dvířek spotřebiče.

Během cyklu se snímače několikrát aktivují a počáteční délka programu se může zkrátit.

## 10.5 Jak zapnout funkci programu

Současně lze aktivovat pouze jednu funkci.

Funkci zapněte před spuštěním programu.

Funkci nelze zapnout ani vypnout, když běží program.

### 1. Zvolte program z panelu My Time.

### 2. Stiskněte tlačítko funkce.

Kontrolka daného tlačítka se rozsvítí.



Zapnutím funkce se často zvýší spotřeba vody, energie a také délka trvání programu.

## 10.6 Jak odložit spuštění programu

### 1. Zvolte program.

### 2. Opakovaně stiskněte tlačítko Delay, dokud se na displeji nezobrazí požadovaná délka odložení startu (1–24 hodin).

Kontrolka daného tlačítka se rozsvítí.

### 3. Odpočet spustíte zavřením dvířek spotřebiče.

Během odpočtu nelze změnit program ani funkci. Délku odložení startu můžete změnit v aplikaci.

Po dokončení odpočtu se spustí program.

## 10.7 Jak zrušit odložený start programu

Stiskněte a podržte  na přibližně 3 sekundy.

Spotřebič se vrátí k volbě programu.

Znovu zvolte program.

## 10.8 Jak zrušit probíhající program

Stiskněte a podržte  na přibližně 3 sekundy.

Spotřebič se vrátí k volbě programu.



Před spuštěním nového programu zkontrolujte, zda je v dávkovači mycího prostředku mycí prostředek.

## 10.9 Otevření dvířek během provozu spotřebiče

Pokud otevřete dvířka během probíhajícího programu, program mytí nádoby se pozastaví.

Na displeji se zobrazí zbývající čas programu. Lišta programu v dolní části displeje značí průběh mycího programu.

Délka lišty se v průběhu programu zkracuje.

Po zavření dvířek bude program mytí nádoby pokračovat od okamžiku přerušení.

Pokud otevřete dvířka během odpočítávání odloženého startu, odpočet se pozastaví. Na displeji se zobrazí aktuální stav odpočtu. Po zavření dvířek bude odpočítávání pokračovat.



Otevření dvířek v průběhu provozu spotřebiče může mít vliv na spotřebu energie a délku trvání programu.

## 10.10 Konec programu

Po dokončení programu se myčka automaticky vypne.

Žádná tlačítka kromě tlačítka Zap/Vyp nejsou aktivní.

## 10.11 Automatické vypnutí

Tato funkce šetří energii vypnutím spotřebiče, když nepracuje. Tato funkce se automaticky spustí:

- Po dokončení programu.
- Po 10 minutách, pokud nebyl spuštěn žádný program a nebylo stisknuto žádné tlačítko.

## 11. TIPY A RADY

### 11.1 Všeobecné

Rady zajistí optimální výsledky mytí a sušení při každodenním používání a pomohou chránit životní prostředí.

- Mytí nádobí v myčce nádobí dle pokynů v návodu k použití obvykle spotřebuje méně vody a energie než ruční mytí nádobí.
- Nádobí neoplachujte ručně. Zvyšuje to spotřebu vody a energie. V případě potřeby nastavte program s fází předmytí.
- Odstraňte větší zbytky jídla z nádobí a vyprázdněte hrnky a sklenice, než je vložíte dovnitř spotřebiče.
- Nastavte program pro daný druh náplně a stupeň zašpinění.
- Prevence usazování vodního kamene uvnitř spotřebiče:
  - Doplňte zásobník na sůl, kdykoliv je to zapotřebí.
  - Používejte doporučené množství mycího prostředku a leštidla.
  - Ujistěte se, že aktuální stupeň změkčovače vody odpovídá tvrdosti vody.
  - Postupujte podle pokynů v kapitole „Čištění a údržba“.

### 11.2 Použití soli, leštidla a mycího prostředku

- Používejte pouze sůl, leštidlo a mycí prostředek určený pro myčky nádobí. Jiné výrobky mohou spotřebič poškodit.
- V oblastech s tvrdou nebo velmi tvrdou vodou doporučujeme k dosažení nejlepších výsledků mytí a sušení používat samostatný mycí prostředek (prášek, gel, tablety bez doplňujících činidel), leštidlo a sůl odděleně.
- Mycí tablety se nemohou při krátkých programech plně rozpustit. Abyste zabránili usazování zbytků mycího prostředku na nádobí, doporučujeme používat tablety s dlouhými programy.
- Vždy používejte správné množství mycího prostředku. Nedostatečné množství mycího prostředku může vést ke špatným výsledkům mytí a k povlakům nebo skvrnám na nádobí, které způsobuje tvrdá voda. Použití příliš velkého množství

pracího prostředku s měkkou nebo změkčenou vodou má za následek zbytky mycího prostředku na nádobí. Množství mycího prostředku nastavte podle tvrdosti vody. Řiďte se pokyny uvedenými na obalu mycího prostředku.

- Vždy používejte správné množství leštidla. Nedostatečné množství leštidla zhoršuje výsledky sušení. Použití příliš velkého množství leštidla zanechává na nádobí modravý potah.
- Ujistěte se, že stupeň změkčovače vody je správný. Pokud je úroveň příliš vysoká, zvýšené množství soli ve vodě může způsobit rez na přiborech.

### 11.3 Co dělat, když chcete přestat používat kombinované mycí tablety

Než začnete odděleně používat mycí prostředek, sůl a leštidlo, proveďte následující kroky:

1. Nastavte nejvyšší stupeň změkčovače vody.
2. Ujistěte se, že je plný zásobník na sůl a dávkovač leštidla.
3. Spustěte Quick program. Nepřidávejte mycí prostředek a nevkládejte nádobí do košů.
4. Po dokončení programu nastavte změkčovač vody na stupeň tvrdosti vody v místě vašeho bydliště.
5. Seřďte dávkování množství leštidla.

### 11.4 Před spuštěním programu

Před spuštěním zvoleného programu se ujistěte, že:

- filtry jsou čisté a správně nainstalované,
- víčko zásobníku na sůl je utažené,
- ostříkovací ramena nejsou ucpaná,
- je doplněno dostatečné množství soli a leštidla (pokud nepoužíváte kombinované mycí tablety),
- rozmístění nádobí v koších je správné,
- program je vhodný pro daný druh náplně a stupeň zašpinění,
- je použito správné množství mycího prostředku.

## 11.5 Vyprazdňování košů

1. Nádobí před vyjmutím z myčky nechte vychladnout. Horké nádobí se snadněji poškodí.
2. Nejprve vyprázdněte dolní koš a teprve poté horní.



Po dokončení programu může na vnitřních plochách spotřebiče stále zůstat voda.

## 12. ČIŠTĚNÍ A ÚDRŽBA

### VAROVÁNÍ!

Před každou údržbou kromě spuštění programu spotřebič vždy vypněte a vytáhněte síťovou zástrčku ze zásuvky.



Ujistěte se, že je koš ComfortLift® prázdný a zajištěný ve zdvižené poloze.

Zanesené filtry a ucpaná ostříkovací ramena negativně ovlivňují výsledky mytí.

Filtry jsou samočisticí a nevyžadují čištění po každém použití. Filtry čistěte jednou týdně. Ostříkovací ramena čistěte jednou za dva měsíce. Četnost čištění se může lišit podle toho, jak často je spotřebič používán.

### 12.1 Jak na start Program MachineCare

Před spuštěním programu vyčistěte filtry a ostříkovací ramena podle pokynů uvedených dále v této kapitole.

1. Použijte prostředek na odstraňování vodního kamene nebo čisticí prostředek navržený speciálně pro myčky nádobí. Řiďte se pokyny na obalu. Do košů nevkládejte žádné nádobí.
  2. Stiskněte a podržte AUTO po dobu asi tří sekund.
- indicator is on.
3. Program spustíte zavřením dvířek spotřebiče.

Po dokončení programu: kontrolka nesvítí.

### 12.2 Odstraňování cizích předmětů

Po každém použití myčky nádobí zkontrolujte filtry a jímku. Cizí předměty (např. kusy skla,

plasty, kosti nebo párátko apod.) snižují mycí výkon a mohou způsobit poškození vypouštěcího čerpadla.

### POZOR!

Pokud nemůžete cizí předměty odstranit, obraťte se na autorizované servisní středisko.

1. Demontujte systém filtrů dle pokynů v této části.
2. Jakékoliv cizí předměty ručně odstraňte.
3. Namontujte filtry zpět dle pokynů v této části.

### 12.3 Čištění filtrů

Systém filtru se skládá ze 3 částí.

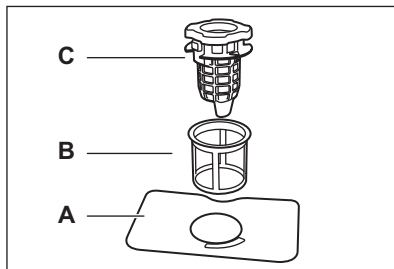

1. Otočte vypouštěcím filtrem (C) proti směru hodinových ručiček a zvedněte jej. Vyměňte plochý filtr (A).

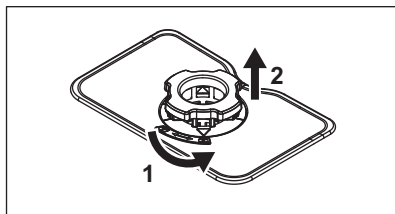

2. Stiskněte dvě tlačítka na vypouštěcím filtru (C) a vyjměte jej z jemného filtru (B).

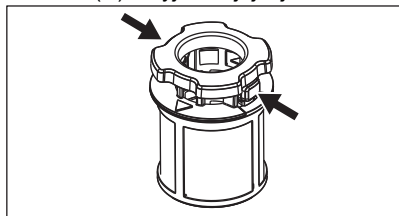

3. Umyjte filtry.
4. Ujistěte se, že se v jímce nebo na jejím okraji nenachází žádné zbytky jídla nebo nečistoty.
5. Nainstalujte plochý filtr (A) zpět na místo.
6. Vypouštěcí filtr (C) zatlačte do jemného filtru (B).
7. Jemný filtr (B) vložte do plochého filtru (A). Otočte vypouštěcím filtrem (C) po směru hodinových ručiček, dokud se nezajistí.

#### **⚠ POZOR!**

Nesprávné umístění filtrů může mít za následek špatné výsledky mytí a poškození spotřebiče.

## 12.4 Čištění vnitřního prostoru

- Vnitřek spotřebiče čistěte měkkým vlhkým hadříkem.
- Nepoužívejte abrazivní prostředky, ostré nástroje, silné chemikálie, drátěnky nebo rozpouštědla.
- Dvířka, včetně pryžového těsnění, očistěte jednou týdně.
- Pro zajištění optimálního výkonu spotřebiče použijte alespoň jednou za dva měsíce speciální čisticí prostředek pro myčky nádobí. Pečlivě dodržujte pokyny na balení výrobku.
- Pro optimální výsledky čištění spusťte program ↻.

## 12.5 Čištění dolního ostříkovacího ramene

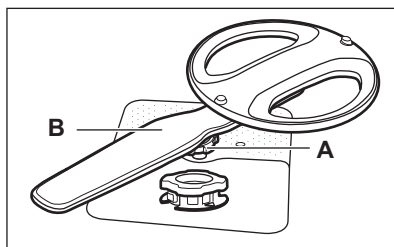

1. Otočte dotahovací maticí (A) proti směru hodinových ručiček a vytáhněte ostříkovací rameno (B) nahoru.
2. Ostříkovací rameno omyjte pod tekoucí vodou. Pomocí tenkého špičatého nástroje, např. párátko, odstraňte částice nečistot z otvorů. Propláchněte otvory vodou, aby se vypláchly zbývající nečistoty.
3. Zatlačte ostříkovací rameno dolů a otočte dotahovací maticí po směru hodinových ručiček.

## 12.6 Čištění horního ostříkovacího ramene

1. Horní koš vytáhněte ven.
2. Chcete-li ostříkovací rameno z koše odpojit, otočte dotahovací maticí (A) po směru hodinových ručiček.

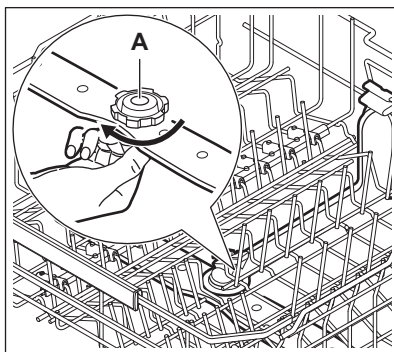

3. Ostříkovací rameno omyjte pod tekoucí vodou. Pomocí tenkého špičatého nástroje, např. párátko, odstraňte částice nečistot z otvorů. Propláchněte otvory vodou, aby se vypláchly zbývající nečistoty.

- Chcete-li ostříkovací rameno namontovat zpět, otáčejte dotahovací maticí proti směru hodinových ručiček, dokud neuslyšíte cvaknutí.

## 12.7 Čištění stropního ostříkovacího ramene

Stropní ostříkovací rameno je umístěno na stropu spotřebiče. Ostříkovací rameno (C) je instalováno v přívodní trubce (A) pomocí úchytného prvku (B).

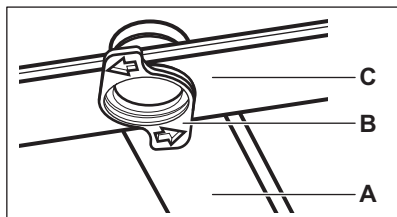

- Uvolněte zářezky po stranách kluzných kolejnic zásuvky na příbory a zásuvku vytáhněte.

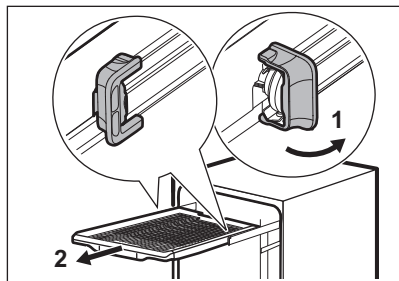

- Abyste se k ostříkovacímu ramenu snadněji dostali, přesuňte horní koš do nejnižší pozice.
- Otočte úchytným prvkem (B) proti směru hodinových ručiček a zatáhněte ostříkovací rameno (C) směrem dolů.
- Ostříkovací rameno omyjte pod tekoucí vodou. Pomocí tenkého špičatého

nástroje, např. párátko, odstraňte částice nečistot z otvorů. Propláchněte otvory vodou, aby se vypláchly zbývající nečistoty.

- Vložte úchytný prvek (B) do ostříkovacího ramene (C) a zafixujte jej v přívodní trubce (A) otočením po směru hodinových ručiček. Úchytný prvek musí zaklapnout na místo.
- Nasadte zásuvku na příbory do kluzných kolejnic a zajistěte zářezky.

## 12.8 Čištění filtru přívodní hadice

- Zavřete vodovodní kohoutek.
- Otočte uzávěr (A) ve směru hodinových ručiček. Odpojte hadici.

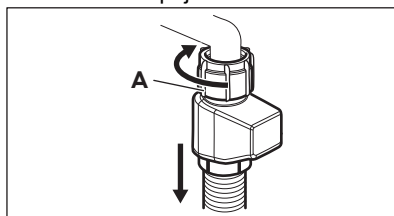

- Vyčistěte filtr přívodní hadice.

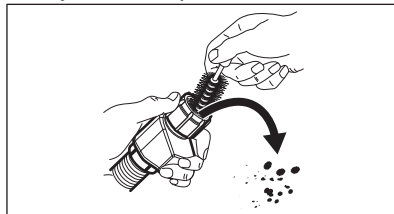

## 12.9 Čištění vnějších ploch

- Vyčistěte spotřebič vlhkým měkkým hadrem.
- Používejte pouze neutrální mycí prostředky.
- Nepoužívejte prostředky s drsnými částicemi, drátěnky nebo rozpouštědla.

## 13. ODSTRAŇOVÁNÍ ZÁVAD

Většinu problémů, které se objeví, lze vyřešit bez nutnosti kontaktovat autorizované servisní středisko. Informace o možných potížích naleznete v tabulce.

U některých problémů se na displeji zobrazí chybový kód.

Po kontrole spotřebiče jej vypněte a znovu zapněte. Pokud problém přetrvává, obraťte

se na autorizované servisní středisko. Odpojte spotřebič od napájení a nepoužívejte jej, dokud problém není odstraněn.

#### **Spotřebič nelze zapnout.**

- Ujistěte se, že je síťová zástrčka připojena do síťové zásuvky.
- Ujistěte se, že žádná pojistka v pojistkové skříňce není poškozená.

#### **Při zatlačení se dvířka spotřebiče neotevrou.**

- Push2Open funkce je vypnuta během výpadku proudu nebo při odpojení spotřebiče. Chcete-li dveře ručně otevřít, přečtěte si informace o tom, jak používat dodaný nástroj, naleznete v dodaném instalačním návodu.

#### **Nespouští se program.**

- Přesvědčte se, že jsou dvířka spotřebiče zavřená.
- Pokud je nastaven odložený start, zrušte odpočítávání nebo vyčkejte do konce odpočítávání.
- Spotřebič zregeneruje pryskyřici uvnitř změkčovače vody. Délka trvání této činnosti je přibližně 5 minut.

#### **Spotřebič se nenaplní vodou. i10 nebo chybový kód i11.**

- Ujistěte se, že je vodovodní kohoutek otevřený.
- Ujistěte se, že tlak přívodu vody je mezi 0.05 (0.5) / 1 (10) MPa (bar). Ohledně těchto informací se obraťte na místní vodárenskou společnost.
- Ujistěte se, že vodovodní kohoutek není zanesený.
- Ujistěte se, že není zanesený filtr v přívodní hadici. Filtr v případě potřeby vyčistěte. Viz kapitola „Čištění a údržba“.
- Ujistěte se, že přívodní hadice není zauzlená či zohýbaná.

#### **Spotřebič nevypouští vodu. Chybový kód i20.**

- Ujistěte se, že není zanesený sifon dřezu.
- Ujistěte se, že není zanesený systém vnitřních filtrů.
- Ujistěte se, že vypouštěcí hadice není zauzlená či zohýbaná.

#### **Porucha vypouštěcího čerpadla. Chybový kód i23.**

- Kryt vypouštěcího čerpadla je uvolněný nebo chybí. Zkontrolujte kryt. Umístění krytu naleznete v pokynech k čištění vypouštěcího čerpadla, které jsou uvedeny dále v této kapitole.

#### **Porucha vypouštěcího čerpadla. Chybový kód i24.**

- Vypouštěcí čerpadlo je blokováno cizím předmětem. Viz pokyny k čištění vypouštěcího čerpadla, které jsou uvedeny dále v této kapitole.

#### **Porucha vypouštěcího čerpadla. Na displeji se zobrazí chybový kód i28.**

- Zavřete vodovodní kohoutek a obraťte se na autorizované servisní středisko.

#### **Je aktivován bezpečnostní systém proti vyplavení. Na displeji se zobrazí chybový kód i30.**

- Zavřete vodovodní kohoutek.
- Ujistěte se, že je spotřebič nainstalován správně.
- Ujistěte se, že jsou koše naplněny dle pokynů v návodu k použití.

#### **Porucha mycího čerpadla. Chybové kódy i51- i59.**

- Spotřebič vypněte a opět zapněte.

#### **Teplota vody uvnitř spotřebiče je příliš vysoká nebo došlo k poruše snímače teploty. Chybový kód i61 nebo i69.**

- Teplota vody na přívodu nesmí překročit 60°C.
- Spotřebič vypněte a opět zapněte.

#### **Technická porucha spotřebiče. Chybové kódy i97, i98 nebo iC0 - iC5.**

- Spotřebič vypněte a opět zapněte.

#### **Hladina vody uvnitř spotřebiče je příliš vysoká. Chybový kód iF1.**

- Spotřebič vypněte a opět zapněte.
- Přesvědčte se, že jsou filtry čisté.
- Ujistěte se, že je vypouštěcí hadice nainstalována ve správné výšce nad podlahou. Viz pokyny k instalaci.

#### **Spotřebič se během chodu několikrát zastaví a spustí.**

- To je normální. Zajišťují se tím optimální výsledky čištění a úspora energie.

### Program probíhá příliš dlouho.

- Pokud je nastaven odložený start, zrušte odpočítávání nebo vyčkejte do konce odpočítávání.
- Zapnutí funkcí programu prodlouží trvání programu.

### Zobrazená délka trvání programu se liší od délky trvání v tabulce s hodnotami spotřeby.

- Trvání programu se může změnit vlivem tlaku a teploty vody, kolísání v dodávce síťového napájení, vybraných funkcí, množství nádobí a míry zašpinění.

### Na displeji se zvýší zbývající čas a přeskočí téměř na konec trvání programu.

- Nejde o závadu. Spotřebič pracuje správně.

### Malý únik z dvířek spotřebiče.

- Spotřebič není vyrovnaný. Povolte či utáhněte seřiditelné nožičky (je-li to možné).

### Dvířka spotřebiče se obtížně zavírají.

- Spotřebič není vyrovnaný. Povolte či utáhněte seřiditelné nožičky (je-li to možné).
- Části nádobí přečnívají z košů.

### Dvířka spotřebiče se otevírají během mycího programu.

- Funkce AirDry se zapne, aby se zlepšily výsledky sušení při současné úspoře energie. Funkci vypnete podle pokynů v části „Nastavení“.

### Z vnitřku spotřebiče vychází rachocení či klepání.

- Nádobí není správně rozmístěno v koších. Viz kapitola „Plnění myčky nádobí“.
- Ujistěte se, že se mohou ostříkovací ramena volně otáčet.

### Spotřebič vyhodí pojistky.

- Nedostatečná intenzita elektrického proudu k současnému napájení všech používaných spotřebičů. Zkontrolujte hodnoty intenzity elektrického proudu u zásuvky a pojistek nebo vypněte jeden z používaných spotřebičů.
- Vnitřní elektrická závada na spotřebiči. Obrat'te se na autorizované servisní středisko.

### Spotřebič je zapnutý, ale nefunguje. Na displeji se zobrazí Přeruš. napáj. .

- Napájení je mimo provozní rozsah. Cyklus mytí nádobí je dočasně přerušen a po obnovení dodávky proudu bude automaticky pokračovat.

### Spotřebič se během provozu vypne.

- Kompletní výpadek proudu. Cyklus mytí nádobí je dočasně přerušen a po obnovení dodávky proudu bude automaticky pokračovat.

### Na displeji se zobrazí Updating . Aktivní je pouze tlačítko On/Off.

- Spotřebič automaticky stáhne a nainstaluje aktualizace firmwaru, kdykoliv jsou k dispozici. Po dobu aktualizace bude na displeji zobrazeno Updating. Vyčkejte na dokončení procesu. Pokud proces aktualizace přerušíte vypnutím spotřebiče, aktualizace bude pokračovat po zapnutí spotřebiče. Aktualizace firmwaru nezmění deklarované hodnoty výkonu spotřebiče.

## 13.1 Čištění vypouštěcího čerpadla

Pokud se na displeji zobrazí i24, vyčistěte vypouštěcí čerpadlo.

### ⚠ POZOR!

Při čištění buďte opatrní, protože vypouštěcí čerpadlo může obsahovat ostré nečistoty, například sklo.

1. Vypněte spotřebič a vytáhněte síťovou zástrčku ze zásuvky.
2. Vyměňte filtrační systém.
3. Zbytkovou vodu odstraňte houbičkou.
4. Plastový kryt zatáhněte prstem pod úhlem.

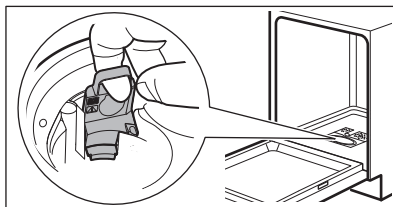

5. Z oběžného kola a okolní oblasti opatrně odstraňte veškeré cizí předměty.
6. Vložte plastový kryt zpět na místo. Ujistěte se, že není volný.
7. Nainstalujte filtrační systém a zapojte spotřebič do zásuvky.

## 13.2 Výsledek mytí a sušení nejsou uspokojivé

### Špatné výsledky mytí nádobí.

- Viz kapitola „Tipy a rady“.
- Použijte intenzivnější mycí program.
- Vyčistěte trysky ostříkovacích ramen a filtry. Viz kapitola „Čištění a údržba“.
- Příčinou může být kvalita pracího prostředku. Použijte jiný mycí prostředek.

### Špatné výsledky sušení.

- Viz kapitola „Tipy a rady“.
- Nádobí bylo uvnitř zavřeného spotřebiče ponecháno příliš dlouho. Zapněte funkci AirDry k nastavení automatického otevírání dvířek a ke zlepšení výsledku sušení.
- Myčku nádobí vyjměte pouze po dokončení programu a na displeji se zobrazí 0:00.
- Došlo leštidlo nebo je jeho dávkování nedostatečné. Naplňte dávkovač leštidla nebo nastavte jeho dávku na vyšší stupeň (je-li to možné).
- Příčinou může být kvalita leštidla.
- Vždy používejte leštidlo, i u kombinovaných mycích tablet.
- Plastové předměty mohou vyžadovat osušení utěrkou.
- Program Quick neobsahuje sušící fázi. Zvolte jiný program.
- Na dolní koš spadla voda z horního koše. Nejprve vyjměte dolní koš a poté horní.

### Bělavé pruhy na sklenicích a nádobí.

- Nadměrné množství mycího prostředku. Snižte množství.

### Namodralé vrstvy na sklenicích a nádobí.

- Uvolňuje se příliš velké množství leštidla. Nastavte dávku na nižší stupeň.

### Na nádobí a skle jsou skvrny a zaschlé vodní kapky.

- Uvolňuje se nedostatečné množství leštidla. Nastavte dávku na vyšší stupeň.
- Příčinou může být kvalita leštidla. Zkuste jiné leštidlo.
- Viz kapitola „Plnění myčky nádobí“.

### Vnitřek spotřebiče je vlhký.

- Nejedná se o závalu spotřebiče. Vlhkost kondenzuje na stěnách spotřebiče.

### Během mytí dochází k nezvyklému pění.

- Používejte pouze mycí prostředky určené pro myčky nádobí.

- Použijte mycí prostředek od jiného výrobce.
- Nádobí nepřemývejte pod tekoucí vodou.

### Na přiborech jsou stopy rzi.

- Ve vodě používané k mytí je příliš mnoho soli. Nastavte stupeň změkčovače vody. Po naplnění zásobníku na sůl vždy vyjměte rozlitou sůl.
- Rezavějící předměty a přístroje z nerezové oceli byly umístěny společně. Neumístujte tyto předměty blízko sebe.

### Po dokončení programu jsou v dávkovači zbytky mycího prostředku.

- Voda nemůže vymýt mycí prostředek z dávkovače. Ujistěte se, že ostříkovací ramena nejsou zablokována či ucpaná.
- Ujistěte se, že nádobí v koších nebrání víčku dávkovače mycího prostředku v otevření.

### Zápach uvnitř spotřebiče.

- Viz kapitola „Čištění a údržba“.
- Spusťte program  s odstraňovačem vodního kamene nebo čistícím prostředkem určeným pro myčky nádobí.

### Usazeniny vodního kamene na nádobí, ve vaně nebo na vnitřní straně dvířek.

- Vaše voda z vodovodu je tvrdá. Dokonce i při použití kombinovaných mycích tablet použijte sůl a nastavte regeneraci změkčovače vody. Viz část změkčovače vody v kapitole „Nastavení“.
- Hladina soli je nízká. Pokud kontrolka stavu soli svítí, doplňte zásobník na sůl.
- Víčko zásobníku na sůl je uvolněné. Zkontrolujte uzávěr.
- Spusťte program  s odstraňovačem vodního kamene nebo čistícím prostředkem určeným pro myčky nádobí.
- Pokud usazeniny vodního kamene přetrvávají, vyčistěte spotřebič vhodným čistícím prostředkem.
- Použijte jiný mycí prostředek.
- Obratěte se na výrobce mycího prostředku.

### Matné, zbarvené či naštipnuté nádobí.

- Ujistěte se, že do spotřebiče vkládáte pouze nádobí, které lze bezpečně mýt v myčce nádobí.
- Koš plňte a vyprazdňujte opatrně. Viz kapitola „Plnění myčky nádobí“.
- Křehké kusy nádobí vložte do horního koše.
- Zapněte funkci GlassCare k zajištění zvláštní péče o sklo a křehké nádobí.

Další možné příčiny naleznete v kapitolách „Před prvním použitím“, „Plnění myčky nádobí“, „Denní používání“ nebo „Tipy a rady“.

### 13.3 Problémy s bezdrátovým připojením

#### Aktivace bezdrátového připojení se nezdařila.

- Nesprávné ID nebo heslo bezdrátové sítě. Zrušte konfiguraci, znovu ji spusťte a zadejte správné přihlašovací údaje. Viz kapitola „Bezdrátové připojení“.
- Došlo k problémům se signálem bezdrátové sítě. Zkontrolujte bezdrátovou síť a router. Restartujte router.
- Signál bezdrátové sítě je slabý. Chcete-li to ověřit, připojte mobilní zařízení a myčku nádobí ke stejné síti ve stejné místnosti. V případě neúspěchu přesuňte router blíže k myčce nádobí.
- Bezdrátový signál je rušen mikrovlnným spotřebičem umístěným poblíž myčky nádobí. Vypněte mikrovlnný spotřebič.
- Jsou-li s bezdrátovou sítí stále problémy, obraťte se na svého poskytovatele bezdrátových služeb.

#### Aplikace se nemůže připojit k myčce nádobí.

- Došlo k problémům se signálem bezdrátové sítě. Zkontrolujte bezdrátovou síť a router. Restartujte router.

- Zkontrolujte, zda je vaše mobilní zařízení připojeno k síti.
- Byl nainstalován nový router nebo byla změněna konfigurace routeru. Znovu nakonfigurujte myčku nádobí a mobilní zařízení. Viz kapitola „Bezdrátové připojení“.
- Jsou-li s bezdrátovou sítí stále problémy, obraťte se na svého poskytovatele bezdrátových služeb.

#### Aplikace se nemůže připojit k myčce nádobí prostřednictvím jiné sítě než vaší domácí bezdrátové sítě. Ukazatel Wi-Fi bliká.

- Připojení ke cloudu se ztratilo. Počkejte na obnovení spojení.

#### Aplikace se často nemůže připojit k myčce nádobí.

- Bezdrátový signál je rušen mikrovlnným spotřebičem umístěným poblíž myčky nádobí. Vypněte mikrovlnný spotřebič. Nepoužívejte současně mikrovlnný spotřebič a režim spuštění na dálku.
- Signál bezdrátové sítě je slabý. Přesuňte router co nejbližší k myčce nádobí nebo zvažte nákup opakovače bezdrátového signálu.

## 14. TECHNICKÉ ÚDAJE

Rozměry	Šířka / výška / hloubka (mm)	596 / 865 - 945 / 560
Připojení k elektrické síti <sup>1)</sup>	Napětí (V)	200 - 240
	Frekvence (Hz)	50 - 60
Tlak přívodu vody	Min. / max. MPa (bar)	0.05 (0.5) / 1 (10)
Přívod vody	Studená nebo horká voda (°C) <sup>2)</sup>	min. 5 - max. 60
Kapacita	Jídelní soupravy	14

<sup>1)</sup> Pro ostatní hodnoty viz typový štítek.

<sup>2)</sup> Pokud odebíráte horkou vodu z alternativních zdrojů energie (např. solární panely), použijte tuto horkou vodu ke snížení spotřeby energie.

## 14.1 Odkaz na databázi EU EPREL

QR kód na energetickém štítku dodaném se spotřebičem nabízí internetový odkaz na registraci tohoto spotřebiče v databázi EU EPREL. Uchovejte si energetický štítek pro referenční potřeby s návodem k použití a všemi ostatními dokumenty dodanými s tímto spotřebičem.

Informace týkající se výkonu produktu lze rovněž nalézt v databázi EU EPREL prostřednictvím odkazu <https://eprel.ec.europa.eu> a pomocí názvu modelu a výrobního čísla, které lze najít na typovém štítku spotřebiče. Viz kapitolu „Popis výrobku“.

## 15. POZNÁMKY K OCHRANĚ ŽIVOTNÍHO PROSTŘEDÍ

Recyklujte materiály označené symbolem . Obaly k recyklaci uložte do příslušných odpadních kontejnerů. Pomáhejte chránit životní prostředí a lidské zdraví a recyklujte odpad z elektrických a elektronických

spotřebičů. Spotřebiče označené symbolem  nelikvidujte s domovním odpadem. Spotřebič odevzdejte v místním sběrném dvoře nebo kontaktujte místní úřad.



The software in this product contains components that are based on free and open source software. AEG gratefully acknowledges the contributions of the open software and robotics communities to the development project.

To access the source code of these free and open source software components whose license conditions require publishing, and to see their full copyright information and applicable license terms, please visit:  
<http://aeg.opensoftwarerepository.com> (folder NIUS)