

- EN COOKER HOOD
- DE DUNSTABZUGSHAUBE
- FR HOTTE DE CUISINE
- NL AFZUIGKAP
- ES CAMPANA
- PT EXAUSTOR
- IT CAPP A
- SV SPISFLÄKT
- NO KJØKKENVIFTE
- FI LIESITUULETIN
- DA EMHÆTTE
- RU ВЫТЯЖКА
- ET PLIIDIKUMM
- LV TVAIKU NOSŪCĒJS
- LT DANGTIS
- UK ВИТЯЖКА
- HU PÁRAELSZÍVÓ
- CZ ODSAVAČ PAR
- SK KAPUCŇA
- RO CARTIER
- PL OKAP KUCHENNY
- HR NAPA
- SL NAPA
- GR ΑΠΟΡΡΟΦΗΤΗΡΑΣ
- TR OSAK DAVLUMBAZ
- BG АСПИРАТОРА
- KK СОРЫП
- MK АСПИРАТОРОТ
- SQ KAPAK TENXHERE
- SR КУХИЊСКОГ АСПИРАТОРА
- AR مَدخنة

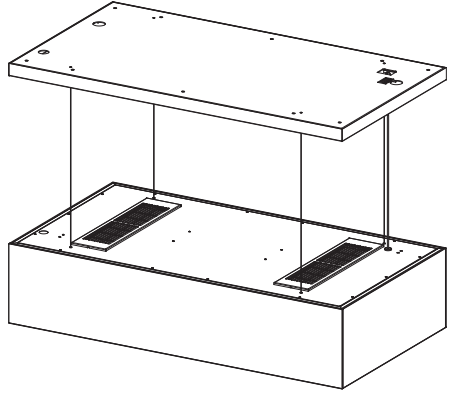

EN	USER MANUAL	3
DE	GEBRAUCHSANLEITUNG	8
FR	MANUEL D'UTILISATION	13
NL	GEBRUIKSAANWIJZING	18
ES	MANUAL DE USO	23
PT	LIVRO DE INSTRUÇÕES PARA UTILIZAÇÃO	28
IT	LIBRETTO DI USO	33
SV	ANVÄNDNINGSHANDBOK	38
NO	BRUKSVEILEDNING	42
FI	KÄYTTÖOHJEET	46
DA	BRUGSVEJLEDNING	50
RU	РУКОВОДСТВО ПО ЭКСПЛУАТАЦИИ	55
ET	KASUTUSJUHEND	61
LV	LIETOŠANAS PAMĀCĪBA	65
LT	NAUDOTOJO VADOVAS	69
UK	ІНСТРУКЦІЯ З ЕКСПЛУАТАЦІЇ	73
HU	HASZNÁLATI ÚTMUTATÓ	78
CZ	NÁVOD K POUŽITÍ	83
SK	NÁVOD NA POUŽÍVANIE	88
RO	MANUAL DE FOLOSIRE	93
PL	INSTRUKCJA UŻYTKOWANIA	98
HR	KNJIŽICA S UPUTAMA	103
SL	NAVODILO ZA UPORABO	108
GR	ΟΔΗΓΙΕΣ ΧΡΗΣΗΣ	112
TR	KULLANIM KİTAPÇIĞI	117
BG	РЪКОВОДСТВО НА ПОТРЕБИТЕЛЯ	121
KK	ПАЙДАЛАНУШЫ НҮСҚАУЛЫҒЫ	126
MK	УПАТСТВО ЗА КОРИСНИК	131
SQ	UDHËZUES PËR PËRDORIMIN	136
SR	КОРИСНИЧКО УПУТСТВО	141
AR	146

EN 1. SAFETY INFORMATION

i For your safety and correct operation of the appliance, read this manual carefully before installation and use. Always keep these instructions with the appliance even if you move or sell it. Users must fully know the operation and safety features of the appliance.



The wire connection has to be done by specialized technician.

- The manufacturer will not be held liable for any damages resulting from incorrect or improper installation.
- The minimum safety distance between the cooker top and the extractor hood is 650 mm (some models can be installed at a lower height, please refer to the paragraphs on working dimensions and installation).
- If the instructions for installation for the gas hob specify a greater distance, this must be respected.
- Check that the mains voltage corresponds to that indicated on the rating plate fixed to the inside of the hood.
- Means for disconnection must be incorporated in the fixed wiring in accordance with the wiring rules.
- For Class I appliances, check that the domestic power supply guarantees adequate earthing.
- Connect the extractor to the exhaust flue through a pipe of minimum diameter 120 mm. The route of the flue must be as short as possible.
- Regulations concerning the discharge of air have to be fulfilled.
- Do not connect the extractor hood to exhaust ducts carrying combustion fumes (boilers, fireplaces, etc.).
- If the extractor is used in conjunction with non-electrical appliances (e.g. gas burning appliances), a sufficient degree of aeration must be guaranteed in the room in order to prevent the backflow of exhaust gas. When the cooker hood is used in conjunction with appliances supplied with energy other than electric, the negative pressure in the room must not exceed 0,04 mbar to prevent fumes being drawn back into the room by the cooker hood.
- The air must not be discharged into a flue that is used for exhausting fumes from appliances burning gas or other fuels.
- If the supply cord is damaged, it must be replaced from the manufacturer or its service agent.
- Connect the plug to a socket complying with current regulations, located in an accessible place.
- With regards to the technical and safety measures to be adopted for fume discharging

it is important to closely follow the regulations provided by the local authorities.

 **WARNING:** Before installing the Hood, remove the protective films.

- Use only screws and small parts in support of the hood.

 **WARNING:** Failure to install the screws or fixing device in accordance with these instructions may result in electrical hazards.

- Do not look directly at the light through optical devices (binoculars, magnifying glasses...).
- Do not flambè under the range hood; risk of fire.
- This appliance can be used by children aged from 8 years and above and persons with reduced physical, sensory or mental capabilities or lack of experience and knowledge if they have been given supervision or instruction concerning use of the appliance in a safe way and understand the hazards involved. Children shall not play with the appliance. Cleaning and user maintenance shall not be made by children without supervision.
- Children should be supervised to ensure that they do not play with the appliance.
- The appliance is not to be used by persons (including children) with reduced physical, sensory or mental capabilities, or lack

of experience and knowledge, unless they have been given supervision or instruction.

 Accessible parts may become hot when used with cooking appliances.

- Clean and/or replace the Filters after the specified time period (Fire hazard). See paragraph Care and Cleaning.
- There shall be adequate ventilation of the room when the range hood is used at the same time as appliances burning gas or other fuels (not applicable to appliances that only discharge the air back into the room).
- The symbol  on the product or on its packaging indicates that this product may not be treated as household waste. Instead it shall be handed over to the applicable collection point for the recycling of electrical and electronic equipment. By ensuring this product is disposed of correctly, you will help prevent potential negative consequences for the environment and human health, which could otherwise be caused by inappropriate waste handling of this product. For more detailed information about recycling of this product, please contact your local city office, your household waste disposal service or the shop

where you purchased the product.

2. USE

- The extractor hood has been designed exclusively for domestic use to eliminate kitchen smells.
- Never use the hood for purposes other than for which it has been designed.
- Never leave high naked flames under the hood when it is in operation.
- Adjust the flame intensity to direct it onto the bottom of the pan only, making sure that it does not engulf the sides.
- Deep fat fryers must be continuously monitored during use: overheated oil can burst into flames.

3. CARE AND CLEANING

- The anti-odour filter can be regenerated every 3-4 months (or more frequently if the hood is subject to intensive use) **(W)**.
 - **Regeneration procedure:**
Put the anti-odour filter in the oven on air circulation mode at a Max temperature of 250° for 1 hours. The Minimum temperature is 150°. The higher temperature the shorter the regeneration time.

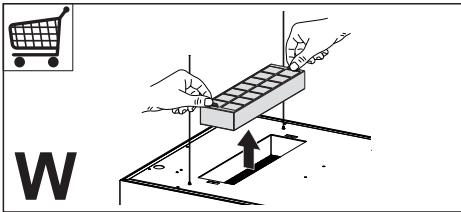

- The Grease filters must be cleaned every 2 months of operation, or more frequently for particularly heavy usage, and can be washed in a dishwasher **(Z)**.

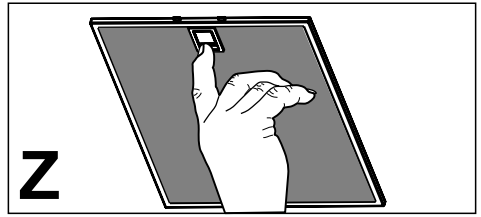

- Clean the hood using a damp cloth and a neutral liquid detergent.

4. CONTROLS

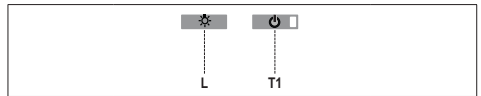

Button	Function	Display
L	Turns the lights On/Off.	-
T1	Hood Down Press for 2 seconds to raise the Hood. Press briefly to turn the Motor On/Off.	On/Off
	Hood Up Press once: The Hood lowers. Press a second time: The Hood Stops. When the movement has been completed the motor turns on at Speed two.	Off/Off

The electronic control system recognises and signals two types of fault

Led T1	
Slow flashing	Current absorption threshold exceeded: If an overload condition occurs, the fault is signalled by LED T1 on the keyboard flashing once every 2 seconds. Check that nothing is blocking normal hood movements. The signal remains active until a new hood open/close command is given.
Rapid flashing	Hood opening safety microswitch tripped: If the safety microswitch trips, the fault is signalled by LED T1 on the keyboard flashing quickly (once every 250 ms). This means that the hood has passed the microswitch..... Call Technical Assistance! You can continue to use the hood's light and motor functions while this fault is active. Whenever the motor is on, LED T1 will continue to flash, indicating that the fault is still present.

5. REMOTE CONTROL

The remote control is powered by a CR2032 type 3 V battery (not included).

- Do not place the remote control near heat sources.
- Do not discard the batteries with normal waste, they must be put into the specific containers.



Button	Function	Display
	Turns the Motor On/Off.	-
	Hood Closed: - Press the button briefly to start lowering the hood - It will stop when the button is pressed again. When the movement has been completed the motor will start at speed 2.	-
	Hood Open: - Press and hold for 2 seconds to activate raising of the hood, which stops when it reaches the stop. - Press (briefly) to stop the movement (before the stop is reached). - Press again briefly to turn the motor on/off. - Press and hold for 2 seconds to start raising of the hood. - If the motor is on, it will first stop the motor and then start the movement.	-
	-	-
	Decreases the speed of the Motor.	-
	Increases the speed of the Motor.	-
	INTENSIVE - This can only be activated with the hood lowered and when the delay or 24h functions are not active. - Activates Intensive speed from any other speed. To disable it, simply press the same button again or turn the motor off. - Intensive speed is timed to run for 6 minutes. At the end of the 6 minutes the system will automatically return to the speed that was set before.	The led on the motor button (on the hood controls) will flash once a second.
	Press briefly for the Delay Function: Can only be activated if the Intensive or 24h function is not active. Activates and deactivates total shutdown of the hood (motor+lights) after 30 minutes: To disable the Delay, simply press the button again or turn the motor off.	The led on the motor button (on the hood controls) will flash once every 0.5 seconds.
	Press and hold for 2 sec. for the 24H Function: Can only be activated if the Intensive or Delay function is not active. Activates and deactivates the 24H function for 10 minutes every hour, for 24 hours. After this time it is deactivated.	The led on the motor button (on the hood controls) will flash once every 2 seconds.
	Turns the Hood lights On/Off.	-

Additional information for the installation technician

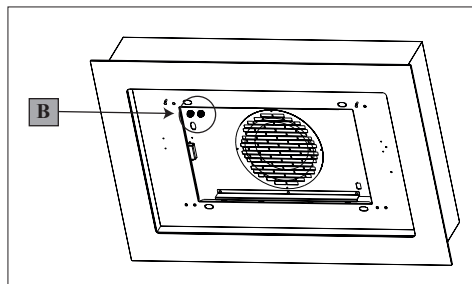

Procedure to be used in case of malfunction on the movement:

1. Check that the fuse is properly inserted and that it has not burned out, for replacing the fuse open the lighting unit and unscrew the fuser holder and replace it with one having the same characteristics (Rif.**B**).
2. Check that the hood canopy is fitted level (the use of a spirit level is recommended).
3. Check that the four cables are all at the same tension. The front left cable must not be slacker than the others.
If even these operations do not solve the problem contact the Technical Assistance.

6. LIGHTING

- For replacement contact technical support (“To purchase contact technical support”).

DE 1. SICHERHEITSINFORMATIONEN

i Zu Ihrer eigenen Sicherheit und für die korrekte Funktion des Gerätes lesen Sie bitte diese Betriebsanleitung aufmerksam durch, bevor Sie das Gerät installieren und benutzen. Verwahren Sie die Bedienungsanleitung stets zusammen mit dem Gerät, auch wenn Sie dieses an Dritte weitergeben oder übertragen. Es ist wichtig, dass der Benutzer alle Betriebs- und Sicherheitsmerkmale des Gerätes kennt.

! Die Kabel müssen von einem zuständigen Fachmann angeschlossen werden.

- Der Hersteller haftet nicht für etwaige Schäden, die durch eine fehlerhafte Installation oder einen ungeeigneten Gebrauch entstehen könnten.
- Der min. Sicherheitsabstand zwischen Kochfeld und Abzugshaube beträgt 650 mm (einige Modelle können auch niedriger installiert werden; siehe Absatz Installation).
- Sollten die Installationsanweisungen des gasbetriebenen Kochfelds einen größeren Abstand als oben angegeben vorsehen, ist dies zu berücksichtigen.
- Sicherstellen, dass die Netzspannung der auf dem Typenschild angegebenen Spannung

entspricht. Das Typenschild ist im Inneren der Haube angebracht.

- Trennvorrichtungen müssen in der festen Anlage gemäß Normen über Verkabelungssysteme installiert werden.
- Für Geräte der Klasse I sicherstellen, dass das Versorgungsnetz des Gebäudes korrekt geerdet ist.
- Die Abzugshaube an den Schornstein mit einem Rohr mit Mindestdurchmesser von 120 mm anschließen. Der Verlauf des Rauchabzugs muss so kurz wie möglich sein.
- Alle gesetzlichen Vorschriften im Bereich Abluft einhalten.
- Die Abzugshaube darf nicht an einen Schacht angeschlossen werden, in den Rauchgase abgeleitet werden (z. B. von Heizkesseln, Kaminen, usw.).
- Falls die Abzugshaube mit Geräten verwendet wird, die nicht elektrisch betrieben sind (z.B. Gasgeräte), muss im Raum für eine ausreichende Belüftung gesorgt werden, damit der Rückfluss der Abgase verhindert wird. Wird die Abzugshaube zusammen mit nicht elektrisch betriebenen Geräten eingesetzt, darf der Unterdruck im Raum 0,04 mbar nicht überschreiten, damit die Abgase nicht wieder angesaugt werden.
- Die Luft darf nicht durch einen Kanal abgelassen werden, der

als Rauchabzug für Gasgeräte oder Geräte verwendet wird, die mit anderen Brennstoffen betrieben werden.

- Wenn das Gerätekabel beschädigt ist, muss es vom Hersteller oder von einem Kundendiensttechniker ersetzt werden.
- Den Stecker in eine den einschlägigen Vorschriften entsprechende zugängliche Steckdose stecken.
- Was die technischen und sicherheitsrelevanten Maßnahmen für den Rauchabzug betrifft, sind die Vorgaben der örtlichen Behörden streng einzuhalten.

 **WARNUNG:** Bevor die Haube installiert wird, die Schutzfolien abziehen.

- Nur für die Abzugshaube geeignete Schrauben und Kleinteile verwenden.

 **WARNUNG:** Die mangelnde Verwendung von Schrauben und Befestigungselementen gemäß der vorliegenden Anleitung kann zu Stromschlaggefahr führen.

- Nicht direkt mit optischen Instrumenten (Fernglas, Lupe, usw.) in das Licht schauen.
- Auf keinen Fall unter der Haube flambieren: Dabei könnte ein Brand entstehen.
- Dieses Gerät darf von Kindern ab 8 Jahren und von Personen mit beschränkten geistigen,

physischen oder sensorischen Fähigkeiten oder mangels Erfahrung und/oder mangels Wissen benutzt werden, vorausgesetzt, sie werden aufmerksam beaufsichtigt oder über den sicheren Gebrauch des Geräts und die damit verbundenen Gefahren eingewiesen. Sicherstellen, dass Kinder nicht mit dem Gerät spielen. Vom Benutzer auszuführende Reinigungs- und Wartungsarbeiten dürfen nicht von Kindern ausgeführt werden, sofern sie nicht dabei beaufsichtigt werden.

- Kinder müssen beaufsichtigt werden, damit sichergestellt wird, dass sie nicht am Gerät spielen.
- Dieses Gerät darf nicht von Personen (einschließlich Kindern) mit beschränkten geistigen, physischen oder sensorischen Fähigkeiten oder mangels Erfahrung und/oder mangels Wissen benutzt werden, außer sie werden aufmerksam beaufsichtigt und eingewiesen.

 Die frei zugänglichen Teile können während des Kochens mit Kochgeräten sehr heiß werden.

- Die Filter sind nach den angegebenen Intervallen zu reinigen und/oder zu ersetzen (Brandgefahr). Siehe Absatz Wartung und Reinigung.

- Wenn die Abzugshaube gleichzeitig mit Geräten verwendet wird, die Gas oder andere Brennstoffe benutzen, muss im Raum eine ausreichende Belüftung vorhanden sein (gilt nicht für Geräte, die nur Luft in den Raum ablassen).
- Schutzschild bei Rissbildung ersetzen. Das Symbol  am Produkt oder auf der Verpackung weist darauf hin, dass das Gerät nicht als normaler Hausmüll entsorgt werden darf. Das ausrangierte Gerät muss vielmehr bei einer speziellen Sammelstelle für elektrische und elektronische Geräte abgegeben werden. Mit der vorschriftsmäßigen Entsorgung des Gerätes trägt der Benutzer dazu bei, schädliche Auswirkungen auf Umwelt und Gesundheit zu vermeiden. Weitere Informationen zum Recycling dieses Produktes können bei der zuständigen Behörde, der örtlichen Abfallbeseitigung oder bei dem Händler, der das Gerät verkauft hat, eingeholt werden.

2. GEBRAUCH

- Die Abzugshaube wurde ausschließlich für den häuslichen Gebrauch entwickelt, um Kochdünste zu beseitigen.
- Die Haube darf nur für die ihr zugeordneten Zwecke benutzt werden.
- Unter der eingeschalteten Haube keine offenen Flammen benutzen.
- Die Flamme so regulieren, dass sie

nicht über den Boden des Kochgeschirrs hinausreicht.

- Fritteusen müssen während des Gebrauchs ständig überwacht werden: überhitztes Öl könnte sich entzünden.

3. REINIGUNG UND WARTUNG

- Der Geruchsfilter kann alle 3-4 Monate regeneriert werden (bei intensiver Nutzung der Haube auch öfter) (**W**).
 - **Regenerierungsprozedur:**
Den Filter im Umluftbackofen bei einer max. Temperatur von 250° 1 Stunde lang regenerieren. Die Mindesttemperatur beträgt 150°, je höher die Temperatur, desto kürzer wird die Regenerierungszeit sein.

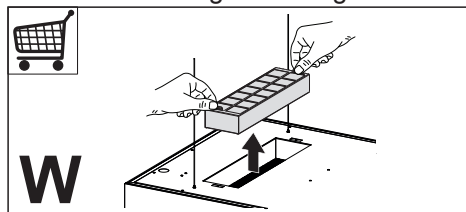

- Die Fettfilter sind alle 2 Monate oder bei intensiver Nutzung öfter zu reinigen und können in der Spülmaschine gespült werden (**Z**).

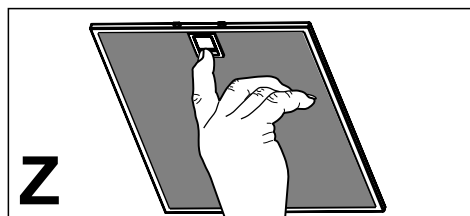

- Die Haube mit einem feuchten Lappen und einem neutralen Reinigungsmittel abwischen.

4. BEDIENELEMENTE

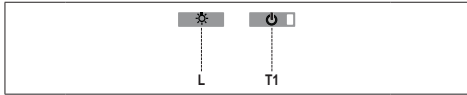

Taste	Funktion	Display
L	Schaltet die Leuchtkörper ein oder aus.	-
T1	Haube unten: Mit 2 Sekunden langem Drücken wird die Haube angehoben. Ein kurzes Antippen schaltet den Motor ein oder aus.	Ein/Aus
	Haube oben: Einmal Drücken: Die Haube wird abgesenkt. Mit zweitem Drücken: Die Haube hält an. Nachdem die Bewegung abgeschlossen ist, schaltet sich der Motor bei der 2. Geschwindigkeit ein.	Aus/Aus

Die Elektronik erkennt zwei Arten von Anomalien und gibt die entsprechende Meldung

Led T1	
Langsames Blinken	Überschreiten der Stromaufnahme-Schwelle: Im Falle einer Überlastung wird die Anomalie mittels Blinken in Abständen von 2 Sekunden der LED T1 an der Tastatur gemeldet. Sicherstellen, dass die Bewegung der Haube nicht durch Hindernisse behindert wird. Diese Meldung bleibt bis zu einer erneuten Öffnungs- oder Schließsteuerung aktiv.
Schnelles Blinken	Auslösen des Sicherheits-Mikroschalters während des Öffnens: Im Falle des Auslösen des Sicherheits-Mikroschalters wird die Anomalie mittels schnellem Blinken (alle 250 ms) der LED T1 gemeldet, was bedeutet, dass die Haube den Endanschlag überschritten hat..... Den Technischen Kundendienst hinzuziehen! Während dieser Anomalie kann stets auf die Funktionen der Haube (Beleuchtung und Motor) zugegriffen werden, und wenn der Motor eingeschaltet ist, blinkt die LED T1 weiterhin, um anzuzeigen, dass die Anomalie noch vorliegt.

5. FERNBEDIENUNG

Die Fernbedienung wird von einer 3V-Batterie vom Typ CR2032 (nicht mitgeliefert) gespeist.

- Die Fernbedienung nicht in der Nähe von Wärmequellen ablegen.
- Altbatterien dürfen nicht in die Umwelt gelangen. Sie müssen über spezielle Sammelbehälter entsorgt werden.

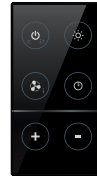

Taste	Funktion	Display
	Stellt den Motor an/ab.	-
	Geschlossene Haube: - Mit kurzem Antippen der Taste wird die Haube gesenkt - Mit nochmaligem Antippen hält die Haube an. Nachdem die Bewegung abgeschlossen ist, schaltet sich der Motor bei der 2. Geschwindigkeit ein.	-
	Geöffnete Haube: - Mit 2 Sekunden langem Drücken wird die Hubbewegung aktiviert, die am Endanschlag anhält. - Mit kurzem Antippen wird die Bewegung noch vor dem Endanschlag angehalten. - Ein weiteres kurzes Antippen schaltet den Motor ein oder aus. - Bei 2 Sekunden langem Drücken wird die Hubbewegung aktiviert. - Ist der Motor in Betrieb, wird zuerst er angehalten und dann die Bewegung aktiviert.	-
	-	-
	Verringert die Motordrehzahl.	-
	Erhöht die Motordrehzahl.	-
	INTENSIVGESCHWINDIGKEIT - Nur einschaltbar bei abgesenkter Haube und wenn Delay oder 24h aktiv. - Aktiviert von jeder Geschwindigkeitsstufe aus die Intensivgeschwindigkeit. Um sie wieder auszuschalten, dieselbe Taste erneut drücken, oder den Motor abstellen. - Die Intensivgeschwindigkeit ist auf 6 Minuten zeitgeregelt. Nach den 6 Minuten kehrt das System automatisch zur zuvor eingestellten Geschwindigkeit zurück.	Die LED an der Motor-Taste (der Haubensteuerungen), blinkt 1 Mal pro Sekunde.
	Bei kurzem Drücken Funktion Delay: Nur einschaltbar, wenn weder Intensivgeschwindigkeit noch 24h aktiviert sind. Aktiviert und deaktiviert den totalen Abschalt-Modus der Haube (Motor+Beleuchtung) nach 30 Minuten: Um das Delay zu deaktivieren, dieselbe Taste erneut drücken, oder den Motor abschalten.	Die LED an der Motor-Taste (der Haubensteuerungen), blinkt alle 0,5 Sekunden.
	2 Sekunden langes Drücken Funktion 24H: Nur einschaltbar, wenn weder Intensivgeschwindigkeit noch Delay aktiviert sind. Aktiviert und deaktiviert die 24h-Funktion während 24 Stunden jede Stunde für 10 Minuten. Nach Ablauf der Zeit wird die Funktion deaktiviert.	Die LED an der Motor-Taste (der Haubensteuerungen), blinkt alle 2 Sekunden.
	Schaltet die Beleuchtung der Haube ein oder aus.	-

FR 1. CONSIGNES DE SÉCURITÉ

i Pour votre sécurité et pour garantir le fonctionnement correct de l'appareil, veuillez lire attentivement ce manuel avant d'installer et de mettre en fonction l'appareil. Toujours conserver ces instructions avec l'appareil, même en cas de cession ou de transfert à une autre personne. Il est important que les utilisateurs connaissent toutes les caractéristiques de fonctionnement et de sécurité de l'appareil.

! La connexion des câbles doit être effectuée par un technicien compétent.

- En aucun cas le fabricant ne peut être tenu responsable d'éventuels dommages dus à une installation ou à une utilisation impropre.
- La distance de sécurité minimum entre le plan de cuisson et la hotte aspirante est de 650 mm (certains modèles peuvent être installés à une hauteur inférieure ; voir le paragraphe concernant les dimensions de travail et l'installation).
- Si les instructions d'installation du plan de cuisson à gaz spécifient une distance supérieure à celle indiquée ci-dessus, veuillez impérativement en tenir compte.
- Assurez-vous que la tension du secteur correspond à celle indi-

quée sur la plaque des caractéristiques apposée à l'intérieur de la hotte.

- Les dispositifs de sectionnement doivent être montés dans l'installation fixe conformément aux normes sur les systèmes de câblage.
- Pour les appareils de Classe I, s'assurer que l'installation électrique de votre intérieur dispose d'une mise à la terre adéquate.
- Reliez l'aspirateur du conduit de cheminée avec un tube ayant un diamètre minimum de 120 mm. Le parcours des fumées doit être le plus court possible.
- Respecter toutes les normes concernant l'évacuation de l'air.
- Ne reliez pas la hotte aspirante aux conduits de cheminée qui acheminent les fumées de combustion (par ex. de chaudières, de cheminées, etc.).
- Si vous utilisez l'aspirateur en même temps que des appareils non électriques (par ex. fonctionnant au gaz), veillez à ce que la pièce soit adéquatement ventilée, afin d'empêcher le retour du flux des gaz d'évacuation. Si vous utilisez la hotte de cuisine en même temps que des appareils non alimentés à l'électricité, la pression négative dans la pièce ne doit pas dépasser 0,04 mbar, afin d'éviter que les fumées soient réaspirées dans la pièce où se trouve la hotte.
- Ne pas évacuer l'air à travers

une conduite utilisée pour l'évacuation des fumées des appareils de combustion alimentés au gaz ou avec d'autres combustibles.

- Si le cordon d'alimentation est endommagé, faites-le remplacer par le fabricant ou par un technicien d'un service après-vente agréé.
- Branchez la fiche à une prise conforme aux normes en vigueur et dans une position accessible.
- En ce qui concerne les dimensions techniques et de sécurité à adopter pour l'évacuation des fumées, veuillez vous conformer scrupuleusement aux règlements établis par les autorités locales.

 **AVERTISSEMENT** : Avant d'installer la hotte, retirer les films de protection.

- Utilisez exclusivement des vis et des petites fournitures du type adapté pour la hotte.

 **AVERTISSEMENT** : toute installation de vis et de dispositifs de fixation non conformes à ces instructions peut entraîner des risques de décharges électriques.

- Ne pas observer directement avec des instruments optiques (jumelles, lentilles grossissantes...).
- Ne flambez pas des mets sous la hotte : sous risque de déve-

lopper un incendie.

- Cet appareil peut être utilisé par des enfants de plus de 8 ans et par des personnes dont les capacités physiques, sensorielles ou mentales sont diminuées ou ayant une expérience et des connaissances insuffisantes, pourvu que ce soit sous la surveillance attentive d'une personne responsable et après avoir reçu des instructions sur la manière d'utiliser cet appareil en toute sécurité et sur les dangers que cela comporte. Assurez-vous que les enfants ne jouent pas avec cet appareil. Le nettoyage et l'entretien de la part de l'utilisateur ne doivent pas être effectués par des enfants, à moins qu'ils ne soient surveillés.
- Surveillez les enfants. S'assurer qu'ils ne jouent pas avec l'appareil.
- Cet appareil n'est pas destiné à être utilisé par des personnes (enfants compris) dont les capacités physiques, sensorielles ou mentales sont diminuées ou ayant une expérience et des connaissances insuffisantes, à moins que celles-ci ne soient attentivement surveillées et instruites.

 Les parties accessibles peuvent devenir très chaudes durant l'utilisation des appareils de cuisson.

- Nettoyer et/ou remplacer les filtres après le délai indiqué (danger d'incendie). Voir le paragraphe Nettoyage et Entretien. Entretien.
- Veillez à ce que la pièce bénéficie d'une ventilation adéquate lorsque la hotte fonctionne en même temps que des appareils utilisant du gaz ou d'autres combustibles (non applicable aux appareils qui évacuent l'air uniquement dans la pièce).
- Le symbole  marqué sur le produit ou sur son emballage indique que ce produit ne peut pas être éliminé comme déchet ménager normal. Lorsque ce produit doit être éliminé, veuillez le remettre à un centre de collecte prévu pour le recyclage du matériel électrique et électronique. En vous assurant que cet appareil est éliminé correctement, vous participez à prévenir des conséquences potentiellement négatives pour l'environnement et pour la santé, qui risqueraient de se présenter en cas d'élimination inappropriée. Pour toute information supplémentaire sur le recyclage de ce produit, contactez votre municipalité, votre déchetterie locale ou le magasin où vous avez acheté ce produit.

2. UTILISATION

- Cette hotte aspirante a été conçue exclusivement pour un usage domestique, dans le but d'éliminer les odeurs de cuisine.
- Ne jamais utiliser la hotte pour des objectifs différents de ceux pour lesquels elle a été conçue.
- Ne jamais laisser un feu vif allumé sous la hotte lorsque celle-ci est en fonction.
- Régler l'intensité du feu de manière à l'orienter exclusivement vers le fond de la casserole, en vous assurant qu'il ne déborde pas sur les côtés.
- Contrôler constamment les friteuses durant leur utilisation : l'huile surchauffée risque de s'incendier.

3. NETTOYAGE ET ENTRETIEN

- Le filtre anti-odeur peut être régénéré tous les 3-4 mois (ou plus fréquemment en cas d'utilisation intensive de la hotte) (**W**).
 - **Procédure de régénération:**
Placer le filtre dans le four ventilé à la température max de 250° pendant une heure. La température minimum est de 150°. Compter un temps de régénération plus court si la température est plus élevée.

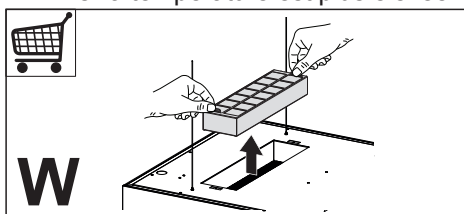

- Nettoyer les filtres à graisse tous les 2 mois de fonctionnement ou plus souvent en cas d'utilisation particulièrement intense. Ces filtres peuvent être lavés au lave-vaisselle (**Z**).

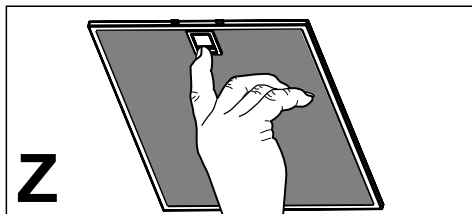

- Nettoyer la hotte avec un chiffon humide et un détergent liquide neutre.

4. COMMANDES

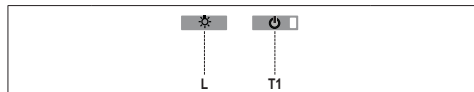

Touche	Fonction	Affichage
L	Allume/Éteint les lumières	-
T1	Hotte basse Appuyer pendant 2 secondes pour remonter la hotte. Appui bref On/Off moteur	Branché/ Débranché
	Hotte haute Premier appui : La hotte descend. Deuxième appui : Stop hotte. À la fin du mouvement, le moteur se branche à la deuxième vitesse.	Débranché/ Débranché

L'électronique reconnaît deux types d'anomalies et donne le signal correspondant

Led T1	
Clignotement lent	Dépassement du seuil d'absorption de courant: En présence d'une condition de surcharge, l'anomalie est signalée par le clignotement, toutes les 2 secondes, de la led T1 située sur le clavier. Vérifier l'absence de tout empêchement durant le mouvement de la hotte. Ce signalement demeure actif jusqu'à ce qu'une nouvelle commande d'ouverture/fermeture de la hotte soit donnée.
Clignotement rapide	Intervention du microswitch de sécurité en ouverture: En cas d'intervention du microswitch de sécurité, l'anomalie est signalée par le clignotement rapide de la led T1 (toutes les 250ms), indiquant que la hotte a dépassé le fin de course..... Contactez le service après vente! En présence de cette anomalie, l'accès aux fonctions de la hotte (lumières et moteur) est toujours possible. Si le moteur est branché, la led T1 continuera à clignoter, signalant que l'anomalie est toujours présente.

5. TÉLÉCOMMANDE

La télécommande est alimentée par une batterie 3 V type CR2032 (non comprise).

- Ne pas ranger la commande à proximité de sources de chaleur.
- Ne pas jeter les batteries dans la nature, mais les déposer dans les bornes de collecte.

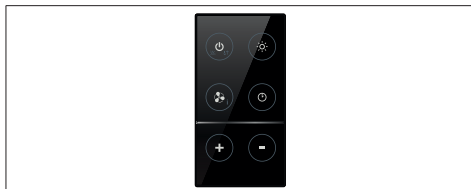

Touche	Fonction	Affichage
	Branche/Débranche le moteur.	-
	Hotte fermée: - En appuyant brièvement sur la touche la hotte commence à descendre - À la pression suivante, elle s'arrête. Lorsque le mouvement est terminé, le moteur se branche à la 2ème vitesse.	-
	Hotte ouverte : - Appuyer pendant 2 secondes pour activer le mouvement de remontée qui s'arrête avec le fin de course. - Appuyer (brièvement) pour arrêter le mouvement (avant le fin de course). - Appuyer encore brièvement, on/off moteur. - Garder appuyé pendant 2 secondes pour activer le mouvement de remontée. - Si le moteur est branché, d'abord le moteur s'arrête, puis le moteur démarre.	-
	-	-
	Diminue la vitesse du moteur.	-
	Augmente la vitesse du moteur.	-
	INTENSIVE - Activable seulement lorsque la hotte est descendue et lorsque le delay ou le 24h ne sont pas actifs. - Active la vitesse intensive à partir de n'importe quelle vitesse. Pour la débrancher, appuyer de nouveau sur cette même touche ou éteindre le moteur. - La vitesse intensive est temporisée à 6 minutes. À la fin des 6 minutes le système retourne automatiquement à la vitesse précédemment programmée.	La led présente sur la touche moteur (des commandes hotte) clignote 1 fois par seconde).

<p>Ⓞ</p>	<p>Appuyer brièvement sur la fonction Delay: Activable seulement lorsque l'Intensive ou le 24h ne sont pas actifs. Branche et débranche le mode d'arrêt total de la hotte (moteur+lumières) après 30 minutes :Pour invalider le Delay, appuyer de nouveau sur la même touche ou éteindre le moteur.</p>	<p>La led présente sur la touche m o t e u r (des commandes hotte) clignote toutes les 0,5 seconde).</p>
<p>Ⓞ</p>	<p>Appuyer pendant 2 sec sur la fonction 24h : Activable seulement lorsque l'Intensive ou le Delay ne sont pas actifs. Branche et débranche la fonction 24 pendant 10 minutes par heure, pendant 24 heures. À l'expiration, la fonction se désactive.</p>	<p>La led présente sur la touche m o t e u r (des commandes hotte) clignote toutes les 2 secondes).</p>
<p>☀</p>	<p>Branche/Débranche les lumières de la hotte.</p>	<p>-</p>

6. ÉCLAIRAGE

- Pour le remplacement, contacter le Service après-vente (« Pour l'achat, s'adresser au service après-vente »).

Indications supplémentaires pour l'installation

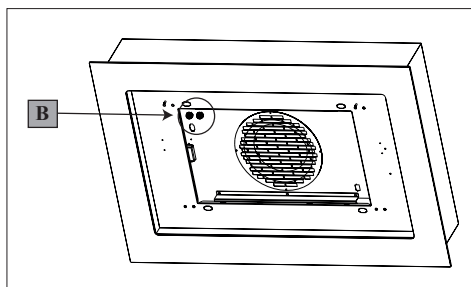

Marche à suivre en cas d'anomalies du mouvement:

1. Vérifier que le fusible est correctement inséré et qu'il n'est pas brûlé. S'il y a lieu de le remplacer, ouvrir le groupe d'éclairage et desserrer le porte-fusible en le remplaçant par un autre présentant les mêmes caractéristiques (Réf. B).
2. Vérifier que le corps-hotte est installé au bon niveau (l'utilisation d'un niveau est conseillé).
3. Vérifier que les quatre câbles sont tous tendus de la même manière. Le câble avant gauche ne doit pas être plus lâche que les autres.

Si les opérations précédentes n'ont pas résolu le problème, contacter l'Assistance Technique.

NL 1. VEILIGHEIDSINFORMATIE

i Lees voor uw eigen veiligheid en voor een correcte werking van het apparaat eerst deze handleiding aandachtig door, alvorens het apparaat te installeren en te gebruiken. Bewaar deze instructies altijd bij het apparaat, ook wanneer u het verkoopt of overdraagt aan derden. Gebruikers moeten volledig op de hoogte zijn van de werking en de veiligheidsfuncties van het apparaat.



De kabels moeten door een ervaren monteur worden aangesloten.

- De fabrikant is niet aansprakelijk voor eventuele schade als gevolg van een onjuiste installatie of oneigenlijk gebruik.
- De minimale veiligheidsafstand tussen de kookplaat en de afzuigkap is 650 mm (sommige modellen kunnen op een kleinere afstand worden geïnstalleerd; zie de paragraaf over de werkafmetingen en de installatie).
- Als de installatievoorschriften van de gaskookplaat bepalen dat een grotere afstand in acht moet worden genomen dan hierboven is aangegeven, dan moet daar rekening mee worden gehouden.
- Controleer of de netspanning overeenstemt met de spanning die op het typeplaatje aan de binnenkant van de afzuigkap staat vermeld.
- Er moeten lastscheiders in de vaste installatie worden geïnstalleerd in overeenstemming met de normen over bedradingssystemen.
- Controleer voor apparaten van klasse I of het elektriciteitsnet in uw woning over een goede aarding beschikt.
- Sluit de afzuigkap op het rookkanaal aan met een pijp met een minimale diameter van 120 mm. De rook moet een zo kort mogelijk traject afleggen.
- Alle regels voor de luchtafvoer moeten in acht worden genomen.
- Sluit de afzuigkap niet op rookkanalen aan die verbrandingsgassen afvoeren (bijv. van verwarmingsketels, open haarden, enz.).
- Als de afzuigkap in combinatie met niet-elektrische apparaten wordt gebruikt (bijv. gasapparaten), moet het vertrek voldoende geventileerd zijn om te voorkomen dat de uitgestoten gassen terugstromen. Wanneer de afzuigkap in combinatie met niet-elektrische apparaten wordt gebruikt, mag de onderdruk in het vertrek niet groter zijn dan 0,04 mbar om te voorkomen dat de damp opnieuw door de afzuigkap in het vertrek gezogen wordt.
- De lucht mag niet worden afgevoerd door een kanaal dat wordt

gebruikt voor de rookgasafvoer door apparaten op gas of andere brandstoffen.

- Een beschadigde voedingskabel moet door de fabrikant of door een monteur van de technische servicedienst worden vervangen.
- Sluit de stekker op een toegankelijk stopcontact aan dat voldoet aan de geldende normen.
- Met betrekking tot de technische en veiligheidsmaatregelen voor de rookgasafvoer is het belangrijk dat de regels die door de lokale autoriteiten zijn bepaald nauwgezet worden opgevolgd.

 **WAARSCHUWING:** verwijder de beschermfolie alvorens de afzuigkap te installeren.

- Gebruik alleen schroeven en kleine onderdelen die geschikt zijn voor de afzuigkap.

 **WAARSCHUWING:** indien de schroeven of bevestigingssysteem niet volgens deze aanwijzingen worden geïnstalleerd, bestaat het gevaar voor elektrische schokken.

- Niet direct met optische instrumenten (verrekijker, vergrootglas...) waarnemen.
- Er mag niet onder de afzuigkap geflambeerd worden: brandgevaar.
- Het apparaat mag worden gebruikt door kinderen ouder dan 8 jaar en door personen met een

lichamelijke, zintuiglijke of geestelijke beperking of met onvoldoende ervaring en kennis, mits ze onder toezicht staan en goed geïnstrueerd zijn over een veilig gebruik van het apparaat en de gevaren die ermee samenhangen. Zorg ervoor dat kinderen niet met het apparaat spelen. Reiniging en onderhoud door de gebruiker mogen niet door kinderen worden uitgevoerd, tenzij ze onder toezicht staan.

- Kinderen moeten worden gecontroleerd om er zeker van te zijn dat ze niet met het apparaat spelen.
- Het apparaat mag niet gebruikt worden door personen (waaronder kinderen) met geestelijke, lichamelijke of zintuiglijke beperkingen, of door personen zonder ervaring en kennis, tenzij ze onder toezicht staan of worden geïnstrueerd over het gebruik van het apparaat.

 Tijdens het gebruik van de kooktoestellen kunnen de toegankelijke delen erg heet worden.

- Reinig en/of vervang de filters na de aangegeven tijdsperiode (brandgevaar). Zie de paragraaf Onderhoud en reiniging.
- De ruimte moet voldoende geventileerd zijn als de afzuigkap tegelijk met apparaten op gas of andere brandstoffen wordt gebruikt (niet van toepassing op

apparaten die alleen lucht in de ruimte blazen).

- Het symbool  op het product of op de verpakking wijst erop dat dit product niet als huishoudafval mag worden behandeld. Het moet echter naar een speciaal verzamelcentrum worden gebracht waar elektrische en elektronische apparatuur wordt gerecycled. Als u ervoor zorgt dat dit product op de correcte manier wordt verwijderd, voorkomt u mogelijk voor mens en milieu negatieve gevolgen die zich zouden kunnen voordoen in geval van verkeerde afvalbehandeling. Neem voor meer details over het recyclen van dit product contact op met uw gemeente, de plaatselijke vuilophaaldienst of de winkel waar u het product hebt gekocht.

2. GEBRUIK

- De afzuigkap is uitsluitend bedoeld voor huishoudelijk gebruik om kookgeuren te verwijderen.
- Gebruik de afzuigkap nooit voor andere doeleinden dan waarvoor hij bedoeld is.
- Laat nooit hoog brandende branders onbedekt onder een werkende afzuigkap.
- Regel de vlammen altijd zo dat ze niet langs de pannen omhoogkomen.
- Controleer frituurpannen tijdens het gebruik: de oververhitte olie zou vlam kunnen vatten.

3. REINIGING EN ONDERHOUD

- Het geurfilter kan elke 3 tot 4 maanden worden geregenereerd (of vaker bij

intensief gebruik van de afzuigkap)(**W**).

- **Regeneratieprocedure:**

Plaats het filter gedurende 1 uur in een geventileerde oven op een maximale temperatuur van 250°. De minimale temperatuur is 150°. De regeneratietijd is korter naarmate de temperatuur hoger is.

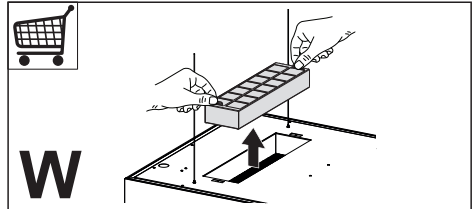

- De vetfilters moeten om de 2 maanden worden schoongemaakt, of vaker bij zeer intensief gebruik. Ze kunnen in de afwasmachine worden gewassen (**Z**).

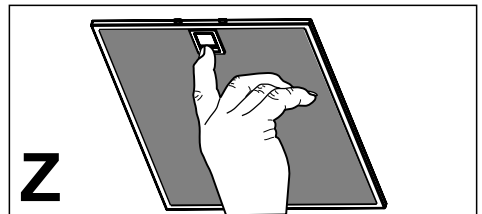

- Maak de afzuigkap schoon met een vochtige doek en een mild vloeibaar schoonmaakmiddel.

4. BEDIENINGEN

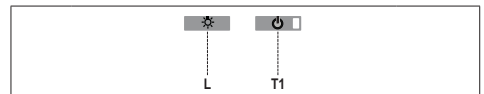

Toets	Functie	Display
L	Schakelt de lichten in/uit.	-
T1	Afzuigkap omlaag Als deze toets 2 seconden wordt ingedrukt, gaat de afzuigkap omhoog. Bij een korte druk op de toets: aan-uit motor.	Aan/Uit
	Afzuigkap omhoog Eerste druk: de afzuigkap daalt. Tweede druk: stop afzuigkap. Nadat de beweging gestopt is, wordt de motor op de tweede snelheid ingeschakeld.	Uit/Uit

De elektronica herkent twee soorten storingen en geeft het bijbehorende signaal

Led T1 Langzaam knipperen	De maximale stroomopname is overschreden: in geval van overbelasting wordt de storing gesignaleerd doordat de led T1 op het toetsenbord om de 2 seconden gaat knipperen. Controleer of de afzuigkap niet in zijn beweging gehinderd wordt. Deze signalering blijft actief tot opnieuw de opening/sluiting van de afzuigkap wordt bediend.
Snel knipperen	Tussenkoms van de veiligheidsmicroschakelaar tijdens de opening: bij tussenkoms van de veiligheidsmicroschakelaar wordt de storing gesignaleerd door de led T1, die snel knippert (om de 250 ms). Dit betekent dat de afzuigkap tot voorbij de aanslag is gegaan..... Neem contact op met de technische servicedienst! Tijdens deze storing zijn de functies van de afzuigkap (lichten en motor) nog steeds toegankelijk en bij ingeschakelde motor blijft de led T1 knipperen om aan te geven dat de storing nog steeds aanwezig is.

5. AFSTANDSBEDIENING

De afstandsbediening wordt gevoed met een CR2032-batterij van 3 V (niet bijgeleverd).

- Plaats de afstandsbediening niet in de buurt van warmtebronnen.
- Laat de batterijen niet in het milieu terechtkomen. Werp ze in daarvoor bestemde containers.

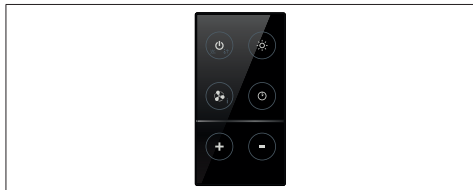

Toets	Functie	Display
	De motor wordt in- of uitgeschakeld.	-
	Gesloten afzuigkap: - Bij een korte druk op de toets begint de afzuigkap te dalen - Bij een volgende druk stopt de kap. Als de beweging gestopt is, wordt de motor op de 2e snelheid ingeschakeld.	-
	Afzuigkap open: - Als 2 seconden op deze toets wordt gedrukt, wordt de stijgende beweging weer ingeschakeld die met de aanslag wordt gestopt. - Door er (kort) op te drukken stopt de beweging (vóór de aanslag). - Door nogmaals kort te drukken: aan-uit motor. - Als de toets 2 seconden ingedrukt wordt gehouden, wordt de stijgende beweging ingeschakeld. - Als de motor ingeschakeld is, stopt eerst de motor en daarna wordt de beweging gestart.	-
	-	-
	Verlaagt de snelheid van de motor.	-
	Verhoogt de snelheid van de motor.	-
	HOGE SNELHEID - Kan alleen bij ingeschakelde kap geactiveerd worden en als delay of 24h niet actief zijn. - Schakelt de hoge snelheid vanuit elke snelheid in. Druk opnieuw op dezelfde toets of schakel de motor uit, om de functie uit te schakelen. - De hoge snelheid is ingesteld op 6 minuten. Na 6 minuten keert het systeem automatisch terug naar de eerder ingestelde snelheid.	De led op de motor-toets (van de bedieningstoetsen van de kap) knippert 1 maal per seconde.
		Korte druk Delay-functie: Deze functie kan alleen geactiveerd worden als de hoge snelheid of 24h niet actief zijn. Schakelt de totale stopmodus van de afzuigkap na 30 minuten in (motor+verlichting): om de Delay-functie uit te schakelen kunt u opnieuw op dezelfde toets drukken of de motor uitschakelen.
	Ingedrukt gedurende 2 sec 24H-functie: Deze functie kan alleen geactiveerd worden als de hoge snelheid of Delay niet actief zijn. Schakelt de 24h-functie elk uur 10 minuten in gedurende 24 uur. Na deze tijd wordt de functie uitgeschakeld.	De led op de motor-toets (van de bedieningstoetsen van de kap) knippert om de 2 seconden.
	Schakelt de verlichting van de afzuigkap in/uit.	-

Extra aanwijzingen voor de installateur

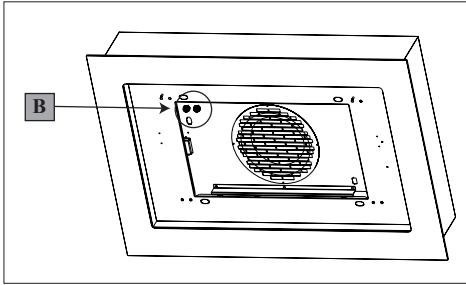

Handelingsprocedure bij storingen van de beweging:

1. Controleer of de zekering correct ingeschakeld en niet doorgebrand is. Open voor een eventuele vervanging de verlichtingsunit en draai de zekeringhouder los. Vervang hem door een exemplaar met dezelfde eigenschappen (ref. **B**).
2. Controleer of de afzuigkap waterpas is geïnstalleerd (het gebruik van een waterpas is aanbevolen).
3. Controleer of de vier kabels allemaal op dezelfde manier gespannen zijn. De kabel linksvoor mag niet losser zijn dan de anderen.
Als bovenstaande handelingen het probleem niet hebben opgelost, neem dan contact op met de klantenservice.

6. VERLICHTING

- Neem voor de vervanging contact op met de klantenservice ('Wend u voor de aankoop tot de klantenservice').

ES 1. INFORMACIÓN DE SEGURIDAD

i Por su propia seguridad y para el correcto funcionamiento del aparato, lea atentamente este manual antes de la instalación y puesta en marcha. Guarde siempre estas instrucciones con el aparato, incluso si se cede o transfiere a un tercero. Es importante que los usuarios estén familiarizados con todas las características de funcionamiento y seguridad del aparato.



Los cables deben ser conectados por un técnico competente.

- El fabricante no se hace responsable de ningún daño que resulte de una instalación o uso inadecuado.
- La distancia mínima de seguridad entre la placa de cocción y la campana extractora es de 650 mm (algunos modelos pueden instalarse a una altura inferior; véase la sección sobre dimensiones de trabajo e instalación).
- Si en las instrucciones de montaje de la placa de cocción a gas se indica una distancia mayor que la indicada anteriormente, debe tenerse en cuenta.
- Compruebe que la tensión de red coincide con la indicada en la placa de características del interior de la campana.
- Los dispositivos de desconexión deben instalarse en la insta-

lación fija de acuerdo con las regulaciones para sistemas de cableado.

- Para los aparatos de la clase I, compruebe que el suministro de corriente eléctrica de la casa tiene una conexión a tierra adecuada.
- Conecte la campana a la chimenea con un tubo de un diámetro mínimo de 120 mm. El trayecto de humos debe ser lo más corto posible.
- Deben observarse todas las normas relativas al escape de aire.
- No conecte la campana extractora a los conductos de humos de combustión (p. ej. calderas, chimeneas, etc.).
- Si la campana se utiliza en combinación con equipos no eléctricos (por ejemplo, aparatos de gas), debe asegurarse un grado suficiente de ventilación en el local para evitar el retorno del flujo de gases de escape. Cuando la campana extractora se utiliza en combinación con aparatos no eléctricos, la presión negativa en el local no debe ser superior a 0,04 mbar para evitar que los humos vuelvan al local a través de la campana extractora.
- El aire no debe descargarse a través de un conducto utilizado para los gases de combustión procedentes de aparatos de combustión de gas u otros combustibles.
- Si el cable de alimentación está

dañado, debe ser reemplazado por el fabricante o por un técnico de servicio.

- Conecte la clavija a una toma de corriente que cumpla la normativa vigente y sea accesible.
- En cuanto a las medidas técnicas y de seguridad a adoptar para el vertido de humos, es importante cumplir escrupulosamente las normas establecidas por las autoridades locales.

 **ADVERTENCIA:** Retire la película protectora antes de instalar la campana.

- Utilice únicamente tornillos y herramientas que sean adecuados para la campana.

 **ADVERTENCIA:** Si no se instalan tornillos o sujetadores de acuerdo con estas instrucciones, se puede producir una descarga eléctrica.

- No observar directamente con instrumentos ópticos (prismáticos, lupas, etc.).
- No cocine en flambeado bajo la campana: podría producirse un incendio.
- Este aparato puede ser utilizado por niños a partir de los 8 años y por personas con capacidades psico-físico-sensoriales reducidas o con una experiencia y conocimientos insuficientes, siempre que sean cuidadosamente supervisados e instruidos sobre cómo utilizar el aparato de forma segura y sobre los peli-

gros que conlleva. Asegúrese de que los niños no jueguen con el aparato. La limpieza y el mantenimiento por parte del usuario no deben ser llevados a cabo por niños, a menos que sean supervisados.

- Supervise a los niños, asegurándose de que no jueguen con el aparato.
- El aparato no debe ser utilizado por personas (incluyendo niños) con capacidades psico-físico-sensoriales reducidas o con experiencia y conocimientos insuficientes, a menos que sean cuidadosamente supervisados e instruidos.

 Las piezas accesibles pueden calentarse mucho cuando se utilizan aparatos de cocina.

- Limpie y/o reemplace los filtros después del tiempo especificado (peligro de incendio). Véase el apartado Mantenimiento y limpieza.
- Deberá preverse una ventilación adecuada en el espacio cuando la campana extractora de humos se utilice junto con aparatos que utilicen gas u otros combustibles (no aplicable a los aparatos que sólo descargan aire en el local).
- El símbolo  en el producto o en su embalaje indica que este producto no debe desecharse como residuo doméstico

normal. Tenga en cuenta que el producto a eliminar debe recogerse en un punto de recogida adecuado para el reciclaje de componentes eléctricos y electrónicos. Al asegurarse de que este producto se deseché correctamente, ayudará a evitar las posibles consecuencias negativas para el medio ambiente y la salud que podrían derivarse de una eliminación inadecuada de este producto. Para obtener información más detallada sobre el reciclaje de este producto, póngase en contacto con el Municipio, el servicio local de eliminación de residuos o la tienda donde adquirió el producto.

2. USO

- La campana extractora está diseñada exclusivamente para uso doméstico, para eliminar los olores de la cocina.
- Nunca utilice la campana para fines distintos de aquellos para los que fue diseñada.
- No deje nunca llamas altas bajo la campana cuando está en funcionamiento.
- Ajuste la intensidad de la llama para dirigirla sólo a la parte inferior del recipiente de cocción, asegurándose de que no llegue a los lados.
- Las freidoras deben ser controladas continuamente durante su uso: el aceite recalentado puede incendiarse.

3. REINIGING EN ONDERHOUD

- El filtro antiolor puede ser regenerado cada 3-4 meses (o más frecuentemente en caso de uso intenso de la campana) **(W)**.
- **Procedimiento de regeneración:**
Ponga el filtro en un horno ventilado a temperatura máx. de 250° durante 1 hora. La temperatura mínima es de 150°. El tiempo de regeneración es más corto si la temperatura es más alta.

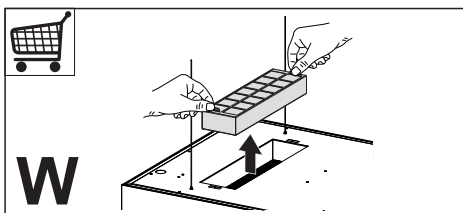

- Los filtros de grasa deben limpiarse cada 2 meses de operación, o con mayor frecuencia si se utilizan muy frecuentemente y se pueden lavar en el lavavajillas **(Z)**.

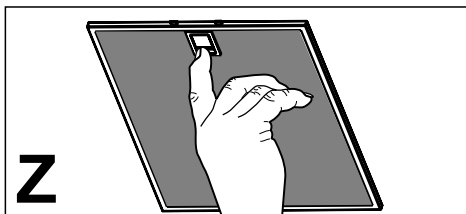

- Limpie la campana con un paño húmedo y un detergente líquido suave.

4. MANDOS

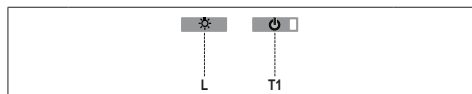

Tecla	Función	Display
L	Enciende/Apaga las luces.	-
T1	Campana baja Presionada por 2 segundos eleva la campana. Presionado brevemente On/Off motor.	Encendido/Apagado
	Campana baja Primera presión: la campana baja. Segunda presión: Stop campana Una vez terminado el movimiento el motor se enciende a la segunda velocidad.	Apagado/Apagado

La electrónica reconoce dos tipos de anomalías y procede a dar la relativa señalización

Led T1	
Parpadeo lento	Superación del umbral de absorción corriente: En el caso se verifique una condición de sobrecarga, se señala la anomalía mediante el parpadeo cada 2 segundos del led T1 en el teclado. Verificar que no hayan impedimentos durante el movimiento de la campana. Esta señalización permanece activa hasta un nuevo mando de apertura/cierre de la campana.
Parpadeo veloz	Intervención del micro de seguridad en la fase de apertura: En el caso de intervención del micro de seguridad, la anomalía es señalizada por el led T1 que parpadea rápidamente (cada 250ms) lo cual significa que la campana ha superado el fin de carrera. Ponerse en contacto con la Asistencia Técnica! Durante esta anomalía siempre es posible acceder a las funciones de la campana (Luz y motor) y en el caso de motor encendido el led T1 seguirá parpadeando señalando que la anomalía aún está presente.

5. MANDO REMOTO

El mando remoto está alimentado por una batería de 3 V tipo CR2032 (no se incluye).

- No coloque el mando remoto cerca de fuentes de calor.
- No abandone las baterías en el medio ambiente, deposítelas en los recipientes previstos.



Tecla	Función	Display
	Enciende/Apaga el motor	-
	Campana cerrada - Presionando la tecla brevemente la campana comienza a bajar - A la sucesiva presión se detiene. Una vez terminado el movimiento el motor se enciende a la 2ª v.	-
	Campana abierta: - Si se mantiene presionada por 2 segundos activa el movimiento para la subida que se detiene con el microinterruptor de tope. - Presionando (brevemente) se detiene el movimiento (antes del tope) - Presionando de nuevo brevemente on/off motor. - Manteniéndola presionada por 2 segundos activa el movimiento para la subida. - Si el motor está encendido, antes detiene el motor y luego pone en marcha el movimiento.	-
	-	-
	Decrementa la velocidad del motor.	-
	Incrementa la velocidad del motor.	-
	INTENSIVA - Activable sólo con la campana abajo y cuando no están activos el delay o el 24h. - Activa la velocidad intensiva desde cualquier velocidad. Para desconectarla basta presionar de nuevo la misma tecla o apagar el motor. - La velocidad intensiva está temporizada en 6 minutos. Al terminar los 6 minutos el sistema se vuelve automáticamente a la velocidad implementada precedentemente.	Il led presente sul tasto motore (dei comandi c a p p a), lampeggia 1 volta al secondo.
	Presionada brevemente función Delay: Activable sólo cuando no está activa la Intensiva o la 24h. Activa y desactiva la modalidad de parada total de la campana (motor + luces) después de 30 minutos. Para deshabilitar el Delay se puede presionar nuevamente la misma tecla o bien apagar el motor.	Il led presente sul tasto motore (dei comandi c a p p a) lampeggia ogni 0.5 secondi.
	Manteniéndola presionada por 2 seg. Función 24: HActivable sólo cuando no está activa la Intensiva o el Delay. Activa y desactiva la función 24 por 10 minutos cada hora, por 24 horas. Al vencimiento se desactiva.	Il led presente sul tasto motore (dei comandi c a p p a) lampeggia ogni 2 secondi.
	Enciende/Apaga las luces de la campana.	-

Indicaciones suplementarias para el instalador

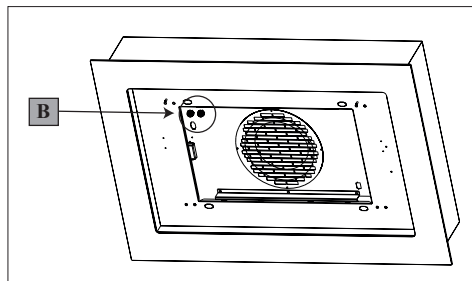

Procedimiento de intervención en caso de anomalías en el movimiento:

1. Verificar que el fusible esté correctamente insertado y no esté quemado, para una eventual sustitución abrir el grupo iluminación y destornillar el portafusible sustituyéndolo con uno de iguales características (Ref. **B**).
2. Verificar que el cuerpo campana esté instalado a nivel (se aconseja el uso de un nivel).
3. Verificar que los cuatro cables estén tendidos los cuatro de la misma manera. El cable anterior izquierdo no debe estar más flojo que los demás.
Si las acciones precedentes no han resuelto el problema ponerse en contacto con la Asistencia Técnica.

6. ILUMINACIÓN

- Para la sustitución ponerse en contacto con la Asistencia Técnica (“Para la compra dirigirse a la asistencia técnica”).

PT 1. INFORMAÇÕES DE SEGURANÇA

i Para sua segurança e funcionamento correto do aparelho, agradecemos que leia este manual com atenção, antes da instalação e colocação em funcionamento do aparelho. Conserve estas instruções sempre junto do aparelho, mesmo em caso de cedência ou transferência a terceiros. É importante que os utilizadores tenham conhecimento de todas as características de funcionamento e de segurança do aparelho.

! Alienação dos cabos deve ser realizada por um técnico competente.

- O fabricante declina toda e qualquer responsabilidade por eventuais danos decorrentes da instalação ou utilização incorreta ou imprópria do aparelho.
- A distância mínima de segurança entre a placa de cozedura e o exaustor é de 650 mm (alguns modelos poderão ser instalados a altura inferior; consulte o parágrafo sobre as dimensões de trabalho e a instalação).
- Se nas instruções de instalação da placa de cozinha a gás estiver especificada uma distância maior, é necessário respeitá-la.
- Verifique se a tensão da rede elétrica corresponde à indicada na chapa de características aplicada no interior do exaustor.
- Os dispositivos de seccionamento devem ser montados na instalação elétrica fixa, em conformidade com a legislação sobre sistemas de cablagem.
- Para os aparelhos da Classe I, certifique-se de que a rede elétrica doméstica dispõe de um sistema eficaz de ligação à terra.
- Ligue o aspirador à chaminé utilizando um tubo de, pelo menos, 120 mm de diâmetro. O caminho percorrido pelo fumo deve ser o mais curto possível.
- Devem ser respeitadas todas as disposições da legislação em matéria de evacuação de ar.
- Não ligue o exaustor a condutas de fumo que transportem fumos de combustão (por ex. caldeiras, lareiras, etc.).
- Se o exaustor for utilizado em conjunto com aparelhos não elétricos (por ex. aparelhos alimentados a gás), deve ser tida em devida conta a necessidade de assegurar um grau suficiente de ventilação no aposento, para impedir o retorno dos gases de exaustão. Quando o exaustor é utilizado em conjunto com outros aparelhos não alimentados eletricamente, a pressão negativa no aposento não deve ultrapassar 0,04 mbar, para evitar que os fumos retornem ao aposento através do exaustor.
- O ar não deve ser evacuado através de condutas utilizadas para descarregar o fumo

de aparelhos de combustão alimentados a gás ou outros combustíveis.

- Se o cabo de alimentação estiver danificado, deve ser substituído pelo fabricante ou por um técnico do serviço de assistência.
- Ligue a ficha a uma tomada em conformidade com os regulamentos em vigor, numa posição acessível.
- Em relação às medidas técnicas e de segurança que é necessário respeitar para evacuar o fumo, é importante seguir atentamente os regulamentos estabelecidos pelas autoridades locais.

 **ADVERTÊNCIA:** antes de instalar o exaustor, retire as películas de proteção.

- Utilize apenas parafusos e quinquilharia apropriada para o exaustor.

 **ADVERTÊNCIA:** a não utilização de parafusos ou elementos de fixação em conformidade com estas instruções pode causar riscos elétricos.

- Não olhe diretamente para a luz com instrumentos óticos (binóculo, lupa....).
- Não cozinhe flamejados debaixo do exaustor, porque há risco que incêndio.
- Este aparelho pode ser utilizado por crianças com idade igual ou superior a 8 anos e por pessoas

com capacidades físicas, sensoriais ou mentais diminuídas ou com experiência e conhecimento insuficientes, desde que sejam vigiadas e tenham recebido instrução sobre a utilização do aparelho de forma segura e compreendam os perigos que o seu uso comporta. As crianças não devem brincar com o aparelho. A limpeza e manutenção do aparelho não devem ser realizadas por crianças, a não ser sob vigilância.

- Vigie as crianças, certificando-se de que não brinquem com o aparelho.
- O aparelho não deve ser utilizado por pessoas (incluindo crianças) com capacidades psico-físico-sensoriais diminuídas ou com experiência e conhecimentos insuficientes, salvo se vigiadas atentamente e instruídas.

 As partes acessíveis podem aquecer muito durante a utilização dos aparelhos de cozedura.

- Limpe e/ou substitua os filtros, respeitando os intervalos de tempo especificados pelo fabricante (perigo de incêndio). Consulte o parágrafo Manutenção e limpeza.
- Deve haver uma ventilação adequada no aposento, sempre que o exaustor for utilizado simultaneamente com apare-

lhos que utilizem gás ou outros combustíveis (não aplicável a aparelhos que apenas descarregam ar no aposento).

- O símbolo  colocado no produto ou na sua embalagem indica que o produto não pode ser eliminado como lixo doméstico. Deverá ser entregue num centro de recolha seletiva próprio para reciclagem de resíduos de equipamentos elétricos e eletrónicos. A eliminação correta deste produto contribui para evitar os possíveis efeitos negativos para o meio ambiente e a saúde que seriam criados pela manipulação imprópria dos seus resíduos. Para mais informações sobre o local onde entregar o produto para reciclagem, contacte a delegação local, os serviços municipais ou a loja onde comprou o produto.

2. UTILIZAÇÃO

- O exaustor foi concebido exclusivamente para uso doméstico, para eliminar os cheiros da cozinha.
- Nunca utilize o exaustor senão para o fim para que foi concebido.
- Nunca deixe chamas altas desprotegidas sob o exaustor, quando estiver em funcionamento.
- Ajuste a intensidade da chama de maneira a não ultrapassar o diâmetro do fundo da panela utilizada, certificando-se de que não incide dos lados.
- As fritadeiras devem ser vigiadas constantemente durante o funcionamento, porque as gorduras e óleos excessivamente aquecidos são facilmente inflamáveis.

3. LIMPEZA E MANUTENÇÃO

- O filtro antidores pode ser regenerado a cada 3-4 meses (ou com maior frequência no caso de uso intenso do exaustor) (**W**).

- **Processo de regeneração:**

Introduza o Filtro no forno ventilado, à temperatura máx de 250°, durante 1 hora. A temperatura mínima é de 150°; o tempo de regeneração é mais breve, se a temperatura for mais alta.

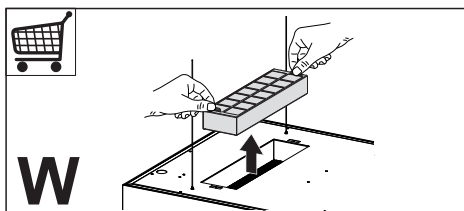

- Os filtros antigordura devem ser limpos cada 2 meses de funcionamento, ou com maior frequência no caso de uso muito intenso, e podem ser lavados na máquina de lavar louça (**Z**).

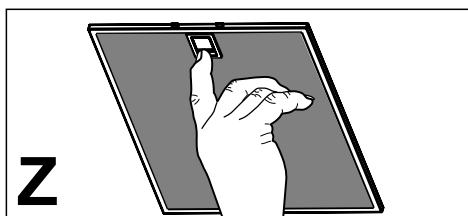

- Limpe o exaustor com um pano húmido e detergente líquido neutro.

4. COMANDOS

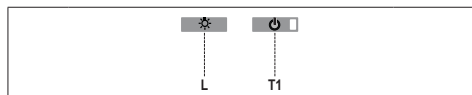

Tecla	Função	Display
L	Acende/apaga as luzes.	-
T1	Exaustor baixo Se pressionado durante 2 segundos, levanta o exaustor. Se pressionado rapidamente, liga e desliga o motor.	Ligado/desligado
	Exaustor alto Primeira pressão: O exaustor desce. Segunda pressão: Desliga o exaustor. Concluído o movimento, o motor começa a funcionar com velocidade II.	Desligado/desligado

Aelectrónica reconhece dois tipos de anomalia e procede à respectiva sinalização

Led T1	
Luz intermitente lenta	Ultrapassagem do limite de absorção de corrente: No caso de condição de sobrecarga, a anomalia será indicada através da emissão de 2 segundos de luz intermitente por parte do led T1, situado no teclado. Verifique se há impedimentos durante o movimento do exaustor. Esta indicação manter-se-á activa até à recepção de novo comando de abertura/fecho do exaustor.
Luz intermitente rápida	Intervenção do microinterruptor de segurança na fase de abertura: No caso de intervenção do microinterruptor de segurança, a anomalia será sinalizada através do piscar rápido do led T1 (cada 250 ms), indicando que o exaustor ultrapassou o fim de curso. Contacte a assistência técnica! Durante esta anomalia é sempre possível aceder às funções do exaustor (luzes e motor) e, no caso do motor estar ligado, o led T1 continuará piscar, assinalando assim que a anomalia ainda não foi resolvida.

5. TELECOMANDO

O telecomando funciona com uma pilha de 3 V do tipo CR2032 (não incluída).

- Não coloque o telecomando próximo de fontes de calor.
- Não deite as pilhas usadas no lixo. Coloque-as nos coletores próprios para este tipo de resíduos (pilhão).



Tecla	Função	Display
	Liga/desliga o motor.	-
	Exaustor fechado: - A breve pressão da tecla fará o exaustor começar a descer. - Pressionando de novo, a seguir, ele pára. Concluído o movimento, o motor começará a funcionar com velocidade II.	-
	Exaustor aberto: - Mantendo pressionado durante 2 segundos, activar-se-á o movimento de subida que terminará no limite de curso. - Pressionando (um breve instante) o movimento interromper-se-á (antes do limite de curso). - Pressionando novamente uns instantes, o motor ligar-se-á/desligar-se-á. - Mantendo pressionado 2 segundos, activar-se-á de novo o movimento de subida. - Se o motor estiver ligado, primeiro desliga o motor e depois acciona o movimento.	-
	-	-
-	Diminui a velocidade do motor.	-
+	Aumenta a velocidade do motor.	-
	INTENSIVA - Só é activável com o exaustor desligado e quando não estão activas as funções delay ou 24h. - Activa a velocidade intensiva, a partir de qualquer velocidade a que o exaustor esteja a funcionar. Para a desligar, é suficiente pressionar de novo o mesmo botão ou desligar o motor. - A velocidade intensiva é temporizada a 6 minutos. Decorridos os 6 minutos, o sistema regressará automaticamente à velocidade anterior.	O led presente na tecla motor (dos comandos do exaustor) pisca uma vez por segundo.
		Quando premida rapidamente activa a função Delay: Só é activável quando não estão activas as funções Intensiva ou 24h. Activa e desactiva, após 30 minutos, o modo paragem total do exaustor (motor + luzes): Para desactivar a função Delay, pressione de novo a mesma tecla ou desligue o motor.
		Mantido pressionada 2seg, activa-se a função 24H: Só é activável quando não estão activas as funções Intensiva ou Delay. Activa e desactiva a função 24, ou seja, 10 minutos de funcionamento de hora a hora, ao longo de 24 horas. Após 24 horas da activação, a função desliga-se.
	Acende/apaga as luzes do exaustor.	-

Indicações complementares para o instalador

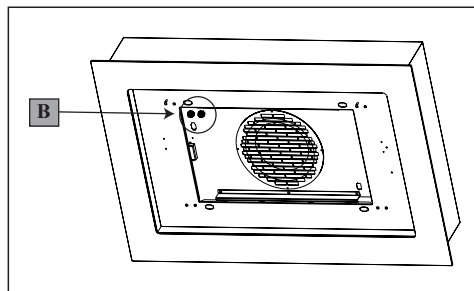

Processo de intervenção no caso de anomalias no movimento:

1. Verifique se o fusível está bem posto e que não esteja fundido. Para eventual substituição, abra o grupo de iluminação e desaperte o porta-fusíveis, substituindo-o por outro com as mesmas características (Ref. **B**).
2. Verifique se o corpo d exaustor está bem nivelado (aconselha-se usar um nível de bolha).
3. Verifique se os quatro cabos estão esticados igualmente. O cabo anterior esquerdo não deve estar mais laço que os outros. Se as intervenções anteriores não tiverem resolvido o problema, contacte a assistência técnica.

6. ILUMINAÇÃO

- Para substituição, contacte a assistência técnica (“Para compra, dirija-se à assistência técnica”).

IT 1. INFORMAZIONI SULLA SICUREZZA

i Per la propria sicurezza e per il corretto funzionamento dell'apparecchio, si prega di leggere attentamente questo manuale prima dell'installazione e della messa in funzione. Tenere queste istruzioni sempre insieme all'apparecchio, anche in caso di cessione o trasferimento a terzi. È importante che gli utilizzatori conoscano tutte le caratteristiche di funzionamento e sicurezza dell'apparecchio.

! Il collegamento dei cavi deve essere effettuato da un tecnico competente.

- Il fabbricante non potrà ritenersi responsabile per eventuali danni risultanti da un'installazione o utilizzazione impropria.
- La distanza minima di sicurezza tra il piano cottura e la cappa aspirante è di 650 mm (alcuni modelli possono essere installati a un'altezza inferiore; vedere il paragrafo relativo alle dimensioni di lavoro e all'installazione).
- Se le istruzioni di installazione del piano cottura a gas specificano una distanza maggiore di quella sopra indicata, è necessario tenerne conto.
- Controllare che la tensione di rete corrisponda a quella indicata sulla targa dati applicata

all'interno della cappa.

- I dispositivi di sezionamento devono essere installati nell'impianto fisso in conformità alle normative sui sistemi di cablaggio.
- Per gli apparecchi di Classe I, controllare che la rete di alimentazione domestica disponga di un adeguato collegamento a massa.
- Collegare la cappa alla canna fumaria con un tubo di diametro minimo di 120 mm. Il percorso dei fumi deve essere il più corto possibile.
- Devono essere rispettate tutte le normative riguardanti lo scarico dell'aria.
- Non collegare la cappa aspirante ai condotti fumari che trasportano fumi di combustione (per es. di caldaie, camini ecc.).
- Se la cappa è utilizzata in combinazione con apparecchi non elettrici (per es. apparecchi a gas), deve essere garantito un sufficiente grado di aerazione nel locale per impedire il ritorno di flusso dei gas di scarico. Quando la cappa per cucina è utilizzata in combinazione con apparecchi non alimentati dalla corrente elettrica, la pressione negativa nel locale non deve superare 0,04 mbar per evitare che i fumi vengano riaspirati nel locale dalla cappa.
- L'aria non deve essere eva-

cuata attraverso un condotto utilizzato per lo scarico dei fumi da apparecchi di combustione alimentati a gas o altri combustibili.

- Il cavo di alimentazione, se danneggiato, deve essere sostituito dal fabbricante o da un tecnico del servizio assistenza.
- Collegare la spina ad una presa di tipo conforme alle normative vigenti e in posizione accessibile.
- Relativamente alle misure tecniche e di sicurezza da adottare per lo scarico dei fumi è importante attenersi scrupolosamente ai regolamenti stabiliti dalle autorità locali.

 **AVVERTENZA:** prima di installare la cappa, rimuovere le pellicole di protezione.

- Usare solo viti e minuteria di tipo idoneo per la cappa.

 **AVVERTENZA:** la mancata installazione delle viti o dei dispositivi di fissaggio in conformità alle presenti istruzioni può comportare rischi di scosse elettriche.

- Non osservare direttamente con strumenti ottici (binocolo, lente d'ingrandimento....).
- Non cuocere al flambé sotto la cappa: si potrebbe sviluppare un incendio.
- Questo apparecchio può essere utilizzato da bambini di età non inferiore a 8 anni e da

persone con ridotte capacità psico-fisico-sensoriali o con esperienza e conoscenze insufficienti, purché attentamente sorvegliati e istruiti su come utilizzare in modo sicuro l'apparecchio e sui pericoli che ciò comporta. Assicurarsi che i bambini non giochino con l'apparecchio. Pulizia e manutenzione da parte dell'utente non devono essere effettuate da bambini, a meno che non siano sorvegliati.

- Sorvegliare i bambini, assicurandosi che non giochino con l'apparecchio.
- L'apparecchio non deve essere utilizzato da persone (bambini compresi) con ridotte capacità psico-fisico-sensoriali o con esperienza e conoscenze insufficienti, a meno che non siano attentamente sorvegliate e istruite.

 Le parti accessibili possono diventare molto calde durante l'uso degli apparecchi di cottura.

- Pulire e/o sostituire i filtri dopo il periodo di tempo specificato (pericolo di incendio). Vedere il paragrafo Manutenzione e pulizia.
- Deve essere presente un'adeguata ventilazione nel locale quando la cappa è utilizzata contemporaneamente ad apparecchi che utilizzano gas o

altri combustibili (non applicabile ad apparecchi che scaricano unicamente l'aria nel locale).

- Il simbolo  sul prodotto o sulla sua confezione indica che il prodotto non può essere smaltito come un normale rifiuto domestico. Il prodotto da smaltire deve essere conferito presso un apposito centro di raccolta per il riciclaggio dei componenti elettrici ed elettronici. Assicurandosi che questo prodotto sia smaltito correttamente, si contribuirà a prevenire potenziali conseguenze negative per l'ambiente e per la salute che potrebbero altrimenti derivare dal suo smaltimento inadeguato. Per informazioni più dettagliate sul riciclaggio di questo prodotto, contattare il Comune, il servizio locale di smaltimento rifiuti oppure il negozio dove è stato acquistato il prodotto.

2. USO

- La cappa aspirante è progettata esclusivamente per l'uso domestico allo scopo di eliminare gli odori dalla cucina.
- Non usare mai la cappa per scopi diversi da quelli per cui è stata progettata.
- Non lasciare mai fiamme alte sotto la cappa quando è in funzione.
- Regolare l'intensità della fiamma in modo da dirigerla esclusivamente verso il fondo del recipiente di cottura, assicurandosi che non ne avvolga i lati.
- Le friggitrici devono essere costantemente controllate durante l'uso: l'olio surriscaldato potrebbe incendiarsi.

3. PULIZIA E MANUTENZIONE

- Il filtro antiodore può essere rigenerato ogni 3-4 mesi (o più frequentemente in caso di uso intenso della cappa) (**W**).
- **Procedura di rigenerazione:**
Mettere il Filtro in forno ventilato alla Temperatura Max di 250° per 1 ora. La Temperatura minima è di 150°, il tempo di rigenerazione è più breve se la temperatura è più alta.

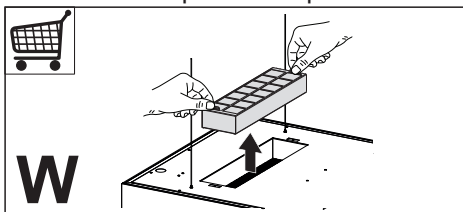

- I filtri antigrasso devono essere puliti ogni 2 mesi di funzionamento o più frequentemente in caso di utilizzo molto intenso e possono essere lavati in lavastoviglie (**Z**).

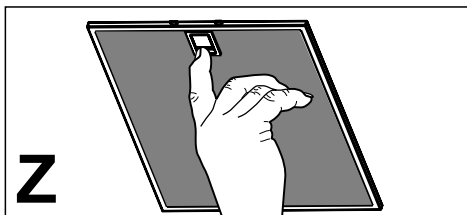

- Pulire la cappa utilizzando un panno umido e un detergente liquido neutro.

4. COMANDI

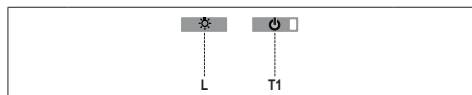

Tasto	Funzione	Display
L	Accende/Spegne le luci.	-
T1	Cappa Bassa Premuto per 2 secondi solleva la Cappa. Premuto brevemente On/Off Motore.	Acceso/ Spento
	Cappa Alta Prima pressione: La Cappa scende. Seconda pressione: Stop Cappa. A movimento terminato il motore si accende alla seconda Velocità.	Spento/ Spento

L'elettronica riconosce due tipi di anomalie e provvede a dare la relativa segnalazione

Led T1	
Lampeggio lento	Superamento della soglia di assorbimento corrente: Nel caso si verifichi una condizione di sovraccarico, viene segnalata l'anomalia tramite il lampeggio ogni 2 secondi del led T1 sulla tastiera. Verificare che non ci siano impedimenti durante il movimento della Cappa. Questa segnalazione rimane attiva fino ad un nuovo comando di apertura/chiusura della Cappa.
Lampeggio veloce	Intervento del micro di sicurezza in fase di apertura: Nel caso di intervento del micro di sicurezza, l'anomalia viene segnalata dal led T1 che lampeggerà velocemente (ogni 250ms) significando che la Cappa ha superato il fincorsa..... Contattare l'Assistenza Tecnica! Durante quest'anomalia è sempre possibile accedere alle funzioni della cappa (luci e motore) e nel caso di motore acceso il led T1 continuerà a lampeggiare segnalando che l'anomalia è ancora presente.

5. TELECOMANDO

Il telecomando è alimentato con una batteria da 3 V del tipo CR2032 (non inclusa).

- Non riporre il telecomando in prossimità di fonti di calore.
- Non disperdere le pile nell'ambiente, depositarle negli appositi contenitori.



Tasto	Funzione	Display
	Accende/Spegne il Motore.	-
	Cappa Chiusa: - Premendo il tasto brevemente la cappa comincia a scendere - Alla successiva pressione si ferma. Quando il movimento è terminato il motore si accende alla 2 ^v .	-
	Cappa Aperta: - Tenuto premuto per 2 secondi attiva il movimento per la risalita che si ferma con il fine corsa. - Premendo (brevemente) si ferma la movimentazione (prima del fine corsa). - Premendo ancora brevemente, on/off motore. - Tenendo premuto per 2 secondi attivo il movimento per la risalita. - Se il motore è acceso, prima ferma il motore e poi avvia il movimento.	-
	-	-
	Decrementa la Velocità del Motore.	-
	Incrementa la Velocità del Motore.	-
	INTENSIVA - Attivabile solo a cappa scesa e quando non sono attivi il delay o il 24h. - Attiva la velocità Intensiva da qualsiasi velocità. Per disinserirla basta premere di nuovo lo stesso tasto o spegnere il motore. - La velocità Intensiva è temporizzata a 6 minuti. Al termine dei 6 minuti il sistema torna automaticamente alla velocità precedentemente impostata.	Il led presente sul tasto motore (dei comandi cappa), lampeggia 1 volta al secondo.
		Premuto brevemente Funzione Delay: Attivabile solo quando non è attivo l'Intensiva o il 24h. Attiva e disattiva la modalità di arresto totale della cappa (motore+luci) dopo 30 minuti: Per disabilitare il Delay si può ripremere lo stesso tasto oppure spegnere il motore.
	Tenuto premuto per 2sec Funzione 24H: Attivabile solo quando non è attivo l'Intensiva o il Delay. Attiva e disattiva la funzione 24 per 10 minuti ogni ora, per 24 ore. Alla scadenza si disattiva.	Il led presente sul tasto motore (dei comandi cappa) lampeggia ogni 2 secondi.
	Accende/Spegne Le Luci della Cappa.	-

Indicazioni supplementari per l'installatore

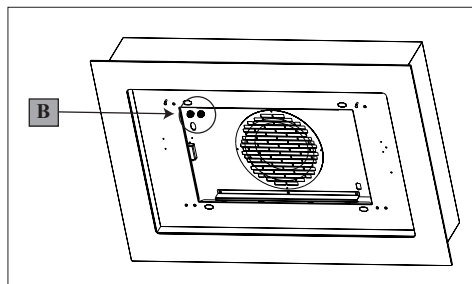

Procedura di intervento in caso di anomalie sul movimento:

1. Verificare che il fusibile sia correttamente inserito e non sia bruciato, per un eventuale sostituzione aprire il gruppo illuminazione e svitare il portafusibile sostituendolo con uno di uguali caratteristiche (Rif. **B**).
2. Verificare che il corpo cappa sia installato a livello (consigliato l'uso di una livella).
3. Verificare che le quattro funi siano tutte e quattro tese nella stessa maniera. La fune anteriore sinistra non deve essere più lenta delle altre.
Se le precedenti azioni non hanno risolto il problema contattare l'Assistenza Tecnica.

6. ILLUMINAZIONE

- Per la sostituzione contattare l'Assistenza Tecnica ("Per l'acquisto rivolgersi all'assistenza tecnica").

SV 1. SÄKERHETSINFORMATION

 För din säkerhet och korrekt funktion av apparaten ber vi dig läsa denna bruksanvisning noggrant innan apparaten installeras och tas i bruk. Förvara alltid denna bruksanvisning tillsammans med apparaten, så att du kan lämna över den till ev. ny ägare. Det är viktigt att användarna känner till apparatens samtliga funktions- och säkerhetsgenskaper.

 Anslutningen av elkablarna ska utföras av en behörig tekniker.

- Tillverkaren ansvarar inte för eventuella skador som orsakas av felaktig installation eller användning.
- Min. säkerhetsavstånd mellan spishällen och köksfläkten är 650 mm (vissa modeller kan installeras på en lägre höjd; se avsnittet gällande drift- och installationsmått).
- Om installationsanvisningarna för gasspishällen anger ett större avstånd än det ovan angivna, måste det beaktas.
- Kontrollera att nätspänningen motsvarar den som anges på märkplåten inuti köksfläkten.
- Det är nödvändigt att installera frånskiljare i det fasta elsystemet i enlighet med kabeldragningsbestämmelserna.
- För apparater i klass I, säker-

ställ att bostadens elsystem har en lämplig jordanslutning.

- Anslut köksfläkten till imkanalen med ett rör med min. diameter på 120 mm. Sträckan där matos avleds ska vara så kort som möjligt.
- Följ gällande lagstiftning angående utsugning av luft.
- Anslut inte köksfläkten till rökgaskanaler för förbränningsrök från värmepannor, öppna spisar o.s.v.
- Om köksfläkten används i kombination med andra apparater som inte är eldrivna (t.ex. gasdrivna apparater), ska du sörja för tillräcklig ventilation av lokalen för att förhindra returflöde av förbränningsgas. När köksfläkten används i kombination med andra apparater som inte är eldrivna, får lokalens negativa luftryck inte överskrida 0,04 mbar för att förhindra att rök sugts tillbaka in i lokalen via köksfläkten.
- Luftutsläppet får inte ske genom en rökgas kanal som används av gasdrivna eller andra bränsledrivna apparater.
- Om elkabeln skadas, ska den bytas ut av tillverkaren eller av en servicetekniker.
- Anslut stickkontakten till ett lättillgängligt vägguttag som är i överensstämmelse med gällande bestämmelser.
- Följ noggrant föreskrifterna

från de lokala myndigheterna när det gäller de tekniska och säkerhetsmässiga åtgärder som ska vidtas för avledning av rök.

⚠ VARNING: Ta bortskyddsfilmen innan du installerar köksfläkten.

- Använd endast skruvar och beslag som är lämpliga för köksfläkten.

⚠ VARNING: Om det inte installeras skruvar och beslag som överensstämmer med dessa anvisningar kan det leda till risk för elektrisk stöt.

- Titta inte direkt med optiska instrument (kikare, förstöringsglas o.s.v.).
- Flambera inte under köksfläkten. Det finns risk för eldsvåda.
- Denna apparat får användas av barn (över 8 år), personer med nedsatt fysisk, sensorisk eller mental funktionsförmåga eller personer som saknar erfarenhet eller kunskap om hur den används, under förutsättning att de övervakas av någon som kan ansvara för deras säkerhet eller som har lärt dem hur apparaten används på ett säkert sätt och gjort dem medvetna om riskerna. Barn får inte leka med apparaten. Rengöring och underhåll som ska utföras av användaren får inte utföras av barn utan tillsyn av en vuxen.
- Håll barn under uppsikt så att

de inte leker med apparaten.

- Denna apparat får inte användas av personer (inkl. barn) med nedsatt fysisk, sensorisk eller mental funktionsförmåga eller personer som saknar erfarenhet eller kunskap om hur den används, om de inte övervakas och instrueras.

⚠ De åtkomliga delarna kan bli mycket varma under användningen av spisar, matlagingsapparater o.dyl.

- Rengör och/eller byt ut filtren efter den angivna tidsperioden (brandrisk). Se avsnitt Underhåll och rengöring.
- Lokalen måste ha lämplig ventilation när köksfläkten används samtidigt med andra apparater som använder gas eller andra bränslen (gäller inte apparater som endast släpper ut luft i lokalen).
- Symbolen  på apparaten eller emballaget anger att apparaten inte får hanteras som hushållsavfall. Den ska i stället lämnas in på en uppsamlingsplats för återvinning av el- och elektronikkomponenter. Genom att säkerställa att apparaten hanteras på rätt sätt bidrar du till att förebygga eventuella negativa miljö- och hälsoeffekter som kan uppstå om apparaten bortskaffas som vanligt avfall. För ytterligare upplysningar om återvinning

av apparaten bör du kontakta lokala myndigheter, sophämtningstjänsten eller affären där du köpte apparaten.

2. ANVÄNDNING

- Köksfläkten har uteslutande konstruerats för hushållsbruk, för att avlägsna matos i köket.
- Använd aldrig köksfläkten för andra ändamål än vad den är konstruerad för.
- Se till att det aldrig uppkommer höga lågor under köksfläkten när den är igång.
- Justera lågans styrka så att den endast berör kokkärlets botten och inte slickar utmed dess sidor.
- Fritöserna ska kontrolleras hela tiden under användningen. Den överhettade oljan kan ta eld.

3. RENGÖRING OCH UNDERHÅLL

- Luktfilteret bör regenereras var 3:e till 4: månad (eller oftare vid intensiv användning av köksfläkten) **(W)**.

- Regenereringsprocedur:

Placera filteret i en varmluftsugn vid en temperatur på max. 250 °C i 1 timme. Min. temperatur är 150 °C. Regenereringstiden är kortare om temperaturen är högre.

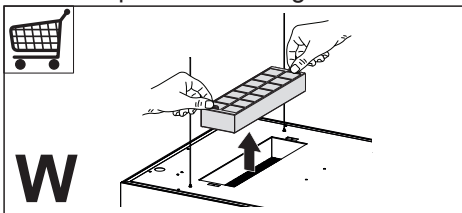

- Fettfiltren ska rengöras varannan månad eller oftare vid intensiv användning. De kan diskas i diskmaskin **(Z)**.

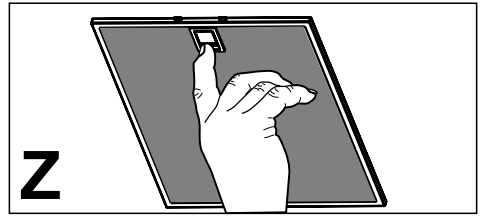

- Rengör köksfläkten med en fuktig trasa och ett neutralt flytande rengöringsmedel.

4. REGLAGE

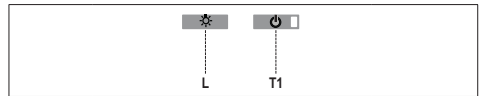

Knapp	Funktion	Display
L	Tänder/släcker belysningen.	-
T1	Köksfläkt nere Tryckt i 2 sekunder lyfts köksfläkten. Genom ett ytterligare kort tryck, on/off motor.	Påslagen/ avstängd
	Köksfläkt uppe Första tryckning: Köksfläkten sänks. Andra tryckning: Stopp köksfläkt. När rörelsen är avslutad startar motorn med den andra hastigheten.	Avstängd/ avstängd

Elektroniken känner igen två avvikelsetyper och se till att signalera detta

Lysdiod T1	
Långsam blinkning	Överskridande av tröskeln för absorptionsström: Om ett överbelastningstillstånd skulle inträffa, signaleras denna avvikelse med en blinkning var annan sekund av lysdioden T1 på tangentbordet. Kontrollera att det inte finns några hinder under köksfläktens rörelse. Den här signaleringen förblir aktiv tills ett nytt öppnings-/stängningskommando av köksfläkten.
Snabb blinkning	Ingrepp av säkerhetsmikrobrytaren under öppningsfasen: I fall av ingrepp av säkerhetsmikrobrytaren, signaleras avvikelsen av lysdioden T1 som blinkar snabbt (varje 250ms) och betyder att köksfläkten har överskridit gränsläget..... Kontakta teknisk service! Under denna avvikelse är det alltid möjligt att komma åt köksfläktens funktioner (belysning och motor) och om motorn är påslagen fortsätter lysdioden T1 att blinka för att signalera att avvikelsen kvarstår.

5. FJÄRRKONTROLL

Fjärrkontrollen matas med ett 3 V-batteri av typ CR2032 (ingår ej).

- Placera inte fjärrkontrollen i närheten av värmekällor.
- Kasta inte batterierna i naturen, utan i avsedda behållare.



Knapp	Funktion	Display
⏻	Slår på/stänger av motorn.	-
⏻	Köksfläkt stängd:	-
	- Genom ett lätt tryck börjar köksfläkten att sänka sig - Vid nästa tryck stannar den. När rörelse är avslutad startar motorn med den andra hastigheten.	-
⏻	Köksfläkt öppen:	-
	- Om den hålls tryckt i 2 sekunder aktiveras den uppåtgående rörelsen som stannar vid gränsläget. - Genom ett (kort) tryck stannar förflyttningen (före gränsläget). - Genom ett ytterligare kort tryck, on/off motor. - Genom att hålla den intryckt i 2 sekunder aktiveras den uppåtgående rörelsen. - Om motorn är påslagen, stannar först motorn och sedan startar rörelsen.	-
⏻	-	-
-	Sänker motorns hastighet.	-
+	Ökar motorns hastighet.	-
⚙️	INTENSIV - Aktiverbar enbart med nedsäkt köksfläkt och när delay eller 24h inte är aktiverade. - Aktiverar den intensiva hastigheten från vilken hastighet som helst. För att koppla från den är det tillräckligt att trycka på samma knapp på nytt eller stänga av motorn. - Intensivhastigheten är tidsinställd på 6 minuter. När de 6 minuterna har förflutit återgår systemet automatiskt till den tidigare inställda hastigheten.	Lysdioden på motorn a p p e n (på kommandona för köksfläkten), blinkar 1 gång per sekund.

⏻	Ett kort tryck Funktion Delay: Kan enbart aktiveras när Intensiv eller 24h inte är aktiverade. Aktiverar och disaktiverar köksfläktens (motor+belysning) totala stoppläge efter 30 minuter. För att disaktivera Delay kan du trycka på samma knapp på nytt eller stänga av motorn.	Lysdioden på motorn a p p e n (på kommandona för köksfläkten), blinkar var 0.5 sekund.
⏻	Hållen intryckt i 2 sek Funktion 24H: Kan enbart aktiveras när Intensiv eller Delay inte är aktiverade. Aktiverar och avaktiverar funktionen 24 10 minuter varje timma, i 24 timmar. När tiden förflutit avaktiveras den.	Lysdioden på motorn a p p e n (på kommandona för köksfläkten), blinkar var 2 sekund.
☀️	Tänder/släcker köksfläktens belysning.	-

Extra anvisningar för installatör

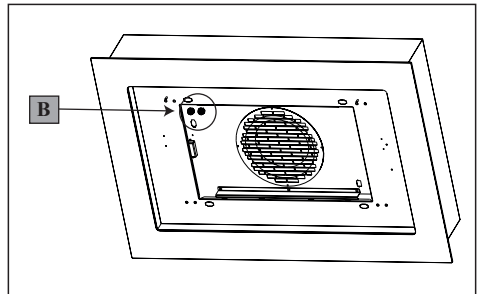

Ingreppsförfarande i fall av avvikelser på rörelsen:

1. Kontrollera att säkringen är korrekt isatt och att den inte är bränd, för ett eventuellt byte öppna belysningsenheten och lossa säkringshållaren och ersätta den med en annan med samma egenskaper (Ref. **B**).
2. Kontrollera att köksfläktstommen är installerad i våg (användning av vattenpass rekommenderas).
3. Kontrollera att de fyra vajrarna är likadant sträckta. Den främre vänstra vajern ska inte vara lösare än de andra. Om de föregående åtgärderna inte har löst problemet kontakta teknisk service.

6. BELYSNING

- För byte kontakta servicecenter ("För inköpet vänd dig till ett servicecentra").

NO 1. SIKKERHETSINFORMASJON

 For din egen sikkerhet og en riktig funksjon av apparatet, må du lese denne veiledningen nøye før apparatet installeres og tas i bruk. Veiledningen skal alltid følge med apparatet, også hvis det overdras til tredjeperson. Det er viktig at brukerne kjenner til alle apparatets drifts- og sikkerhetsegenskaper.

 Tilkoblingen av kablene må utføres av en kvalifisert tekniker.

- Produsenten er ikke ansvarlig for eventuelle skader som skyldes feil installasjon eller bruk.
- Minste sikkerhetsavstand mellom platetopp og kjøkkenvifte er 650 mm (noen modeller kan monteres ved lavere høyde; se avsnittet om arbeidsmål og installasjon).
- Hvis installasjonsinstruksjonene for gassplattetoppen spesifiserer en større avstand enn angitt ovenfor, må du overholde dette.
- Kontroller at nettspenningen stemmer med spenningen oppgitt på merkeplaten på innsiden av kjøkkenviften.
- Det er nødvendig å installere hovedbrytere i det faste elektriske systemet i samsvar med forskriftene om kabelsystemer.
- For apparater i klasse I må du kontrollere at hjemmets strøm-

nett er jordet.

- Koble kjøkkenviften til røkrøret med et rør med en diameter på min. 120 mm. Røret må være så kort som mulig.
- Følg alle bestemmelsene for luftutløp.
- Ikke koble kjøkkenviften til røkkkanaler for utslipp av forbrenningsrøk (f.eks. fra kjeler, peiser, osv.).
- Hvis kjøkkenviften brukes sammen med apparater som ikke bruker strøm (f.eks. gassapparater), må det garanteres en god ventilasjon i rommet for å unngå retur av forbrenningsgassen. Når kjøkkenviften brukes sammen med apparater som ikke bruker strøm, må ikke det negative trykket i rommet overstige 0,04 mbar for å unngå en retur av røkene.
- Luften må ikke føres ut gjennom en røkkanal som brukes for røkutslipp fra apparater som fungerer med gass eller andre forbrenningsstoffer.
- Hvis nettkabelen skades, må den skiftes ut av produsenten eller servicesenteret.
- Sett støpslet inn i en lett tilgjengelig stikkontakt som er i samsvar med gjeldende bestemmelser.
- Følg nøye forskriftene fra de lokale myndighetene vedrørende tekniske og sikkerhetsmessige tiltak for røkutslipp.

 **ADVARSEL:** Fjern beskyttelsesfilmene før kjøkkenviften installeres.

- Bruk kun skruer og beslag som passer til kjøkkenviften.

 **ADVARSEL:** Manglende installasjon av skruer eller beslag i samsvar med disse instruksjonene kan medføre risiko for elsjokk.

- Ikke se mot lyset med optiske instrumenter (kikkert, forstørrelsesglass, osv.).
- Ikke flambér under kjøkkenviften, fordi en brann kan utvikles.
- Barn (over 8 år) eller personer med nedsatte fysiske, sensoriske eller psykiske evner, eller personer uten erfaring og kunnskap må kun bruke apparatet dersom de får tilsyn eller opplæring i en sikker bruk av apparatet og farene knyttet til bruken. Ikke la barn leke med apparatet. Rengjøring og vedlikehold som er brukerens ansvar, må ikke utføres av barn med mindre de er under tilsyn.
- Pass på at barn ikke leker med apparatet.
- Dette apparatet er ikke egnet til bruk av personer (inkl. barn) med nedsatte fysiske, sensoriske eller psykiske evner, eller personer uten erfaring og kunnskap i bruk av apparatet med mindre de er overvåket og opplært.

 De tilgjengelige delene kan bli veldig varme når plate-topper/komfyrer er i bruk.

- Rengjør og/eller skift ut filtrene etter oppgitt intervall (brannfare). Se avsnittet Vedlikehold og rengjøring.
- Det må være en god utlufting i rommet når kjøkkenviften brukes samtidig med apparater som fungerer med gass eller andre forbrenningsstoffer (gjelder ikke apparater som kun fører luften ut i lokalet).
- Symbolet  på apparatet eller emballasjen angir at apparatet ikke skal kastes sammen med vanlig husholdningsavfall. Apparatet må leveres til et innsamlings-senter for resirkulering av elektrisk og elektronisk materiale. Ved å kassere dette apparatet på riktig måte, bidrar du til å forhindre de negative virkningene på miljøet og menneskehelsen som kan forårsakes av en feilaktig avfallshåndtering av dette apparatet. For mer informasjon om gjenvinning av dette apparatet, kontakt kommunen, renovasjonsselskapet eller forhandleren hvor apparatet ble kjøpt.

2. BRUK

- Kjøkkenviften er kun utviklet til husholdningsbruk for å fjerne matos fra kjøkkenet.
- Bruk aldri kjøkkenviften til annet formål enn tiltenkt bruk.
- Gå aldri fra en tent brenner uten at det står en gryte oppå mens kjøkkenviften er i funksjon.
- Reguler flammestyrken slik at flammen kun dekker grytebunnen og ikke stikker utover kantene.
- Vær alltid veldig oppmerksom ved frityrsteking, fordi den varme oljen kan ta fyr.

3. RENGJØRING OG VEDLIKEHOLD

- Luktfilteret kan regenereres hver 3. eller 4. måned (eller oftere ved intens bruk av kjøkkenviften) **(W)**.
- **Fremgangsmåte for regenerering:**
Legg filteret i stekeovnen på varmluftsfunksjon ved en maks temperatur på 250 °C i 1 time. Minimumstemperaturen er 150 °C, men dess høyere temperatur, dess kortere regenereringstid.

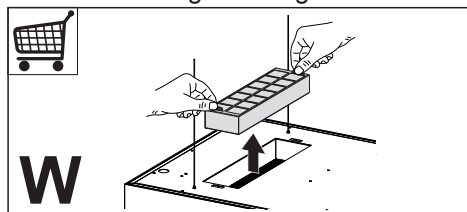

- Fettfiltrene må rengjøres hver andre måned eller oftere ved hyppig bruk. De kan vaskes i oppvaskmaskin **(Z)**.

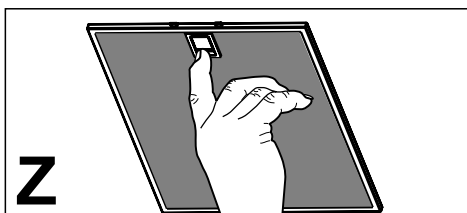

- Bruk kun en fuktig klut og et mildt rengjøringsmiddel til rengjøringen av kjøkkenviften.

4. KONTROLLER

Knapp	Funksjon	Display
L	Belysningen slås på eller av.	-
T1	Kjøkkenvifte i lav posisjon Trykk i 2 sekund for å løfte opp kjøkkenviften. Trykk raskt for å slå motoren på/av.	På/av
	Kjøkkenvifte i høy posisjon Første trykk på knappen: Kjøkkenviften senkes. Andre trykk på knappen: Kjøkkenviften stopper. Etter endt bevegelse slår motoren seg på ved den andre hastigheten.	Av/av

Elektronikken gjenkjenner to typer feil og varsler om feilen

Led T1	
Sen blinking	Terskelen for strømforbruk er oversteget: Ved en overbelastning varsles feilen ved at Led T1 på tastaturet blinker hvert 2. sekund. Kontroller at det ikke finnes hindringer under kjøkkenviftens bevegelse. Denne varslingen vedvarer helt til kjøkkenviften åpnes/lukkes igjen.
Rask blinking	Sikkerhetsmikrobryteren er utløst under åpningen: Ved utløsning av sikkerhetsmikrobryteren varsles feilen ved at Led T1 blinker raskt (hvert 250. ms), noe som betyr at kjøkkenviften har oversteget endeposisjonen..... Kontakt kundeservice! Mens denne feilen vedvarer er det allikevel mulig å bruke kjøkkenviftens funksjoner (belysning og motor). Hvis motoren er slått på, vil Led T1 fortsette å blinke for å varsle om at feilen fremdeles finnes.

5. FJÄRRKONTROLL

Fjernkontrollen bruker et 3 V CR2032 batteri (følger ikke med).

- Ikke plasser fjernkontrollen i nærheten av varmekilder.
- Ikke kast batteriene i naturen, men i de bestemte beholderne.



Knapp	Funksjon	Display
	Slår motoren på/av.	-
	Lukket kjøkkenvifte: - Kjøkkenviften begynner å senke seg når det trykkes raskt på knappen. - Kjøkkenviften stanser neste gang du trykker på knappen. Etter endt bevegelse slår motoren seg på ved den andre hastigheten.	-
	Åpen kjøkkenvifte: - Kjøkkenviften hever seg hvis du trykker på knappen i 2 sekunder. Den stanser i endeposisjonen. - Når det trykkes (raskt) på knappen stanser kjøkkenviften (før endeposisjonen). - Når det trykkes raskt på knappen igjen, står motoren seg på/av. - Hvis du trykker på knappen i 2 sekunder, starter hevingen. - Hvis motoren er slått på, slår seg motoren først av, og deretter starter bevegelsen.	-
	-	-
	Øker motorens hastighet	-
	Reduserer motorens hastighet	-
	INTENSIV - Kan kun aktiveres når kjøkkenviften er senket, og når Forsinkelse eller 24H ikke er aktivert. - Aktiverer den intensive hastigheten fra hvilken som helst hastighet. Funksjonen deaktiveres ved å trykke på knappen igjen eller slå av motoren. - Den intensive hastigheten er aktivert i 6 minutter. Når de 6 minuttene er utløpt, går systemet automatisk tilbake til den tidligere innstilte hastigheten.	Lysdioden på motorknappen (for panseret til kontrollen) blinker 1 gang per sekund.

	Når det trykkes raskt på knappen Forsinkelse: Kan bare aktiveres når Intensiv eller 24H ikke er aktiv. Aktiverer og deaktiverer total slukking av kjøkkenviften (motor + belysning) etter 30 minutter. Du deaktiverer Forsinkelse ved å trykke på den samme knappen igjen eller slå av motoren.	Lysdioden på motorknappen (på panseret til kontrollen) blinker hvert 0,5 sekund.
	Når knappen 24H holdes inne i 2 sekunder: Kan bare aktiveres når Intensiv eller Forsinkelse ikke er aktiv. Aktiverer eller deaktiverer funksjonen 24H i 10 minutter hver time i 24 timer. Deaktiveres når tidsintervallet er passert.	Lysdioden på motortasten (på panseret til kontrollen) blinker hvert 2. sekund.
	Tenner og slukker belysningen.	-

Tilleggsinformasjon til installatøren

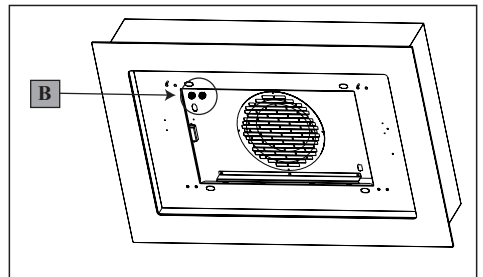

Tiltak ved feil i bevegessystemet:

1. Kontroller at sikringen er plassert riktig, og at den ikke er brent. Hvis den er ødelagt, åpne belysningsenheten, løsne sikringsholderen og bytt sikringen ut med en av samme type (ref. B).
2. Kontroller at kjøkkenviftens hoveddel er i vater (det anbefales å kontrollere med et vater).
3. Kontroller at de fire tauene er strammet like mye. Det fremre venstre tauet må ikke være slakkere enn de andre. Kontakt kundeservice hvis ovenstående tiltak ikke har løst problemet.

6. BELYSNING

- Kontakt kundeservice for utbytting ("Kontakt kundeservice for kjøp").

FI 1. TURVALLISUUSTIETOJA

i Lue tämä käyttöopas huolellisesti ennen laitteen asentamista ja käyttöä oman turvallisuutesi ja laitteen oikean toiminnan takaamiseksi. Pidä nämä ohjeet aina laitteen lähettyvillä, niiden täytyy seurata laitetta myös, jos se myydään tai luovutetaan kolmansille osapuolille. On tärkeää, että käyttäjät tuntevat laitteen toiminta- ja turvallisuusominaisuudet.



Johtojen liittäminen saa tehdä vain pätevä teknikko.

- Valmistaja ei vastaa väärästä asennuksesta tai käytöstä aiheutuneista vahingoista.
- Pienin turvallinen etäisyys keittotason ja liesituulettimen välillä on 650 mm (jotkut mallit voidaan asentaa alemmas, katso työ- ja asennusmittoja koskevaa kappaletta).
- Jos kaasukäyttöisen keittotason asennusohjeet määräävät, että etäisyyden on oltava yllä mainittua suurempi, ohjeita on noudatettava.
- Tarkista, että sähköverkon jännite vastaa liesituulettimen sisällä olevan arvokilven tietoja.
- Erotuskytkimet on asennettava kiinteään järjestelmään kaapelointijärjestelmiä koskevien määräysten mukaisesti.
- Luokan I laitteita varten on tarkistettava, että kodin sähköverkossa on sopiva maadoitus.

- Liitä liesituuletin savuhormiin putkella, jonka läpimitta on vähintään 120 mm. Savun poistoreitin on oltava mahdollisimman lyhyt.
- Kaikkia ilman poistoa koskevia määräyksiä on noudatettava.
- Älä liitä liesituuletinta savukanaviin, joiden kautta poistetaan palamishöyryjä (esimerkiksi lämmityskattilat, takat jne.).
- Jos liesituuletinta käytetään yhdessä muiden kuin sähkölaitteiden (esimerkiksi kaasulaitteiden) kanssa, on pystyttävä takaamaan riittävä huoneen tuuletus poistokaasujen paluuvirtauksen estämiseksi. Kun liesituuletinta käytetään yhdessä muiden kuin sähkölaitteiden kanssa, huoneen negatiivinen paine ei saa ylittää 0,04 mbar, jotta liesituuletin ei palauta höyryjä huoneeseen.
- Ilmaa ei saa poistaa sellaisen putken kautta, jota käytetään kaasulla tai muilla polttoaineilla toimivien laitteiden savun imemiseen.
- Jos virtajohto vahingoittuu, sen saa vaihtaa vain valmistaja tai huoltopalvelun teknikko.
- Kytke pistoke voimassa olevien määräysten mukaiseen ja saavutettavissa olevaan pistorasiaan.
- Savunpoistoa koskevien teknisten ja turvallisuuteen liittyvien toimenpiteiden suhteen on noudatettava tarkkaan paikall-

listen viranomaisten antamia määräyksiä.

 **VAROITUS:** Poista suoja-kalvot ennen liesituulettimen asentamista.

• Käytä vain liesituulettimelle sopivia ruuveja ja kiinnitysosia.

 **VAROITUS:** Jos ruuveja ja kiinnitysosia ei asenneta näiden ohjeiden mukaisesti, voi aiheutua sähköiskuvaara.

• Älä katso suoraan optisilla välineillä (kiikari, suurennuslasi....).

• Älä liekitä liesituulettimen alla: se voi aiheuttaa tulipalon.

• Yli 8-vuotiaat lapset ja psyykkisesti, fyysisesti tai sensorisesti rajoitteiset henkilöt tai kokemattomat ja taitamattomat henkilöt saavat käyttää tätä laitetta vain, jos heitä valvotaan ja heille on annettu tiedot laitteen turvallisesta käytöstä ja siihen liittyvistä vaaroista. Varmista, etteivät lapset pääse leikkimään laitteella. Lapset eivät saa tehdä käyttäjän puhdistus- ja huoltotoimenpiteitä ilman valvontaa.

• Valvo lapsia ja varmista, etteivät he pääse leikkimään laitteella.

• Tätä laitetta eivät saa käyttää henkilöt (lapset mukaan lukien), joiden mielen, ruumiin tai aistien terveys on heikentynyt tai joilla ei ole riittävää kokemusta ja tietoa, ellei heitä

valvota tai ole valmennettu.

 Kosketettavissa olevat osat voivat tulla hyvin kuumiksi keittolaitteiden käytön aikana.

• Puhdista ja/tai vaihda suodatimet määrätyn ajan kuluttua (tulipalovaara). Katso kappaletta Huolto ja puhdistus.

• Tilassa täytyy olla asianmukainen tuuletus kun liesituuletinta käytetään samanaikaisesti kaasulla tai muilla polttoaineilla toimivien laitteiden kanssa (ei koske laitteita, jotka poistavat tilaan vain ilmaa).

• Merkki  tuotteessa tai sen pakkauksessa osoittaa, että tuotetta ei saa hävittää tavallisen kotitalousjätteen mukana. Tuote täytyy toimittaa asianmukaiseen sähköisten ja elektronisten osien keräyskeskukseen. Varmistamalla, että tuote hävitetään oikealla tavalla, on mahdollista auttaa välttämään ympäristöä ja henkilöiden terveyttä uhkaavia haittavaikutuksia, joita voi syntyä vääränlaisesta hävittämisestä. Lisätietoja tuotteen kierrättämisestä saat paikallisilta viranomaisilta, paikallisesta jätehuollosta tai liikkeestä, josta tuote on ostettu.

2. KÄYTTÖ

- Liesituuletin on suunniteltu ainoastaan kotitalouskäyttöön, keittiön hajujen poistamiseen.
- Älä koskaan käytä liesituuletinta muuhun tarkoitukseen kuin siihen, mitä varten se on suunniteltu.
- Älä koskaan pidä korkeita liekkiä toiminnassa olevan liesituulettimen alla.
- Säädä liekkien koko sillä tavoin, että ne kohdistuvat vain kypsennysastian pohjaan. Varmista, etteivät liekit tule astian reunojen alta.
- Rasvakeittimiä on valvottava jatkuvasti käytön aikana: ylikuumentunut öljy voi syttyä palamaan.

3. PUHDISTUS JA HUOLTO

- Hajusuodatin voidaan regeneroida 3–4 kuukauden välein (tai useammin, jos liesituuletinta käytetään paljon) (W).

- Regenerointimenettely:

Laita suodatin kiertoilmauniin, lämpötila enintään 250°, tunnin ajaksi. Minimilämpötila on 150°, regenerointiaika on lyhyempi, jos lämpötila on korkeampi.

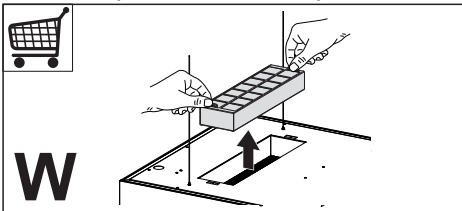

- Rasvasuodattimet täytyy puhdistaa aina 2 kuukauden käytön jälkeen tai useammin, jos laitetta käytetään paljon. Ne voidaan pestä astianpesukoneessa (Z).

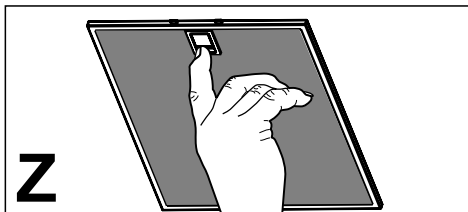

- Puhdista liesituuletin kostealla liinalla ja neutraalilla pesunesteellä.

4. KYTKIMET

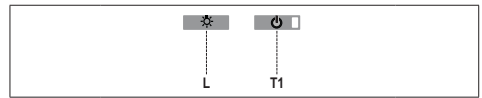

Painike	Toiminto	Näyttö
L	Sytyttää/Sammuttaa valot.	-
T1	Liesituuletin alhaalla Painettaessa 2 sekunnin ajan nostaa liesituulettimen Lyhyt painallus käynnistää/sammuttaa moottorin.	Palaa/ei pala
	Liesituuletin ylhäällä Ensimmäinen painallus: Liesituuletin laskeutuu. Toinen painallus: Liesituulettimen pysäytys. Kun liike on päättynyt moottori käynnistyy toisella nopeudella.	Ei pala/ei pala

Laitteen elektroniikka tunnistaa toimintahäiriöiden tyytit ja tekee vastaavan ilmoituksen.

Merkkivalo	
T1	
Hidas vilkkutus	Virran ottotehon kynnyksen ylitys: Ylikuormituksen sattuessa häiriön ilmaisee näppäimistön merkkivalon T1 vilkkuminen 2 sekunnin välein. Tarkista, ettei liesituulettimen liikkeelle ole esteitä. Tämä ilmoitus pysyy aktiivisena liesituulettimen seuraavaan avaamis-/sulkemiskomentoon saakka.
Nopea vilkkutus	Turvamikron laukeaminen avausvaiheessa: Turvamikron lauettua häiriön osoittaa merkkivalon T1 nopea vilkkuminen (joka 250 ms), mikä tarkoittaa, että liesituulettimen raja on ylitetty..... Ota yhteys huoltopalveluun! Tämän häiriön aikana on mahdollista käyttää liesituuletinta (valot ja moottori) ja kun moottori on toiminnassa merkkivalo T1 jatkaa vilkkumista osoittaen, että häiriötä ei ole vielä korjattu.

5. KAUKO-OHJAIN

Kauko-ohjain toimii paristolla 3 V tyyppi CR2032 (ei toimitettu).

- Älä laita kauko-ohjainta lämmönlähteiden lähelle.
- Älä jätä paristoja ympäristöön, vaan vie ne asianmukaiseen keräysastiaan.



Painike	Toiminto	Näyttö
⏻	Käynnistää/sammuttaa moottorin.	-
⏻ ↕	Liesituuletin kiinni: - Painettaessa painiketta lyhyesti liesituuletin alkaa laskeutua - Seuraavalla painalluksella se pysähtyy. Kun liike on päättynyt moottori käynnistyy toisella nopeudella.	-
	Liesituuletin auki: - Painettaessa 2 sekunnin ajan aktivoi nousuliikkeen, joka pysähtyy liikerajalla. - Painettaessa (lyhyesti) liike pysähtyy (ennen rajakatkaisinta). - Vielä lyhyt painallus käynnistää/sammuttaa moottorin. - Painettaessa 2 sekunnin ajan aktivoi nousuliikkeen. - Jos moottori on toiminnassa, se ensin sammuttaa moottorin ja aloittaa sitten liikkeen.	-
⏸	-	-
-	Alentaa moottorin nopeutta.	-
+	Lisää moottorin nopeutta.	-
🔊 🔊	TEHONOPEUS - Aktivoitavissa vain liesituulettimen ollessa alhaalla, kun toiminnot ajastus tai 24h eivät ole käytössä. - Aktivoi tehonopeuden mistä tahansa nopeudesta. Kytetään pois toiminnasta painamalla uudelleen samaa painiketta tai sammuttamalla moottori. - Tehonopeus on ajastettu 6 minuutin ajaksi. 6 minuutin kuluttua järjestelmä palaa automaattisesti aikaisemmin valittuna olleelle nopeudelle.	Moottorin painikkeen merkivalo (liesituulettimen kytkinpaneelissa) vilkkuu 1 kerran sekunnissa.
	Lyhyt painallus käynnistää ajastustoiminnon: Aktivoitavissa vain kun toiminnot tehonopeus tai ajastus eivät ole käytössä. Ottaa käyttöön ja poistaa käytöstä liesituulettimen pysäytystavan (moottori+valot) 30 minuutin kuluttua. Ajastustoiminnon voi poistaa käytöstä painamalla uudelleen samaa painiketta tai sammuttamalla moottorin.	Moottorin painikkeen merkivalo (liesituulettimen kytkinpaneelissa) vilkkuu 0,5 sekunnin välein.
⏻ ⏻	Pidettäessä painettuna 2 sekuntia käynnistää toiminnon 24H: Aktivoitavissa vain kun toiminnot tehonopeus tai ajastus eivät ole käytössä. Ottaa käyttöön ja poistaa käytöstä toiminnon 24 10 minuutiksi joka tunti 24 tunnin ajan. Ajan päättyessä se poistuu käytöstä.	Moottorin painikkeen merkivalo (liesituulettimen kytkinpaneelissa) vilkkuu 2 sekunnin välein.
☀️	Käynnistää/sammuttaa moottorin.	-

Lisäohjeita asentajaa varten

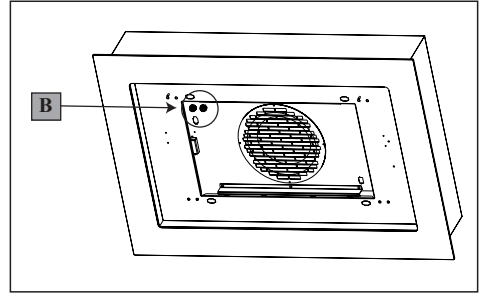

Toimenpiteet liikkeen toimintahäiriön sattuessa:

1. Tarkista, että sulake on oikein paikallaan eikä se ole palanut. Jos se täytyy vaihtaa, avaa valaistusryhmä ja ruuvaa sulakkeenpidin irti. Vaihda se uuteen, jolla on samat ominaisuudet (Viite B).
2. Tarkista, että liesituulettimen runko on asennettu tasapainoon (on suositeltavaa käyttää vesivaakaa).
3. Varmista, että kaikki neljä vaijeria ovat yhtä kireällä. Edessä vasemmalla oleva vaijeri ei saa olla muita löysemällä. Jos nämä toimenpiteet eivät korjaa vikaa, ota yhteys huoltoon.

6. VALAISTUS

- Vaihtoa varten ota yhteys huoltopalveluun ("Hankintaa varten ota yhteys huoltopalveluun").

DA 1. OPLYSNINGER OM SIKKERHED

i For din sikkerhed og for at sikre korrekt brug af apparatet anbefaler vi, at du læser denne brugsanvisning omhyggeligt inden installation og brug af apparatet. Opbevar omhyggeligt denne brugsanvisning sammen med apparatet, så den kan overdrages til en eventuel ny ejer. Det er vigtigt, at brugerne er bekendt med alle apparatets funktions- og sikkerhedskarakteristika.

! Kablerne skal tilsluttes af specialuddannet personale.

- Producenten kan ikke gøres ansvarlig for eventuelle skader, som skyldes forkert installation eller brug.
- Af sikkerhedsgrunde skal afstanden mellem kogepladen og emhætten være mindst 650 mm (enkelte modeller kan installeres i en lavere højde; se afsnittet vedrørende arbejdsmaal og installation).
- Hvis der i gaskomfurets installationsvejledning er angivet en større afstand end den ovenstående, skal der tages højde for dette.
- Kontrollér, at netspændingen svarer til angivelserne på skiltet inden i emhætten.
- Det er nødvendigt at installere hovedafbrydere i det faste elanlæg i henhold til forskrifter-

ne om kabelsystemer.

- For apparater i klasse I: Kontrollér, at husstandens strømforsyning har en passende jordforbindelse.
- Forbind emhætten med røgkanalen med et rør med min. diameter på 120 mm. Røgaftrækket skal være så kort som mulig.
- Overhold alle lovbestemmelser vedrørende luftudledning.
- Emhætten må ikke forbindes med røgaftrækket til udledning af røggas fra forbrændingsprocessen (eksempelvis kedler, pejse osv.).
- Hvis emhætten benyttes sammen med apparater, som ikke er elektriske (eksempelvis gasdrevne apparater), skal der sikres en tilstrækkelig udluftning i lokalet for at hindre tilbagestrømning af den udledte gas. Når emhætten benyttes sammen med apparater, som ikke er elektriske, må det negative tryk i lokalet ikke overskride 0,04 mbar for at undgå, at emhætten suger røgen tilbage til lokalet.
- Luften må ikke bortledes gennem et røgaftræk til udledning af røggas fra apparater med forbrænding af gas eller andre former for brændstof.
- Hvis forsyningskablet beskadiges, skal det udskiftes af producenten eller et autoriseret servicecenter.

- Slut stikket til en lettilgængelig stikkontakt, der opfylder de gældende lovbestemmelser.
- Hvad angår de tekniske tiltag og sikkerhedsforanstaltningerne, der skal træffes for udledningen af røggassen, er det vigtigt at overholde de lokale myndigheds regler helt nøjagtigt.

 **ADVARSEL:** Fjern beskyttelsesfilmen, før emhætten installeres.

- Brug kun skruer og beslag, som er egnede til emhætten.

 **ADVARSEL:** Manglende installation af skruerne eller beslagene i overensstemmelse med disse instruktioner kan medføre risiko for elektrisk stød.

- Betragt ikke lysdioden med brug af optisk udstyr (kikkert, forstørrelsesglas osv.).
- Flambér ikke under emhætten: Der er risiko for brand.
- Dette apparat må ikke anvendes af børn under 8 år, af personer med psykiske, fysiske og sansemæssige handicaps eller af personer med manglende erfaring eller kendskab, medmindre de overvåges og instrueres vedrørende sikker brug af apparatet og de farer, der er forbundet hermed. Sørg for, at børn ikke har mulighed for at lege med apparatet. Den rengøring og vedligeholdelse, som skal udføres af brugeren,

må ikke udføres af børn, medmindre de er under opsyn.

- Der skal holdes øje med børnene for at sørge for, at de ikke har mulighed for at lege med apparatet.
- Dette apparat må ikke anvendes af personer (herunder børn) med psykiske, fysiske og sansemæssige handicaps eller af personer med manglende erfaring eller kendskab, medmindre de overvåges og instrueres.

 De tilgængelige dele kan blive meget varme i forbindelse med brug af kogeplader, komfurer og andre madlavningsapparater.

- Rengør og/eller udskift filtrene efter den angivne periode (brandfare). Der henvises til afsnittet Vedligeholdelse og rengøring.
- Der skal være en passende udluftning i lokalet, når emhætten benyttes sammen med apparater med forbrænding af gas eller andre former for brændstof (vedrører ikke apparater, som udelukkende leder luften ind i lokalet).
- Symbolet  på apparatet eller på pakningen betyder, at apparatet ikke skal betragtes som almindeligt husholdningsaffald. Det skal derimod indleveres på et opsamlingscenter, der tager sig af genanvendelse af elektrisk og elektronisk udstyr.

Ved at sørge for, at dette apparat bortskaffes korrekt, bidrager du til at forebygge alvorlige følger for miljøet og menneskers helbred; disse kan derimod opstå, hvis dette apparat bortskaffes forkert. Ret venligst henvendelse til kommunen, den lokale affaldsbortskaffelsesordning eller den forretning, hvor du har købt apparatet, for udførlige oplysninger om genanvendelse af dette apparat.

2. ANVENDELSE

- Emhætten er udelukkende projekteret til husholdningsbrug for at fjerne mados.
- Brug aldrig emhætten til andre formål end de, hvortil den er projekteret.
- Sørg for, at der aldrig er høje flammer under emhætten, når den er tændt.
- Regulér flammens intensitet, så den udelukkende rettes mod grydens/pandens bund. Sørg for, at den ikke kommer omkring siderne.
- Hold hele tiden øje med friturestegerne, mens de er i brug. Der er fare for, at der går ild i den hede olie.

3. RENGØRING OG VEDLIGEHOLDELSE

- Luftfilteret kan regenereres hver 3.-4. måned (eller hyppigere, hvis emhætten bruges meget) (**W**).
- **Regenerering:**
Anbring filteret i en varmluftsovn (maks. 250 °C) i en time. Temperaturen skal være min. 150 °C. Jo højere temperaturen er, desto hurtigere sker regenereringen.

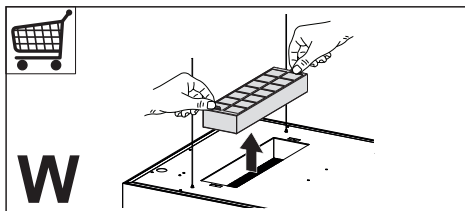

- Fedtfilterne skal rengøres hver 2. måned eller hyppigere i tilfælde af meget intensiv brug. De kan vaskes i opvaskemaskine (**Z**).

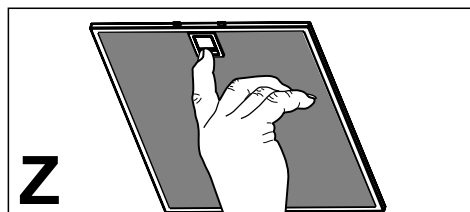

- Rengør emhætten ved hjælp af en fugtig klud og flydende skånsomt rengøringsmiddel.

4. KONTROLLER

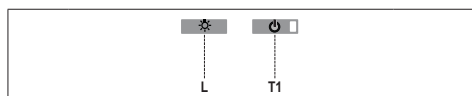

Tast	Funktion	Display
L	Tænder/slukker for lysene.	-
T1	Lav emhætte Hvis der trykkes på den i 2 sekunder, hæves emhætten. Tænder/slukker motoren ved kortvarigt tryk på tasten.	Tændt/ slukket
	Høj emhætte Første tryk: Emhætten går ned. Andet tryk: Stop emhætte. Når bevægelsen er slut, tændes motoren ved anden hastighed.	Slukket/ slukket

Elektronikken registrerer to slags forstyrrelser og giver melding derom

Led T1	
Langsom blinken	Overskridelse af strømforbrugstærsklen: Hvis der opstår en overbelastning, gives der meddelelse om forstyrrelsen, idet led T1 på tastaturet blinker hvert 2. sekund. Kontrollér, at emhættens bevægelse ikke hindres på nogen måde. Denne meddelelse forbliver aktiv, indtil der igen gives ordre til åbning/lukning af emhætten.
Hurtig blinken	Udløsning af mikrosikkerhedsafbryderen under åbning: Ved udløsning af mikrosikkerhedsafbryderen, giver led T1 meddelelse om forstyrrelsen, idet den blinker hurtigt (hvert 250. ms) for at gøre opmærksom på, at emhætten har overskredet endestoppet..... Kontakt vores Tekniske Assistance! I tilfælde af denne forstyrrelse er det stadig muligt at anvende emhættens funktioner (lys og motor), og hvis motoren er tændt, bliver led T1 ved med at blinke for at gøre opmærksom på den vedvarende forstyrrelse.

5. FJERNSTYRING

Fjernstyringen forsynes med et 3 V batteri af typen CR2032 (medfølger ikke).

- Anbring ikke fjernstyringen i nærheden af varmekilder.
- Efterlad ikke batterierne i miljøet, men anbring dem i egnede beholdere.



Tast	Funktion	Display
⏻	Tænder /slukker for motoren.	-
⏻	Emhætte lukket: - Et kort tryk på tasten får emhætten til at gå ned - Ved næste tryk standser den. Når bevægelsen er ovre, tændes motoren ved 2. hast.	-
	Emhætte åben: - Hvis den holdes nede i 2 sekunder, aktiveres opgangsbevægelsen, som standses med endestoppet. - Hvis der trykkes (i kort tid), standses bevægelsen (før endestoppet). - Hvis der trykkes igen i kort tid, motor til/fra. - Hvis den holdes nede i 2 sekunder, aktiveres opgangsbevægelsen. - Hvis der er tændt for motoren, skal den først standses, hvorefter bevægelsen kan startes.	-
⏻ ↕		
%	-	-
-	Sætter motorens hastighed ned:	-
+	Sætter motorens hastighed op.	-
⚙️	INTENSIV - Kan kun aktiveres, hvis Delay eller 24h ikke er aktiveret. - Aktiverer Intensiv hastighed fra hvilken som helst hastighed. Den deaktiveres ved at trykke på samme tast eller slukke for motoren. - Den intensive hastighed er indstillet til at være 6 minutter. Efter 6 minutter går systemet automatisk tilbage til den sidste, indstillede hastighed.	Led'en på motortasten (emhættens betjenings-elementer) blinker 1 gang i sekundet.
⏻	Trykket ned i kort tid Delay-funktion: Kan kun aktiveres, hvis Intensiv eller 24h ikke er aktiveret. Aktiverer og inaktiverer den fuldstændige standsning af emhætten (motor+lys) efter 30 minutter. Funktionen Delay deaktiveres ved at trykke på den samme tast én gang til eller slukke for motoren.	Led'en på motortasten (emhættens betjenings-elementer) blinker hvert halve sekund.
⏻	Trykket ned i 2 sek. Funktion 24H: Kan kun aktiveres, hvis Intensiv eller Delay ikke er aktiveret. Aktiverer og deaktiverer funktionen 24 i 10 minutter pr. time, hver 24. time. Når tiden udløber, deaktiveres den.	Led'en på motortasten (emhættens betjenings-elementer) blinker hvert 2. sekund.
☀️	Tænder/slukker for emhættens lys.	-

Ekstra anvisninger til montøren

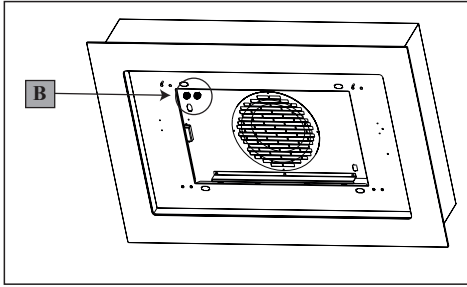

Indgreb i tilfælde af fejl i bevægelse:

1. Kontrollér, at sikringen er sat rigtigt i og ikke er sprunget, skulle der være behov for udskiftning, åbn belysningsenheden, skru sikringsholderen af, og erstat den med en anden med tilsvarende egenskaber (ref.**B**).
2. Kontrollér, om emhættens hoveddel er i vater (det anbefales at anvende et vaterpas).
3. Kontrollér, om alle fire wirer er spændt lige meget. Den forreste wire må ikke være mere slap end de andre.
Hvis problemet ikke løses ved ovenstående handlinger, kontakt vores Tekniske Service.

6. BELYSNING

- Udskiftning skal ske hos det tekniske servicecenter. Bestilling kan ske hos det tekniske servicecenter.

RU 1. ИНФОРМАЦИЯ ПО БЕЗОПАСНОСТИ

i В целях собственной безопасности и для правильной работы прибора рекомендуется внимательно прочитать руководство, прежде чем приступать к его установке и вводу в действие. Храните руководство всегда вместе с прибором также в случае передачи его третьим лицам. Знание пользователями всех параметров работы и безопасности прибора имеет большое значение.

! Подключение электрических проводов должно выполняться компетентным специалистом.

- Изготовитель не несет ответственность за убытки, возникающие в результате неправильной установки или эксплуатации прибора.
- Безопасное расстояние между варочной панелью и всасывающей вытяжкой должно быть не менее 650 мм (некоторые модели можно устанавливать ниже; см. раздел, посвященный рабочим размерам и операциям по установке прибора).
- Если в инструкциях по установке газовой плиты сказано, что расстояние до вытяжки должно быть больше указанного выше, следует при-

держиваться предписанных размеров.

- Проверьте соответствие напряжения сети указанному на табличке, закрепленной внутри вытяжки.
- В соответствии с нормативными правилами монтажа электропроводки в стационарной электрической сети должны быть установлены разъединители.
- Для приборов класса I проверьте, чтобы в электрической сети вашего дома была предусмотрена соответствующая система заземления.
- Соедините вытяжку с дымоходом трубой, диаметр которой должен быть не менее 120 мм. Труба для отведения дыма должна быть как можно короче.
- Соблюдайте все нормативные требования по отведению отработанного воздуха.
- Не соединяйте всасывающую вытяжку с дымоходами, по которым выводится дым, образующийся в процессе горения (например, отопительные котлы, камины и проч.)
- Если вытяжной шкаф используется в сочетании с приборами, работающими не от электрического тока (например, газовые приборы), помещение должно хорошо проветриваться во избежание обратного потока

отходящих газов. При использовании кухонной вытяжки в сочетании с приборами, работающими не от электрического тока, отрицательное давление в помещении не должно превышать 0,04 мбар с тем, чтобы дым не всасывался вытяжкой обратно в помещение.

- Воздух не должен выводиться из помещения по каналу для отведения продуктов горения, выделяемых приборами, работающими на газу или других горючих веществах.
- В случае повреждения кабеля питания он должен быть заменен изготовителем или техническим специалистом сервисного центра.
- Вставьте вилку в розетку, расположенную в доступном месте; тип розетки должен соответствовать действующим нормативным правилам.
- Необходимо строго соблюдать правила местных учреждений, устанавливающие технические требования и меры безопасности для систем отведения дыма.

 **ПРЕДУПРЕЖДЕНИЕ:** прежде чем приступить к установке кухонной вытяжки, снимите с нее защитную пленку.

- Используйте только винты и метизы, пригодные для уста-

новки вытяжного шкафа.

 **ПРЕДУПРЕЖДЕНИЕ:** использование винтов или зажимных устройств, не соответствующих указаниям данных инструкций, может привести к возникновению опасных ситуаций и к электрическим ударам.

- Не рекомендуется прямо смотреть на лампочку через оптические приборы (бинокль, увеличительное стекло и проч.).
- Не готовьте блюда фламбе под вытяжкой: опасность возникновения пожара.
- Прибором могут пользоваться дети старше 8 лет и лица с ограниченными психическими, физическими и сенсорными способностями, а также не имеющие достаточного опыта и знаний, но только под присмотром ответственных лиц и при условии, что они обучены безопасной эксплуатации прибора и знают о связанных с его неправильным использованием опасностях. Следите, чтобы дети не играли с прибором. Очистку и уход за прибором не должны выполнять дети, разве только под присмотром взрослых.
- Следите, чтобы детьми не играли с прибором.
- Запрещается пользоваться

прибором лицам (а также детям) сограниченными психическими, физическими и сенсорными способностями, а также, не имеющим достаточного опыта и знаний; в противном случае они должны быть соответствующим образом обучены и находиться под наблюдением.

 Доступные части прибора могут сильно нагреваться в процессе приготовления пищи.

- Очищайте и/или заменяйте фильтры по истечении указанного периода времени (опасность возникновения пожара). См. раздел, посвященный уходу и очистке прибора.
- В помещении должна быть предусмотрена соответствующая вентиляция, когда вытяжка используется одновременно с приборами, работающими на газу или другом топливе (это правило не распространяется на приборы, выпускающие воздух только в помещение).
- Символ  на изделии или на упаковке указывает, что прибор нельзя выбрасывать, как обычный бытовой мусор. Прибор, подлежащий уничтожению, необходимо сдать в специальный сборный пункт для повторного

использования электрических и электронных компонентов. Пользователь, правильно сдающий прибор на переработку, помогает предотвратить потенциальные негативные последствия для окружающей среды и для здоровья людей, возникающие в случае неправильного его уничтожения. За более подробной информацией о вторичном использовании прибора обращайтесь в городской совет, в местную службу по переработке отходов или в магазин, где прибор был приобретен.

2. ЭКСПЛУАТАЦИЯ

- Всасывающая вытяжка предназначена только для применения в быту для удаления из кухни запахов от готовки.
- Никогда не пользуйтесь вытяжкой в иных целях, отличных от тех, для которых она предназначена.
- Никогда не оставляйте высокое пламя под вытяжкой, находящейся в работе.
- Регулируйте силу пламени таким образом, чтобы оно оставалось под дном емкости для готовки и не вырывалось за его пределы.
- При готовке во фритюрнице постоянно следите за ее работой: сильно нагретое масло может воспламениться.

3. ОЧИСТКА И ОБСЛУЖИВАНИЕ

- Фильтр против запахов можно подвергать регенерации каждые 3-4 месяца (или чаще в случае интенсивного использования вытяжки) (**W**).
- **Способ регенерации фильтра:**

Положите фильтр на 1 час в вентилируемую духовку, нагретую максимум до 250°. Минимальная температура нагрева 150°. Чем выше температура духовки, тем меньше время, необходимое для регенерации фильтра.

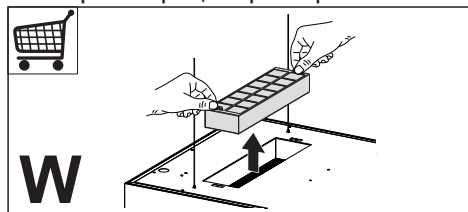

- Жировые фильтры необходимо очищать раз в 2 месяца работы или чаще в случае очень интенсивного использования прибора; жировые фильтры можно мыть в посудомоечной машине (Z).

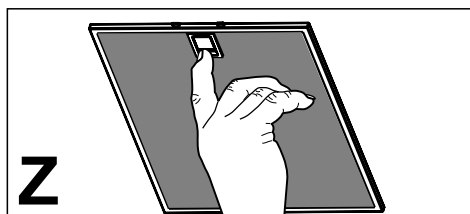

- Очищайте вытяжку влажной тряпкой, смоченной в нейтральном жидком моющем веществе.

4. УСТРОЙСТВА УПРАВЛЕНИЯ

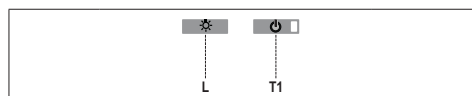

Кнопка	Функция	Дисплей
L	Включает и выключает освещение.	-
T1	Вытяжка в нижнем положении При нажатии в течение 2 секунд поднимает вытяжку. При кратком нажатии включает и выключает двигатель.	Включено / выключено
	Вытяжка в верхнем положении Первое нажатие: Вытяжка опускается. Второе нажатие: Вытяжка останавливается. По завершении движения вытяжки двигатель включается на второй скорости.	Выключено / выключено

Электроника распознает два типа неисправностей и подает соответствующие сигналы

Индикатор T1	
Медленное мигание	Превышение порога потребления тока При выявлении условий перегрузки система сигнализирует о неисправности миганием индикатора T1 на кнопочной панели каждые 2 секунды. Проверьте, чтобы движению вытяжки ничто не мешало. Такой сигнал сохраняется до новой команды раскрытия/закрытия вытяжки.
Быстрое мигание	Срабатывание защитного микровыключателя на этапе раскрытия При срабатывании защитного микровыключателя о неисправности сигнализирует быстро мигающий T1 индикатор (каждые 250 мсек), указывающий на то, что вытяжка зашла за ограничительный предел..... Обратитесь в техническое обслуживание! Во время этой неисправности можно все равно пользоваться функциями вытяжки (освещение и двигатель), и если двигатель включен, индикатор T1 будет продолжать мигать, указывая на то, что неисправность еще присутствует.

5. ПУЛЬТ ДУ

Пульт дистанционного управления работает на батарейке 3 В типа CR2032

(не входит в комплект поставки).

- Не оставляйте пульт ДУ поблизости от источников тепла.
- Не выбрасывайте батарейки в мусор, а только в специальные емкости по сбору отработанных батареек.



Кнопка	Функция	Дисплей
⏻	Включает / выключает двигатель.	-
⏻	Вытяжка закрыта: <ul style="list-style-type: none"> - кратким нажатием на кнопку вытяжка начинает опускаться - при следующем нажатии на кнопку вытяжка останавливается. По завершении движения вытяжки двигатель включается на 2-й скорости. 	-
	Вытяжка открыта: <ul style="list-style-type: none"> - нажатие кнопки в течение 2 секунд включает подъем вытяжки, которая останавливается ограничителем - кратким нажатием кнопки движение вытяжки прекращается (до ограничителя)- еще одним кратким нажатием кнопки включается / выключается двигатель - нажатие кнопки в течение 2 секунд включает подъем вытяжки если двигатель включен, сначала останавливает его, а потом включает движение вытяжки 	-
⏻	-	-
-	Понижает скорость работы двигателя.	-
+	Повышает скорость работы двигателя.	-
⚙️	ИНТЕНСИВНАЯ СКОРОСТЬ <ul style="list-style-type: none"> - Такая скорость может быть включена, только когда вытяжка в нижнем положении и не включены функции задержка или 24h. - Включает интенсивную скорость при любой скорости работы. Чтобы отключить интенсивную скорость, достаточно еще раз нажать эту же кнопку или выключить двигатель. - Интенсивная скорость ограничена таймером на 6 минут. По истечении 6 минут система автоматически возвращается на заданную ранее скорость. 	Индикатор на кнопке управления двигателем (в числе устройств управления вытяжкой) мигает 1 раз в секунду.

⏻	Краткое нажатие кнопки активирует функцию задержки: Эта функция может быть включена, только когда не активированы функции интенсивная скорость или 24h. Включает и отключает режим полного останова вытяжки (двигатель и освещение) через 30 минут. Чтобы отключить функцию задержки, можно еще раз нажать эту же кнопку или выключить двигатель.	Индикатор на кнопке управления двигателем (в числе устройств управления вытяжкой) мигает каждые 0,5 секунды.
⏻	При нажатии кнопки в течение 2 сек функция 24h: может быть включена, только когда не активированы функции интенсивная скорость или задержка. Кнопка включает и выключает функцию 24 ч с периодичностью 10 минут каждый час в течение 24 часов. По истечении этого времени функция отключается.	Индикатор на кнопке управления двигателем (в числе устройств управления вытяжкой) мигает каждые 2 секунды.
☀️	Включает / выключает освещение вытяжки.	-

Дополнительные указания для монтажника

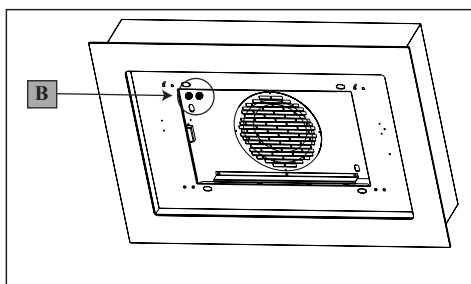

Операции в случае неправильного движения:

1. Проверьте, чтобы предохранитель не перегорел и был правильно вставлен, при необходимости в его замене откройте осветительный прибор, отвинтите плавкую вставку и замените предохранитель на другой с такими же характеристиками (Об.В).
2. Убедитесь, что корпус вытяжки выставлен по уровню (рекомендуется использовать для этого уровень).
3. Убедитесь в одинаковом натяжении

четырёх тросов. Передний левый трос не должен быть натянут меньше других.

Если с помощью таких проверок проблема не решена, обратитесь в Центр технического обслуживания.

6. ОСВЕЩЕНИЕ

- Для замены светодиода обращайтесь в обслуживающий центр («Для приобретения обращайтесь в обслуживающий центр»).

ET OHUTUSTEAVE

 Teie ohutuse ja seadme õige töö tagamiseks lugege käesolev käsiraamat enne paigaldamist ja kasutamist hoolikalt läbi. Hoidke need juhised alati seadme juures, isegi kui te seda liigutate või selle edasi müüte. Kasutajad peavad täielikult tundma seadme kasutamist ja selle ohutusfunktsioone.

 Juhtme ühendamise peab teostama spetsialiseerunud tehnik.

- Tootja ei vastuta mingite kahjustuste eest, mille põhjuseks on ebaõige paigaldamine.
- Minimaalne ohutu vahemaa pliidi pinna ja pliidikummi vahel on 650 mm (mõned mudelid on paigaldatavad madalamale, palun vaadake töömõõtmete ja paigaldamise lõike).
- Kui gaasipliidi paigaldusjuhised määravad suurema vahemaa, tuleb sellest kinni pidada.
- Veenduge, et vooluvõrgu pinge vastaks pliidikummi sisse kinnitatud andmeplaadil toodule.
- Fikseeritud juhtmestik peab sisaldama lahti ühendamise meetmeid vastavalt elektritööde eeskirjadele.
- I klassi seadmete puhul veenduge, et majapidamistoide garanteeriks adekvaatse maanduse.
- Ühendage pliidikumm tõmbelõõriga vähemalt 120 mm läbimõõduga toru abil. Tee lõõrini peab

olema võimalikult lühike.

- Täidetud peavad olema õhu väljutamisega seotud määrused.
 - Ärge ühendage pliidikummi põlemisaurusid (boilerid, kaminad jne) kandvate tõmbelõõridega.
 - Kui pliidikummi kasutatakse koos mitte-elektriliste seadmetega (nt gaasipliidid), tuleb heitgaaside tagasivoolamise vältimiseks tagada ruumis piisav õhuvahetus. Pliidikummi kasutamisel koos seadmetega, mille energiaallikaks ei ole elekter, ei tohi ruumi negatiivne rõhk ületada 0,04 mbar, et vältida aurude tagasi tõmbamist ruumi pliidikummi poolt.
 - Õhku ei tohi väljutada lõõri, mida kasutatakse gaasi või teisi kütu-seid põletavate seadmete suitsu väljalaskena.
 - Kui toitekaabel on kahjustatud, tuleb see asendada tootjalt või selle hooldusesindajalt saadaval oleva kaabliga.
 - Ühendage pistik kehtivatele määrustele vastavasse ligipääsetavas kohas asuvasse pistikupessa.
 - Seoses suitsu väljutamiseks kasutusele võetavate tehniliste ja ohutusmeetmetega on tähtis täpselt järgida kohalike ametkondade väljastatud määrusi.
-  **HOIATUS:** Eemaldage enne pliidikummi paigaldamist kaitsekiled.
- Kasutage pliidikummi toetami-

seks ainult kruvisid ja väikesi osi.

 **HOIATUS:** Kruvide või kinnitusseadme mitte vastavalt nendele juhiste le paigaldamine võib põhjustada elektriõhusid.

- Ärge vaadake optiliste seadmete (binoklid, suurendusklaasid...) abil otse valgusesse.
- Ärge pliidikummi all flambeerige – tuleoht.
- 8-aastased ja vanemad lapsed ning isikud, kellel on piiratud füüsilised, sensoorsed või vaimsed võimed või kellel puuduvad kogemused ja teadmised seadme kasutamise kohta, võivad seda seadet kasutada, kui neid jälgitakse või juhendatakse seadme ohutul kasutamisel ning nad mõistavad sellega seotud ohtusid. Lapsed ei tohi seadmega mängida. Puhastamist ja kasutajapoolset hooldust ei tohi teostada järelevalveta lapsed.
- Jälgige lapsi ja veenduge, et nad ei mängiks seadmega.
- Seade ei ole ette nähtud kasutamiseks isikute poolt (sh lapsed), kellel on vähenenud füüsilised või sensoorsed võimed või kellel puuduvad kogemused ja teadmised masina kasutamiseks, v.a. juhul, kui nende üle teostatakse järelevalvet või neid juhendatakse.

 Ligipääsetavad osad võivad toiduvalmistusseadme kasutamisel kuumaks

minna.

- Määratud perioodi möödumisel puhastage või vahetage filtrid (tuleoht). Vt lõiku Hooldus ja puhastamine.
- Pliidikummi kasutamisel samaaegselt gaasi või teisi kütuseid põletavate seadmetega peab olema tagatud ruumi piisav ventilatsioon (ei rakendu seadmetele, mis väljutavad õhu ainult tagasi ruumi).
-  sümbol toote või selle pakendi peal tähendab seda, et antud toode ei saa käsitleda olmeprügina. Selle asemel tuleb see anda üle elektrilise ja elektroonilise varustuse jäätmete ümbertöötlemisega tegelevale asutusele. Toote õige kõrvaldamise tagamisega aitate te ära hoida võimalikke negatiivseid tagajärgi keskkonnale ja inimeste tervisele, mis võib vastasel juhul tekkida selle toote vale käsitlemise käigus. Täpsemat teavet selle toote ümbertöötlemise kohta saate te oma linnakantseleist, olmejäätmete kõrvaldamise teenistusest või poest, kust te selle toote ostsite.

2. KASUTAMINE

- Pliidikumm on loodud eksklusiivselt koduseks kasutamiseks köögilõhnade eemaldamiseks.
- Ärge kasutage seda kunagi eesmärkidel, mille jaoks see mõeldud pole.
- Ärge jätke töötava pliidikummi alla kunagi kõrgeid avatud leeki.
- Reguleerige leekide tugevust nii, et need

oleks suunatud ainult panni põhjale ega ei haaraks selle külgesid.

- Rasvas kuumutamisel tuleb seda pidevalt jälgida: ülekuumutatud õli võib põlema süttida.

3. PUHASTAMINE JA HOOLDUS

- Lõhnavastase filtri võib regenereerida iga 3-4 kuu järel (või pliidikummi intensiivse kasutamise korral sagedamini) (W).

- Regenereerimise protseduur:

Asetage filter 1 tunniks ventileeritud ahju maks. temperatuuriga 250°. Minimaalne temperatuur on 150°, regenereerimisaeg on kõrgema temperatuuri korral lühem.

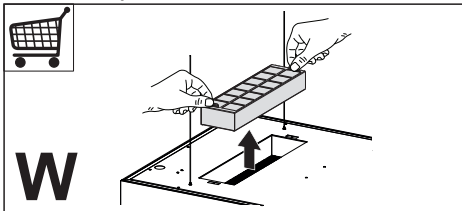

- Rasvafiltrid tuleb puhastada iga 2 kasutuskuu järel, eriti suurel kasutuskoormusel sagedamini, ning pesta nõudepesumasinas. (Z).

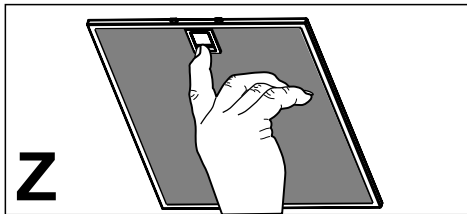

- Puhastage pliidikummi niiske lapi ja neutraalse vedela puhastusvahendiga.

4. NUPUD

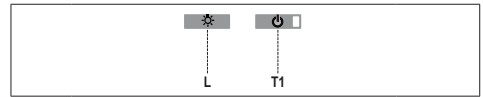

Nupp	Funktsioon	Displei
L	Lülitab valgustuse sisse/välja.	-
T1	Pliidikumm all Hoidke umbes 2 sekundit pliidikummi tõstmiseks. Vajutage lühidalt mootori sisse/välja lülitamiseks.	Sees/väljas
	Pliidikumm üleval Vajutage üks kord: Pliidikumm laskub alla. Vajutage teist korda: Pliidikumm peatub. Pärast liikumise lõpetamist lülitub mootor sisse teisel kiirusel.	Väljas/väljas

Elektrooniline juhtimissüsteem tunneb kahte tüüpi rikkeid ja annab neist märku

Valgusdiod T1	
Aeglane vilkumine	Käesolev absorbeerimise lävi ületatud: Ülekoormuse seisundi esinemisel antakse rikkest märku klahvistiku valgusdiodi T1 vilkumisega kord 2 sekundi jooksul. Veenduge, et miski ei takistaks pliidikummi tavapärase liikumist. Signaal jääb aktiivseks kuni uue pliidikummi avamise/sulgemise käsu andmiseni.
Kiire vilkumine	Pliidikummi avamise ohutuse mikroliit rakendunud: Ohutuse mikroliit rakendumisel antakse rikkest märku klahvistiku valgusdiodi T1 kiire vilkumisega (kord iga 250 ms järel). See tähendab, et pliidikumm on moodunud mikroliitist..... Helistage tehnilisele abile! Saate selle rikke aktiivsena olemise ajal jätkata pliidikummi valgustuse ja mootori funktsioonide kasutamist. Mootori töö ajal jätkab valgusdiod T1 vilkumist, näitamaks rikke jätkuvat olemasolu.

5. KAUGJUHTIMINE

Kaugjuhtimispuldi toiteks on CR2032 tüüpi 3 V patarei (ei ole kaasas).

- Ärge asetage kaugjuhtimispuldi soojusallikate lähedusse.
- Ärge visake patareisid tavapäraste jäätmete hulka, need tuleb panna spetsiaalsetesse mahutitesse.



Nupp	Funktsioon	Displei
	Lülitab mootori sisse/välja.	-
	Pliidikumm suletud: - Lühike nupule vajutamine alustab pliidikummi langetamist - See peatub uuesti nupule vajutamisel. Pärast liikumise lõpetamist alustab mootor tööd kiirusel 2.	-
	Pliidikumm avatud: - Vajutage ja hoidke 2 sekundit pliidikummi tõstmise aktiveerimiseks, see peatub peatumiskohani jõudmisel. - Vajutage (lühidalt) liikumise peatamiseks (enne peatumiskohani jõudmist). - Vajutage uuesti lühidalt mootori sisse/välja lülitamiseks. - Vajutage ja hoidke umbes 2 sekundit pliidikummi tõstmise alustamiseks. - Kui mootor töötab, peatab see esmalt mootori ning seejärel alustab liikumist.	-
	-	-
	Vähendab mootori kiirust.	-
	Suurendab mootori kiirust.	-
	INTENSIIVNE - Selle saab aktiveerida ainult langetatud pliidikummi korral ning kui viivituse või 24h funktsioonid pole aktiivsed. - Aktiveerib intensiivse kiiruse kõigilt teistelt kiirustelt. Selle keelamiseks vajutage lihtsalt sama nuppu uuesti või lülitage mootor välja. - Intensiivne kiirus on seatud töötama 6 minuti jooksul. Pärast 6 minuti möödumist pöörduv süsteem automaatselt tagasi eelnevalt seadistatud kiirusele.	Valgustid mootori nupul (valgustid juhikutele) vilgub üks kord sekundis.
	Vajutage lühidalt viivituse funktsiooni aktiveerimiseks: Selle saab aktiveerida ainult juhul, kui Intensiivne ega 24h funktsioon pole aktiivne. Aktiveerib ja deaktiveerib pliidikummi täieliku välja lülitamise (mootor + valgustus) 30 minuti järel. Viivituse keelamiseks vajutage lihtsalt nuppu uuesti või lülitage mootor välja.	Valgustid mootori nupul (valgustid juhikutele) vilgub iga 0,5 sekundi järel.
	24h funktsiooni jaoks vajutage ja hoidke 2 s: Selle saab aktiveerida ainult juhul, kui Intensiivne ega Viivituse funktsioon pole aktiivne. Aktiveerib ja deaktiveerib 24h funktsiooni 10 minutiks iga tunni järel 24 tunni jooksul. Selle aja järel funktsioon deaktiveeritakse.	Valgustid mootori nupul (valgustid juhikutele) vilgub iga 2 sekundi järel.
	Lülitab pliidikummi valgustuse sisse/välja.	-

Täiendav teave paigaldustehnikule

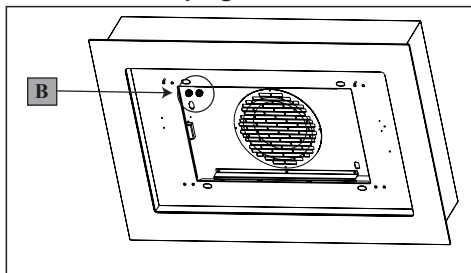

Toimingud liikumisel tekkiva rikke puhul

1. Veenduge, et kaitse on õigesti paigaldatud ja et see pole läbi põlenud. Kaitse väljavahetamiseks avage valgusti, krucige kaitse hoidik lahti ja paigaldage uus samade parameetritega kaitse (**B**).
2. Kontrollige, kas korpuse kuppel on loodis (soovitav on kasutada vesiloodi).
3. Kontrollige, kas kõik neli juhet on võrdselt pingul. Eesmine vasakpoolne juhe ei tohi olla teistest lõdvem.
Kui need toimingud probleemi ei lahenda, pöörduge tehnilise abi poole.

6. VALGUSTUS

- Vahetamiseks võtke ühendust tehnilise toega ("Ostmiseks võtke ühendust tehnilise toega").

LV 1. INFORMĀCIJA PAR DROŠĪBU

i Lai droši un pareizi ekspluatētu savu ierīci, pirms tās uzstādīšanas un lietošanas rūpīgi izlasīt šo brošūru. Vienmēr šīs instrukcijas uzglabāt kopā ar ierīci, pat tad, ja tā tiek pārvietota vai pārdota. Lietotājiem ir pilnībā jāpārzina ierīces ekspluatācijas un drošības pazīmes.



Vadu pieslēgšanu drīkst veikt tehniķis ar atbilstošu specializāciju.

- Izgatavotājs neuzņemas atbildību par bojājumiem, kas radušies nepareizas uzstādīšanas rezultātā.
- Minimālais drošais attālums starp plīts virsmu un tvaiku nosūcēju ir 650 mm (dažus modeļus var uzstādīt zemāk, skatiet sadaļu par darba izmēriem un uzstādīšanu).
- Ja gāzes plīts uzstādīšanas instrukcijās ir norādīts lielāks attālums, tad tas ir jāņem vērā.
- Pārbaudiet vai strāva mājas elektrotīklā atbilst tehnisko datu plāksnītē norādītajā, kas piestiprināta nosūcēja iekšpusē.
- Fiksētajā vadu instalācijā saskaņā ar elektromontāžas noteikumiem jāiekļauj atvienošanas ierīces.
- I klases ierīces gadījumā pārbaudiet, vai mājas elektrotīkls nodrošina pareizu zemējumu.

- Pievienojiet nosūcēju izvades plūsmai ar cauruli 120 mm diametrā. Plūsmas ceļam jābūt pēc iespējas īsākam.
- Jāizpilda noteikumi, kas saistīti ar gaisa atbrīvošanu.
- Nepievienojiet nosūcēju izplūdes cauruļvadiem, kas izvada sadegšanas atlikuma produktus (boileri, kamīni utt.).
- Ja nosūcējs tiek izmantots kopā ar neelektriskām ierīcēm (piem., gāzes plītim), telpā jānodrošina pietiekama ventilācija, lai nepieļautu izvadāmi gāzu plūšanu atpakaļ. Ja tvaika nosūcējs uzstādīts savienojumā ar neelektriskām ierīcēm, telpas negatīvais spiediens nedrīkst pārsniegt 0,04 mbar, lai nepieļautu garaiņu ieplūšanu atpakaļ telpā.
- Gaisu nedrīkst padot dūmvadā, ko lieto gāzes vai citu veidu kurināmā sadedzināšanas ierīču izplūdes gāzu izvadīšanai.
- Ja barošanas vads ir bojāts, tad tas ir jāaizstāj ar ražotāja vai tehniskās apkalpošanas aģenta piegādātu barošanas vadu.
- Kontaktdakšu pieslēgt noteikumiem atbilstošā pieejamā vietā esošā kontaktligzdā.
- Lai nodrošinātu izplūdes gāzu izvadīšanas tehniskos un drošības pasākumus, jāievēro vietējo varas iestāžu pieņemtie noteikumi.



BRĪDINĀJUMS: Pirms nosūcēja uzstādīšanas, ņemiet aizsargplēves.

- Tvaika nosūcēja atbalstam izmantot tikai skrūves un mazās sastāvdaļas.

⚠ BRĪDINĀJUMS: Ja skrūvju vai stiprinājuma ierīces uzstādīšanā nav ievērotas šīs instrukcijas, tad var rasties elektriskās strāvas trieciena riski.

- Neskatīties uz gaismu caur optiskajām ierīcēm (binokli, palielināmajiem stikliem...).
- Neuzstādīt zem tvaika nosūcēja gabarītiem; aizdegšanās risks.
- So ierīci lietot drīkst 8 gadus veci un vecāki bērni, kā arī personas ar ierobežotām fiziskām, sensoriskām vai garīgām spējām, vai personas, kam nav pieredzes un zināšanu, ja tām ir nodrošināta uzraudzība vai instrukcijas, kas saistītas ar drošu ierīces lietošanu un ietvertu bīstamības risku izpratni. Bērni nedrīkst spēlēties ar ierīci. Tīrīšanu un ierīces kopšanu nedrīkst veikt bērni, ja tie netiek uzraudzīti.
- Mazi bērni ir jāuzrauga, lai tie nespēlētos ar ierīci.
- Ierīci nav paredzēts lietot personām (ieskaitot bērnus) ar ierobežotām psihiskām, fiziskām, uztveres vai prāta spējām, cilvēkiem bez pieredzes un zināšanām, izņemot tādus gadījumus, kuros par viņu drošību atbildīgā persona veic uzraudzību vai sniedz norādes par ierīces lietošanu.

⚠ Atklātās detaļas gatavošanas iekārtu izmantošanas laikā var kļūt karstas.

- Notīrīt un/vai nomainīt filtrus pēc norādītā laika perioda (ugunsbīstamība). Skatīt nodaļu "Apkope un tīrīšana".
- Telpā ir pietiekama ventilācija, ja tiek izmantots tāda paša diapazona tvaika nosūcējs, dedzinot tādu pašu gāzes vai kurināmā veidu (nav piemērojama iekārtām, kas tikai ievada gaisu atpakaļ telpās).
- Simbols  uz izstrādājuma un tam pievienotajos dokumentos nozīmē, ka šo ierīci nedrīkst izmest kopā ar parastiem sadzīves atkritumiem. Tā jānodod elektrisko vai elektronisko preču savākšanas punktā, kur tos pieņem pārstrādei. Nodrošinot šī izstrādājuma pareizu utilizāciju, Jūs palīdziet novērst potenciāli negatīvu ietekmi uz vidi un cilvēku veselību, kas tomēr var notikt, ja neievērosiet šī izstrādājuma utilizācijas noteikumus. Lai iegūtu papildinformāciju par šī produkta pārstrādi, sazinieties ar savu pašvaldību, vietējo atkritumu savākšanas dienestu vai veikalu, kurā iegādājāties šo produktu.

2. IZMANTOŠANA

- Tvaika nosūcējs ir izstrādāts ekskluzīvi lietošanai mājāsaimniecībā, lai novērstu virtuves smakas.
- Nekad nelietot tvaika nosūcēju tādiem

mērķiem, kādiem to nav paredzēts lietot.

- Nekad zem funkcionējoša tvaika nosūcēja neatstāt lielas atklātas liesmas.
- Noregulēt liesmas intensitāti tikai tieši zem pannas, pārlicinoties, ka liesma atrodas arī ārpus pannas malām.
- Dzīlās tauku cepšanas ierīces lietošanas laikā ir nepārtraukti jānovēro: pārkarsēta eļļa var liesmās sadegt.

3. APKOPE UN TĪRĪŠANA

- Filtru pret smaku var reģenerēt ik pēc 3-4 mēnešiem (vai daudz biežāk, ja tvaiku nosūcējs tiek ekspluatēts ļoti intensīvi) (**W**).

- Reģenerācijas procedūra:

ievietot filtru ventilētā krāsnī uz 1 stundu 250°C maksimālā temperatūrā. Minimālā temperatūra ir 150°C. Jo augstāka temperatūra, jo īsāks reģenerācijas laiks.

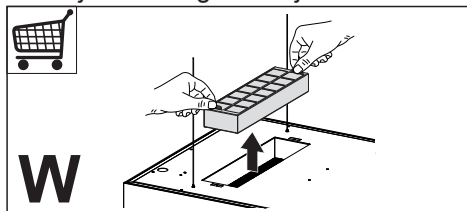

- Tauku filtri jātīra ik pēc 2 darbības mēnešiem vai biežāk, ja ierīce tiek intensīvi lietota, filtrus var mazgāt trauku mazgājamajā mašīnā (**Z**).

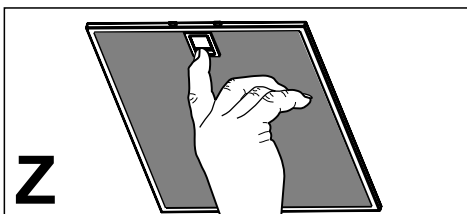

- Nosūcēju tīriet ar mitru lupatiņu un neitrālu šķidru mazgāšanas līdzekli.

4. VADĪBA

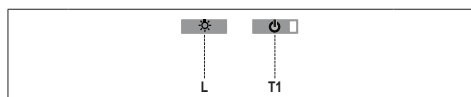

Poga	Funkcija	Displejs
L	Ieslēdzas/izslēdzas apgaismojums.	-
T1	Nosūcējs nolaists Nospiež uz 2 sekundēm, lai paceltu nosūcēju. Īsi nospiež, lai ieslēgtu/izslēgtu motoru.	Ieslēgts/ izslēgts
	Nosūcējs pacelts Nospiež vienreiz: Nosūcējs nolaists. Nospiež otro reizi: Nosūcējs apstājas. Kad kustība ir pabeigta, motors pārslēdzas uz otro ātrumu.	Izslēgts/ izslēgts

Elektroniskā vadības sistēma atpazīst un signalizē par diviem kļūmes veidiem

Gaismas diode T1	
Lēna mirgošana	Pārsniegts absorbcijas līmenis: Ja rodas pārslodzes apstākļi, gaismas diode T1 uz tastatūras signalizē par kļūmi, mirgojot vienu reizi ik pēc katrām 2 sekundēm. Pārbaudīt, vai kaut kas nebloķē normālas nosūcēja kustības. Signāls paliek aktīvs, kamēr netiek saņemta jauna atvērt/aizvērt nosūcēja komanda.
Ātra mirgošana	Nosūcēja atvēršanas drošības mikroslēdzis iedarbojās: Ja iedarbojās drošības mikroslēdzis, gaismas diode T1 uz tastatūras signalizē par kļūmi, ātri mirgojot (vienu reizi ik pēc katrām 250 ms). Tas nozīmē, ka nosūcējs pagāja garām mikroslēdzim... Izsauciet tehnisko palīdzību! Jūs varat turpināt nosūcēja apgaismojuma un motora funkciju izmantošanu, kamēr šī kļūme ir aktīva. Ja motors ir ieslēgts, gaismas diode T1 turpina mirgot, norādot, ka kļūme vēl joprojām pastāv.

5. TĀLVADĪBA

Tālvadības pults barošanas avots ir CR2032 tipa 3 V baterija (nav iekļauta piegādes komplektā).

- Nelieciet tālvadības pulti karstu virsmu tuvumā.
- Neutilizēt baterijas sadzīves atkritumos. Tas ir jāievieto specializētos konteineros.

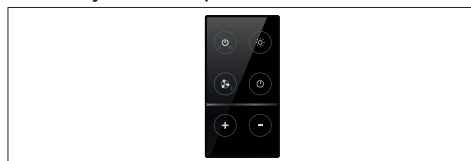

Poga	Funkcija	Displejs
⏻	Ieslēdzas/izslēdzas motors.	-
⏻	Nosūcējs aizvērts: - Iši nospieš pogu, lai uzsāktu nosūcēja nolaišanu - Tas apstāsies, kad poga tiks nospiesta vēlreiz. Kad kustība ir pabeigta, motors pārslēdzas uz otro ātrumu.	-
	Nosūcējs atvērts: - Nospieš un turēt nospiešu 2 sekundes, lai aktivizētu nosūcēja pacelšanu, kas apstāsies, kad tas sasniegs aizturi. - Nospieš (īsi), lai apturētu kustību (pirms sasniegts aizturi). - Iši vēlreiz nospieš, lai ieslēgtu/izslēgtu motoru. - Nospieš un turēt nospiešu 2 sekundes, lai uzsāktu nosūcēja pacelšanu. - Ja motors ir ieslēgts, tas vispirms apturēs motoru un pēc tam sāks kustību.	-
⏻	-	-
-	Samazina motora ātrumu.	-
+	Palielina motora ātrumu.	-
⚙️	INTENSĪVS ĀTRUMS - Tas var tikt aktivizēts tikai ar nolaistu nosūcēju, un kad nav aktīvas aiztures vai 24 stundu funkcijas. - Aktivizē Intensīvo ātrumu no jebkāda cita ātruma. Lai to atspējotu, vienkārši nospieš to pašu pogu vēlreiz vai izslēgt motoru. - Intensīvais ātrums tiek noregulēts, lai darbotos 6 minūtes. Pēc 6 minūtēm sistēma automātiski atgriezīsies uz ātrumu, kas bija uzstādīts iepriekš.	Gaismas diode uz motora pogas (uz nosūcēja vadības ierīcēm) mirgos reizi ik pēc 0,5 sekundēm.
⏻	Īsi nospieš Aiztures funkcijai: Var tikt aktivizēta tikai, ja nav aktīva Intensīvā vai 24 stundu funkcija. Aktivizē un atspējo nosūcēja pilnīgu aizvēršanu (motors + apgaismojums) pēc 30 minūtēm: Lai atspējotu Aizturi, vienkārši nospieš pogu vēlreiz vai izslēgt motoru.	Gaismas diode uz motora pogas (uz nosūcēja vadības ierīcēm) mirgos reizi ik pēc katrām 0,5 sekundēm.
	Nospieš un turēt nospiešu 2 sek. lai aktivizētu 24 stundu Funkciju: Var tikt aktivizēta tikai tad, ja nav aktīva Intensīvā vai Aiztures funkcija. Aktivizē un atspējo 24 stundu funkciju uz 10 minūtēm katru stundu, 24 stundām. Pēc šī laika tā tiek atspējota.	Gaismas diode uz motora pogas (uz nosūcēja vadības ierīcēm) mirgos reizi ik pēc katrām 2 sekundēm.
☀️	Ieslēdzas/izslēdzas nosūcēja apgaismojums.	-

Kui need toimingud probleemi ei lahenda, pöörduge tehnilise abi poole

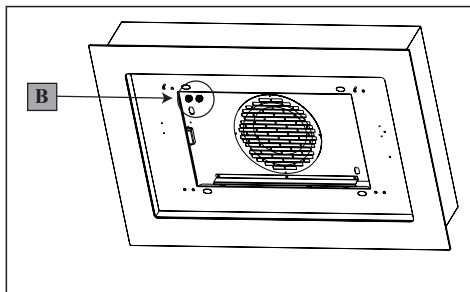

Piemērojamā procedūra, ja kustības darbība ir nepareiza:

1. Pārbaudīt, vai drošinātājs ir pareizi ievietots, un vai tas nav pārdedzis, drošinātāja nomaīņai atvērt apgaismošanas iekārtu, noskrūvēt drošinātāja turētāju un nomaīņīt to ar drošinātāju, kam ir tādi paši raksturlielumi (**B. att.**).
2. Pārbaudīt, vai tvaika nosūcējam ir uzstādīts līmeņa rādītājs (ieteicams izmantot spirta līmeņa rādītāju).
3. Pārbaudīt, vai visiem četriem kabeļiem ir viens un tas pats nospriegojums. Priekšējais kreisais kabelis nedrīkst būt vaļīgāks nekā citi kabeļi.

Ja pat šīs operācijas neatrisina problēmu, tad nepieciešams vērsties Tehniskā atbalsta centrā.

6. APGAISMOJUMS

- Par nomaīņu vērsties tehniskajā atbalstā ("Lai iegūtu tehniskā atbalsta kontaktinformāciju").

LT 1. SAUGUMO INFORMACIJA

i Kad įrenginys saugiai ir tinkamai veiktų, prieš įrengimą ir naudojimą atidžiai perskaitykite šį vadovą. Visada išsaugokite šias instrukcijas prie įrenginio, net jei persikelsite gyventi į kitą vietą arba jį parduosite. Naudotojai privalo visiškai būti susipažinę su šio įrenginio veikimo ir saugumo sąlygomis.

! Laidus sujungti privalo kvalifikuotas specialistas.

- Gamintojas nebus atsakingas už bet kokią žalą, kuri atsiras dėl netaisyklingo ar netinkamo įrengimo.
- Minimalus saugus atstumas tarp viryklės viršaus ir gartraukio gaubto yra 650 mm (kai kuriems modeliams gali būti sumontuotas žemesniame aukštyje, žr. į darbinių gabaritų ir montavimo paragrafus).
- Jei dujų degikliui skirtose montavimo instrukcijose nurodytas didesnis atstumas, į tai turi būti atsižvelgta.
- Patikrinkite, ar elektros tinklo įtampa atitinka įtampą, kuri nurodyta techninių duomenų lentelėje gartraukio viduje.
- Atjungimo priemonės privalo būti sumontuotos elektros laidų sistemoje laikantis elektros įrengimo taisyklių.
- I klasės įrenginiai: patikrinkite, ar

tiekiant elektrą buitiniam vartotojui garantuojamas pakankamas įžeminimas.

- Prijunkite ištraukiklį prie išmetimo dūmtakio, naudodami ne mažesnę kaip 120 mm diametro vamzdį. Jungimas prie dūmtakio turi būti kuo trumpesnis.
- Reikia laikytis oro šalinimo taisyklių.
- Nejunkite ištraukiančio gartraukio prie vamzdynų, kuriais šalinami dūmai (boilerių, židinių ir t. t.).
- Jei ištraukiklis yra naudojamas kartu su neelektriniais įrenginiais (pvz., dujas deginančiais įrenginiais), reikia užtikrinti pakankamą vėdinimą, kad išmetamos dujos negrįžtų atgal į patalpą. Kai gartraukis yra naudojamas su įrenginiais, kuriems reikalinga kitokia energijos rūšis (ne elektra), neigiamas slėgis patalpoje neturi viršyti 0,04 mbar – taip bus užtikrinta, kad gartraukis nestums garų į patalpą.
- Oras neturi būti nukreipiamas į dūmtakį, kuris skirtas dūmams iš įrenginių, naudojančių dujas ar kitas kuro rūšis, šalinti.
- Jei elektros tiekimo kabelis yra pažeistas, jį privalo pakeisti gamintojas arba priežiūros paslaugas teikiantis agentas.
- Įkiškite kištuką į lizdą, atitinkantį nurodytus reikalavimus, esantį lengvai prieinamoje vietoje.
- Atsižvelgiant į dūmų išmetimui taikomas technines ir saugumo priemones, svarbu laikytis viet-

nių institucijų nurodytų taisyklių.

 **ISPĖJIMAS!** Prieš montuodami garų surinktuvą, nuo jo pašalinkite apsauginę plėvelę.

• Gartraukiui atremti naudokite tik sraigtus ir mažas dalis.

 **ISPĖJIMAS!** Jei sraigčiai arba tvirtinantys įrenginiai bus montuojami nesilaikant šių nurodymų, elektra gali kelti pavojų.

• Nežiūrėkite į šviesos šaltinius per optinius prietaisus (žiūronus, didinamuosius stiklus...).

• Po trauktuvu neruoškite patiekalų, kuriuos reikia užpilti spiritiniu gėrimu ir padegti, nes kyla gaisro pavojus.

• Šį įrenginį gali naudoti vaikai nuo 8 metų ir vyresni bei asmenys su ribotais fiziniais, jutimiais ar protiniais sugebėjimais arba asmenys, kuriems trūksta patirties ir žinių, jei jie yra prižiūrimi ar buvo apmokyti, kaip saugiai elgtis su įrenginiu, ir supranta su juo susijusius pavojus. Vaikams žaisti su įrenginiu negalima. Vaikai atlikti valymo ir priežiūros darbus be suaugusiųjų negali.

• Vaikus reikia prižiūrėti, kad jie su prietaisu nežaistų.

• Įrenginio neturėtų naudoti asmenys (įskaitant vaikus), kuriems yra pablogę fiziniai, jutiminiai ar protiniai sugebėjimai arba trūksta patirties ir žinių, išskyrus atvejus, jei tokie asmenys yra prižiūrimi

arba buvo apmokyti, kaip su tokiais įrenginiais elgtis.

 Jei viryklės naudojamos, rankomis paliečiamos dalys gali būti karštos.

• Išvalykite ir / ar pakeiskite filtrus po nurodyto laiko (gaisro pavojus). Žiūrėkite paragrafą „Priežiūra ir valymas“.

• Kai trauktuvą yra naudojamas tuo pačiu metu, kaip ir dujas ar kitas kuro rūšis degimui naudojantys įrenginiai (netaikoma įrenginiams, kurie tik nukreipia orą atgal į patalpą), patalpose turi būti pakankama ventilacija.

• Ant gaminio arba jo pakuotės esantis simbolis  nurodo, kad šis prietaisas nepriskiriamas prie įprastų buitinių atliekų. Prietaisas turi būti perduotas į reikiamą surinkimo punktą, užsiimančią elektros ir elektroninės įrangos perdirbimu. Tinkamai sunaikindami šį gaminį, aplinką ir žmogaus sveikatą apsaugosite nuo galimų neigiamų pasekmių, kurių gali atsirasti dėl netinkamo šio gaminio utilizavimo. Norėdami gauti daugiau informacijos apie šio gaminio utilizavimą, kreipkitės į miesto institucijas, savo buitinių atliekų tvarkymo tarnybą arba parduotuvę, kurioje prietaisą pirkote.

2. NAUDOJIMAS

- Garų rinktuvas buvo sukurtas naudoti tik namuose virtuvės kvapams šalinti.
- Rinktuvo niekada nenaudokite kitiems tikslams, kurie nenumatyti instrukcijoje.
- Garų rinktuvui veikiant, po juo niekada nepalikite didelės atviros ugnies.
- Sureguliuokite liepsnos intensyvumą taip, kad liepsna būtų nukreipta į keptuvės apačią, ji negali apimti šonų.
- Naudodami gilią keptuvę, turite būti atidūs: perkaitęs aliejus gali užsiliepsnoti.

3. PRIEŽIŪRA IR VALYMAS

- Kvapų filtras gali būti atnaujintas kas 3–4 mėnesius (arba dažniau, jei gartraukis naudojamas intensyviai) (**W**).

- **Atnaujinimo procedūra:**

Įdėkite filtrą ventiliuojamoje orkaitėje esant maksimaliai 250° temperatūrai 1 valandą. Minimali temperatūra yra 150°, atnaujinimo laikas yra trumpesnis, jei temperatūra yra aukštesnė.

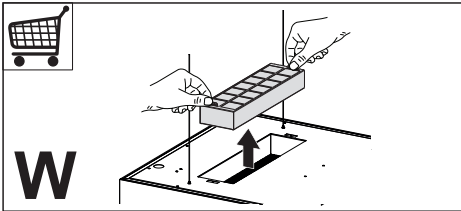

- Riebalų filtrai turi būti valomi kas 2 darbo mėnesius arba dažniau, jei viryklė ir rinktuvas naudojami labai intensyviai; filtrus galima plauti indaplove (**Z**).

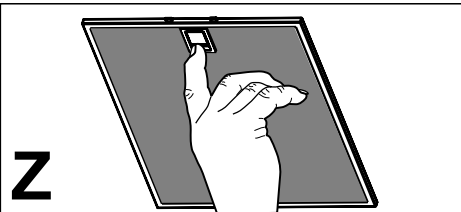

- Rinktuvą valykite drėgnu skudurėliu, naudodami neutralų skystą ploviklį.

4. VALDYMAS

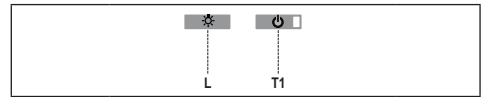

Mygtukas	Funkcija	Ekranas
L	Lemputės įjungiamos / išjungiamos.	-
T1	Gartraukis nuleistas Spauskite 2 sekundes, kad pakeltumėte gartraukį. Trumpai spustelėkite, norėdami variklį paleisti / sustabdyti.	Įjungta / išjungta
	Gartraukis pakeltas Paspauskite vieną kartą: gartraukis nuleidžiamas. Paspauskite antrą kartą: gartraukis sustoja. Judėjimui pasibaigus variklis ima veikti antru greičiu.	Išjungta / išjungta

Elektroninė valdymo sistema atpažįsta ir sugeneruoja dvių gedimų tipų signalus

Šviesos diodas T1	
Lėtas blyškiojimas	Viršyta esama sugėrimo riba: Jei susidaro aprova, apie gedimą praneša kartą per 2 sekundes klaviatūroje sublyškiojantis šviesos diodas T1. Patikrinkite, ar niekas netrukdo normaliems gartraukio judesiams. Signalas lieka įjungtas, kol nebus duota nauja komanda atidaryti / uždaryti gartraukį.
Greitas blyškiojimas	Sutriko gartraukio atidarymo mikrojungiklis: Jei sutrinka saugos mikrojungiklis, apie gedimą praneša klaviatūroje greitai blyškiojantis (kartą per 250 milisekundžių) šviesos diodas T1. Tai reiškia, kad gartraukis pasislinko už mikrojungiklio..... Skambinkite techninės pagalbos tarnybai! Atsiradus šiam gedimui toliau galite naudoti gartraukio apšvietimo ir variklio funkcijas. Kai tik variklis bus paleistas, šviesos diodas T1 toliau blyškios, nurodydamas, kad gedimas vis dar nesutaisytas.

5. NUOTOLINIS VALDYMAS

Nuotolinio valdymo pultelis naudoja CR2032 tipo 3 V bateriją (nepriedama).

- Nedėkite nuotolinio valdymo pultelio netoli šilumos šaltinių.
- Neišmeskite baterijų kartu su įprastomis buitinėmis atliekomis, joms yra skirtos specialios talpyklos.



Mygtukas	Funkcija	Ekranas
⏻	Variklis paleidžiamas / sustabdomas.	-
⏻	Gartraukis uždarytas: <ul style="list-style-type: none"> - Trumpai spustelėkite mygtuką, kad prasidėtų gartraukio nuleidimas. - Jis sustos, kai mygtukas bus vėl paspaustas. Judėjimui pasibaigus, variklis ima veikti 2 greičiu. 	-
	Gartraukis atidarytas: <ul style="list-style-type: none"> - Paspauskite mygtuką ir laikykite nuspaukę 2 sekundes, kad įjungtumėte gartraukio kėlimą, jis sustoja pasiekęs sustojimo vietą. - Paspauskite (trumpai) norėdami sustabdyti judėjimą (kol nepasiekta sustojimo vieta). <ul style="list-style-type: none"> - Vėl trumpai spustelėkite, norėdami variklį paleisti / sustabdyti. - Paspauskite ir laikykite 2 sekundes nuspaukę, norėdami pradėti gartraukio kėlimą. - Jei variklis paleistas, pirmiausia bus sustabdytas variklis ir tada prasidės judėjimas. 	-
⏻	⏮	-
-	Sumažina variklio greitį.	-
+	Padidina variklio greitį.	-
⚙️	INTENSYVAUS GREIČIO FUNKCIJA <ul style="list-style-type: none"> - Ši funkcija gali būti įjungta tik tada, kai gartraukis yra nuleistas ir neįjungtos dėsos ar 24 val. funkcijos. - Įjungia intensyvų greitį esant bet kuriam kitam greičiui. - Norėdami išjungti, tiesiog vėl paspauskite tą patį mygtuką ar sustabdykite variklį. - Intensyvus greitis nustatytas veikti 6 minučių. Praėjus 6 minučių, sistema automatiškai grįš prie greičio, kuris buvo nustatytas anksčiau. 	Šviesos diodas ant variklio mygtuko (gartraukio valdymas) blykčio kartą per sekundę.
⏻	Trumpai spustelėkite norėdami įjungti dėsos funkciją: <p>Gali būti įjungta tik tuo atveju, jei neįjungta intensyvaus greičio ar 24 val. funkcija. Po 30 minučių suaktyvina ar supasyvina visišką gartraukio išjungimą (variklio ir lempučių). Norėdami išjungti dėlą tiesiog vėl paspauskite mygtuką ar išjunkite variklį.</p>	Šviesos diodas ant variklio mygtuko (gartraukio valdymas) blykčio kartą per 0,5 sekundes.
	Paspauskite ir laikykite nuspaukę 2 sek., norėdami įjungti 24 val. funkciją: Gali būti įjungta tik tuo atveju, jei neįjungta intensyvaus greičio ar dėsos funkcija. Įjungia ir išjungia 24 val. funkciją 10 minučių kiekvieną valandą (24 valandas). Praėjus šiam laikui, ji išjungiam	Šviesos diodas ant variklio mygtuko (gartraukio valdymas) blykčio kartą per 2 sekundes.
⚙️	Įjungia / išjungia gartraukio lemputes.	-

Papildoma informacija montavimo specialistui

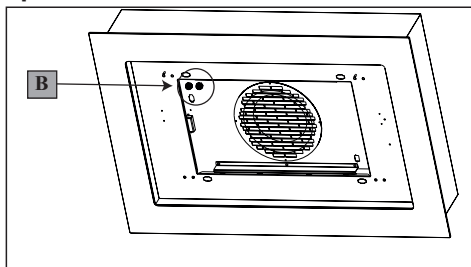

Procedūra, naudojama judėjimui sutrikus:

1. Patikrinkite, ar saugiklis yra tinkamai įdėtas ir jis neišdegė; norėdami pakeisti saugiklį, atidarykite apšvietimo bloką ir atsukite saugiklio laikiklį, pakeiskite jį kitu saugikliu, turinčiu tokias pačias technines savybes (**B** nuoroda).
2. Patikrinkite, ar gartraukio viršutinė dalis yra tinkamai nustatyto lygio (rekomenduojama naudoti gulsčiuką).
3. Patikrinkite, ar keturi laidai yra tokio paties įtempimo. Priekinis kairysis laidas neturi būti daugiau atsileidęs negu kiti. Jei šie veiksmai neišsprendžia problemos, kreipkitės į techninę pagalbą.

6. APŠVIETIMAS

- Dėl pakeitimo kreipkitės į techninius darbuotojus (Norėdami nusipirkti, kreipkitės į techninius darbuotojus).

UK 1. ІНФОРМАЦІЯ

3 ТЕХНІКИ БЕЗПЕКИ

i Уважно прочитайте це керівництво перед встановленням і експлуатацією приладу задля забезпечення власної безпеки та правильної роботи обладнання. Завжди тримайте ці інструкції разом із приладом, навіть у випадку його переміщення чи продажу. Користувачі мають уважно ознайомитись із порядком експлуатації пристрою та технікою безпеки під час користування ним.

! Під'єднання електричних дротів має виконувати фахівець.

- Виробник не нестиме відповідальності за жодні пошкодження, що виникли в результаті неправильного або неналежного встановлення.
- Мінімальна безпечна відстань між поверхнею плити та витяжкою становить 650 мм (деякі моделі можуть бути встановлені нижче, дивіться розділи з робочих габаритів і встановлення).
- В інструкції з монтажу газової плити може бути зазначено більшу відстань, ніж у цьому документі. Слід завжди дотримуватись інструкції, де зазначена більша відстань.
- Переконайтеся, що напруга в мережі відповідає напрузі, зазначеній на паспортній

табличці, яка розташована з внутрішньої сторони витяжки.

- У фіксованій розводці мають бути передбачені засоби вимкнення згідно з правилами монтажу.
- У разі використання пристроїв класу I переконайтесь у тому, що внутрішнє джерело живлення має відповідне заземлення.
- Підключайте витяжку до димоходу за допомогою труби діаметром щонайменше 120 мм. Шлях до димоходу повинен бути якомога коротшим.
- Необхідно дотримуватись норм щодо випуску повітря.
- Не підключайте витяжку до витяжних каналів, через які виводяться гази горіння (з бойлерів, камінів тощо).
- Якщо витяжка використовується разом із неелектричними пристроями (наприклад, пристроями для спалювання газів), у приміщенні необхідно забезпечити належну вентиляцію, щоб уникнути зворотної тяги відпрацьованих газів. Якщо кухонна витяжка використовується в поєднанні з пристроями, які працюють від неелектричних джерел енергії, від'ємний тиску приміщенні не повинен перевищувати 0,04 мбар, щоб уникнути повернення витяжкою газів назад у приміщення.
- Забороняється спрямовувати

потік повітря у витяжний канал, який використовується для відведення диму від приладів, що працюють на газі або інших типах пального.

- Якщо кабель живлення пошкоджено, його необхідно замінити, придбавши новий кабель у виробника чи його сервісного агента.
- Підключайте штекер до розетки, яка відповідає чинним нормам і розташована в доступному місці.
- Використання технічних і запобіжних заходів щодо викидів регулюється правилами, встановленими місцевими органами влади.

⚠ ПОПЕРЕДЖЕННЯ. Перед встановленням витяжки зніміть захисну плівку.

- Використовуйте тільки гвинти й малі деталі для підтримання витяжки.

⚠ ПОПЕРЕДЖЕННЯ. Установлення гвинтів або кріпильного пристрою з порушенням наведених інструкцій може призвести до ураження електричним струмом.

- Не допускається дивитись безпосередньо на джерело світла через оптичні прилади (бінокль, збільшувальне скло та ін.).
- Не фламбуйте страви під витяжкою, оскільки це може

спричинити пожежу.

- Цей пристрій можуть використовувати діти віком від 8 років, особи з обмеженими фізичними, сенсорними або розумовими можливостями, а також особи, які не мають досвіду чи знань, якщо за такими особами наглядатимуть або якщо вони отримають указівки щодо безпечного користування пристроєм і розумітимуть можливі небезпеки. Дітям забороняється гратися з пристроєм. Дітям забороняється чистити й обслуговувати пристрій без нагляду дорослих.
- Необхідно слідкувати, щоб діти не грались із пристроєм.
- Цей пристрій не призначено для використання особами (у тому числі дітьми) з обмеженими фізичними, сенсорними або психічними можливостями, а також особами з відсутністю досвіду чи знань, крім випадків, коли за ними наглядають або їх було попередньо проінструктовано щодо використання пристрою.
- **⚠** Досяжні частини можуть дуже нагрітися під час використання з плитою.
- Чистьте та (або) замінюйте фільтри через зазначений період часу (є небезпека виникнення пожежі). Див. розділ «Догляд і чищення».
- У разі використання витяжки

одночасно з приладами, які працюють на газі або інших видах палива, необхідно передбачити належну вентиляцію приміщення (не застосовується до приладів, які спрямовують потік повітря тільки назад у приміщення).

- Символ  на виробі або його пакуванні вказує, що цей виріб не можна викидати як побутові відходи. Замість цього його потрібно передати у відповідне місце збору для повторної переробки електричного й електронного обладнання. Забезпечивши належну утилізацію виробу, можна допомогти в запобіганні негативним наслідкам для навколишнього середовища та людського здоров'я, які можуть бути викликані неправильною утилізацією цього виробу. Для отримання докладнішої інформації щодо утилізації цього виробу звертайтеся до місцевих органів влади, в службу утилізації побутових відходів або в магазин, де було придбано виріб.

2. ЕКСПЛУАТАЦІЯ

- Витяжку було розроблено винятково для домашнього використання з метою усунення запахів на кухні.
- Ніколи не використовуйте витяжку в цілях, для яких вона не призначена.
- Ніколи не залишайте високе відкрите полум'я під витяжкою, коли вона працює.
- Регулюйте інтенсивність вогню, щоб

він був направлений тільки на дно каструлі, не допускаючи, щоб вогонь охоплював її сторони.

- Під час користування глибокими фритюрницями слід постійно за ними слідкувати, щоб перегріте масло не потрапило на полум'я.

3. ДОГЛЯД І ЧИЩЕННЯ

- Фільтр для поглинання запаху можна регенерувати кожні 3-4 місяці (або частіше, якщо витяжка використовується інтенсивно) (**W**).

- Процедура регенерування:

Помістіть фільтр у вентиляційну духовку з температурою не більше 250° на 1 годину. Мінімальна температура становить 150°. Що вище температура, то менше час регенерування.

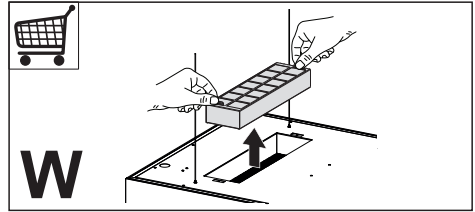

- Фільтри, що уловлюють жири, необхідно чистити через кожні 2 місяці роботи або частіше у разі особливо інтенсивного користування. Їх можна мити в посудомийній машині (**Z**).

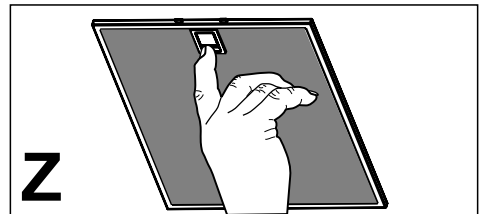

- Чистіть витяжку за допомогою зволоженої тканини або нейтрального рідкого мийного засобу.

4. ОРГАНИ УПРАВЛІННЯ

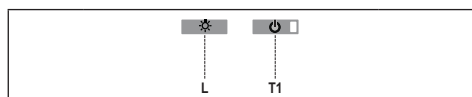

Кнопка	Функція	Дисплей
L	Вмикання й вимикання індикаторів.	-
T1	Опускання витяжки Натисніть і утримуйте впродовж 2 секунд для підняття витяжки. Натисніть і відпустіть, щоб увімкнути чи вимкнути двигун.	Вмик/ Вимк
	Підняття витяжки Одне натискання: витяжка опускається. Друге натискання: витяжка зупиняється. Після закінчення руху двигун запуститься на швидкості 2.	Вмик/ Вимк

Електронна система керування розпізнає та сигналізує про два типи неполадок

Світлодіод T1	
Повільне блимання	Перевищено поріг споживаного струму: Якщо трапляється перевантаження, про це сигналізує світлодіод T1 на клавіатурі блиманням через кожні 2 секунди. Перевірте, чи немає перехід на шляху руху витяжки. Сигнал залишається ввімкненим до віддачі нової команди на відкривання/зачинення витяжки.
Швидке блимання	Спрацював мікровимикач безпеки відчинення витяжки: Якщо спрацював мікровимикач безпеки, про це сигналізує світлодіод T1 на клавіатурі швидким блиманням (через кожні 250 мс). Це означає, що витяжка пройшла мікровимикач..... Звертайтеся до технічної служби! При цій неполадці ви можете продовжити використання підсвічування витяжки та двигуна. Якщо двигун ввімкнено, світлодіод T1 продовжуватиме блимати, свідчаючи про наявність неполадки.

5. ДИСТАНЦІЙНЕ КЕРУВАННЯ

Пульт дистанційного керування працює від батарейки типу CR2032 3 В (не входить в комплект).

- Не залишайте пульт дистанційного керування біля джерел високої температури.
- Не утилізуйте батарейки разом зі звичайними відходами — для них

передбачені спеціальні контейнери.



Кнопка	Функція	Дисплей	
⏻	Вмикання й вимикання двигуна.	-	
⏻	Витяжка закрита: - Натисніть і відпустіть кнопку для початку опускання витяжки - Повторне натискання зупинить її. Після закінчення руху двигун запуститься на швидкості 2.	-	
	Витяжка відчинена: - Натисніть та утримуйте впродовж 2 секунд щоб розпочати підйом витяжки, який зупиниться після досягнення упору. - Натисніть і відпустіть, щоб увімкнути чи вимкнути двигун. - Натисніть і утримуйте впродовж 2 секунд, щоб розпочати підйом витяжки. - Якщо двигун ввімкнено, спочатку зупиниться двигун, потім розпочнеться рух.	-	
	⏪	Зменшує швидкість двигуна.	-
	⏩	Збільшує швидкість двигуна.	-
⏻	ІНТЕНСИВ - Можна вмикати лише з опущеною витяжкою і вимкнених функціях затримки та 24 год. - Вмикає підвищену швидкість, яка б швидкість не була перед цим. Для її вимкнення просто ще раз натисніть зелену кнопку або вимкніть двигун. - Робота на високій швидкості обмежується 6 хвилинами. Після 6 хвилин система автоматично повернеться до попередньої швидкості.	Світлодіод на кнопці двигуна (на органах керування витяжкою) блимає впродовж 6 секунд.	

☉ ☉	<p>Натисніть і відпустіть, щоб увімкнути функцію затримки: Вмикається тільки тоді, якщо не ввімкнено функцію Інтенсив або 24 год. Активує або дезактивує повне вимкнення витяжки (двигун+індикатори) через 30 хвилин. Для вимкнення затримки просто ще раз натисніть кнопку або вимкніть двигун.</p>	Світлодіод на кнопці дивуна (на органах керування витяжкою) блиматиме через кожні півсекунди.
	<p>Натисніть і утримуйте впродовж 2 с для ввімкнення функції 24 год: Вмикається тільки тоді, якщо не ввімкнено функцію Інтенсив або Затримка. Вмикає і вимикає функцію 24 год на 10 хвилин щогодини впродовж 24 годин. Після цього часу вона вимикається.</p>	Світлодіод на кнопці дивуна (на органах керування витяжкою) блиматиме через кожні 2 секунди.
☼	Вмикання й вимикання індикаторів витяжки.	-

Додаткова інформація для спеціаліста, який виконує встановлення

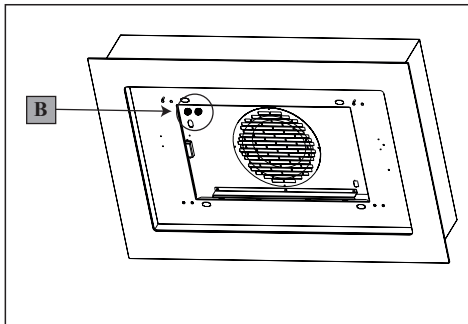

Порядок дій на випадок виникнення несправностей при переміщенні:

1. Перевірте правильність встановлення плавкого запобіжника та його справність; за необхідності заміни плавкого запобіжника відчиніть блок підсвічення і відкрутіть патрон плавкого запобіжника; після цього замініть його на запобіжник з аналогічними характеристиками (див. **В**).
2. Перевірте вирівнювання купола витяжки при його встановленні (рекомендується користуватися спиртовим рівнем).
3. Переконайтеся в однаковості натягування всіх чотирьох кабелів. Кабель попе-

реду ліворуч не повинен мати менше натягування, аніж інші кабелі.

Якщо навіть наведені заходи не вирішують проблему, зверніться до технічної служби.

6. ОСВІТЛЮВАЛЬНИЙ ПРИБАД

- Для заміни звертайтеся в технічну підтримку («Для придбання звертайтеся в технічну підтримку»).

HU 1. BIZTONSÁGI INFORMÁCIÓK

i Saját biztonsága és a készülék helyes működése érdekében arra kérjük, hogy a készülék üzembe helyezése és használata előtt figyelmesen olvassa el ezt az útmutatót. Tartsa ezt mindig a készülékkel együtt, a készülék átadása vagy eladása esetén is. Fontos, hogy a felhasználók tisztában legyenek a készülék minden működési és biztonsági jellemzőjével.

! A vezetékek bekötését szakembernek kell elvégeznie.

- A gyártót nem terheli felelősség a nem megfelelő üzembe helyezés vagy használat miatt bekövetkező esetleges károkért.
- A főzőfelület és a kivezetéses páraelszívó közötti biztonsági távolság minimum 650 mm (egyres típusok alacsonyabban is felszerelhetők; lásd az üzemi méretekre és az üzembe helyezésre vonatkozó fejezetet).
- Amennyiben a gázfőzőlap üzembe helyezési útmutatója a fentinel nagyobb távolságot ír elő, úgy azt kell betartani.
- Ellenőrizze, hogy a hálózati feszültség megfelel-e a készülék belsejében levő adattáblán feltüntetett értéknek.
- A hatályos vezetékezési jogszabályoknak megfelelően a rögzített berendezéshez szakaszoló eszközöket kell beszerezni.

- Az I. kategóriájú készülékeknel ellenőrizni kell, hogy az otthoni elektromos hálózat megfelelő földelést biztosít-e.
- Egy legalább 120 mm átmérőjű csővel csatlakoztassa a páraelszívót a kéményhez. A füst útjának a lehető legrövidebbnek kell lennie.
- A levegő elvezetésére vonatkozó összes előírást be kell tartani.
- Tilos a készüléket az égésből származó (kazán, kandalló stb.) füstök elvezetésére szolgáló csövekbe bekötni.
- A füstgázok visszaáramlásának megakadályozása érdekében megfelelő szellőzésről kell gondoskodni abban a helyiségben, ahol a páraelszívó mellett nem elektromos üzemű (például gázüzemű) berendezések is vannak. Ha a konyhai elszívót nem villamos készülékekkel együtt használja, a környezeti negatív nyomás nem haladhatja meg a 0,04 mbar értéket, mert csak így kerülhető el az, hogy a készülék visszaszívja a füstgázokat a helyiségbe.
- A levegő nem vezethető ki egy olyan csatornán keresztül, amit a gáz- vagy egyéb tüzelésű készülékek füstelvezetésére használnak.
- A megsérült hálózati zsinór cseréjét kizárólag a gyártó vagy a vevőszolgálat szakembere végezheti.
- A hálózati csatlakozót csak a

hatályos előírásoknak megfelelő és jól hozzáférhető konnektorba szabad bedugni.

- A füstelvezetésre vonatkozó műszaki és biztonsági teendőket illetően fontos a helyi hatóságok által előírt szabályok szigorú betartása.

⚠ FIGYELMEZTETÉS: az elszívó üzembe helyezése előtt el kell távolítani a védőfóliákat.

- Csak a készülékhez megfelelő típusú csavarokat és apró alkatrészeket használjon.

⚠ FIGYELMEZTETÉS: áramütés kockázatával járhat az, ha nem szereli fel a jelen utasításban foglaltak szerint a rögzítést szolgáló csavarokat vagy eszközöket.

- Tilos optikai eszközökkel (látcső, nagyítólüveg) közvetlenül figyelni.
- Ne készítsen flambírozott ételt az elszívó alatt: ez tűzveszélyes lehet.
- A készüléket 8 évnél nem fiatalabb gyermekek, illetve csökkent fizikai, érzékelési vagy szellemi képességgel rendelkező, megfelelő tapasztalatok és ismeretek nélküli személyek is használhatják szigorú felügyelet mellett, illetve ha ismerik a készülék biztonságos használati módját és a kapcsolódó veszélyeket. Ügyeljen arra, hogy ne játszhassanak gyermekek a készülékkel.

A készülék tisztítását és karbantartását nem végezhetik gyermekek, amennyiben nincsenek felügyelve.

- Figyeljen a gyermekekre, hogy ne játszhassanak a készülékkel.
- A készüléket nem használhatják csökkent fizikai, érzékelő vagy szellemi képességgel rendelkező, megfelelő tapasztalatok és ismeretek nélküli személyek (gyerekeket is beleértve), hacsak nem tanítják meg vagy ellenőrzik őket a készülék használatára, illetve használatában.

⚠ A főzőberendezés használata közben az elérhető alkatrészek nagyon felmelegedhetnek.

- Az előírt időtartam lejáratát után tisztítsa meg és/vagy cserélje ki a szűrőket (tűzveszély). Lásd az Ápolás és karbantartás bekezdést.
- Megfelelő szellőzésről kell gondoskodni a helyiségben, amikor a páraelszívót gázzal vagy más tüzelőanyaggal működő készülékekkel egyidejűleg használják (olyan készülékek mellett sem használható, amelyek kizárólag a helyiségbe engedik a levegőt).
- A terméken, illetve a csomagoláson látható szimbólum  arra utal, hogy a termék nem kezelhető normál háztartási hulladékként. Az ártalmatlanítandó terméket megfelelő gyűjtőhe-

lyen kell leadni, ahol elvégzik az elektromos és elektronikus alkatrészek újrahasznosítását. Ha Ön gondoskodik a termék megfelelő ártalmatlanításáról, akkor ezzel hozzájárul ahhoz, hogy elkerülhetők legyenek a hulladékká vált termék nem szabályos ártalmatlanítása miatt a környezetre és egészségre nézve potenciálisan káros következmények. A termék újrahasznosításával kapcsolatban a helyi önkormányzat, a háztartási hulladékgyűjtő szolgálat vagy a terméket értékesítő bolt tud részletes tájékoztatással szolgálni.

2. HASZNÁLAT

- A készülék kizárólag otthoni használatra, a konyhai szagok eltávolítására szolgál.
- Tilos a készüléket a rendeltetészerű céloktól eltérő célokra használni.
- Tilos a működésben levő készülék alatt magas lángot hagyni.
- A láng erősségét úgy kell beállítani, hogy az kizárólag a főzőedény aljára irányuljon, és ne vegye körbe a főzőedény oldalát.
- Az olajsütőt használat közben végig figyelni kell: a felforrósodott olaj könnyen meggyulladhat.

3. ÁPOLÁS ÉS KARBANTARTÁS

- A zságszűrőt 3-4 havonta regenerálni kell (vagy még gyakrabban az elszívó intenzív használata esetén) **(W)**.
 - **A regenerálás folyamata:**
Helyezze a szűrőt légkeveréses sütőbe legfeljebb 250 °C hőmérsékleten 1 órára. A minimális hőmérséklet 150 °C, a regenerálás ideje rövidebb, ha a hőmérséklet

magasabb.

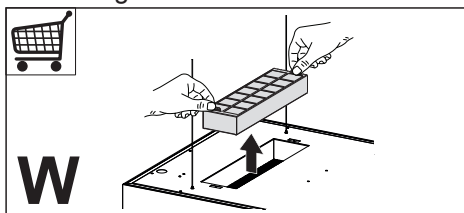

- A zsírszűrők 2 havonta vagy – nagyon intenzív használat esetén – ennél gyakrabban tisztítandók, és mosogatógépben is tisztíthatók **(Z)**.

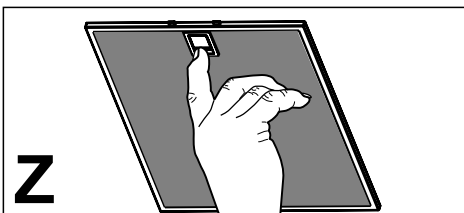

- A készüléket nedves ruhával és semleges kémhatású folyékony tisztítószerrel kell tisztítani.

4. VEZÉRLÉSEK

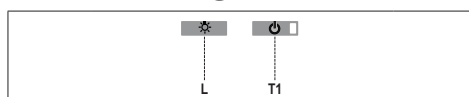

Gomb	Funkció	Kijelző
L	A világítás bekapcsolása/kikapcsolása.	-
T1	Leengedett készülék 2 másodperces megnyomása felemeli a készüléket. Rövid megnyomásakor motor be/ki.	Világít/ Nem világít
	Felemelt készülék Első megnyomás: A készülék lesüllyed. Második megnyomás: A készülék megáll. Amikor befejeződik a mozgás, a motor a 2. sebességfokozatban kapcsol be.	Nem világít/ Nem világít

Az elektronika kétféle rendellenességet tud észlelni és jelezni

T1 led	
Lassú villogás	A küszöb feszültség túllépése: Túlterhelési állapot előfordulása esetén a rendellenességet a kezelőlapon található T1 led 2 másodpercenkénti felvillanása jelzi. Győződjön meg arról, hogy nincs-e akadályoztatva a készülék mozgása. Ez a jelzés addig marad aktív, amíg nem történik új parancs a készülék nyitása/zárása céljából.
Gyors villogás	A biztonsági mikrokapcsoló beavatkozása nyitás közben: A biztonsági mikrokapcsoló beavatkozása esetén a rendellenességet a T1 led gyors (250 ezredmásodpercenkénti) felvillanása jelzi arra utalva, hogy a készülék elérte a menet végét..... Ilyen esetben forduljon a Vevőszolgálatához! A rendellenesség során végig elérhető a készülék (világítás és motor) funkciói, továbbá bekapcsolt motor esetén a T1 led folytatódó villogása azt jelzi, hogy a rendellenesség még nem szűnt meg.

5. TÁVVEZÉRLŐ

A távvezérlőt egy CR2032 típusú elem működteti 3 V feszültség segítségével (nem tartozék).

- Ne tegye a távvezérlőt hőforrások közvetlen közelébe.
- Ne dobja ki az elemeket, hanem tegye azokat a megfelelő hulladékgyűjtőbe.



Gomb	Funkció	Kijelző
	A motor bekapcsolása/kikapcsolása.	-
	Zárt készülék: - A gomb rövid megnyomásakor elindul a készülék leengedése. - A következő gombnyomásnál megáll. Amikor befejeződik a mozgás, a motor a 2. sebességfokozatban kapcsol be.	-
	Nyitott készülék: - 2 másodperces lenyomva tartás esetén elindul az emelkedés, ami a menet végén leáll. - Egy (rövid) gombnyomással megállítható a mozgás (a menet vége előtt). - Újabb rövid gombnyomás, motor be/ki. - 2 másodperces nyomva tartás esetén elindul a leengedés. - Bekapcsolt motor esetén előbb leáll a motor, majd elindul a mozgás.	-
	-	-
	A motor sebességének csökkentése.	-
	A motor sebességének növelése.	-
	INTENZÍV - Használata csak leeresztett készülék mellett és akkor lehetséges, ha a késleltetés vagy a 24h nincs használatban. - Bármelyik sebességfokozatról Intenzív sebességre kapcsol. - Kiiktatásához elég ismét megnyomni ugyanazt a gombot, vagy kikapcsolni a motort. - Az Intenzív sebességfokozat beállított időtartama 6 perc. A 6 perc leteltével a készülék automatikusan visszatér az előzetesen beállított sebességfokozatra.	A (készülék kezelőszerveihez tartozó) motor-kapcsolón található led másodpercenként villan fel.
		Késleltetés funkció rövid megnyomása: Csak akkor aktiválható, ha az Intenzív vagy a 24h nincs használatban. 30 perc elteltével aktiválja és kiiktatja a készülék (motor+világítás) teljes leállítását. Letiltásához elég ismét megnyomni ugyanazt a gombot, vagy kikapcsolni a motort.
		24H funkció 2 másodperces megnyomása: Csak akkor aktiválható, ha az Intenzív vagy a Késleltetés nincs használatban. 24 órán keresztül óránként 10 percre aktiválja és kiiktatja a 24H funkciót. Az időtartam lejáratakor kikapcsol.
	A készülék világításának bekapcsolása/kikapcsolása.	-

Kiegészítő útmutató a telepítéshez

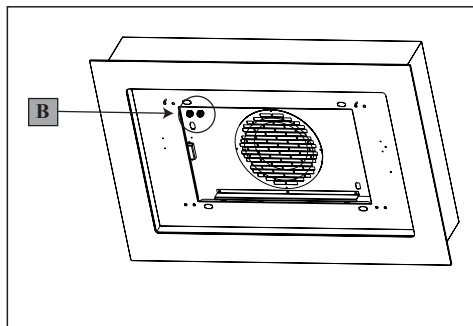

Beavatkozásmozgásirendellenességek esetén:

1. Ellenőrizze, hogy a biztosíték megfelelően került-e behelyezésre, és nincs-e kiéve, majd az esetleges csere esetén nyissa fel a világítási blokkot, és csavarja el a biztosítéktartót, majd egy ugyanolyannal cserélje ki a biztosítékot **(B)**.
2. Ellenőrizze, hogy a készülékház szintezve került-e telepítésre (ajánlott ehhez szintező eszközt használni).
3. Ellenőrizze, hogy mind a négy drótkötél egyformán feszesre van-e húzva. A bal elülső drótkötél nem lehet lazább, mint a többi.

Ha a probléma a fenti műveletek után is fennáll, akkor forduljon a műszaki vevőszolgálathoz.

6. VILÁGÍTÁS

- Cseré esetén forduljon a vevőszolgálathoz („Vásárlás esetén forduljon a vevőszolgálathoz”).

CZ 1. INFORMACE O BEZPEČNOSTI

i Pro vlastní bezpečnost a za účelem řádného fungování přístroje prosíme, abyste si před jeho instalací a zprovozněním pozorně přečetli tuto příručku. Tuto příručku je třeba uchovávat stále spolu s přístrojem, a to i v případě, že přístroj bude poskytnut nebo prodán třetím osobám. Je důležité, aby se uživatelé seznámili s veškerými aspekty fungování a bezpečnosti přístroje.

! Připojení kabelů musí provést kompetentní technik.

- Výrobce není odpovědný za případné škody způsobené nesprávně provedenou instalací či nesprávným používáním přístroje.
- Minimální bezpečnostní vzdálenost mezi varnou plochou a odsávací digestoří je 650 mm (některé modely mohou být nainstalovány do nižší výšky; viz odstavec týkající se provozních rozměrů a instalace).
- Jestliže je v návodu k instalaci plynového sporáku uvedena větší vzdálenost než výše uvedená, je třeba to vzít v úvahu.
- Zkontrolujte, zda síťové napětí odpovídá hodnotám uvedeným na štítku uvnitř digestoře.
- Vypínací zařízení musí být nainstalováno do pevného systému v souladu s předpisy o elektro-

instalaci.

- U přístrojů třídy I zkontrolujte, zda je síť domácího napájení vhodně uzemněna.
- Připojte digestoř k dýmníku pomocí trubice o minimálním průměru 120 mm. Trasa výparů musí být co nejkratší.
- Musí být dodrženy všechny normy týkající se odvodu vzduchu.
- Nepřipojujte odsávací digestoř ke komínům, které odvádějí zplodiny ze spalování (např. kotle, komíny apod.)
- Pokud je digestoř používána v kombinaci s neelektrickými přístroji (např. plynovými), musí být v místnosti zaručeno dostatečné větrání, aby nemohlo dojít k návratu plynových zplodin. Jestliže je kuchyňská digestoř používána v kombinaci s přístroji, které nejsou napájeny elektrickým proudem, záporný tlak v místnosti nesmí být vyšší než 0,04 mbar, aby nemohlo dojít ke zpětnému nasávání výparů do místnosti, kde se nachází digestoř.
- Vzduch nesmí být odváděn přes potrubí používané pro odvod výparů ze spalovacích zařízení fungujících na plyn nebo na jiná paliva.
- Pokud je napájecí kabel poškozen, jeho výměnu může provádět pouze výrobce nebo jeho servisní technik.
- Připojte zástrčku do zásuvky odpovídající normám a ve snadno přístupné poloze.

- Při realizaci technických a bezpečnostních rozměrů pro odvod výparů je třeba pečlivě dodržovat předpisy stanovené místními orgány.

⚠ UPOZORNĚNÍ: Před instalací digestoře odstraňte ochranné fólie.

- Použijte pouze šrouby a spojovací materiál vhodného typu pro digestoř.

⚠ UPOZORNĚNÍ: Nebudou-li šrouby či upevňovací zařízení namontovány podle tohoto návodu, mohlo by vzniknout nebezpečí zasažení elektrickým proudem.

- Nepozorujte přímo optickými přístroji (dalekohledem, lupou....).
- Pod kuchyňskou digestoří nepřipravujte flambované pokrmy, je zde nebezpečí požáru.
- Tento přístroj může být používán dětmi ve věku nad 8 let a osobami se sníženými psycho-fyzickými-smyslovými nebo duševními schopnostmi nebo bez patřičných zkušeností a znalostí, pokud jsou pod pečlivým dohledem nebo byly seznámeny s pokyny k použití přístroje bezpečným způsobem a rozumí jeho rizikům. Zkontrolujte, zda si děti nehrají s přístrojem. Čištění a údržba, které mají být vykonávány uživatelem, nesmí být prováděny dětmi, pokud nejsou pod dohledem.
- Děti musí být pod dohledem,

kontrolujte, aby si nehrály s přístrojem.

- Přístroj nesmí být používán osobami (včetně dětí) se sníženými psycho-fyzicko-smyslovými schopnostmi nebo s nedostatečnými zkušenostmi či znalostmi, s výjimkou případů, kdy jsou pod dostatečným dohledem a byly dostatečně poučeny.

⚠ Některé přístupné části mohou při používání varných přístrojů dosahovat vysokých teplot.

- Vyčistěte a/nebo vyměňte filtry po uvedené době (nebezpečí vznícení). Řiďte se odstavcem Údržba a čištění.
- Pokud je digestoř používána současně s plynovými přístroji nebo přístroji, které používají nějaké jiné palivo, v místnosti musí být vhodné větrání (neaplikuje se na přístroje, které pouze vypouštějí vzduch do místnosti)
- Symbol  na výrobku nebo na jeho obalu označuje, že výrobek nemůže být zlikvidován jako normální domácí odpad. Výrobek, který má být likvidován, musí být odevzdán do specializovaných sběrů pro recyklaci elektrických a elektronických komponentů. Tím, že se ujistíte o řádném provedení likvidace tohoto výrobku, přispějete k zabránění případného negativního dopadu na životní prostředí a na zdraví osob, který by mohla

mít nesprávně provedená likvidace. Podrobnější informace o recyklaci tohoto výrobku získáte na obecním úřadě, v místním podniku pro sběr domácího odpadu nebo v obchodě, kde jste spotřebič zakoupili.

2 POUŽITÍ

- Odsávací digestoř je projektována výlučně pro domácí použití, k odstraňování pachů z kuchyně.
- Nikdy nepoužívejte digestoř k jiným účelům než k těm, pro které je určena.
- Nikdy nenechávejte pod digestoři při chodu vysoký plamen.
- Seřídte intenzitu plamene tak, aby byl nasměrován pouze na dno varné nádoby a ujistěte se, aby nešlehal po jejích stranách.
- Kontrolujte fritovací hrnce během používání: příliš zahřátý olej by se mohl vznítit.

3. ČIŠTĚNÍ A ÚDRŽBA

- Filtr proti zápachu může být regenerován každé 3-4 měsíce (nebo častěji při intenzivním používání digestoře) (W).

- Postup při regeneraci:

Umístěte filtr do ventilované trouby s max teplotou 250° na 1 hodinu. Minimální teplota je 150°, doba regenerace je kratší, jestliže je teplota vyšší.

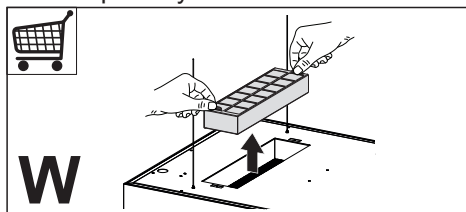

- Tukové filtry je třeba čistit po každých 2 měsících používání nebo i častěji v případě intenzivního používání, je možné je mýt v myčce (Z).

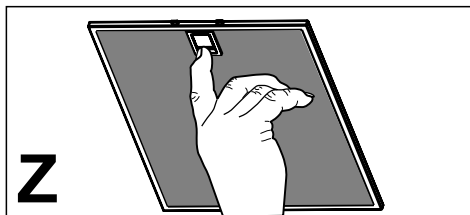

- Digestoř čistěte navlhčeným hadrem a neutrálním tekutým čisticím prostředkem.

4. OVLADAČ

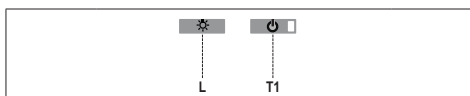

Tlačítko	Funkce	Displej
L	Zapíná/vypíná osvětlení.	-
T1	Digestoř v dolní poloze Při stisknutí na 2 sekundy zvedne digestoř. Při krátkém stisknutí On/Off motoru.	Zapnut/ Vypnut
	Digestoř v horní poloze První stisknutí: digestoř sestupuje. Druhé stisknutí: stop digestoř. Po ukončení pohybu se motor zapne na dvojku.	Vypnut/ Vypnut

Elektronika rozezná dva druhy anomálií a zajistí příslušnou signalizaci

Led T1	
Pomalé blikání	Překročení prahu odběru proudu: Dojde-li ke stavu přetížení, bude se signalizovat anomálie blikáním kontrolky led T1 na tlačítkové destičce každé 2 sekundy. Zkontrolujte, zda pohybu digestoře nic nebrání. Tato signalizace zůstane aktivní až do nového příkazu otevření/zavření digestoře.
Rychlé blikání	Zásah bezpečnostního mikrospínače ve fázi otvírání: V případě zásahu bezpečnostního spínače se anomálie bude signalizovat rychlým blikáním kontrolky led T1 (každých 250 ms), což bude znamenat, že digestoř překročila doraz..... Zkontaktujte oddělení technického středisko! Během této anomálie je stále možný přístup k funkcím digestoře (světla a motor) a v případě, že motor je zapnut, bude kontrolka led T1 i nadále blikat a signalizovat tím, že anomálie stále trvá.

5. DÁLKOVÝ OVLADAČ

Dálkový ovladač je napájen baterií 3 V typu CR2032 (není součástí vybavení).

- Nepokládejte dálkový ovladač do blízkosti tepelných zdrojů.
- Nevyhazujte použité baterie do životního prostředí, ale uložte je do speciálních kontejnerů.



Tlačítko	Funkce	Displej
	Zapíná/ vypíná motor.	-
	Zavřená digestoř: - Při krátkém stisknutí digestoř začne sestupovat - Při dalším stisknutí se zastaví. Po ukončení pohybu se motor zapne na dvojku.	-
	Otevřená digestoř: - Při stisknutí na 2 sekundy spouští pohyb vzestupu, který se zastaví na dorazu. - Při stisknutí (krátkém) se zastaví pohyb (před dorazem). - Při dalším krátkém stisknutí on/off motoru. - Při stisknutí na 2 sekundy spouští pohyb vzestupu. - Jestliže je motor zapnutý, nejprve se vypne motor a poté se spustí pohyb.	-
	-	-
	Snižuje rychlost motoru.	-
	Zvyšuje rychlost motoru.	-
	INTENZIVNÍ - Lze spustit pouze s digestoří v dolní poloze a pokud nejsou aktivní delay nebo 24h. - Spouští intenzivní rychlost z jakékoliv rychlosti. - Chcete-li ji vypnout, stačí opět stisknout stejné tlačítko nebo vypnout motor. - Tato rychlost je časově omezena na 6 minut. Po uběhnutí 6 minut se systém automaticky vrátí k předem nastavené rychlosti.	Kontrolka led na tlačítku motoru (ovladačů digestoře) bliká jednou na sekundu.
	Krátké stisknutí Funkce Delay: Lze ji aktivovat, pokud je aktivní Intenzivní nebo Delay. Aktivuje a deaktivuje způsob celkového zastavení digestoře (motor + světla) po 30 minutách. Deaktivovat Delay je možné opětovným stisknutím téhož tlačítka nebo vypnutím motoru.	Kontrolka led na tlačítku motoru (ovladačů digestoře) bliká každé 0.5 sekundy.
	Stisknutí na 2 sec Funkce 24H: Lze ji aktivovat, pokud je aktivní Intenzivní nebo Delay. Aktivuje a deaktivuje funkci 24 na 10 minut každou hodinu po dobu 24 hodin. Po uplynutí stanovené doby se deaktivuje.	Kontrolka led na tlačítku motoru (ovladačů digestoře) bliká každé 2 sekundy.
	Zapíná/ vypíná motor.	-

Doplňkové informace pro instalačního technika

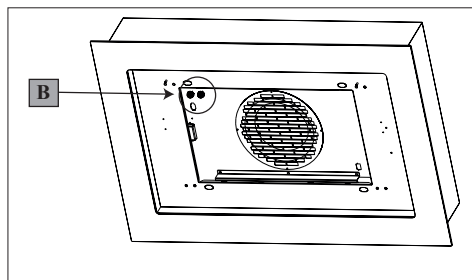

Postup při zásahu v případě anomálií při pohybu:

1. Zkontrolujte, zda je pojistka řádně zasunuta a zda není spálená, při případné výměně otevřete jednotku osvětlení, odšroubujte držák pojistky a vyměňte ho za nový o stejných vlastnostech (odk. **B**).
2. Zkontrolujte, zda je těleso digestoře namontováno rovně (doporučujeme použít vodováhu).
3. Zkontrolujte, zda jsou všechna čtyři lana stejně napnutá. Levé přední lano nesmí být volnější než ostatní. Jestliže výše popsané kontroly problém nevyřeší, zkontaktujte technický servis.

6. OSVĚTLENÍ

- Pro výměnu kontaktujte oddělení technického servisu („Pro nákup se obraťte na oddělení technického servisu“).

SK 1. BEZPEČNOSTNÉ INFORMÁCIE

i Na zaistenie vlastnej bezpečnosti a správneho fungovania spotrebiča si pozorne prečítajte túto príručku ešte pred jeho inštaláciou a uvedením do prevádzky. Tento návod uchovávajte vždy v blízkosti spotrebiča, aj v prípade predaja alebo odovzdania inej osobe. Je dôležité, aby používatelia poznali všetky charakteristiky fungovania a bezpečnosti spotrebiča.

! Elektrické zapojenie spotrebiču musí urobiť kvalifikovaný technik.

- Výrobca nepreberá žiadnu zodpovednosť za prípadné škody vyplývajúce z nesprávnej inštalácie alebo nesprávneho používania.
- Minimálna bezpečná vzdialenosť medzi varnou doskou a odsávačom pár musí byť 650 mm (niektoré modely sa môžu nainštalovať v menšej výške; pozrite si príslušný odsek o pracovných rozmeroch a o inštalácii).
- Ak je v návode na použitie plynovej varnej dosky uvedené, že sa vyžaduje väčší odstup než je uvedený, dodržte pokyny z návodu.
- Skontrolujte, či napätie v elektrickej sieti v domácnosti zodpovedá napätiu uvedenému na štítku sa vnútri odsávača pár.
- Prerušovače elektrického ob-

vodu sa musia nainštalovať v rámci elektrickej siete v súlade s normami platnými pre inštaláciu káblov elektrickej siete.

- Pri spotrebičoch Triedy I skontrolujte, či je elektrická sieť v domácnosti vybavené primeraným uzemnením.
- Odsávač pár zapojte ku komínu rúrou s minimálnym priemerom 120 mm. Dĺžka rúry musí byť čo najkratšia.
- Musia sa dodržať všetky normy spojené s odvodom vzduchu.
- Nezapájajte odsávač pár ku komínom, ktoré odvádzajú dymy spaľovania (napr. kotle, kozuby a pod.).
- Ak sa odsávač pár používa v kombinácii s neelektrickými spotrebičmi (napr. plynovými spotrebičmi), v miestnosti sa musí zaručiť dostatočný stupeň vetrania, aby sa zabránilo spätnému toku spalín. Keď sa odsávač pár v kuchyni používa v kombinácii so spotrebičmi, ktoré nie sú napájané elektrickým prúdom, negatívny tlak v miestnosti nesmie prekročiť 0,04 mbar, aby sa zabránilo tomu, že dym bude z odsávača pár naspäť prúdiť do miestnosti.
- Vzduch sa nesmie odvádzať cez komín používaný na odvod spalín plynových spotrebičov alebo spotrebičov spaľujúcich iné palivá.
- Po poškodení napájacieho elektrického kábla ho budete musieť

dať vymeniť výrobcovi alebo technikovi v prevádzke servisu.

- Zástrčku zapojte do zásuvky elektrickej siete v súlade s platnými normami a na prístupnom mieste.
- V súvislosti s technickými opatreniami a bezpečnostnými predpismi pre odvod spalín a dymov je nevyhnutné dodržiavať predpisy platné v mieste používania spotrebiča.

 **UPOZORNENIE:** pred inštaláciou odsávača pár odstráňte ochranné fólie.

- Používajte iba skrutky a úchytky vhodné pre odsávač pár.

 **UPOZORNENIE:** ak skrutky alebo upevňovacie prvky nenamontujete podľa týchto pokynov, mohlo by to spôsobiť zásahy elektrickým prúdom.

- Nepozerajte sa naň priamo optickými prístrojmi (ďalekohľad, lupa).
- Pod odsávačom pár neflambujte jedlá: mohlo by dôjsť k požiaru.
- Tento spotrebič smú používať deti vo veku od 8 rokov a osoby s obmedzenými psychickými, zmyslovými a rozumovými schopnosťami, ako aj osoby, ktoré nemajú skúsenosti a dostatok poznatkov o obsluhu spotrebiča, pokiaľ sú pod dohľadom a boli poučené o obsluhu spotrebiča a o nebezpečenstve, ktoré môže predstavovať. Dávajte pozor

na deti, aby sa so spotrebičom nehrali. Čistenie a údržbu spotrebiča nesmú vykonávať deti, pokiaľ nebudú pod dohľadom.

- Dávajte pozor na deti, aby ste zaistili, že sa so spotrebičom nebudú hrať.
- Spotrebič nesmú používať osoby (vrátane detí) s obmedzenými psychickými, zmyslovými a rozumovými schopnosťami ani osoby, ktoré nemajú skúsenosti a dostatok poznatkov o obsluhu spotrebiča, ak nie sú pod dohľadom alebo ak neboli poučené o obsluhu spotrebiča.

 Prístupné časti sa počas používania spotrebičov na varenie môžu veľmi zohriať.

- Po určenom čase vyčistíte a/alebo vymeňte filtre (nebezpečenstvo požiaru). Pozrite odsek Údržba a čistenie.
- Pokiaľ sa odsávač pár používa súčasne so spotrebičmi spaľujúcimi plyn alebo iné palivá, musí sa zaistiť vhodné vetranie miestnosti (neplatí pre spotrebiče, ktoré odvádzajú iba vzduch v miestnosti).
- Symbol  na spotrebiči alebo na jeho obale indikuje, že spotrebič sa nesmie likvidovať ako bežný komunálny odpad. Spotrebič určený na likvidáciu sa musí odovzdať v príslušnom stredisku na zber a recykláciu odpadu z elektrických a elektronických zariadení. Zabezpečením správnej

likvidácie spotrebiča prispejete k predchádzaniu negatívnych dopadov na životné prostredie a zdravie ľudí, ktoré by sa ináč mohli prejavovať pri nevhodnom spôsobe jeho likvidácie. Podrobnejšie informácie o recyklácii tohto spotrebiča si vyžiadajte na svojom miestnom úrade, v zberných surovinách alebo v obchode, kde ste spotrebič kúpili.

2. POUŽITIE

- Odsávač pár je navrhnutý iba na používanie v domácnosti, na odstraňovanie pachov v kuchyni.
- Odsávač pár nikdy nepoužívajte na iné ako navrhnuté účely.
- Pod zapnutým odsávačom pár nenechajte zapálený vysoký plameň.
- Intenzitu plameňa nastavte tak, aby smeroval iba na dno nádoby na varenie, pričom sa uistíte, že nedosahuje až na jej okraje.
- Fritézu musíte počas používania neprerušovane kontrolovať: prehriaty olej by sa mohol zapáliť.

3. ČISTENIE A ÚDRŽBA

- Filter proti pachu sa môže regenerovať vždy po 3 - 4 mesiacoch (alebo častejšie pri intenzívnom používaní odsávača pár) (**W**).
 - **Postup regenerácie:**
Filter vložte do rúry s núteným prúdením vzduchu pri max. teplote 250° na 1 hodinu. Minimálna teplota je 150°, doba potrebná na regeneráciu je tým kratšia, čím je vyššia teplota.

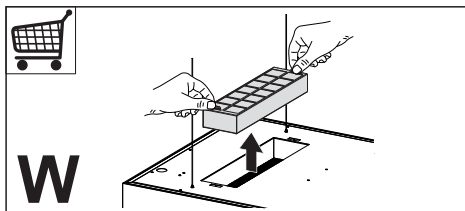

- Tukové filtre sa musia čistiť každé 2 mesiace prevádzky alebo aj častejšie v prípade veľmi intenzívneho používania, pričom sa filtre môžu umývať v umývačke riadu (**Z**).

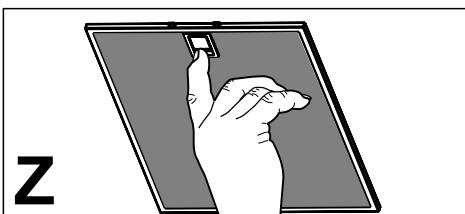

- Očistite odsávač pár vlhkou handrou a neutrálnym kvapalným čistiacim prostriedkom.

4. OVLÁDAČE

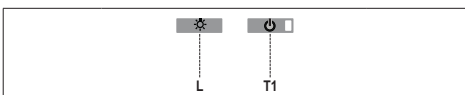

Tlačidlo	Funkcia	Displej
L	Zapne/vypne osvetlenie.	-
T1	Odsávač znížený Stlačené na 2 sekundy zdvihne odsávač. Stlačené na krátko zapne/vypne motor.	Zapnuté/ Vypnuté
	Odsávač zdvihnutý Prvé stlačenie: Odsávač klesne. Druhé stlačenie: Zastavenie odsávača. Po ukončení pohybu sa motor zapne pri druhej rýchlosti.	Vypnuté/ Vypnuté

Elektronický systém rozoznáva dva typy odchýlok a zaist'uje príslušnú signalizáciu

Led T1	
Pomalé blikanie	Presiahnutie prahu pohľtenia prúdu: V prípade, že sa vyskytne podmienka preťaženia, signalizuje sa odchýlka prostredníctvom blikania led T1 na klávesnici s intervalom 2 sekúnd. Overte, či nedošlo k zabráneniu pohybu odsávača. Táto signalizácia ostane aktívna, až kým sa neaktivuje nejaký nový povel na otvorenie-zatvorenie odsávača.
Rýchle blikanie	Zásah bezpečnostného mikrosplínača vo fáze otvorenia: V prípade zásahu bezpečnostného mikrosplínača sa odchýlka signalizuje pomocou led T1, ktorá bude blikat rýchlo (každých 250 ms) indikujúc, že odsávač presiahol dobohový splínač..... Zavolajte Servis! Počas trvania odchýlky môžete zapnúť funkcie odsávača (osvetlenie a motor) a v prípade zapnutého motora led T1 bude naďalej blikat signalizujúc, že odchýlka je ešte prítomná.

5. DIAĽKOVÝ OVLÁDAČ

Diaľkový ovládač sa napája 3 V batériou typu CR2032 (nedodáva sa).

- Diaľkový ovládač nekladte do blízkosti zdrojov tepla.
- Batérie nevyhadzujte voľne, ale vhadzujte ich do príslušných odpadových nádob.



Tlačidlo	Funkcia	Displej
	Zapne/Vypne motor.	-
	Zatvorený odsávač: - Krátkym stlačením tlačidla začne odsávač klesať - Pri nasledujúcom stlačení sa zastaví. Po ukončení pohybu sa motor zapne pri 2. rýchlosti.	-
	Otvorený odsávač: - Podržaním stlačeného tlačidla na 2 sekundy sa aktivuje pohyb na opätovné zdvihnutie, pričom pohyb sa zastaví pomocou dobohového splínača. - Stlačením (krátkym) sa pohyb zastaví (pred aktiváciou dobohového splínača). - Ďalším krátkym stlačením sa zapne/vypne motor. - Podržaním tlačidla stlačeného na 2 sekundy sa aktivuje pohyb opätovného stúpania. - AK je motor zapnutý, najprv sa zastaví motor a potom sa spustí pohyb.	-
	%	-
	Zníženie rýchlosti motora.	-
	Zvýšenie rýchlosti motora.	-
	INTENZIVNA - Dá sa aktivovať, iba keď je odsávač znížený a keď nie sú aktívne funkcie delay alebo 24h. - Aktivuje rýchlosť Intenzívna z akejkoľvek rýchlosti. Aby ste ju zrušili, stačí opäť stlačiť to isté tlačidlo alebo vypnúť motor. - Rýchlosť Intenzívna je nastavená na 6 minút. Po uplynutí 6 minút sa systém vráti automaticky k vopred nastavenej rýchlosti.	Led na tlačidle motora (ovládače odsávača) bliká 1 za sekundu.
	Krátke stlačenie funkcie Delay: Dá sa aktivovať, iba keď nie sú aktívne funkcie Intenzívna alebo 24h. Aktivuje a ruší režim úplného vypnutia odsávača (motor + osvetlenie) po 30 minútach. Aby ste zrušili funkciu Delay, môžete opäť stlačiť to isté tlačidlo alebo vypnúť motor.	Led na tlačidle motora (ovládače odsávača) bliká s intervalom 0,5 sekundy.
	Stlačenie tlačidla funkcie 24H na 2 sekundy: Dá sa aktivovať, iba keď nie sú aktívne funkcie Intenzívna alebo Delay. Aktivuje a vypína funkciu 24 každú hodinu na 10 minút, a to počas 24 hodín. Po uplynutí danej doby sa vypne.	Led na tlačidle motora (ovládače odsávača) bliká s intervalom 2 sekúnd.
		Zapne/Vypne motor.

Doplňkové indikácie pre pracovníka vykonávajúceho inštaláciu

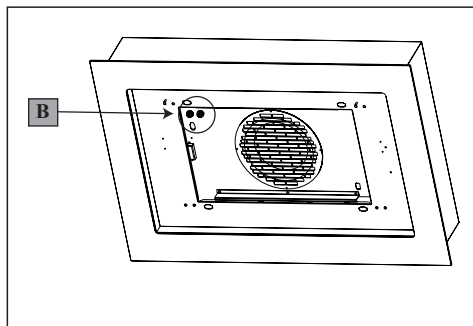

Postup pri zásahu v prípade chyby pohybu:

1. Skontrolujte, či je poistka správne vsunutá a či nie je vypálená, pri prípadnej výmene otvorte jednotku osvetlenia a odskrutkujte držiak poistky, vymeňte za poistku s rovnakými charakteristikami (Ozn. **B**).
2. Skontrolujte, či je telo odsávača pár namontované vo vodorovnej polohe (odporúča sa použiť vodováhu).
3. Skontrolujte, či sú všetky štyri lanká napnuté rovnako. Predné ľavé lanko nesmie byť voľnejšie ako ostatné.
Ak sa problém pomocou predchádzajúcich úkonov neodstránil, kontaktujte technický servis.

6. OSVETLENIE

- V prípade potreby výmeny kontaktujte technický servis („Ohľadom nákupu kontaktujte prosím technický servis“).

RO 1. INFORMAȚII PRIVIND SIGURANȚA

i Pentru siguranța proprie și pentru utilizarea corectă a aparatului, citiți cu atenție acest manual înainte de instalare și punerea în funcțiune. Păstrați întotdeauna aceste instrucțiuni împreună cu aparatul, chiar dacă îl mutați sau îl vindeți. Utilizatorii trebuie să cunoască în întregime modul de funcționare și elementele de siguranță ale aparatului.



Conectarea cablurilor trebuie să fie efectuată de un tehnician calificat.

- Producătorul nu este responsabil pentru eventualele daune cauzate de instalarea și utilizarea incorectă.
- Distanța minimă de siguranță între plită și hotă este de 650 mm (unele modele pot fi montate la o înălțime mai mică; a se vedea paragraful referitor la dimensiunile de lucru și la instalare).
- Dacă în instrucțiunile de instalare pentru plita pe gaz se precizează o distanță mai mare decât cea indicată mai sus, aceasta trebuie respectată.
- Controlați ca tensiunea de rețea să corespundă celei indicate pe plăcuța cu date tehnice aplicată pe partea interioară a hotei.
- Dispozitivele de întrerupere trebuie să fie montate în instalația fixă în conformitate cu normele

privind sistemele de cablare.

- Pentru aparatele din Clasa I, controlați ca rețeaua casnică de alimentare să dispună de o împământare adecvată.
- Conectați hota la canalul de evacuare a fumului cu ajutorul unei conducte cu diametrul minim de 120 mm. Traseul fumului trebuie să fie cât mai scurt posibil.
- Trebuie să se respecte toate normele referitoare la evacuarea aerului.
- Nu conectați hota aspirantă la conducte de evacuare care transportă fumuri de ardere (de ex. de la boilere, șemineuri etc.).
- Dacă hota este utilizată în combinație cu aparate neelectrice (de ex. aparate pe gaz), trebuie să se asigure un nivel suficient de aerisire în încăpere, pentru a împiedica returul gazelor de evacuare. Dacă hota de bucătărie este utilizată în combinație cu aparate nealimentate cu curent electric, presiunea negativă din încăpere nu trebuie să depășească 0,04 mbari, pentru a evita ca hota să aspire fumurile înapoi în încăpere.
- Aerul nu trebuie să fie evacuat printr-o conductă utilizată pentru evacuarea fumului de la aparatele de combustie alimentate cu gaz sau alți combustibili.
- În cazul în care cablul de alimentare este deteriorat, acesta trebuie să fie înlocuit de producător sau de un tehnician de la

Serviciul de Asistență.

- Conectați ștecherul la o priză conformă normelor în vigoare, amplasată într-un loc accesibil.
- Referitor la măsurile tehnice și de siguranță ce trebuie adoptate pentru evacuarea fumului, este important să se respecte cu strictețe normele stabilite de autoritățile locale.

⚠️ AVERTIZARE: înainte de a instala hota, îndepărtați peliclele de protecție.

- Utilizați numai șuruburi și elemente de prindere de tip corespunzător pentru hotă.

⚠️ AVERTIZARE: lipsa instalării șuruburilor sau a dispozitivelor de fixare în conformitate cu aceste instrucțiuni poate cauza riscuri de șoc electric.

- Nu vă uitați direct prin instrumente optice (binoclu, lupă....).
- Nu pregătiți preparate flambate sub hotă: ar putea surveni un incendiu.
- Acest aparat poate fi folosit de copii cu vârsta de cel puțin 8 ani și de către persoane cu capacități fizice, senzoriale și mentale reduse sau lipsite de experiență și cunoștințe, cu condiția să fie supravegheate atent și instruite în privința modului de utilizare în siguranță a aparatului și în privința pericolelor pe care acesta le prezintă. Copiii nu trebuie să se joace cu aparatul. Curățarea

și întreținerea nu trebuie să fie efectuate de copii, dacă aceștia nu sunt supravegheați.

- Copiii trebuie supravegheați pentru a nu se juca cu aparatul.
- Aparatul nu trebuie folosit de persoane (inclusiv copii) cu capacități fizice, senzoriale și mentale reduse sau lipsite de experiență și cunoștințe, cu excepția cazului în care sunt supravegheate și instruite în legătură cu folosirea aparatului.

⚠️ Componentele accesibile pot deveni fierbinți în timpul utilizării aparatelor de gătit.

- Curățați și/sau înlocuiți filtrele după perioada de timp specificată (pericol de incendiu). Consultați paragraful **Întreținere și curățare**.
- Trebuie să existe o ventilație corespunzătoare în încăperea atunci când hota este utilizată simultan cu aparate pe gaz sau alți combustibili (nu se aplică în cazul aparatelor care descarcă exclusiv aerul în încăperea).
- Simbolul  de pe produs sau de pe ambalaj indică faptul că produsul nu trebuie să fie aruncat împreună cu gunoiul menajer. Produsul trebuie să fie predat la punctul de colectare corespunzător pentru reciclarea componentelor electrice și electronice. Asigurându-vă că ați eliminat în mod corect produsul, ajutați

la evitarea potențialelor consecințe negative pentru mediul înconjurător și pentru sănătatea persoanelor, consecințe care ar putea deriva din aruncarea necorespunzătoare a acestui produs. Pentru informații suplimentare detaliate despre reciclarea acestui produs, contactați primăria, serviciul local pentru eliminarea deșeurilor sau magazinul de unde l-ați achiziționat.

2. UTILIZARE

- Hota aspirantă a fost proiectată exclusiv pentru uz casnic, având scopul de a elimina mirosurile din bucătărie.
- Nu utilizați niciodată hota în scopuri diferite de cel pentru care a fost proiectată.
- Nu lăsați niciodată flăcări înalte sub hotă atunci când aceasta este în funcțiune.
- Reglați intensitatea flăcării astfel încât să o dirijați exclusiv sub fundul vasului de gătit, asigurându-vă că nu cuprinde și laturile acestuia.
- Friteuzele trebuie să fie permanent controlate în timpul utilizării: uleiul supraîncălzit ar putea lua foc.

3. ÎNTREȚINERE ȘI CURĂȚARE

- Filtrul antimirosuri poate fi regenerat la interval de 3-4 luni (sau mai frecvent în cazul utilizării intensive a hotei) **(W)**.
 - **Procedura de regenerare:**
Puneți filtrul într-un cuptor ventilat, la o temperatură max. de 250°, timp de 1 oră. Temperatura minimă este de 150°, timpul de regenerare este mai scurt dacă temperatura este mai mare.

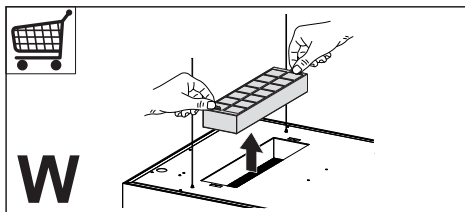

- Filtrele antigrăsim trebuie să fie curățate la interval de 2 luni de utilizare sau mai frecvent în cazul utilizării intense și pot fi spălate în mașina de spălat vase **(Z)**.

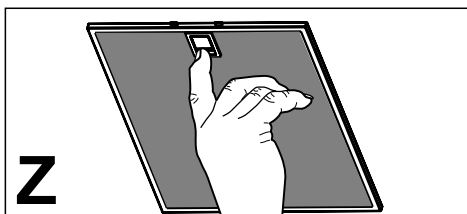

- Curățați hota folosind o cârpă umedă și un detergent lichid neutru.

4. COMENZI

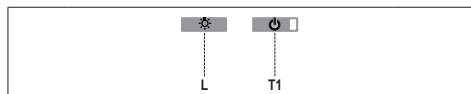

Tastă	Funcție	Afișaj
L	Stinge/aprinde luminile.	-
T1	Hotă coborâtă Ridică hota atunci când este apăsat timp de 2 secunde. Dacă este apăsat scurt, pornește/oprește motorul.	Pornit/ oprit
	Hotă ridicată Prima apăsare: hota coboară. A doua apăsare: hota se oprește. La sfârșitul deplasării, motorul pornește în treapta a doua de viteză.	Oprit/ oprit

Sistemul electronic recunoaște două tipuri de anomalii și declanșează semnalizarea corespunzătoare

Led T1	
Iluminare intermitentă lentă	Depășirea pragului de absorbție al curentului: În cazul în care se constată o suprasarcină, anomalia este semnalizată prin iluminarea intermitentă la interval de 2 secunde a ledului T1 pe tastatură. Verificați că nu există obstacole în timpul deplasării hotei. Această semnalizare rămâne activă până la o nouă comandă de deschidere/închidere a hotei.
Iluminare intermitentă rapidă	Cuplarea microîntrerupătorului de siguranță în faza de deschidere: În cazul cuplării microîntrerupătorului de siguranță, anomalia este semnalizată de ledul T1 care va lumina intermitent rapid (la interval de 250 ms), ceea ce înseamnă că hota a depășit limitatorul de cursă..... Contactați Asistența Tehnică! În timpul acestei anomalii, se pot accesa întotdeauna funcțiile hotei (lumini și motor) și, în cazul în care motorul este pornit, ledul T1 va continua să lumineze intermitent, semnalizând faptul că anomalie există în continuare.

5. TELECOMANDĂ

Telecomanda este alimentată cu o baterie de 3 V tip CR2032 (neinclusă).

- Nu puneți telecomanda în apropierea surselor de căldură.
- Nu aruncați bateriile în mediul înconjurător, ci depozitați-le în recipiente corespunzătoare.



Tastă	Funcție	Afișaj
⏻	Pornește/oprește motorul.	-
	Hotă închisă: - Apăsând scurt tastele, hota începe să coboare - La o apăsare ulterioară, se oprește. La sfârșitul deplasării, motorul pornește în treapta a 2-a de viteză. Hotă deschisă: - Dacă este apăsat timp de 2 secunde, activează deplasarea prin ridicare, care se oprește la limitatorul de cursă. - La apăsare (scurtă), se oprește deplasarea (înainte de limitatorul de cursă). - La o nouă apăsare scurtă, se pornește/oprește motorul. - Dacă este apăsat timp de 2 secunde, se activează deplasarea prin ridicare. - Dacă motorul este pornit, se oprește mai întâi motorul și apoi se începe deplasarea.	-
⏻ ↕		-
⏻	Reduce viteza motorului.	-
+	Mărește viteza motorului.	-
⚙️ ⚙️	INTENSIVĂ - Se poate activa doar cu hota coborâtă și când nu sunt active delay sau 24h. - Activează viteza Intensivă din orice altă treaptă de viteză. Pentru a o decupla, trebuie să se apese din nou pe aceeași tastă sau să se oprească motorul. - Viteza Intensivă este temporizată la 6 minute. La sfârșitul celor 6 minute, sistemul revine automat la viteza setată anterior.	Ledul de pe tasta motorului (pe comenzile hotei) luminează intermitent 1 dată pe secundă.
	Dacă se apasă scurt funcția Delay: Se poate activa doar dacă nu sunt active viteza Intensivă sau 24h. Activează și dezactivează modalitatea de oprire totală a hotei (motor+lumini) după 30 de minute. Pentru a dezactiva Delay, se poate apăsa din nou aceeași tastă sau se poate opri motorul.	Ledul de pe tasta motorului (pe comenzile hotei) luminează intermitent la interval de 0,5 secunde.
⏻ ⏻	Dacă se apasă timp de 2 secunde funcția 24H: Se poate activa doar dacă nu sunt active viteza Intensivă sau Delay. Activează și dezactivează funcția 24 timp de 10 minute în fiecare oră, pentru 24 de ore. La sfârșit, se dezactivează.	Ledul de pe tasta motorului (pe comenzile hotei) luminează intermitent la interval de 2 secunde.
	☀️	Aprinde/stinge luminile hotei.

Indicații suplimentare pentru instalator

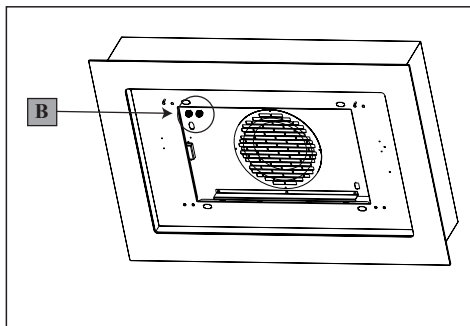

Procedură de intervenție în caz de anomalii la deplasare:

1. Verificați dacă siguranța fuzibilă este introdusă corect și nu s-a ars; pentru o eventuală înlocuire, deschideți grupul de iluminare și deșurubați soclul siguranței, înlocuindu-l cu unul cu caracteristici similare (Ref. **B**).
2. Verificați dacă corpul hotei este montat la nivel (se recomandă utilizarea unui poloboc).
3. Verificați dacă toate cele patru cabluri sunt întinse la fel. Cablul stânga față nu trebuie să fie mai slab decât celelalte. Dacă operațiile anterioare nu remediază problema, contactați serviciul de Asistență Tehnică.

6. ILUMINAT

- Pentru înlocuire, contactați serviciul de asistență tehnică („Pentru a cumpăra vă rugăm să contactați asistența tehnică”).

PL 1. INFORMACJE DOTYCZĄCE BEZPIECZEŃSTWA

i Ze względów bezpieczeństwa oraz aby zagwarantować prawidłowe funkcjonowanie, przed przystąpieniem do instalacji i użytkowania urządzenia należy zapoznać się z treścią niniejszej publikacji. Instrukcję obsługi należy trzymać zawsze w pobliżu urządzenia oraz przekazać ją razem z urządzeniem osobom trzecim. Ważne jest, aby wszyscy użytkownicy znali sposób działania oraz zasady bezpieczeństwa produktu.

! Podłączenie przewodów powinno być wykonane przez wykwalifikowanego instalatora.

- Producent nie ponosi odpowiedzialności za ewentualne szkody spowodowane przez nieprawidłową instalację lub użytkowanie.
- Minimalna bezpieczna odległość od powierzchni gotowania do krawędzi okapu powinna wynosić co najmniej 650 mm (niektóre modele mogą zostać zainstalowane niżej; patrz odpowiedni rozdział zawierający wymiary robocze i montażowe).
- Jeśli instrukcja instalacji kuchni gazowej wskazuje na potrzebę zastosowania większej odległości niż podana powyżej, należy to wziąć pod uwagę.

- Sprawdzić, czy napięcie w sieci elektrycznej odpowiada danym umieszczonym na tabliczce znamionowej znajdującej się wewnątrz okapu.
- Urządzenia przełączające muszą być zainstalowane w instalacji stałej zgodnie z obowiązującymi przepisami dotyczącymi okablowania.
- W przypadku urządzeń klasy I należy sprawdzić, czy sieć elektryczna wyposażona jest w odpowiednie uziemienie.
- Podłączyć okap do komina dymnego przy pomocy rury o średnicy minimum 120 mm. Droga, którą pokonuje para/dym powinna być możliwie najkrótsza.
- Należy przestrzegać wszystkich norm dotyczących odprowadzania powietrza.
- Nie podłączać okapu do przewodów odprowadzających spalinę (np. z kotłów, kominków itp.).
- Jeżeli okap używany jest w połączeniu z kuchenkami nieelektrycznymi (np. gazowymi), należy zagwarantować odpowiedni poziom wentylacji lokalu tak, aby zapobiec powrotowi spalin z komina. Jeżeli okap używany jest w połączeniu z kuchenkami nieelektrycznymi, podciśnienie w pomieszczeniu nie może przekraczać 0,04 mbar tak, aby zapobiec powrotowi spalin.
- Powietrze nie może być przesysane do przewodu kominowego wykorzystywanego do usuwa-

nia spalin urządzeń zasilanych gazem lub innymi materiałami palnymi.

- Jeżeli kabel zasilający ulegnie uszkodzeniu, musi on zostać wymieniony przez producenta lub jego serwisanta.
- Wtyczkę należy podłączyć do gniazdka odpowiedniego typu zgodnie z obowiązującymi normami oraz w miejscu łatwo dostępnym.
- W odniesieniu do kwestii technicznych oraz bezpieczeństwa należy ściśle przestrzegać obowiązujących przepisów dotyczących odprowadzania spalin, ustanowionych przez władze lokalne.

 **OSTRZEŻENIE:** przed przystąpieniem do instalacji okapu należy zdjąć folie ochronną.

- Używać wyłącznie śrub oraz osprzętu typu odpowiedniego dla danego okapu.

 **OSTRZEŻENIE:** brak śrub lub elementu osprzętu zgodnych z instrukcją może być przyczyną porażenia prądem.

- Nie należy na nią patrzeć za pomocą narzędzi optycznych (lornetka, szkło powiększające...).
- Nie zapalać potraw pod okapem: może to być przyczyną pożaru.
- Niniejsze urządzenie może być używane przez dzieci w wieku poniżej 8 lat oraz osoby

o ograniczonych zdolnościach psychicznych, fizycznych i zmysłowych lub o niedostatecznym doświadczeniu i wiedzy na temat jego działania, powinni oni zostać jednak poinstruowani oraz skontrolowani w kwestii obsługi urządzenia przez osoby odpowiedzialne za ich bezpieczeństwo. Należy pilnować, aby dzieci nie bawiły się urządzeniem. Czyszczenie i konserwacja urządzenia nie powinny być wykonywane przez dzieci, chyba że są one nadzorowane.

- Dzieci nie należy zostawiać bez nadzoru i nie należy im zezwalać na zabawę urządzeniem.
- Urządzenie nie może być użytkowane przez osoby (i dzieci) o ograniczonych zdolnościach psychicznych, fizycznych i zmysłowych lub o niedostatecznym doświadczeniu i wiedzy, o ile nie są one nadzorowane oraz instruowane.

 Części zewnętrzne mogą stać się bardzo gorące, jeżeli używane są razem z urządzeniami przeznaczonymi do gotowania.

- Umyć i/lub wymienić filtry po określonym czasie (zagrożenie pożarowe). Patrz rozdział Czyszczenie i konserwacja.
- Jeżeli okap używany jest jednocześnie z urządzeniami spalającymi gaz lub inne paliwa, w pomieszczeniu należy zapewnić

odpowiednią wentylację (nie dotyczy urządzeń, które jedynie pobierają powietrze z pomieszczenia).

- Symbol  znajdujący się na urządzeniu lub na jego opakowaniu oznacza, że nie wolno danego urządzenia wyrzucać razem ze zwykłymi odpadami domowymi. Zużyty produkt należy przekazać do centrum zbiórki odpadów, specjalizującego się w recyklingu komponentów elektrycznych i elektronicznych. Likwidując produkt w sposób właściwy, przyczyniasz się do zapobiegania ewentualnym ujemnym wpływom na środowisko naturalne oraz na zdrowie ludzi, które mogłyby powstać w wyniku niewłaściwej likwidacji. Szczegółowe informacje na temat recyklingu tego produktu można uzyskać w urzędzie miasta/gminy, lokalnych instytucjach zajmujących się likwidacją odpadów lub w sklepie, w którym produkt został zakupiony.

2. UŻYTKOWANIE

- Okap został zaprojektowany wyłącznie do użytku domowego, do eliminacji zapachów kuchennych.
- Nie wolno nigdy używać okapu do celów innych niż te, do których został zaprojektowany.
- Nie wolno nigdy pozostawiać wolnego ognia o dużej intensywności pod działającym okapem.
- Należy dokonać regulacji intensywności płomienia w taki sposób, aby znajdował się

wyłącznie pod naczyniem do gotowania i nie wydostawał się z jego boków.

- Nie zostawiać naczyń do smażenia bez nadzoru podczas użycia: przegrzany olej może się zapalić.

3. CZYSZCZENIE I KONSERWACJA

- Filtr anty-zapachowy może być regenerowany co 3-4 miesiące (lub częściej w przypadku intensywnego użytkowania okapu) (**W**).

- **Procedura regeneracji:**

Umieścić filtr w piekarniku konwekcyjnym w temperaturze maks. 250° na 1 godzinę. Minimalna temperatura to 150°, czas regeneracji jest krótszy, jeżeli temperatura jest wyższa.

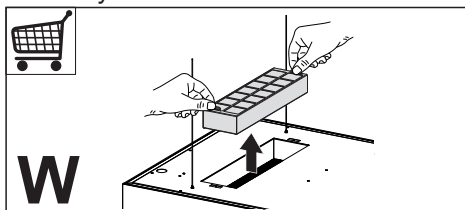

- Filtry przeciw-tłuszczowe należy myć, co 2 miesiące lub częściej w razie użytkowania intensywnego, można je myć w zmywarce (**Z**).

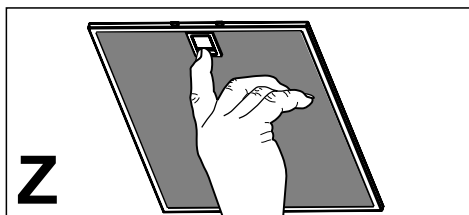

- Zaleca się czyszczenie okapu przy pomocy wilgotnej ściereczki i neutralnego płynu do mycia.

4. STEROWANIE

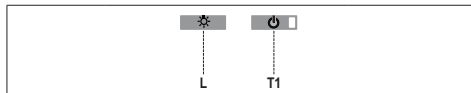

Przycisk	Funkcja	Wyświetlacz
L	Włączenie/Wyłączenie oświetlenia.	-
T1	Okap w pozycji niskiej Naciśnięcie na 2 sekundy podnosi okap Krótkie naciśnięcie powoduje włączenie/wyłączenie silnika	Włączony/ Wyłączony
	Okap w pozycji wysokiej Naciśnięcie pierwsze: Okap obniża się. Naciśnięcie drugie: Okap zatrzymuje się Po ukończeniu ruchu, silnik włącza się z drugą prędkością.	Wyłączony/ Wyłączony

System elektroniczny rozpoznaje dwa rodzaje anomalii i informuje ich wystąpieniu

Dioda T1	
Powolne miganie	Przekroczenie progu poboru prądu: W przypadku przeciążenia, sygnał informuje o wystąpieniu anomalii poprzez miganie diody T1 na klawiaturze co 2 sekundy. Skontrolować, czy okap w trakcie wykonywania ruchu nie został zablokowany. Ta informacja pozostaje aktywna do momentu wydania nowego polecenia podniesienia/opuszczenia okapu.
Szybkie miganie	Zadziałanie mikrowyłącznika bezpieczeństwa w trakcie podnoszenia: W przypadku zadziałania mikrowyłącznika bezpieczeństwa, anomalie zasygnalizuje dioda T1, która będzie szybko migała (co 250 ms), informując o tym, że okap przekroczył punkt ogranicznika Należy skontaktować się z centrum serwisowym! Po wystąpieniu tej anomalii nadal możliwe jest korzystanie z funkcji okapu (oświetlenie i silnik). Po włączeniu silnika, dioda T1 będzie nadal migała, informując o tym, że anomalie nie została usunięta.

5. ZDALNE STEROWANIE

Zdalne sterowanie zasilane jest przez baterię 3 V typu CR2032 (brak w zestawie).

- Nie kłaść zdalnego sterowania w pobliżu źródeł ciepła.
- Nie wyrzucać baterii do śmieci, należy je wyrzucić do specjalnych pojemników zbiorczych.



Przycisk	Funkcja	Wyświetlacz
	Włącza/Wyłącza silnik.	-
	Okap zamknięty: - Po krótkim naciśnięciu okapu zaczyna opadać. - Po ponownym naciśnięciu zatrzymuje się. Po ukończeniu ruchu silnik włącza się z drugą prędkością.	-
	Okap otwarty: - Po naciśnięciu i przytrzymaniu przez 2 sekundy rozpoczyna się podnoszenie okapu. Okap zatrzymuje się przy ograniczniku. - Po krótkim naciśnięciu ruch okapu zostanie zatrzymany (przed ogranicznikiem). - Ponowne, krótkotrwałe naciśnięcie włącza/wyłącza silnik. - Po naciśnięciu i przytrzymaniu przez 2 sekundy okap podnosi się. - Jeśli silnik jest włączony, najpierw zostanie wyłączony, po czym okap rozpocznie ruch.	-
	-	-
	Redukcja prędkości silnika.	-
	Zwiększenie prędkości silnika.	-
	INTENSYWNA - Funkcja, którą można aktywować wyłącznie wtedy, gdy okap znajduje się w pozycji niskiej lub nie zostały aktywowane Delay lub 24h. - Bez względu na przednią prędkość, aby ją dezaktywować wystarczy ponownie nacisnąć na ten sam przycisk lub wyłączyć silnik. - Czas trwania tej prędkości ograniczony jest do 6 minut. Po upływie 6 sekund system automatycznie powraca do poprzednio ustawionej prędkości.	Dioda usytuowana na przycisku silnika (panel sterowania okapu) miga raz na sekundę.

<p>⊕ ⊖</p>	<p>Krótkotwale naciśnięcie przycisku Delay: Tę funkcję można aktywować wyłącznie wtedy, gdy uprzednio nie aktywowano prędkości intensywnej lub funkcji 24h. Aktywuje i dezaktywuje tryb całkowitego zatrzymania okapu (silnika + oświetlenia) po upływie 30 minut. W celu dezaktywowania funkcji Delay naciśnąć na ten sam przycisk lub wyłączyć silnik.</p> <p>Naciśnięcie i przytrzymanie przez 2 sek. przycisku 24H: Tę funkcję można aktywować wyłącznie wtedy, gdy uprzednio nie aktywowano prędkości intensywnej lub Delay. Aktywuje i dezaktywuje funkcję 24 na 10 minut co godzinę, przez całą dobę. Po upływie czasu, dezaktywuje się.</p>	<p>Dioda używana na przycisku silnika (panel sterowania okapu) miga co pół sekundy.</p> <p>Dioda używana na przycisku silnika (panel sterowania okapu) miga co dwie sekundy.</p>
<p>☀</p>	<p>Włącza/Wyłącza oświetlenie okapu.</p>	<p>-</p>

Wskazówki dodatkowe dla instalatora

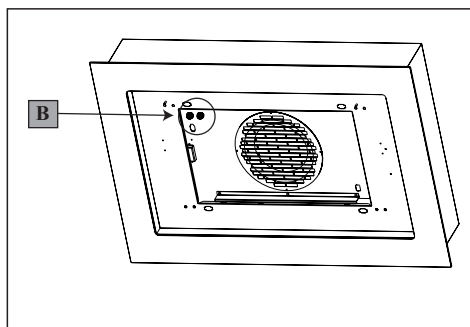

Procedura działania w razie wystąpienia zakłóceń:

1. Sprawdzić, czy bezpiecznik jest prawidłowo włożony oraz czy nie jest przepalony. Wymiana: należy otworzyć grupę oświetlenia i wykręcić oprawę, bezpiecznik należy wymienić na nowy tego samego typu (odn. B).
2. Sprawdzić, czy korpus okapu zachowuje poziom (zaleca się użycie poziomicy)
3. Sprawdzić, czy wszystkie cztery linki są tak samo naprężone. Linka przednia lewa nie powinna być wolniejsza od innych. Jeżeli powyższe działania nie dadzą rozwiązania problemu, należy skontaktować się z centrum serwisowym.

6. OŚWIETLENIE

- W celu wymiany diody należy skontaktować się z technicznym działem Obsługi Klienta („W celu nabycia diody należy skontaktować się z technicznym działem Obsługi Klienta”).

HR 1. INFORMACIJE O SIGURNOSTI

i Radi vlastite sigurnosti i ispravnog rada uređaja, molimo da pažljivo pročitate ovaj priručnik prije instalacije i stavljanja u funkciju uređaja. Ove upute uvijek držite uz uređaj, čak i u slučaju ustupanja ili prijenosa trećim osobama. Važno je da su korisnici upoznati sa svim značajkama rada i sigurnosti uređaja.

⚠ Spajanje električnih vodova mora obaviti kompetentni tehnički stručnjak.

- Proizvođač se ne može smatrati odgovornim za eventualne štete nastale zbog neprikladne instalacije ili korištenja.
- Minimalna sigurnosna udaljenost između površine za kuhanje i usisne nape je 650 mm (neki modeli mogu se instalirati na manju visinu; pogledajte dio koji se odnosi na radne dimenzije i instalaciju).
- Ako upute za instalaciju plinskog štednjaka određuju veću udaljenost od gore navedene, potrebno je uvažiti.
- Provjerite da mrežni napon odgovara onom naznačenom na pločici s tehničkim podacima koja se nalazi s unutrašnje strane nape.
- Glavni izolatori moraju biti instalirani u fiksnom uređaju u skladu s propisima o sustavima ožičenja.

- Za uređaje razreda I, provjerite da kućna mreža napajanja ima odgovarajuće uzemljenje.
- Spojite napu na dimnjak pomoću cijevi minimalnog promjera 120 mm. Put kojim prolazi dim mora biti što je moguće kraći.
- Moraju se poštovati svi propisi koji se odnose na ispuštanje zraka.
- Ne spajate usisnu napu na dimnjake koje odводе dim od izgaranja (npr. kotlova, kamina, itd.).
- Ako se napa koristi u kombinaciji s neelektričnim uređajima (npr. uređajima na plin), mora biti osiguran dovoljan stupanj prozračivosti u prostoriji radi sprječavanja vraćanja toka ispušnih plinova. Kad se kuhinjska napa koristi u kombinaciji s uređajima koje ne napaja električna energija, negativni tlak u prostoriji ne smije prelaziti 0,04 mbara kako bi se izbjeglo da napa ponovno usisa dim u prostoriju.
- Zrak se ne smije odvoditi kroz odvodnu cijev koja se koristi za ispuštanje dima od uređaja sa izgaranjem koje napaja plin ili druga goriva.
- Ako je kabel napajanja oštećen mora ga zamijeniti proizvođač ili tehničar servisne službe.
- Spojite utikač u utičnicu tipa koji odgovara važećim zakonima i nalazi se na dostupnom mjestu.
- U vezi tehničkih i sigurnosnih mjera koje treba poštovati u vezi ispuštanja dima, važno je

pažljivo se pridržavati odredbi lokalnih vlasti.

⚠ UPOZORENJE: prije instaliranja nape, uklonite zaštitne folije.

- Koristite samo vijke i sitni materijal tipa koji odgovara napi.

⚠ UPOZORENJE: Nepotpuna instalacija vijaka ili elemenata za učvršćivanje u skladu s ovim uputama može dovesti do opasnosti od električnog udara.

- Ne gledajte izravno optičkim sredstvima (naočale, povećalo...).
- Ne flambirajte ispod nape: može doći do požara.
- Ovaj uređaj mogu koristiti djeca ne mlađa od 8 godina i osobe sa smanjenim psihofizičkim i senzoričkim sposobnostima ili nedovoljnim iskustvom i znanjem samo ako ih se nadgleda i uputi u korištenje uređaja na siguran način te upozna s opasnostima koje to podrazumijeva. Pobrinite se da se djeca ne igraju s uređajem. Čišćenje i održavanje ne smiju obavljati djeca, osim ako ih se nadgleda.
- Nadgledajte djecu i pobrinite se da se ne igraju s uređajem.
- Ovaj uređaj ne smiju koristiti osobe (uključujući djecu) smanjenih psihofizičkih i senzorskih sposobnosti ili nedovoljnog znanja, osim ako ih se pažljivo ne nadzire i instruiira.

⚠ Dostupni dijelovi mogu postati jako vrući tijekom korištenje uređaja za kuhanje.

- Očistite i/ili zamijenite filtre nakon naznačenog razdoblja (opasnost od požara). Pogledajte dio Održavanje i čišćenje.
- U prostoriji treba osigurati odgovarajuću ventilaciju kada se napa upotrebljava istodobno s uređajima koji koriste plin ili druga goriva (ne odnosi se na uređaje koji ispuštaju samo zrak natrag u prostoriju).
- Simbol  na proizvodu ili na ambalaži označava da se proizvod ne može odlagati kao uobičajeni kućanski otpad. Proizvod koji je za otpad mora se predati odgovarajućem centru za reciklažu električnih i elektroničkih komponenti. Brigom o pravilnom odlaganju proizvoda, pridonosi se sprječavanju potencijalnih negativnih posljedica za okoliš i zdravlje, koje bi inače mogle proizići iz njegova neprikladnog odlaganja. Za detaljnije informacije o reciklaži ovog proizvoda, kontaktirajte gradski ured, lokalnu komunalnu službu čistoće ili trgovinu u kojoj ste kupili proizvod.

2. UPORABA

- Usisna napa osmišljena je isključivo za kućnu uporabu s ciljem uklanjanja mirisa od kuhanja.
- Nikad ne koristite napu za svrhe drugačije od onih za koje je osmišljena.

- Nikad ne ostavljajte otvoreni plamen ispod nape kad je ona u funkciji.
- Regulirajte intenzitet plamena na način da ga usmjerite isključivo prema dnu posude za kuhanje, pazeći da ne izlazi sa strana.
- Friteze se moraju konstantno nadzirati tijekom uporabe: vruće ulje se može zapaliti.

3. ČIŠĆENJE I ODRŽAVANJE

- Filter protiv mirisa može se obnoviti svaka 3-4 mjeseca (ili češće u slučaju intenzivnog korištenja nape) (**W**).

- Postupak obnavljanja:

Stavite filter u ventiliranu pećnicu na 1 sat na maksimalnu temperaturu od 250°. Minimalna temperatura je 150°, vrijeme obnavljanja je kraće ako je temperatura viša.

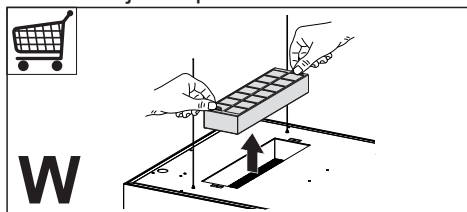

- Filtri protiv masnoće moraju se očistiti svaka 2 mjeseca rada ili češće u slučaju vrlo intenzivnog korištenja i mogu se prati u perilici posuđa (**Z**).

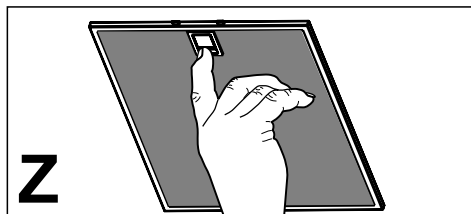

- Očistite napu koristeći vlažnu krpu i neutralni tekući deterdžent.

4. UPRAVLJANJE

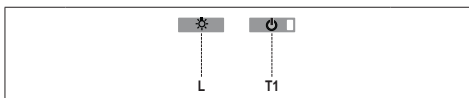

Tipka	Funkcija	Displej
L	Uključuje/isključuje svjetla.	-
T1	Niska napa Pritisnuta na 2 sekunde podiže napu. Kratko pritisnuta uključuje/isključuje motor.	Uključen/isključen
	Visoka napa Prvi pritisak: Napa se spušta. Drugi pritisak: Zaustavljanje nape. Po završetku kretanja, motor se uključuje na drugu brzinu.	Isključen/isključen

Elektronika prepoznaje dva tipa nepravilnosti i osigurava pripadajuće signalizacije.

Led T1	
Sporo bljeskanje	Prelazak praga električnog napajanja: U slučaju da se pojavi stanje prevelikog napona, signalizira se nepravilnost u vidu bljeskanja leda T1 na tipkovnici svake 2 sekunde. Provjerite postoji li zapreka prilikom kretanja nape. Ova signalizacija ostaje aktivna sve do nove naredbe otvaranja/zatvaranja nape.
Brzo bljeskanje	Interferiranje zaštitnog mikro prekidača u fazi otvaranja: U slučaju interferiranja zaštitnog mikro prekidača, nepravilnost signalizira led T1 koji brzo bljeska (svakih 250ms) označavajući da je napa dosegla kraj puta.... Kontaktirajte servisnu službu! Tijekom te nepravilnosti uvijek je moguće pristupiti funkcijama nape (svjetla i motor), a u slučaju da je motor uključen led T1 nastavit će bljeskati označavajući da je nepravilnost i dalje prisutna.

5. DALJINSKI UPRAVLJAČ

Daljinski upravljač napajaju baterije od 3 V tipa CR2032 (nije uključena).

- Ne ostavljajte daljinski upravljač u blizini izvora topline.
- Ne odlažite baterije u okoliš, odlažite ih u odgovarajuće kontejnere.



Tipka	Funkcija	Displej
⏻	Uključuje/isključuje motor.	-
⏻	Zatvorena napa: <ul style="list-style-type: none"> - Kratkim pritiskom tipke, napa se počinje spuštati - Daljnjim pritiskom se zaustavlja. Po završetku kretanja motor se uključuje na drugu brzinu. 	-
	Otvorena napa: <ul style="list-style-type: none"> - Pritisnuta na 2 sekunde aktivira podizanje koje se zaustavlja s dosegnutom granicom. - Pritiskom (kratkim) zaustavlja se kretanje (prije dosegnute granice). <ul style="list-style-type: none"> - Još jednim kratkim pritiskom uključuje/isključuje motor. - Držeći pritisnuta 2 sekunde aktivira se podizanje. - Ako je motor uključen, prvo zaustavlja motor, a zatim inicira kretanje. 	-
⏸	-	-
⏪	Smanjuje brzinu motora.	-
⏩	Povećava brzinu motora.	-
⏻	INTENZIVNA <ul style="list-style-type: none"> - Može se aktivirati samo sa spuštanjem napom i kad nisu aktivirane funkcije odgoda ili 24h. - Aktivira Intenzivnu brzinu s bilo koje brzine. - Za njeno deaktiviranje dovoljno je ponovno pritisnuti istu tipku ili isključiti motor. - Intenzivna brzina tempirana je na 6 minuta. Po isteku tih 6 minuta sustav se automatski vraćana prethodno postavljenu brzinu. 	Led koji se nalazi na tipki motora (komandi nape) bješka 1 put u sekundi.
⏻	Kratko pritisnuta funkcija Delay: <p>Može se aktivirati kad nije aktivna funkcija Intenzivna ili 24h. Aktivira i deaktivira način potpunog zaustavljanja nape (motor+svjetla) nakon 30 minuta. Za deaktiviranje funkcije Delay može se ponovno pritisnuti ista tipka ili isključiti motor.</p>	Led koji se nalazi na tipki motora (komandi nape) bješka svake 0,5 sekundi.
	Pritisnuta 2 sekunde Funkcija 24h: <p>Može se aktivirati samo kad nije aktivna funkcija Intenzivna ili Odgoda. Aktivira i deaktivira funkciju 24 na 10 minuta svakih sat vremena, 24 sata. Po isteku se deaktivira.</p>	Led koji se nalazi na tipki motora (komandi nape) bješka svake 2 sekunde.
☀	Uključuje/isključuje svjetla nape.	-

Dodatne upute za instalatera

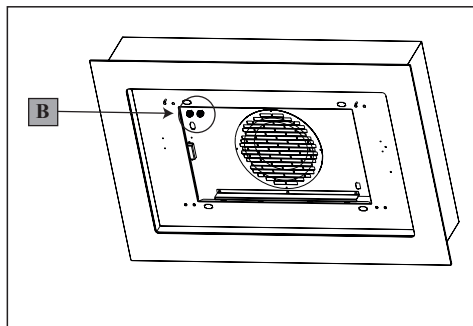

Način postupanja u slučaju nepravilnosti u kretanju:

1. Provjerite je li osigurač pravilno umetnut i da nije pregorio, za eventualnu zamjenu otvorite rasvjetni sklop, odvrnite držač osigurača i zamijenite ga drugim istih karakteristika (ref. **B**).
2. Provjerite da je tijelo nape instalirano u ravnini (preporučuje se korištenje libele).
3. Provjerite jesu li sve četiri žice napete na isti način. Gornja lijeva žica ne smije biti labavija od drugih.
Ako prethodne radnje nisu riješile problem, kontaktirajte tehničku službu.

6. RASVJETA

- Za zamjenu kontaktirajte tehničku podršku ("Za kupnju se obratite tehničkoj podršci").

SL 1. VARNOSTNE INFORMACIJE

i Zaradi lastne varnosti in za pravilno delovanje naprave priporočamo, da pred namestitvijo in prvo uporabo pozorno preberete ta priročnik. Ta navodila vedno shranjujte skupaj z napravo, tudi v primeru, da jo odstopite ali predate tretji osebi. Pomembno je, da uporabniki poznajo vse značilnosti delovanja in varnosti naprave.

! Kable naj priključi usposobljen tehnik.

- Proizvajalec ne prevzema odgovornosti za morebitno škodo zaradi nepravilne namestitve ali uporabe.
- Najmanjša varnostna razdalja med kahalno površino in napo za izsesavanje zraka mora biti 650 milimetrov (nekatero modele je mogoče namestiti nižje; glejte poglavje, ki se nanaša na velikosti in mere namestitve).
- Če je v navodilih za namestitev naprave za kuhanje na plin določeno, da je potrebna večja razdalja od zgoraj navedene, je treba upoštevati navodila.
- Prepričajte se, da napetost v vašem električnem omrežju ustreza vrednosti, ki je navedena na tablici s podatki v notranjosti nape.
- Naprave za izklop morajo biti nameščene v nepremično napravo,

in sicer v skladu s predpisi glede sistemov kabselske napeljave.

- Pri napravah razreda I preverite, ali ima napajalno omrežje v hiši ustrezno ozemljitev.
- Napo priključite na cev za odvajanje dima premera najmanj 120 mm. Cev naj bo čim krajša.
- Upoštevati morate vse predpise, ki zadevajo izpuste zraka.
- Nape ne priključujte na dimniške vode za odvod dima, ki nastane pri izgorevanju (npr. v kotlu, kaminu itd.).
- Če napo uporabljate skupaj z neelektričnimi napravami (npr. plinskimi napravami), morate zagotoviti zadostno stopnjo prezračevanja prostora, da bi preprečili povratni tok izpušnih plinov. Kadar se kuhinjska napa uporablja skupaj z napravami, ki jih ne napaja električni tok, negativni tlak v prostoru ne sme presegati vrednosti 0,04 mbar, da napi preprečimo vsesavanje dima v prostor.
- Zrak ne sme biti speljan v cev za odvajanje dima naprav za izgorevanje, ki se ne napajajo na plin ali na drugo gorivo.
- Poškodovan napajalni kabel mora zamenjati proizvajalec ali tehnik servisne službe proizvajalca.
- Vtič priključite v vtičnico, ki je skladna z veljavnimi standardi in na dosegljivem mestu.
- Glede tehničnih in varnostnih ukrepov, ki jih je potrebno spre-

jeti za izpust dimov, je treba natančno spoštovati predpise, ki jih določajo lokalni organi.

⚠ OPOZORILO: preden namestite napa, odstranite zaščitno folijo.

- Uporabite samo najbolj ustrezne vijake in dele za napa.

⚠ OPOZORILO: če vijakov ali pritrdilnih elementov ne namestite v skladu s temi navodili, lahko pride do električnega udara.

- Ne glejte direktno z optičnimi napravami (daljnogled, povečevalno steklo ...).
- Pod napa ne pripravljajte flambiranih jedi, saj lahko pride do požara.
- Otroci, mlajši od 8 let, in osebe z zmanjšanimi psihičnimi, fizičnimi ali čutilnimi sposobnostmi ali z nezadostnimi izkušnjami in znanjem, smejo uporabljati napravo le, če so pod nadzorom odgovornih oseb in če so bili poučeni glede varne uporabe naprave in z njo povezanih tveganj. Zagotovite, da se otroci ne bodo igrali z napravo. Otroci ne smejo izvajati čiščenja in vzdrževanja, razen če so pod nadzorom odgovornih oseb.
- Nadzorujte otroke in zagotovite, da se ne bodo igrali z napravo.
- Naprave ne smejo uporabljati osebe (vključno z otroki) z zmanjšanimi psihičnimi, fizičnimi ali čutilnimi sposobnostmi ali

z nezadostnimi izkušnjami in znanjem, razen če jih pri tem ne vodi in pozorno nadzoruje oseba.

⚠ Dostopni deli se lahko med uporabo kuhalnih naprav močno segrejejo.

- Po navedenem časovnem obdobju očistite in/ali zamenjajte filtre (tveganje požara). Glejte odstavek Vzdrževanje in čiščenje.
- Prostor mora biti ustrezno prezračen, če se napa uporablja istočasno z napravami na plin ali na druga goriva (ne velja za naprave, ki izključno dovajajo zrak v prostor).
- Simbol  na izdelku ali embalaži označuje, da se izdelek ne sme odlagati med običajne gospodinjske odpadke. Izdelek, ki ga želite odstraniti, oddajte v ustrezen zbirni center za recikliranje električnih in elektronskih komponent. Z zagotovitvijo pravilne odstranitve tega izdelka pripomorete k preprečevanju možnih neželenih posledic, ki bi jih neprimerno odlaganje imelo za okolje in zdravje ljudi. Za podrobnejše informacije o recikliranju tega izdelka se obrnite na lokalno skupnost, lokalno službo za odstranjevanje odpadkov ali trgovino, kjer ste kupili izdelek.

2. UPORABA

- Napa je namenjena izključno uporabi v gospodinjstvu za odstranjevanje kuhinjskih

vonjav.

- Nape nikoli ne uporabljajte v namene, za katere ni bila načrtovana.
- Med delovanjem nape pod njo ne sme biti visokega plamena.
- Intenzivnost plamena nastavite tako, da je usmerjen samo v dno posode in se ne dviga ob njenih straneh.
- Friteze je treba med uporabo skrbno nadzirati: pregreto olje lahko zagori.

3. ČIŠČENJE IN VZDRŽEVANJE

- Filter proti vonjavam je mogoče regenerirati vsake 3–4 mesece (ali pogosteje, v primeru večje uporabe nape) (**W**).

- Postopek regeneracije:

Filter vstavite za 1 uro v prezračeno pečico pri temperaturi največ 250 °C. Najnižja temperatura je 150 °C. Čas regeneracije je krajši, če je temperatura višja.

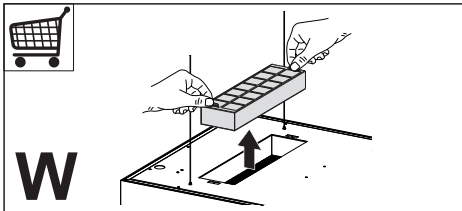

- Filtre za maščobe je treba čistiti po vsakih 2 mesecih delovanja nape oziroma še pogosteje pri intenzivnejši uporabi nape, operete pa jih lahko v pomivalnem stroju (**Z**).

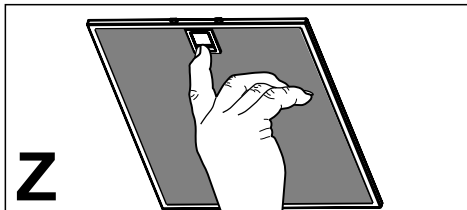

- Napo očistite z vlažno krpo in nevtralnim tekočim detergentom.

4. UKAZI

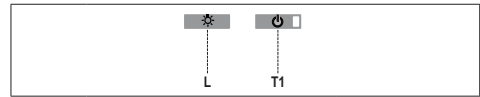

Tipka	Funkcija	Prikazovalnik
L	Prižge/ugasne luči.	-
T1	Spuščena napa Pritisnjen za dve sekundi dvigne napa. Ob kratkem pritisku se vključi/izključi motor.	Prižgana / ugasnjena.
	Dvignjena napa Prvi pritisk: Napa se spušča. Drugi pritisk: Napa se ustavi. Po zaključenem pomiku se motor prižge z drugo hitrostjo.	Ugasnjena / ugasnjena.

Elektronika prepozna dve vrsti napak in se nanje odziva z odgovarjajočim opozorilom

LED T1	
Počasno utripanje	Prekoračitev praga porabe toka: V primeru preobremenitve na napako opozarja LED T1 na tipkovnici z utripanjem na vsake 2 sekundi. Preverite, ali napa pri gibanju ni ovirana. To opozarjanje ostaja aktivno do novega ukaza za odpiranje/zapiranje nape.
Hitro utripanje	Intervencija varnostnega mikrostikala v fazi odpiranja: V primeru intervencije varnostnega mikrostikala na napako opozarja LED T1, ki hitro utripa (vsake 250 ms), kar pomeni, da je napa prekoračila skrajno točko..... Obrnite se na Tehnično pomoč! Pri tej napaki še vedno lahko dostopa do funkcij nape (luči in motor), v primeru vključenega motorja pa bo LED T1 še naprej utripala in opozarjala, da je napaka še vedno prisotna.

5. DALJINSKI UPRAVLJALNIK

Daljinski upravljalnik napaja 3 V baterija tipa CR2032 (ni priložena).

- Daljinskega upravljalnika ne odlagajte blizu virov toplote.
- Baterij ne odstranjujte v okolje, ampak jih odvrzite v ustrezne posode.



Tipka	Funkcija	Prikazovalnik
	Vklopi/izklopi motor.	-
	Zaprta napa: - S kratkim pritiskom na tipko se napa začne spuščati. - Z naslednjim pritiskom se zaustavi. Po zaključnem pomiku se motor prižge z drugo hitrostjo.	-
	Odprta napa: - S pritiskom za 2 sekundi se aktivira gibanje navzgor, ki se zaustavi z omejevalnikom gibanja. - (Kratek) pritisk zaustavi gibanje (pred omejevalnikom). - Še en kratek pritisk vključi/izključi motor. - S pritiskom za 2 sekundi se aktivira gibanje navzgor. - Če je motor vključen, ga najprej izključite in šele nato sprožite gibanje.	-
	-	-
	Zmanjša hitrost motorja.	-
	Zmanjša hitrost motorja.	-
	INTENZIVNA - Se lahko aktivira samo pri spuščeni napi in kadar nista aktivni funkciji časovni zamik ali 24h. - Aktivira intenzivno hitrost s katerekoli hitrosti. Za njen izklop je dovolj, če znova pritisnete isto tipko ali ugasnete motor. - Intenzivna hitrost je časovno nastavljena na 6 minut. Po 6 minutah se napa samodejno povrne na predhodno nastavljeno hitrost.	LED na tipki motorja (ukazov nape), utripa 1 enkrat na sekundo.
	Kratek pritisk Funkcija časovnega zamika: Se lahko aktivira samo, kadar ni aktivna Intenzivna hitrost ali 24h. Aktivira in dezaktivira način popolne zaustavitve nape (motor+luči) po 30 minutah. Za izključitev časovnega zamika se lahko pritisne ista tipka ali ugasne motor.	LED na tipki motorja (ukazov nape), utripa samo vsake 0,5 sekunde.
	Pritisk za 2 sekundi Funkcija 24H: Se lahko aktivira samo, kadar ni aktivna Intenzivna hitrost ali časovni zamik. Aktivira in dezaktivira funkcijo 24 za 10 minut vsako uro za 24 ur. Po poteku se dezaktivira.	LED na tipki motorja (ukazov nape), utripa samo vsake 2 sekunde.
		Prižge/ugasne luči nape.

Dodatna navodila za monterja.

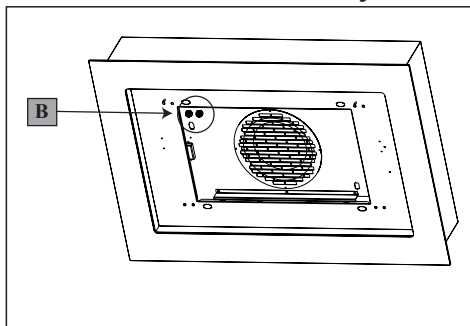

Postopek ravnanja pri napakah premikanja:

1. Preverite, ali je varovalka pravilno vstavljena in ni pregorela, za morebitno menjavo odprite sklop osvetljave in odvijte nosilec varovalke ter ga zamenjajte z drugim enakih karakteristik (Ref. **B**).
2. Preverite, ali je napa uravnana (priporoča se uporaba vodne tehničnice).
3. Preverite, ali so vse štiri vrvi enako napete. Sprednja leva vrv ne sme biti ohlapnejša od drugih.
Če zgoraj navedeni postopki ne rešijo težave, se obrnite na tehnično pomoč.

6. OSVETLJAVA

- Za zamenjavo se obrnite na Tehnično pomoč (»Za nakup se obrnite na tehnično pomoč«).

GR 1. ΠΛΗΡΟΦΟΡΙΕΣ ΓΙΑ ΤΗΝ ΑΣΦΑΛΕΙΑ

i Για τη δική σας ασφάλεια και για τη σωστή λειτουργία της συσκευής, παρακαλούμε να διαβάσετε με προσοχή τις παρούσες οδηγίες πριν την εγκατάσταση και τη θέση σε λειτουργία. Φυλάσσετε αυτές τις οδηγίες πάντα μαζί με τη συσκευή, ακόμα και σε περίπτωση μεταβίβασης σε τρίτους. Είναι σημαντικό οι χρήστες να γνωρίζουν όλα τα χαρακτηριστικά λειτουργίας και ασφάλειας της συσκευής.

! Η σύνδεση των καλωδίων πρέπει να γίνει από έναν αρμόδιο τεχνικό.

- Ο κατασκευαστής δεν μπορεί να θεωρηθεί υπεύθυνος για ενδεχόμενες ζημιές που οφείλονται σε ακατάλληλη εγκατάσταση ή χρήση.
- Η ελάχιστη απόσταση ασφαλείας μεταξύ της επιφάνειας των εστιών και του απορροφητήρα είναι 650 mm (Ορισμένα μοντέλα μπορούν να εγκατασταθούν σε μικρότερο ύψος. Ανατρέξτε στην παράγραφο με τις διαστάσεις λειτουργίας και εγκατάστασης).
- Αν οι οδηγίες εγκατάστασης της μονάδας εστιών με υγραέριο υποδεικνύουν ότι απαιτείται απόσταση μεγαλύτερη από εκείνη που αναφέρεται παραπάνω, είναι απαραίτητο να τις λάβετε υπόψη.

- Βεβαιωθείτε ότι η τάση του δικτύου αντιστοιχεί στην τιμή που αναγράφεται στην πινακίδα χαρακτηριστικών στο εσωτερικό του απορροφητήρα.
- Τα συστήματα διακοπής πρέπει να εγκατασταθούν στη μόνιμη εγκατάσταση σύμφωνα με τη νομοθεσία για τις εγκαταστάσεις καλωδίωσης.
- Για τις συσκευές Κλάσης I, βεβαιωθείτε ότι το οικιακό δίκτυο τροφοδοσίας είναι κατάλληλα γειωμένο.
- Συνδέστε τον απορροφητήρα στην καπνοδόχο με ένα σωλήνα με ελάχιστη διάμετρο 120 mm. Η διαδρομή των ατμών πρέπει να είναι όσο το δυνατόν συντομότερη.
- Πρέπει να τηρούνται όλοι οι κανονισμοί αναφορικά με την εκκένωση του αέρα.
- Μη συνδέετε τον απορροφητήρα σε αγωγούς απαγωγής καπναερίων που παράγονται από καύση (π.χ. λέβητες, τζάκια κλπ.).
- Αν χρησιμοποιείτε τον απορροφητήρα σε συνδυασμό με άλλες μη ηλεκτρικές συσκευές (π.χ. συσκευές υγραερίου), θα πρέπει να εξασφαλίσετε τον επαρκή αερισμό του χώρου ώστε να εμποδίσετε την επιστροφή των καπναερίων. Όταν ο απορροφητήρας της κουζίνας χρησιμοποιείται σε συνδυασμό με μη ηλεκτρικές συσκευές, η αρνητική πίεση του χώρου δεν πρέπει να υπερβαίνει τα 0,04

mbar έτσι ώστε να αποφεύγεται η επιστροφή των καπναερίων στο χώρο και η αναρρόφησή τους από τον απορροφητήρα.

- Ο αέρας δεν πρέπει να απάγεται μέσω ενός αγωγού που χρησιμοποιείται για την απαγωγή των καπναερίων από συσκευές καύσης που τροφοδοτούνται με αέριο ή άλλα καύσιμα.
- Το ηλεκτρικό καλώδιο, αν πάθει ζημιά, πρέπει να αντικατασταθεί από τον κατασκευαστή ή από έναν τεχνικό του σέρβις.
- Συνδέετε το φισ σε μια πρίζα που συμμορφούται με τους ισχύοντες κανονισμούς και σε σημείο με εύκολη πρόσβαση.
- Όσον αφορά τα τεχνικά μέτρα και τα μέτρα ασφαλείας που πρέπει να εφαρμοστούν για την απαγωγή των καπναερίων, είναι σημαντικό να τηρούνται σχολαστικά οι κανονισμοί των τοπικών φορέων.

 **ΠΡΟΕΙΔΟΠΟΙΗΣΗ:** πριν εγκαταστήσετε τον απορροφητήρα, αφαιρέστε τις προστατευτικές μεμβράνες.

- Χρησιμοποιείτε μόνο βίδες και εξαρτήματα κατάλληλου τύπου για τον απορροφητήρα.

 **ΠΡΟΕΙΔΟΠΟΙΗΣΗ:** η μη τοποθέτηση των βιδών και των συστημάτων στερέωσης σύμφωνα με τις παρούσες οδηγίες, μπορεί να προκαλέσει ηλεκτροπληξία.

- Μην κοιτάζετε απευθείας με οπτι-

κά όργανα (κιάλια, μεγεθυντικός φακός...).

- Μην μαγειρεύετε φαγητά φλαμπέ κάτω από τον απορροφητήρα: μπορεί να προκληθεί πυρκαγιά.
- Αυτή η συσκευή μπορεί να χρησιμοποιηθεί από παιδιά ηλικίας άνω των 8 ετών και από άτομα με μειωμένες ψυχικές ή διανοητικές ικανότητες, ή από άτομα χωρίς πείρα και επαρκή γνώση, αρκεί να επιβλέπονται και εκπαιδεύονται στην ασφαλή χρήση της συσκευής και στους κινδύνους που απορρέουν από αυτή. Βεβαιωθείτε ότι τα παιδιά δεν παίζουν με τη συσκευή. Ο καθαρισμός και η συντήρηση δεν πρέπει να εκτελούνται από παιδιά, εκτός εάν επιβλέπονται.
- Τα παιδιά πρέπει να επιβλέπονται ώστε να εξασφαλιστεί ότι δεν παίζουν με τη συσκευή.
- Η συσκευή δεν πρέπει να χρησιμοποιείται από άτομα (συμπεριλαμβανομένων των παιδιών) με μειωμένες ψυχικές ή διανοητικές ικανότητες, ή από άτομα χωρίς πείρα και επαρκή γνώση, εκτός εάν ελέγχονται και εκπαιδεύονται.

 Τα προσβάσιμα μέρη μπορεί να έχουν υψηλή θερμοκρασία κατά τη χρήση των συσκευών μαγειρέματος.

- Καθαρίζετε ή/και αντικαθιστάτε τα φίλτρα μετά την καθορισμένη χρονική περίοδο (κίνδυνος πυρκαγιάς). Βλέπε παράγραφο

Συντήρηση και καθαρισμός.

- Πρέπει να υπάρχει κατάλληλος αερισμός στο χώρο όταν ο απορροφητήρας χρησιμοποιείται ταυτόχρονα με συσκευές που χρησιμοποιούν αέριο ή άλλα καύσιμα (δεν ισχύει για συσκευές που απάγουν αποκλειστικά τον αέρα στο χώρο).
- Το σύμβολο  πάνω στο προϊόν ή πάνω στη συσκευασία του υποδεικνύει ότι το προϊόν δεν πρέπει να διατίθεται σαν ένα συνηθισμένο οικιακό απόρριμμα. Το προϊόν προς διάθεση πρέπει να παραδίδεται σε ένα κατάλληλο κέντρο συλλογής για την ανακύκλωση των ηλεκτρικών και ηλεκτρονικών συσκευών. Φροντίζοντας για τη σωστή διάθεση αυτού του προϊόντος, συμβάλλετε στην αποφυγή πιθανών αρνητικών επιπτώσεων για το περιβάλλον και την υγεία, που μπορεί να οφείλονται στην ακατάλληλη διάθεσή του. Για λεπτομερέστερες πληροφορίες σχετικά με την ανακύκλωση αυτού του προϊόντος, απευθυνθείτε στο Δήμο, στην τοπική υπηρεσία συλλογής απορριμμάτων ή στο κατάστημα από το οποίο αγοράσατε το προϊόν.

2. ΧΡΗΣΗ

- Ο απορροφητήρας έχει μελετηθεί αποκλειστικά για οικιακή χρήση και για την απαγωγή των οσμών της κουζίνας.
- Ποτέ μη χρησιμοποιείτε τον απορροφητήρα για σκοπό διαφορετικό από εκείνον για τον οποίο έχει σχεδιαστεί.

- Ποτέ μην αφήνετε φλόγες μεγάλης έντασης κάτω από τον απορροφητήρα όταν λειτουργεί.
- Ρυθμίστε την ένταση της φλόγας έτσι ώστε να κατευθύνεται αποκλειστικά προς τον πάτο του σκεύους μαγειρέματος, εξασφαλίζοντας ότι δεν προεξέχει από τις πλευρές του.
- Οι φριτέζες πρέπει να ελέγχονται συνεχώς όταν χρησιμοποιούνται: το καυτό λάδι μπορεί να πάρει φωτιά.

3. ΚΑΘΑΡΙΣΜΟΣ ΚΑΙ ΣΥΝΤΗΡΗΣΗ

- Το φίλτρο κατά των οσμών πρέπει να ανανεώνεται κάθε 3-4 μήνες (ή συχνότερα σε περίπτωση έντονης χρήσης του απορροφητήρα) (**W**).
 - **Διαδικασία ανανέωσης:**
Τοποθετήστε το φίλτρο σε φούρνο με θερμό αέρα σε μέγ. θερμοκρασία 250° για 1 ώρα. Η ελάχ. θερμοκρασία είναι 150°, ο χρόνος ανανέωσης είναι πιο σύντομος αν η θερμοκρασία είναι πιο υψηλή.

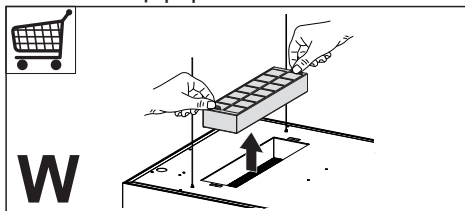

- Τα φίλτρα για λίπη πρέπει να καθαρίζονται κάθε 2 μήνες λειτουργίας ή συχνότερα σε περίπτωση ιδιαίτερα συχνής χρήσης και μπορούν να πλυθούν στο πλυντήριο πιάτων (**Z**).

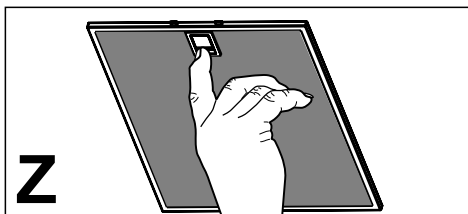

- Καθαρίζετε τον απορροφητήρα χρησιμοποιώντας ένα υγρό πανί και ουδέτερο υγρό απορρυπαντικό.

4. ΧΕΙΡΙΣΤΗΡΙΑ

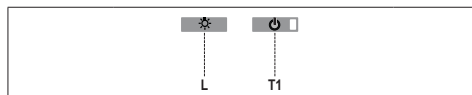

Πλήκτρο	Λειτουργία	Θόνη
L	Ανάβει/Σβήνει τα φώτα.	-
T1	Απορροφητήρας κάτω Αν το πιάσετε για 2 δευτερόλεπτα ανεβάζει στον απορροφητήρα. Αν το πιάσετε για λίγο Ανάβει/Σβήνει το μοτέρ.	Αναμμένη/Σβηστή
	Απορροφητήρας πάνω Πρώτη πίεση: Ο απορροφητήρας κατεβαίνει. Δεύτερη πίεση: Ο απορροφητήρας σταματά. Όταν ολοκληρωθεί η μετακίνηση, το μοτέρ ανάβει στη δεύτερη ταχύτητα.	Σβηστή/Σβηστή

Το ηλεκτρονικό σύστημα αναγνωρίζει δύο τύπους βλαβών και φροντίζει να δώσει την αντίστοιχη σήμανση.

Led T1	
Αργή αναλαμπή	Υπέρβαση του ορίου απορρόφησης ρεύματος: Σε περίπτωση που παρουσιαστεί υπερφότωση, η βλάβη επισημαίνεται με την αναλαμπή ανά 2 δευτερόλεπτα του Led T1 στον πίνακα χειριστηρίων. Βεβαιωθείτε ότι δεν υπάρχουν εμπόδια κατά την κίνηση του απορροφητήρα. Αυτή η σήμανση παραμένει ενεργοποιημένη μέχρι την επόμενη εντολή ανοίγματος/κλεισίματος του απορροφητήρα.
Γρήγορη αναλαμπή	Επέμβαση του μικροδιακόπτη ασφαλείας κατά το άνοιγμα: Σε περίπτωση επέμβασης του μικροδιακόπτη ασφαλείας, η ανωμαλία επισημαίνεται από το Led T1 που αναβοσβήνει γρήγορα (κάθε 250ms) υποδεικνύοντας ότι ο απορροφητήρας έχει ξεπεράσει το στοπ τερματισμού..... Απευθυνθείτε στο Σέρβις! Κατά τη διάρκεια αυτής της βλάβης μπορείτε να χρησιμοποιήσετε τον απορροφητήρα (φώτα και μοτέρ) και σε περίπτωση που το μοτέρ είναι αναμμένο το Led T1 θα συνεχίσει να αναβοσβήνει επισημαίνοντας ότι η βλάβη υπάρχει ακόμα.

5. ΤΗΛΕΧΕΙΡΙΣΤΗΡΙΟ

Το τηλεχειριστήριο δέχεται μια μπαταρία 3 V τύπου CR2032 (δεν περιλαμβάνεται).

- Μη βάζετε το τηλεχειριστήριο κοντά σε πηγές θερμότητας.

- Μη πετάτε τις μπαταρίες στο περιβάλλον, αλλά μόνο στους ειδικούς κάδους.



Πλήκτρο	Λειτουργία	Θόνη
⏻	Ανάβει/Σβήνει το μοτέρ.	-
	Απορροφητήρας κλειστός: - Πιέζοντας για λίγο το πλήκτρο ο απορροφητήρας αρχίζει και κατεβαίνει - Στην επόμενη πίεση σταματά. Όταν ολοκληρωθεί η μετακίνηση, το μοτέρ ανάβει στη 2η ταχύτητα.	-
	Απορροφητήρας ανοιχτός: - Αν το πιάσετε για 2 δευτερόλεπτα ενεργοποιείται η μετακίνηση για την άνοδο και σταματά με το τερματικό διαδρομής. - Πιέζοντας (για λίγο) σταματά η μετακίνηση (πριν από το τερματικό διαδρομής). - Πιέζοντας ακόμα για λίγο, ανάβει/σβήνει το μοτέρ. - Αν πατηθεί για 2 δευτερόλεπτα ενεργοποιεί τη μετακίνηση για την άνοδο. - Αν το μοτέρ είναι αναμμένο, πρώτα σταματά το μοτέρ και στη συνέχεια αρχίζει τη μετακίνηση.	-
⏪	Μειώνει την ταχύτητα του μοτέρ.	-
⏩	Αυξάνει την ταχύτητα του μοτέρ.	-
🔊	ΕΝΤΟΝΗ - Ενεργοποιείται μόνο με τον απορροφητήρα κατεβαμένο και όταν δεν έχει ενεργοποιήσει το delay ή το 24h. - Ενεργοποιεί την έντονη ταχύτητα από όλες τις ταχύτητες. - Για την απενεργοποίηση αρκεί να πιάσετε πάλι το πλήκτρο ή να σβήσετε το μοτέρ. - Η έντονη ταχύτητα ενεργοποιείται με χρονοδιακόπτη 6 λεπτών. Με τη πάροδο των 6 λεπτών το σύστημα επανέρχεται αυτόματα στην προηγούμενη ταχύτητα.	Το Led που υπάρχει στο χειριστήριο (στα χειριστήρια απορροφητήρα), αναβοσβήνει 1 φορά με το δευτερόλεπτο.

<p>☉</p>	<p>Αν το πιάσετε για λίγο λειτουργία Delay: Δεν επιλέγεται με ενεργοποιημένη τη λειτουργία Έντονη ή 24h. Ενεργοποιεί και απενεργοποιεί τη λειτουργία ολικού σβήσιματος του απορροφητήρα (μοτέρ+φωτισμός) μετά από 30 λεπτά: Για να απενεργοποιήσετε τη λειτουργία Delay πιάστε το ίδιο πλήκτρο ή σβήστε το μοτέρ.</p>	<p>Το Led που υπάρχει στο πλήκτρο μοτέρ (στα χειριστήρια απορροφητήρα), αναβοσβήνει κάθε 0,5 δευτερόλεπτο.</p>
<p>☉</p>	<p>Αν το πιάσετε για 2 δευτ. λειτουργία 24H: Δεν επιλέγεται με ενεργοποιημένη τη λειτουργία Έντονη ή Delay. Ενεργοποιεί ή απενεργοποιεί τη λειτουργία 24 για 10 λεπτά κάθε ώρα, για 24 ώρες. Στο τέλος απενεργοποιείται.</p>	<p>Το Led που υπάρχει στο πλήκτρο μοτέρ (στα χειριστήρια απορροφητήρα), αναβοσβήνει κάθε 2 δευτερόλεπτα.</p>
<p>☼</p>	<p>Ανάβει/Σβήνει τα φώτα του απορροφητήρα.</p>	

Συμπληρωματικές οδηγίες για τον εγκαταστάτη

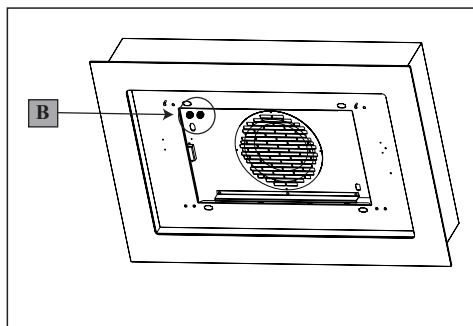

Διαδικασία επέμβασης σε περίπτωση ανωμαλίας στην κίνηση:

1. Βεβαιωθείτε ότι η ασφάλεια είναι σωστά τοποθετημένη και δεν έχει καεί. Για ενδεχόμενη αντικατάσταση, ανοίξτε το φωτιστικό, ξεβιδώστε την ασφάλεια και αντικαταστήστε την με ασφάλεια ίδιων χαρακτηριστικών (αναφ. **B**).
2. Βεβαιωθείτε ότι το σώμα του απορροφητήρα είναι αλφαδιασμένο (συνιστάται η χρήση ενός αλφαδιού).
3. Βεβαιωθείτε ότι και τα τέσσερα συρματόσχοινα είναι τεντωμένα με τον ίδιο τρόπο. Το εμπρός αριστερό συρματόσχοινο δεν πρέπει να είναι πιο λασκαρισμένο από τα άλλα.
Εάν οι προηγούμενες ενέργειες δεν λύσουν το πρόβλημα, απευθυνθείτε στο Σέρβις.

6. ΦΩΤΙΣΜΟΣ

- Για την αντικατάσταση απευθυνθείτε στο Σέρβις («Για την αγορά απευθυνθείτε στο Σέρβις»).

TR 1. GÜVENLİK

HAKKINDA BİLGİLER

i Kendi güvenliğiniz açısından ve cihazın düzgün çalışması için, kurulum ve devreye alma işlemlerini gerçekleştirmeden önce, lütfen bu kılavuzu dikkatlice okuyunuz. Satış ya da üçüncü şahıslara devir durumunda dahi, işbu talimatları cihaz ile birlikte bulundurun. Kullanıcıların, cihazın tüm işletim ve güvenlik özelliklerini bilmeleri önemlidir.



Kablo bağlantıları, ehil bir kişi tarafından yapılmalıdır.

- Ürünün yanlış montajı veya kullanımından doğacak olan hasarlardan üretici sorumlu tutulamaz.
- Ocak ile davlumbaz aspiratörü arasındaki minimum güvenlik mesafesi 650 mm'dir (bazı modeller daha düşük bir yükseklikte monte edilebilir, çalışma boyutlarına ve kurulumuna ilişkin paragrafa bakın).
- Gazlı ocağın montaj talimatları, yukarıda belirtilenden daha fazla bir mesafe olması gerektiğini belirtiyorsa, bu göz önünde bulundurulmalıdır.
- Şebeke geriliminin, davlumbazın içine uygulanmış olan etiket üzerinde belirtilen gerilime karşılık gelip gelmediğini kontrol edin.
- Bağlantı kesme cihazları, kablolama sistemindeki yönetmeliklere uygun olarak sabit sisteme monte edilmelidir.

- 1.Sınıf cihazlar için, ev güç kaynağının düzgün topraklandığını kontrol edin.
- Davlumbazı, çapı en az 120 mm olan bir boru ile, duman tahliye bacasına bağlayın. Dumanın izlediği güzergah, mümkün olduğunca kısa olmalıdır.
- Hava tahliyesi ile ilgili tüm yönetmeliklere uyulmalıdır.
- Davlumbaz aspiratörünü, (örn; şofben, şömine, vb. gibi) yanıcı duman ihtiva eden kanallara bağlamayın.
- Eğer davlumbaz, elektrikli olmayan cihazlar ile (örneğin gazlı cihazlar) bir kombinasyon halinde kullanılıyorsa, tahliye gazının geriye doğru akışının önlenmesi için, yeter seviyede bir yerel havalandırma sağlanmış olmalıdır. Davlumbazın, elektrik akımı tarafından beslenmeyen cihazlarla kombine bir halde kullanıldığı zaman, ilgili mahaldeki negatif basınç, dumanın davlumbaz tarafından geriye emilmesini önlemek için, 0,04 mbar'ı aşmamalıdır.
- Hava, gaz yakma cihazlarından veya diğer yakıtlardan çıkan egzoz gazları için kullanılan bir kanaldan tahliye edilmemelidir.
- Besleme kablosu, eğer hasar görmüşse, üretici tarafından ya da bir servis teknisyeni tarafından ikame edilmelidir.
- Fişi, mevcut yürürlükteki mevzuata uygun ve erişilebilir bir prize bağlayın.

- Dumanın tahliyesi için uygulanacak teknik ve emniyet tedbirlerine ilişkin olarak, yerel makamlar tarafından belirlenen kurallara titiz bir şekilde riayet edilmesi önemlidir.

⚠ DİKKAT: Davlumbazı monte etmeden önce, koruyucu filmleri çıkartın.

- Davlumbaz için sadece vidalar ve uygun tipteki parçalar kullanın.

⚠ DİKKAT: İşbu talimatlara uygun vida ve sabitleyicilerle monte edilmemesi, elektrik şokla sonuçlanabilir.

- Optik aletler ile (dürbün, büyüteç, vb.) doğrudan doğruya gözlemlemeyin.
- Davlumbazın altında flambe yapmayınız: yangın çıkabilir.
- Bu cihaz, 8 yaşının altında olmayan çocuklar tarafından ve psikolojik-fiziksel-duyusal yetenekleri sınırlı veya bilgi ve becerileri yetersiz olan kişiler tarafından, cihazın emniyetli bir şekilde nasıl kullanılacağı ve oluşabilecek tehlikeler hakkında dikkatlice denetlenmeleri ve talimatlandırılmaları şartıyla, kullanılabilir. Çocukların ekipman ile oynamadıklarından emin olun. Kullanıcı tarafından yapılacak temizlik ve bakım işlemleri, denetlenmedikleri sürece, çocuklar tarafından yürütülmemelidir.
- Çocukları, cihaz ile oynamadıklarından emin olarak gözlemleyin.
- Bu ev aleti, psikolojik, fiziksel, du-

yusal sorunları olan veya tecrübe ve bilgi eksikliği olan kişilerce (çocuklar dahil), güvenliklerinden sorumlu birisi tarafından gözlemlenmedikçe ve talimat verilmedikçe kullanılmamalıdır.

⚠ Erişebilen parçalar, pişirme ekipmanlarının kullanılması esnasında çok sıcak bir hal alabilirler.

- Belirtilen zaman periyodundan sonra, filtreleri temizleyin ve/veya ikame edin (yangın tehlikesi). Bakım ve temizlik paragrafına bakın.
- Davlumbaz, gaz veya diğer yakıtları kullanan başka aletlerle birlikte kullanıldığında, oda yeterli derecede havalandırılmalıdır (sadece odaya hava salınımı yapan ev aletlerine uygun değildir).
-  Ürün üzerinde ya da ambalajı üzerinde bulunan işaret, ürünün, evsel atıklar gibi bir imha işlemine tabi olmadığını belirtir. İmha edilecek ürün, elektrikli ve elektronik bileşenlerinin geri dönüşümü için, yetkili bir toplama merkezine teslim edilmelidir. Bu ürünün doğru şekilde imha edildiğinden emin olunması, aksi takdirde uygunsuz bir şekilde imhasından kaynaklanabilecek, çevre ve sağlık bakımından, muhtemel olumsuz sonuçların önlenmesine yardımcı olacaktır. Bu ürünün geri dönüşümü hakkında daha detaylı bilgi için, Belediye ile, yerel atık toplama imha servisi

ile ya da ürünün satın alındığı mağaza ile irtibata geçiniz.

2. KULLANIM

- Davlumbaz mutfak kokularını gidermek adına ev kullanımı için tasarlanmıştır.
- Davlumbazı asla tasarlanmadığı amaçlar haricinde kullanmayın.
- Davlumbaz çalışırken altında boşuna yanan yüksek ateş asla bırakmayın.
- Ateş yoğunluğunu sadece tencere altında kalacak ve yanlardan taşmadığından emin olacak şekilde ayarlayın.
- Fritözler kullanım esnasında sürekli izlenmelidir: fazla ısınmış yağ, ateş alabilir.

3. TEMİZLİK VE BAKIM

- Koku filtresi 3-4 ayda bir yenilenebilir (veya davlumbazın yoğun kullanımı durumunda daha sıklıkla) (**W**).

- Yenileme işlemi:

Filtreyi konveksiyon fırınına 250° derecede 1 saatliğine koyun. Minimum ısı 150° olup, ısı ne kadar yüksek ise, yenileme süresi daha kısa olacaktır.

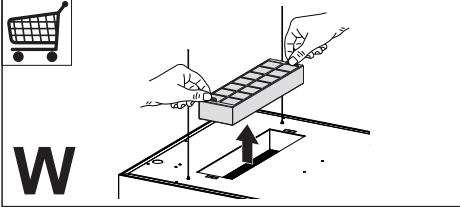

- Yağ filtreleri her 2 ayda bir veya yoğun kullanım olması durumunda daha sık olarak temizlenmelidir ve bulaşık makinesinde yıkanabilirler (**Z**).

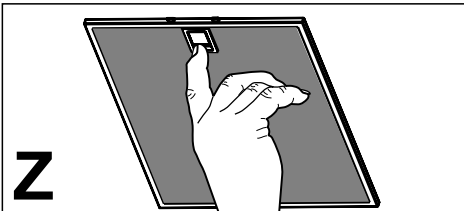

- Davlumbazı nemli bir bez ve nötr sıvı

deterjanla temizleyin.

4. KOMUTLAR

Tuş	Fonksiyonu	Gösterge
L	Işıkları Açar/Kapatır.	-
T1	Davlumbaz Aşağıda 2 saniye basılı tutulduğunda Davlumbazı kaldırır. Kısa süreli basıldığında Motoru Açar/Kapatır.	Yanar/ Söner
	Davlumbaz Yukarıda İlk basış: Davlumbaz alçalır. İkinci basış: Davlumbaz durur. Hareket durduğunda motor ikinci Hızda açılır.	Söner/ Söner

Elektronik devre iki tip arıza algılar ve ilgili sinyali verir

T1 Ledi	
Yavaş yavaş yanıp söner	Akım çekme eşiği aşılmış: Bu durumda aşırı yüklenme durumu olup olmadığı kontrol edilir, arıza tuş takımı üzerinde T1 ledinin her 2 saniyede bir yanıp sömesiyle bildirilir. Davlumbazın hareketi sırasında hiçbir engel bulunmadığından emin olun. Bu sinyal yeni bir Davlumbaz açılma/kapanma komutuna kadar etkin kalır.
Hızlı hızlı yanıp söner	Açılma aşamasında güvenlik mikro anahtarının müdahalesi: Güvenlik mikro anahtarının müdahale etmesi halinde bu arıza T1 ledinin hızlı hızlı (her 250ms'de bir) yanıp sömesiyle bildirilir ve Davlumbazın hareket yolunun sonuna ulaştığını bildirir..... Teknik Servisle bağlantı kurun! Bu arıza sırasında davlumbazın fonksiyonlarını (ışıklar ve motor) daima açabilirsiniz ve motor açık olduğunda T1 ledi yanıp sönmeye devam ederek arızanın hala devam ettiğini bildirir.

5. TELEKUMANDA

Kumanda 3 V'luk CR2032 tipli tek bir pille çalışır (dahil değildir).

- Kumandayı ısı kaynaklarının yakınında tutmayın.
- Pilleri normal çöplerle birlikte atmayın, uygun konteynerlere bertaraf edin.



Tuş	Fonksiyonu	Gösterge
⏻	Motor Açma/Kapatma.	-
⏻	Davlumbaz Kapalı: - Bu tuşa kısa süre basıldığında davlumbaz alçalmaya başlar - Bir daha basıldığında durur. Hareket durdurulduğunda motor 2. hız kademesinde açılır.	-
	Davlumbaz Açık: - 2 saniye basılı tutulduğunda yükselme hareketi başlar ve hareket yolunun sonunda durur. - Basıldığında (kısa süreli) hareket durur (hareket yolunun sonuna gelmeden). - Daha da kısa süreli basıldığında motoru açar/kapatır. - 2 saniye basılı tutulduğunda yükselme hareketi başlar. - Motor açıksa, önce motor durur, ardından hareket başlar.	-
⏻	-	-
-	Motor Hızının Düşürülmesi.	-
+	Motor Hızının Artırılması.	-
⏻	YOĞUN - Yalnızca davlumbaz aşağı inmiş halde ve gecikme veya 24h devrede olmadığında kullanılır. - Herhangi bir hızdayken Yoğun kademeyi başlatabilirsiniz. Kapatmak için aynı tuşa tekrar basmanız veya motor kapatmanız yeterlidir. - Yoğun hız kademesi 6 dakika sürelidir. 6 dakikanın sonunda sistem otomatikolarak daha önce ayarlanan hıza geri döner.	Motor tuşunun üzerinde bulunan led (davlumbaz kumandalarında) saniyede 1 kez yanıp söner.
⏻	Gecikme Fonksiyonuna kısa süreli basıldığında: Yalnızca Yoğun veya 24h seçenekleri devrede değilken kullanılabilir. 30 dakika sonra davlumbazın tamamen (motor+ışıklar) kapatılmasını devreye alır ve devreden çıkarır. Gecikme fonksiyonunu devre dışı bırakmak için aynı tuşa basın veya motoru kapatın.	Motor tuşunun üzerinde bulunan led (davlumbaz kumandalarında) saniyede 0,5 saniyede bir yanıp söner.
	24H Fonksiyonu 2 saniye basılı tutulduğunda: Yalnızca Yoğun veya Gecikme seçenekleri devrede değilken kullanılabilir. 24 saat boyunca her saatte 10 dakika çalıştırma fonksiyonunu devreye alır ve devre dışı bırakır. Süre dolduğunda devre dışı kalır.	Motor tuşunun üzerinde bulunan led (davlumbaz kumandalarında) saniyede 2 saniyede bir yanıp söner.
☀️	Davlumbazın Işıklarını Yakar/Söndürür.	-

Kurulumla ilgili ek talimatlar

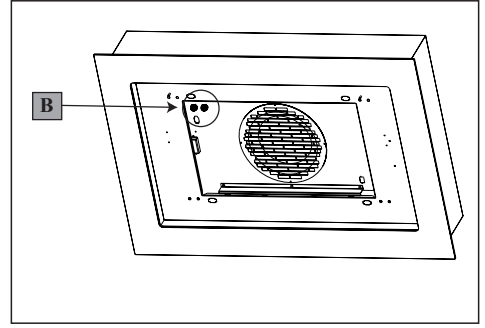

Hareket arızası halinde uygulanacak prosedür:

1. Sigortaların doğru şekilde yerleştirilmiş ve sağlam olup olmadığını kontrol edin, değiştirmeniz gerekirse, aydınlatma grubunu açın ve sigorta yuvasının vidalarını sökerek aynı özelliklerdeki sigortalarla değiştirin (Ref.B).
2. Davlumbaz gövdesinin dengeli bir şekilde monte edildiğinden emin olun (terazi kullanmanız önerilir).
3. Dört halatın dördünün de aynı şekilde gergin olduğundan emin olun. Sol arka halatın diğerlerinden daha gevşek olmaması gerekir. Yukarıdaki işlemler sorunu gidermezse, Teknik Servisle bağlantı kurun.

6. IŞIKLANDIRMA

- Değiştirmek için Teknik Servisle bağlantı kurun ("Edinmek için teknik servisle bağlantı kurun").

BG 1. ИНФОРМАЦИЯ ЗА БЕЗОПАСНОСТ

i За вашата безопасност и правилното използване на уреда, прочетете внимателно това упътване преди монтажа и употребата му. Винаги съхранявайте тези инструкции заедно с уреда, дори ако го преместите или продадете. Потребителите трябва да са подробно запознати с експлоатацията и мерките за безопасност на уреда.



Кабелното свързване трябва да бъде извършено от компетентен техник.

- Производителят не носи отговорност за повреди, предизвикани от неправилен или неподходящ монтаж.
- Минималното безопасно разстояние между горната част на готварската печка и аспиратора е 650 мм (някои модели може да могат да се монтират и на по-малка височина, вж. разделите за работни размери и монтаж).
- Ако инструкциите за монтаж на газовия котлон посочват по-голямо разстояние, то трябва се спазва.
- Проверете дали захранващото напрежение съответства на посоченото на табелката с данни, поставена от вътрешната страна на аспиратора.
- В електрическата мрежа трябва

ва да е монтиран прекъсвач в съответствие с правилата за окабеляване.

- За уредите от клас I проверете дали електрозахранването в дома гарантира подходящото заземяване.
- Свържете аспиратора към отвеждащия комин чрез тръба с минимален диаметър 120 мм. Пътят на комина трябва да бъде възможно най-къс.
- Спазвайте изискванията на разпоредбите за отделяне на въздух в атмосферата.
- Не свързвайте аспиратора към отвеждащи тръби, по които преминават леснозапалими пари (бойлери, камини и др.).
- Ако аспираторът се използва заедно с неелектрически уреди (например газови), осигурете достатъчна вентилация, за да избегнете връщане на изпарения в стаята. Когато аспираторът се използва заедно с уреди, захранвани с енергия, различна от електричество, отрицателното налягане в стаята не трябва да надвишава 0,04 mbar, за предотвратяване връщането на дим в стаята през аспиратора.
- В комина, който служи за отвеждане на парите, не трябва да се изпуска въздух от уреди, работещи на газ или друго гориво.
- Ако захранващият кабел е повреден, той трябва да се

смени от производителя или от сервиза на негов представител.

- Включете щепсела в контакт, който отговаря на нормите за електрозахранване и е разположен на достъпно място.
- За да бъдат изпълнени техническите мерки и мерките за безопасност при отвеждане на дим и пари, е важно строго да се спазва нормативната уредба, издадена от местните органи.

⚠ ПРЕДУПРЕЖДЕНИЕ: Преди да монтирате аспиратора, махнете защитните фолиа.

- Използвайте само винтовете и дребните детайли за закрепване на аспиратора.

⚠ ПРЕДУПРЕЖДЕНИЕ: Неспазването на тези инструкции при поставянето на винтовете или закрепващите елементи може да доведе до опасност от електрически удар.

- Не гледайте директно към светлината през оптични устройства (бинокли, увеличителни стъкла и др.).
- Не фламбирайте под аспиратора поради риск от пожар.
- Този уред може да се използва от деца на възраст над 8 години, от лица с намалени физически, сетивни и умствени способности или от лица без

опит и познания, когато са под наблюдение или са инструктирани как да използват уреда по безопасен начин и разбират възможните опасности. Не позволявайте на деца да си играят с уреда. Дейностите по почистване и поддръжка не трябва да се извършват от деца без надзор.

- Наблюдавайте децата и не позволявайте да си играят с уреда.
- Уредът не е предназначен за използване от лица (включително деца) с намалени физически, сетивни или умствени способности, или на които липсват опит и познания, освен ако не бъдат наблюдавани или инструктирани.

⚠ Достъпните части могат да се нагорещат при използване с уреди за готвене.

- Почиствайте и/или сменяйте филтрите след указания период от време (опасност от пожар). Вижте раздел “Поддръжка и почистване”.
- В стаята трябва да има добра вентилация, когато аспираторът се използва с уреди, работещи на газ или друго гориво (не се отнася за уреди, които изпускат само въздух обратно в помещението).
- Символът  върху продукта или неговата опаковка показ-

ва, че не трябва да се изхвърля с домакинските отпадъци. Вместо това, той трябва да се предаде в специализиран пункт за рециклиране на електрическо и електронно оборудване. Чрез правилното изхвърляне на този продукт вие помагате за предотвратяване на възможните отрицателни въздействия върху околната среда и човешкото здраве, които биха възникнали в резултат от неправилното изхвърляне на продукта. За по-подробна информация относно рециклирането на този продукт се обърнете към местната градска управа, фирмата за събиране на домакински отпадъци или магазина, от който сте закупили уреда.

2. ИЗПОЛЗВАНЕ

- Аспираторът е създаден изключително за домакински нужди за премахване на кухненските миризми.
- Никога не го използвайте за други цели, освен по предназначение.
- При работа на аспиратора под него никога не трябва да има открит пламък.
- Регулирайте силата на пламъка така, че той да бъде насочен само към дъното на съда за готвене, без да обхваща стените му.
- Съдовете за дълбоко пържене трябва да се наблюдават непрекъснато по време на готвенето: прегрялото олио може да избухне в пламъци.

3. ПОДДРЪЖКА И ПОЧИСТВАНЕ

- Филтърът против миризми може да се регенерира на всеки 3-4 месеца (или по-често, ако аспираторът се използва интензивно) (**W**).
- **Процедура за регенериране:**
Сложете филтъра във фурна с вентилатор при максимална температура 250° за 1 час. Минималната температура е 150°. Времето за регенериране е толкова по-кратко, колкото по-висока е температурата.

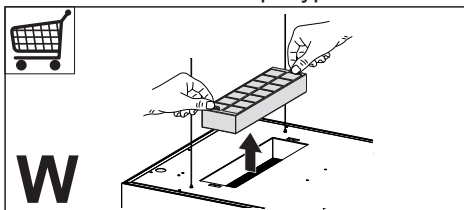

- Маслените филтри трябва да се почистват на всеки 2 месеца работа или по-често при особено тежки условия на употреба. Можете да ги измиете в съдомиялна машина (**Z**).

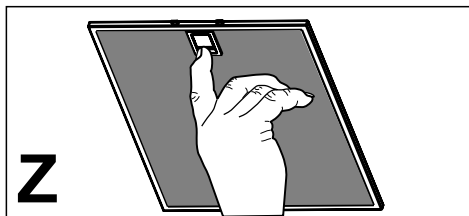

- Почиствайте аспиратора с влажна кърпа и неутрален течен препарат.

4. ОРГАНИ ЗА УПРАВЛЕНИЕ

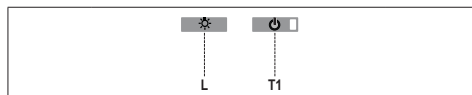

Бутон	Действие	Дисплей
L	Изключва/включва осветлението.	-
T1	Спускане на аспиратора Натиснете за две секунди, за да вдигнете аспиратора. Натиснете кратко за включване или изключване на мотора.	Вкл./ Изкл.
	Вдигане на аспиратора Натиснете еднократно: Аспираторът се спуска. Повторно натискане: Аспираторът спира. След спиране на движението моторът се включва на скорост 2.	Изкл./ Изкл.

Електронната система за управление разпознава и известява само два вида неизправности

LED T1	
Бавно мигане	Превишен праг на моментното абсорбиране: При възникване на претоварване, повредата се сигнализира от LED T1 на клавиатурата, като мига на всеки 2 секунди. Проверете дали нещо блокира нормалното движение на аспиратора. Сигналят остава активен до подаването на нова команда за затваряне/отваряне на аспиратора.
Бързо мигане	Задействан е обезопасителният микро ключ за отваряне на аспиратора: Ако предпазният микро ключ е задействан, повредата се сигнализира на LED T1 с бързо мигане на клавиатурата (веднъж на 250 мс). Това означава, че аспираторът е преодолял микро ключа..... Потърсете техническа помощ! Можете да продължите да използвате осветлението и мотора на аспиратора, докато това предупреждение е активно. Когато моторът е включен, LED T1 ще продължава да мига, което означава, че неизправността още е налична.

5. ДИСТАНЦИОННО УПРАВЛЕНИЕ

Дистанционното управление се захранва от батерия тип CR2032, 3 V (не е включена в комплекта).

- Не оставяйте дистанционното упра-

вление близо до източници на топлина.

- Не изхвърляйте батериите заедно с битовите отпадъци; те трябва да бъдат изхвърлени в специални контейнери.



Бутон	Действие	Дисплей
⏻	Изключва/включва мотора.	-
⏻ ↕	При затворен аспиратор: - Натиснете кратко бутона, за да започнете спускането - То ще спре при повторно натискане на бутона. След спиране на движението моторът се включва на скорост 2.	-
	При отворен аспиратор: - Натиснете и задръжте 2 секунди, за да включите повдигането на аспиратора, което спира при достигането на прекъсвача. - Натиснете (кратко), за да спрете движението (преди достигането на прекъсвача). - Натиснете отново кратко за включване или изключване на мотора. - Натиснете и задръжте 2 секунди за начало на вдигането на аспиратора. - Ако моторът е включен, това ще спре мотора и след това ще започне придвижването.	-
	⏪	-
	⏩	-
-	Намалява оборотите на мотора.	-
+	Увеличават оборотите на мотора.	-
⚙️	ИНТЕНЗИВНО - Функцията може да се активира само при спуснат аспиратор и неактивни закъснение или 24ч функции. - Активира интензивни обороти от всяка друга скорост. - За да деактивирате тази функция, просто натиснете същия бутон повторно или изключете мотора. - Интензивната скорост е със зададено време на работа 6 минути. След изтичане на 6-те минути, системата автоматично се връща към предишната зададена скорост.	Светлинният индикатор в бутона за мотора (в командното табло на аспиратора) мига веднъж в секунда.

<p>⊙ ⊕</p>	<p>Натиснете кратко за Отлагане: Може да се задейства само, когато функциите Интензивно или 24 ч не са активни. Задейства и деактивира пълното спиране на аспиратора (мотор и осветление) след 30 минути: За да деактивирате Закъснението, просто натиснете бутона повторно или изключете мотора.</p> <p>Натиснете и задръжте 2 секунди за 24-часова работа: Може да се задейства само, когато функциите Интензивно или Закъснение не са активни. Активира и деактивира 24-часовата функция за 10 минути на всеки час в продължение на 24 часа. След това се деактивира.</p>	<p>Светлинният индикатор в бутона за мотора (в командното табло на аспиратора) мига веднъж на 0,5 секунда.</p> <p>Светлинният индикатор в бутона за мотора (в командното табло на аспиратора) мига веднъж на 2 секунди.</p>
<p>☀</p>	<p>Изключва/включва осветлението на аспиратора.</p>	<p>-</p>

Допълнителна информация за техника, който извършва инсталирането

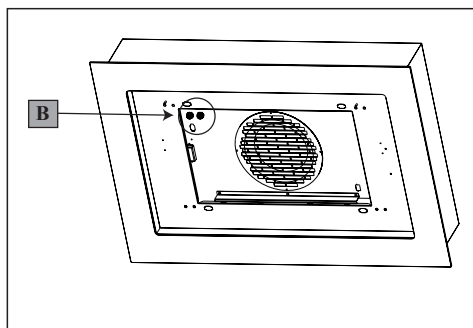

Процедура, която да се приложи в случай на неизправност в движението:

1. Уверете се, че предпазителят е вкаран както трябва и не е изгорял. За да смените предпазителя, отворете осветителния блок, развийте държача на предпазителя и го сменете с предпазител със същите характеристики (поз. **B**).
2. Уверете се, че панелът на аспиратора е монтиран хоризонтално (препоръчително е да използвате нивелир).
3. Уверете се, че четирите кабела са опънати еднакво. Предният ляв кабел не трябва да е по-провиснал от останалите.
Ако и тези операции не помогнат за решаване на проблема, се свържете с отдела за техническа поддръжка.

6. СМЯНА НА ЛАМПАТА

- При необходимост от замяна се свържете с отдела за техническа поддръжка („За да закупите осветителния прибор се свържете с отдела за техническа поддръжка“).

КК 1. ҚАУІПСІЗДІК ТУРАЛЫ АҚПАРАТ

і Өз қауіпсіздігіңіз үшін және құрылғыны дұрыс пайдалану үшін, оны орнатудың және пайдаланудың алдында осы нұсқаулықты мұқият оқып шығыңыз. Құрылғыны көшірген немесе сатқан жағдайда да, осы нұсқаулықтарды әрқашан құрылғымен бірге сақтаңыз. Пайдаланушылар құрылғыны пайдалану талаптары және қауіпсіздігі туралы өте жақсы дәрежеде хабардар болуы тиіс.

! **С** **ы** **м** **д** **а** **р** **д** **ы**
мамандандырылған техник қосуы тиіс.

- Қате немесе тиісті емес түрде орнату нәтижесінде туындаған кез келген зақымға өндіруші жауапты болмайды.
- Тамақ пісірушінің басы мен түтін сорғышқа дейінгі арақашықтық – 650 мм (кейбір үлгілері төмендеу орнатылуы мүмкін, өлшемдер мен орнату туралы мәліметтерді тиісті бөлімдерден оқыңыз).
- Газ кәмпірегін орнату жөніндегі нұсқаулықтарда ұзақ қашықтық көрсетілген болса, ол қашықтық сақталуы тиіс.
- Сыртқы қуат көзінің кернеуі түтін сорғыштың ішкі жағына бекітілген техникалық мәліметтер тақтасындағы көрсеткіштермен сәйкес болуын қадағалаңыз.

- Сөндіру құралдары, электр сымдар жүйесін құру ережелеріне сәйкес бекітілген сымдар жүйесінің бөлігі болуы тиіс.
- 1-сынып құрылғылары үшін үйдегі қуат көзі жергет ұйықтауды тиісті түрде қамтамасыз ететінін тексеріңіз.
- Сорып алу құрылғысын 120 мм-лік ең аз диаметрге ие құбыр арқылы сорып алу арнасымен біріктіріңіз. Арна төсеу жолы барынша қысқа болуы тиіс.
- Ауаны сорып алуға қатысты талаптарды ұстану керек.
- Сорып алу құрылғысын отын жануынан пайда болған түтіндерді (қазандар, каминдер) өткізетін түтіндіктерге жалғамаңыз.
- Сорып алу құрылғысы электр қуатын қолданбайтын құрылғылармен (мысалы, газды жағатын құрылғылар) бірге пайдаланылса, пайдаланылған газдардың бөлмеге қайта тартылмауын болдырмау үшін сол бөлмеде тиісті желдету болуы тиіс. Плита сүзіндісі, электрден басқа энергиямен жұмыс істейтін құрылғылармен іргелес қолданылған кезде, түтін плита сүзіндісінен кері кіруін болдырмау үшін, бөлмедегі теріс қысым 0,04 мбар-дан аспауы тиіс.
- Ауа, газдан немесе басқа отын түрлерінен қуат алатын құрылғылардан шығатын

түтінді сорып алуға арналған арнаға кірмеуі тиіс.

- Қуат сымы зақымдалса, өндірушіден немесе сервистік ұйымнан ұсынылған сыммен ауыстырылуы тиіс.
- Ашаны қолданыстағы ережелерге сәйкес қолжетімді жердегі розеткаға қосыңыз.
- Түтінді бұру үшін сақталуы тиісті техникалық шаралармен қауіпсіздік шараларына келер болсақ, жергілікті органдар тарапынан белгіленген ережелерді мұқият сақтау маңызды.

 **ЕСКЕРТУ:** Сорып алу құрылғысын орнатпас бұрын, қорғаныш үлдірлерін алып тастаңыз.

- Сорып алу құрылғысын бекіту үшін бұрамалар мен шағын бөлшектерді ғана қолданыңыз.

 **ЕСКЕРТУ:** Бұрамаларды немесе бекіткіш бөлшектерді дұрыс орнатпаудың салдарынан электро тогының соғу қаупі төнуі мүмкін.

- Оптикалық құрылғылар (дүрбі, ұлғайтқыш шыны...) арқылы жарыққа тура қарамаңыз.
- Жанып тұрған отпен дайындалатын тағамдарды сорып алу құрылғысының астында пісірмеңіз; өртену қаупі бар.
- 8 жасқа толмаған балалар және физикалық, сезу немесе ақыл-ой қабілеті төмен немесе

тәжірибесі мен білімі жеткіліксіз болып табылатын адамдар құрылғыны бақылаумен немесе қадағалаумен қауіпсіз тәсілмен қолданып, ілеспелі қауіп-қатерді түсінсе, оларға құрылғыны қолдануға рұқсат беріледі. Балаларға құрылғымен ойнауға тыйым салынады. Балалар құрылғыны қараусыз тазартпауы және оған қызмет көрсетпеуі тиіс.

- Балалар құрылғымен ойнамауын қамтамасыз ету үшін оларды бақылап отыру керек.
- Құрылғыны физикалық, сезу немесе ақыл-ой қабілеті төмен адамдар немесе кеңеснен ұсқау берілмеген болса, тәжірибесі мен білімі жеткіліксіз адамдар (балалар) пайдаланбауы тиіс.

 Қол жететін бөліктер пісіру құрылғыларымен бірге қолданған кезде ыстық болуы мүмкін.

- Сүзгілерді көрсетілген уақыт кезеңінен кейін тазартыңыз және/немесе ауыстырыңыз (өртену қаупі). «Күтім көрсету және тазарту» тармағын қараңыз.
- Сорып алу құрылғысы газдан немесе отынның басқа түрлерінен қуат алатын құрылғылармен бірге жұмыс істейтін орынжайда, тиісті желдету жүйесі қамтамасыз етілуі тиіс (ауаны қайтадан

орынжайға ысыратын құрылғыларға қатысты емес).

- Өнімдегі \times таңбасы бұл өнімді кәдімгі үй қоқысы ретінде тастауға болмайтынын білдіреді. Мұның орнына, қаптаманы электрлік және электрондық жабдықтарды қайта өңдеу үшін тиісті жинау орнына тапсыру керек. Бұл өнімді тиісті түрде тастау арқылы қоршаған ортаға және адам денсаулығына төнуі мүмкін теріс әсерлердің алдын аласыз, әйтпесе, өнімді дұрыс тастамаған кезде сол теріс әсерлерге себеп болуыңыз мүмкін. Осы өнімді тиісті түрде қайта өңдеу туралы егжей-тегжейлі мәлімет алу үшін қала әкімшілігіне, қоқыс тастау қызметіне немесе өнімді сатып алған дүкенге хабарласыңыз.

2. ПАЙДАЛАНУ

- Сорып алу құрылғысы ас үйдің иісін кетіру үшін тек үйде қолданылуға арналып жасалған.
- Сорып алу құрылғысын өзінің арнайы мақсаттары үшін ғана пайдалану қажет!
- Сорып алу құрылғысы жұмыс істеп тұрғанда үлкен жалын отты пайдаланбаңыз!
- Газдың жану қарқындылығын үнемі бақылап отыру қажет. От табаның сыртына шығып кетпей, оның түбіне бағытталуы тиіс.
- Жайпақ қуыруға арналған табаларды пайдалану кезінде үнемі бақылау қажет: май шамадан артық қызып кетсе, өртке ұласып кетуі мүмкін!

3. КҮТІМ КӨРСЕТУ ЖӘНЕ ТАЗАРТУ

- Иіске қарсы сүзгіні әрбір 3-4 айда регенерациялауға болады (немесе егер жиірек сорғышты қарқынды пайдаланатын болса) (**W**).
- **Регенерациялау тәртібі:**
Сүзгіні ең жоғарғы 250 ° температурада желдетілетін пешке 1 сағатқа орнатыңыз. Ең төменгі температурасы 150°, температура жоғары болған кезде регенерациялау уақыты қысқарақ болады.

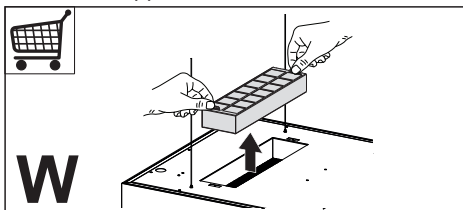

- Тұрақты жұмыс істеп жүрген кезде сүзгілерді 2 ай сайын, ал өте ауыр немесе жиі пайдаланылғанда одан да жиі ауыстырып отырыңыз, оны ыдыс жуғыш машинада жууға болады (**Z**).

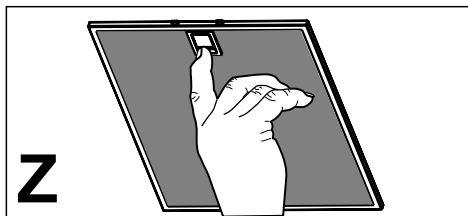

- Сорып алу құрылғысын дымқыл шүберекпен нейтрал тазартқыш затты пайдаланып тазалау керек.

4. БАСҚАРУ ЭЛЕМЕНТТЕРІ

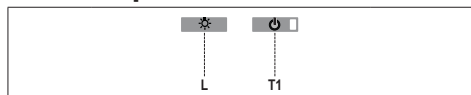

Түйме	Функция	Экраны
L	Шамдарды қосу / сөндіру.	-
T1	Түтін сорғышты түсіру Түтін сорғышты көтеру үшін 2 секунд басыңыз. Моторды оталдыру үшін сөндіру немесе қосу батырмасын сәл басыңыз.	Қосу/Сөндіру
	Түтін сорғышты көтеру Бір рет басыңыз: Түтін сорғыш түседі. Екінші рет басыңыз: Түтін сорғыш тоқтайды. Әрекеті аяқталған кезде, мотор екінші жылдамдықта іске қосылады.	Сөндіру/ Сөндіру

Электронды басқару жүйесі ақаулықтардың екі түрін анықтайды және ол жайлы сигнал береді

T1 көрсеткіш шамы	
Баяу жалтылдау	Сіңірудің ағымдағы мәні шектен тыс: Жүктеме пайда болған кезде, ақаулық сигналы пернетақтадағы T1 жарық диодымен беріліп, ол әрбір 2 секунд сайын жылтылдап тұрады. Түтін сорғыштың еркін қозғалысында кедергінің жоқ екеніне көз жеткізіңіз. Түтін сорғышты ашу/жабу жөніндегі жаңа пәрмен берілмейінше, сигнал белсенді болып қала береді.
Тез жылтылдау	Түтін сорғышты ашудың қорғаныс микро алмастырып-қосқышы іске қосылды: Қорғаныс микро алмастырып-қосқыш іске қосылған кезде, ақаулық сигналы пернетақтадағы T1 жарық диодымен беріліп, ол тез жылтылдап тұрады (250 мс аралығымен). Бұл демек, микро алмастырып-қосқышқа түтін сорғыштың тиіп кеткенін білдіреді..... Техникалық қолдау қызметіне қоңырау шалыңыз! Осындай ақаулық болған кезде, түтін сорғыштың шамдары мен қозғалтқыштың функцияларын пайдалана беруге болады. Қозғалтқышты әрбір рет қосқан сайын, T1 жарық диоды ақаулықтың бар екеніне меңзеп, жылтылдап тұра береді.

5. АЛШАҚТАН БАСҚАРЫЛАТЫН ПУЛЬТ

Алшақтан басқарылатын пульт 3 В кернеуіндегі CR2032 типті қуаттау элементінен жұмыс істейді (жиынтыққа кірмейді).

- Алшақтан басқарылатын пультті жылу көздерінің жанында қалдырмаңыз.
- Қуаттау элементтерін әдеттегі қоқыспен бірге лақтырмаңыз, оларды арнайы контейнерлерге лақтыру қажет.



Түйме	Функция	Экраны
	Моторды қосады/сөндіреді.	-
	Түтін сорғыш жабық: - Түтін сорғышты түсіру үшін батырманы басыңыз. - Батырманы қайтадан басқаннан кейін ол тоқтайды. Әрекеті аяқталған кезде, мотор екінші жылдамдықта іске қосылады.	-
	Түтін сорғыш ашық: - Түтін сорғышты көтеру үшін батырманы 2 секунд бойы басып тұрыңыз. Ол тірелген кезде тоқтайды. - Әрекетін тоқтату үшін (тірелгенше дейін), (сәл) басыңыз. - Моторды оталдыру үшін сөндіру немесе қосу батырмасын сәл басыңыз. - Түтін сорғышты көтеру үшін 2 секунд бойы басып ұстап тұрыңыз. - Егер мотор қосылып тұрса, алдымен мотор тоқтап, кейін әрекет басталады.	-
	%	-
	Мотордың жылдамдығын азайтыңыз.	-
	Мотордың жылдамдығын ұлғайтыңыз.	-
	ҚАРҚЫНДЫ - Түтін сорғыш түсірілген және кідіріс немесе 24сағ функциялары белсенді емес болса ғана белсенділене алады. - Ажыратылған мотормен қоса, кез келген басқа жылдамдықтан қарқынды жылдамдықты іске қосады. Сөндіру үшін батырмасын басыңыз және моторын сөндіріңіз. - Бұл жылдамдық 6 минут бойы жұмыс істеу үшін жоспарланған. 6 минуттан кейін құрал автоматты түрде бұрын орнатылған жылдамдыққа оралады.	М о т о р д а орналасқан (тү т і н - с о р ғ ы ш т ы басқару органында) жарық диоды, аралығына бір рет жылтылдап тұрады.

<p>☹ ☹</p>	<p>Кідіріс функциясын қосу үшін батырманы сәл басыңыз: Қарқынды немесе 24сағ функциялары белсенді болмағанда ғана белсенділене алады. Түтінсорғыштың (мотор+шам) толық сөнуін 30 минуттан кейін белсенділейді және белсенділемейді: Кідірісін сөндіру үшін батырмасын қайтадан басыңыз және моторын сөндіріңіз.</p>	<p>Моторда орналасқан (түтінсорғышты басқару органында) жарық диоды, аралығына 0,5 секунд жылтылдап тұрады.</p>
	<p>24сағ функциясы үшін батырманы 2 сек бойы басып ұстап тұрыңыз: Қарқынды немесе Кідіріс функциялары белсенді болмағанда ғана белсенділене алады. 24сағ функциясын әрбір сағаттың 10 минуты сайын, 24 сағат бойы белсенділейді және белсенділемейді. Артынан функция сөндіріледі.</p>	<p>Моторда орналасқан (түтінсорғышты басқару органында) жарық диоды, аралығына 2 секунд жылтылдап тұрады.</p>
<p>☀</p>	<p>Түтін сорғыштың шамын қосады/сөндіреді.</p>	<p>-</p>

Орнатушы маман үшін қосымша ақпарат

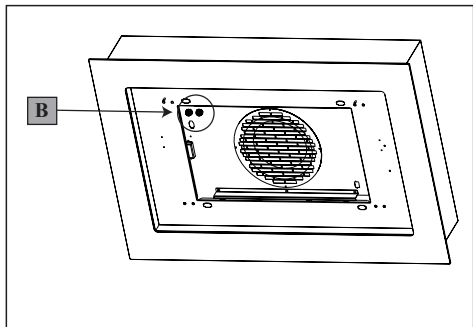

Ақаулық болған жағдайда қолданылатын орындау тәртібі:

1. Жарықтандыру сақтандырғышыны ашыңыз және оның дұрыс орналасып немесе жанып кетпегенін тексеріңіз, сақтандырушыны алмастыру үшін плафонды ашыңыз және пеш тұтқышты бұрап шығарып өзімен бірдей сипаттамада болатын басқасымен алмастырыңыз (Сур. В).
2. Ауа сорғыш шатырдың көлеңкесінің деңгейіне сәйкес болғанын тексеріңіз (өлшеу аспабы қолдануыңызды ұсынамыз).
3. Төрт желілі кабельдердің бірдей кернеуде болғанына көз жеткізіңіз. Алдыңғы сол кабель өзгелерінен де жай болмауы тиіс. Егер осы әрекеттер мәселені шешпесе Техникалық Көмек беру қызметіне хабарласыңыз.

6. ЖАРЫҚТАНДЫРУ ҚҰРАЛЫ

- Ауыстыру үшін, техникалық қолдау көрсету орталығымен хабарласыңыз («Сатып алу үшін, техникалық қызмет көрсету орталығымен хабарласыңыз»).

МК 1. БЕЗБЕДНОСНИ ИНФОРМАЦИИ

i Заради ваша сопствена безбедност заради правилно функционирање на апаратот, внимателно прочитајте го овој прирачник пред да започнете со монтирање и употреба. Секогаш чувајте ги овие упатства со апаратот, дури и кога се преселувате или го продавате. Корисниците мора целосно да се запознаени со работењето и безбедносните функции на апаратот.

! Поврзувањето на каблите мора да го направи специјализиран техничар.

- Производителот нема да биде одговорен за оштетувања кои настанале како резултат на неправилна или несоодветна монтажа.
- Минималното безбедно растојание меѓу плочата за готвење и аспираторот е 650 mm (некои модели можат да се инсталираат и на помала висина, ве молиме, погледнете ги деловите за работни димензии и монтажа).
- Ако упатствата за монтажа на плочата за готвење на гас наведуваат дека е потребно поголемо растојание, тие мора да се почитуваат.
- Проверете дали волтажата на струјата одговара на онаа која е наведена на плочката со спецификации, прицврстена

на внатрешната страна на аспираторот.

- Начините на исклучување мора да бидат вградени во фиксната инсталација во согласност со правилата за поврзување кабли.
- За уреди од Класа I, проверете дали домашното напојување со електрична струја гарантира соодветно заземјување.
- Поврзете го аспираторот со одводно црево преку цевка која има минимален дијаметар од 120 mm. Трасата на цревото мора да биде што пократка.
- Регулативите за испуштање воздух треба да се почитуваат.
- Не поврзувајте го аспираторот со одводни канали низ кои се спроведуваат запаливи гасови (бојлери, огништа, итн.)
- Доколку аспираторот се користи заедно со уред кој не работи на електрична струја (на пример, уред на гас), мора да се обезбеди доволен степен на вентилација во просторијата за да се спречи враќање назад на издувните гасови. Кога аспираторот се користи заедно со апарати кои не работат на електрична струја, негативниот притисок во просторијата не смее да биде поголем од 0,04 mbar, со цел да се спречи враќање на издувните гасови назад во просторијата од страна на аспираторот.
- Воздухот не смее да се испушта

во оџак што се користи за испуштање гасови од апарати што работат на гасили на други горива.

- Ако е оштетен кабелот за струја, мора да биде заменет од производителот или од негов агент за сервисирање.
- Поврзете го приклучокот во штекер којшто одговара на тековните регулативи и се наоѓа на пристапна локација.
- Во однос на техничките и безбедносните мерки за испуштање гасови, важно е стриктно да се следат регулативите на локалните власти.

 **ПРЕДУПРЕДУВАЊЕ:** Пред да го монтирате аспираторот, отстранете ги заштитните фолии.

- Користете само шrafoви и мали делови за потпора на аспираторот.

 **ПРЕДУПРЕДУВАЊЕ:** Ако шrafoвите или уредот за фиксирање не ги монтирате во согласност со овие упатства, може да дојде опасности поврзани со струјата.

- Не гледајте директно во светлото низ оптички уреди (двоглед, лупа...).
- Не фламбирајте храна под аспираторот; постои опасност од пожар.
- Овој апарат може да го користат

деца постари од 8 години или лица со намалени физички, сетилни или ментални способности или со недоволно искуство и знаење, ако се под надзор или ако им се даваат упатства за употребата на апаратот на безбеден начин и свесни се за опасностите. Деца не смеат да си играат со апаратот. Чистењето и одржувањето не смеат да го прават деца без надзор.

- Малите деца треба да бидат под надзор за да не играат со уредот.
- Апаратот не е наменет за употреба од страна на лица (вклучително и деца) со намалени физички, сензорни или ментални способности, или со недоволно искуство и знаење, освен во случаи кога се под надзор или кога добиваат упатства во врска со користењето на уредот.

 Достапните делови можат да се вжештат кога се користат со уреди за готвење.

- Исчистете и/или заменете ги филтрите по определениот временски период (Опасност од пожар). Видете го делот Грижа и чистење.
- Мора да има соодветна вентилација во просторијата каде што се користи аспираторот, а во која

истовремено се користат апарати што работат на гас или на други горива (не е применливо за апарати што воздухот го испуштаат во просторијата).

- Символот  на производот или неговото пакување покажува дека производот не смее да се третира како отпад од домаќинства. Тој треба да се предаде во соодветен собирен пункт за рециклирање на електрична и електронска опрема. Со правилно расходување на овој производ, вие помагате да се спречат потенцијалните негативни последици врз животната средина и човековото здравје, кои би можеле да настанат како резултат на несоодветното расходување на овој производ како отпад. За повеќе детали и информации во врска со рециклирањето на овој производ, ве молиме контактирајте ја вашата локална градска власт, вашата служба за расходување на домашен отпад или продавницата од каде што сте го купиле производот.

2. УПОТРЕБА

- Аспираторот е дизајниран исклучително за домашна употреба за елиминирање на миризбите од кујната.
- Не користете го аспираторот за други намени, освен за оние за кои е дизајниран.
- Никогаш не палете и не оставајте

отворен оган под аспираторот додека истиот работи.

- Приспособете го интензитетот на пламенот за да го насочите директно кон дното на тавата и проверете дали истиот не подизлегува од страните на тавата.
- Фритезите за пржење во длабока маснотија треба постојано да бидат под надзор за време на користењето: прегреаното масло може лесно да се запали.

3. ГРИЖА И ЧИСТЕЊЕ

- Филтерот против миризби може да се освежува на секои 3-4 месеци (или почесто, ако аспираторот се користи редовно) (**W**).

- Процедура на освежување:

Поставете го филтерот во рерната со вклучен вентилатор на максимална температура од 250° во траење од 1 час. Минималната температура е 150°, времето на освежување е пократко ако температурата е повисока.

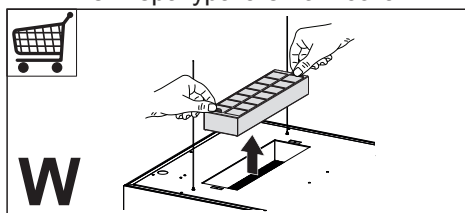

- Филтрите мора да се чистат на секои 2 месеца или почесто при зголемена употреба и можат да се мијат во машина за миење садови (**Z**).

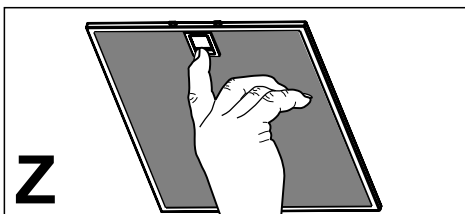

- Аспираторот чистете го со влажна крпа и неутрален течен детергент.

4. КОНТРОЛИ

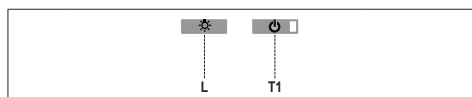

Копче	Функција	Дисплеј
L	Ги вклучува / исклучува светлата.	-
T1	Спуштен аспиратор Држете го притиснато 2 секунди за да го подигнете аспираторот. Притиснете кратко за да го Вклучите / Исклучите моторот.	Вклучено / Исклучено
	Подигнат аспиратор Притиснете еднаш: аспираторот се спушта. Притиснете една секунда: аспираторот застанува. Кога е компетирано движењето, моторот ќе започне со втора брзина.	Исклучено / Исклучено

Електронскиот контролен систем препознава и сигнализира два вида грешки

Led T1	
Бавно трепкање	Моменталната апсорпција го има надминато прагот: Ако дојде до преоптоварување, грешката ја сигнализира LED T1 на тастатурата, трепкајќи по еднаш на секои 2 секунди. Проверете дали нешто ги блокира нормалните движења на аспираторот. Сигналот останува активен додека не му се зададе на аспираторот нова команда за отвори/затвори.
Брзо трепкање	Прегорен е безбедносниот микро-прекинувач за отворање на аспираторот: Ако дојде до прегорување на безбедносниот микро-прекинувач, грешката ја сигнализира LED T1 на тастатурата, трепкајќи брзо (по еднаш на секои 250 милисекунди). Ова значи дека микро-прекинувачот на аспираторот е дефектен..... Побарајте техничка поддршка! Вие можете да продолжите да ги користите функциите на моторот и светлата на аспираторот додека трае овој дефект. Секогаш кога моторот е вклучен, LED T1 ќе продолжи да трепка означувајќи дека дефектот е сè уште присутен.



5. ДАЛЕЧНСКИ УПРАВУВАЧ

Далечинскиот управувач се напојува преку CR2032 3V тип на батерија (не е испорачана).

- Не оставајте го далечинскиот управувач во близина на топлински извори.
- Не фрлајте ги батериите во обичниот комунален отпад, тие мора да се фрлат во посебни контејнери.



Копче	Функција	Дисплеј
	Го вклучува / исклучува моторот.	-
	Затворен аспиратор: - Кратко притиснете го копчето за да почнете со слушање на аспираторот - Тој ќе застане кога повторно ќе го притиснете копчето. Кога е компетирано движењето, моторот ќе започне со брзина 2.	-
	Отворен аспиратор: - Притиснете и држете го 2 секунди за да го вклучите подигањето на аспираторот, кое ќе престане кога стигне до стоп. - Притиснете (кратко) за да го стопирате движењето (пред да стигне до стоп). - Повторно притиснете кратко за да го вклучите / исклучите моторот. - Притиснете и држете го 2 секунди за да почнете да го подигате аспираторот. - Ако моторот е вклучен, тоа прво ќе го стопира моторот, а потоа ќе започне со движењето.	-
	-	-
	Ја намалува брзината на моторот.	-
	Ја зголемува брзината на моторот.	-
	ИНТЕНЗИВНО - Ова може да се активира само кога аспираторот е спуштен и кога не се вклучени функциите Одложување или 24h. - Активира Интензивна брзина од која било друга брзина. За да го исклучите, едноставно притиснете го истото копче повторно или исклучете го моторот. - Интензивната брзина е поставена да работи 6 минути. После 6 минути, системот автоматски ќе се врати во претходно поставената брзина.	Led на копчето за моторот (на контролите на аспираторот) ќе трепне еднаш во траење од една секунда.

	<p>Кратко притиснете за функцијата Одложување: Може да се вклучи само кога не се вклучени Интензивна или 24h. Го вклучува и исклучува тоталното исклучување на аспираторот (мотор+светла) после 30 минути: За да го исклучите Одложувањето, едноставно притиснете го истото копче повторно или исклучете го моторот.</p>	<p>Led на копчето за моторот (на контролиите на аспираторот) ќе трепка по еднаш на секои 0,5 секунди.</p>
	<p>Притиснете и задржете го 2 секунди за функцијата 24h: Може да се вклучи само кога не се вклучени Интензивна или Одложување. Ја вклучува и исклучува функцијата 24h на 10 минути на секој час, во период од 24 часа. После овој период, таа се исклучува.</p>	<p>Led на копчето за моторот (на контролиите на аспираторот) ќе трепка по еднаш на секои 2 секунди.</p>
<p> Ги вклучува / исклучува светлата на моторот.</p>	-	-

Дополнителни информации за монтерот

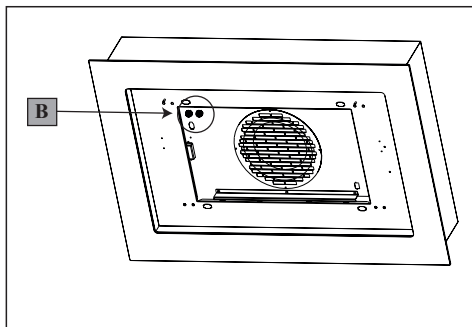

Постапка што треба да се применува во случај на дефект при преместување:

1. Проверете дали осигурувачот е правилно поставен и дали е прегорен, за заменување на осигурувачот, отворете ја единицата за осветлување, одвртете го држачот на осигурувачот и заменете го со нов, со исти карактеристики како и стариот (Сл. **B**).
2. Проверете дали куполата на аспираторот е правилно нивелирана (се препорачува користење на либела).
2. Проверете дали четирите кабли се подеднакво оптегнати. Предниот лев кабел не смее да биде полабав од другите.

Ако и овие постапки не го решат проблемот, стапете во контакт со Службата за техничка поддршка.

6. ОСВЕТЛУВАЊЕ

- За заменување контактирајте ја техничката служба („За купување, контактирајте ја техничката служба“).

SQ 1. INFORMACIONE PËR SIGURINË

i Për sigurinë tuaj e për funksionimin korrekt të aparatit, lutemi të lexoni me vëmendje këtë manual para instalimit e vënies në punë. Mbajini këto udhëzime gjithnjë bashkë me aparatit, edhe në rast se ua jepni ose transferoni të tretëve. Është e rëndësishme që përdoruesit t'i njohin të gjitha karakteristikat e funksionimit e të sigurisë së aparatit.



Lidhja e kablove duhet të bëhet nga një teknik kompetent.

- Prodhuesi nuk mund ta konsiderojë veten përgjegjës për dëme eventuale që shkaktohen nga instalimi ose përdorimi jo i duhur.
- Distanca minimale e sigurisë midis platformës e aspiratorit është prej 650 mm (disa modele mund të instalohen në një lartësi më të vogël; shikoni paragrafin për përmasat e punës e për instalimin).
- Nëse udhëzimet e instalimit të platformës me gaz përcaktojnë një distancë më të madhe se sa ajo e treguar më sipër, është e nevojshme të mbahet parasysh.
- Kontrolloni tensionin e rrymës në rrjet nëse korrespondon me atë që shënohet në targën e të dhënave të vendosur brenda aspiratorit.
- Mekanizmat e ndarjes duhet

të instalohen tek impianti fiks në përputhje me normativat e sistemeve të kabllimit.

- Për aparatet e Klasës I, kontrolloni që rrjeti i ushqimit të shtëpisë të ketë një lidhje të duhur me masë.
- Lidhni aspiratorin me gypin për daljen e tymit me një tub me diametër minimal prej 120 mm. Rruga e tymrave duhet të jetë sa më e shkurtër që të jetë e mundur.
- Duhet të respektohen të gjitha normativat që kanë të bëjnë me shkarkimin e ajrit.
- Mos e lidhni aspiratorin me kanalet e tymrave që transportojnë tymra të djegies (p.sh. të kaldajave, oxhaqeve, etj.).
- Nëse aspiratori përdoret në kombinim me aparate jo elektrike (p.sh. aparate me gaz), duhet të garantohet një ajrim i jaftueshëm në lokal për të ndaluar kthimin e fluksit të gazrave të shkarkimit. Kur aspiratori për kuzhinën përdoret në kombinim me aparate jo të ushqyera me rrymë elektrike, trysnia negative në lokal nuk duhet të kalojë 0,04 mbar për të shmangur rithithjen e tymrave në lokal nga aspiratori.
- Ajrin nuk duhet nxjerrë nëpërmjet një kanali të përdorur për shkarkimin e tymrave nga aparate djegieje të ushqyera me gaz ose me lëndë të tjera djegëse.
- Kabllotja ushqyese, nëse është e dëmtuar, duhet të zëvendësohet nga prodhuesi ose nga një teknik i shërbimit të asistencës.

- Lidheni spinën me një prizë që është në përputhje me normativat në fuqi e në pozicion të arritshëm.
- Lidhur me masat teknike e të sigurisë për t'u adoptuar për shkarkimin e tymrave ka rëndësi që t'u përmbaheni rreptësisht rregulloreve të përcaktuara nga autoritet vendore.

 **NJOFTIM:** Parasete instaloni aspiratorin, hiqini cipën mbrojtëse plastike.

- Përdorni vetëm vidha e vogëlina të llojit të duhur për aspiratorin.

 **NJOFTIM:** Në rast se nuk instalohen vidhat ose mekanizmat e fiksimit në përputhje me këto udhëzime mund të shkaktohen rreziqe për goditje elektrike.

- Mos e shikoni direkt me mjete optike (dylbi, lentezmadhuese....).
- Mos gatuani me mënyrën flambé nën aspirator: mund të përhapet zjarri.
- Ky aparat mund të përdoret nga fëmijë me moshë jo më pak se 8 vjeç e nga persona me aftësi të reduktuara psiko-fiziko-shqisore ose me përvojë e njohje të pamjaftueshme, me kusht që të kontrollohen me vëmendje e të udhëzohen për përdorimin në mënyrë të sigurt të aparatit e për rreziqet që ai mbart. Sigurohuni që fëmijët të mos luajnë me aparatën. Pastrimi e mirëmbajtja nga ana e përdoruesit nuk duhet të bëhen nga fëmijët, përveç

rasteve kur janë të kontrolluar.

- Kontrolloni fëmijët, duke u siguruar që të mos luajnë me aparatën.
- Ky aparat nuk duhet të përdoret nga persona (përfshirë fëmijët) me aftësi të reduktuara psiko-fiziko-shqisore ose me përvojë e njohje të pamjaftueshme, me përjashtim të rasteve kur kontrollohen me vëmendje dhe udhëzohen.

 Pjesët e prekshme mund të bëhen shumë të nxehta gjatë përdorimit të aparateve të gatimit.

- Pastroni e/o zëvendësoni filtrat pas periudhës së kohës së përcaktuar (rrezik zjarri). Shikoni paragrafin Mirëmbajtja e pastrimi.
- Duhet të jetë i pranishëm një ajrim i mjaftueshëm në lokal kur aspiratori përdoret njëkohësisht me aparate që përdorin gaz ose lëndë të tjera djegëse (nuk mund t'u vihet aparateve që shkarkojnë vetëm ajrin në lokal).
- Simboli  mbi produktin ose mbi ambalazhin e tij tregon se produkti nuk mund të përpunohet si një mbeturinë normale shtëpiake. Produkti për t'u përpunuar duhet të çohet pranë një qendre të posaçme grumbullimi për riciklimin e përbërësve elektrikë dhe elektronikë. Duke u siguruar se ky produkt është përpunuar në mënyrë korrekte, do të kontribuojmë për parandalimin e pasojave potenciale negative

për mjedisin e për shëndetin që mund të rrjedhë përndryshe nga përpunimi i tij i papërshtatshëm. Për informacione më të detajuara për riciklimin e këtij produkti, kontaktoni Komunën, shërbimin vendor për përpunimin e mbeturinave ose dyqanin ku është blerë produkti.

2. PËRDORIMI

- Aspiratori është projektuar ekskluzivisht për përdorim shtëpiak me qëllim eliminimin e erërave nga kuzhina.
- Mos e përdorni kurrë aspiratorin për qëllime të ndryshme nga ato për të cilat është projektuar.
- Mos e lini kurrë flakën e lartë nën aspirator kur është në punë.
- Rregulloni intensitetin e flakës në mënyrë që ta drejtoni vetëm drejt fundit të enës së gatimit, duke u siguruar që të mos përfshijë anët.
- Fritezat duhet të kontrollohen vazhdimisht gjatë përdorimit: vaji i mbinxehur mund të marrë flakë.

3. PASTRIMI E MIRËMBAJTJA

- Filtri kundër erës mund të rigjenerohet çdo 3-4 muaj (ose më shpesh në rast se aspiratori përdoret intensivisht) **(W)**.
 - Procedura e rigjenerimit:**
Futeni Filtrin në furrë të ventiluar në Temperaturën maksimumi 250°, për 1 orë. Temperatura minimale është prej 150°, koha e rigjenerimit është më e shkurtër në qoftë se temperatura është më e lartë.

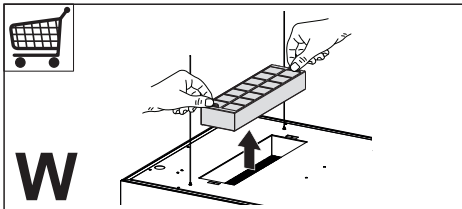

- Filtrat kundër yndyrës duhet të pastrohen çdo 2 muaj funksionimi ose më shpesh në rast përdorimi shumë intensiv e mund të lahen në enëlarëse **(Z)**.

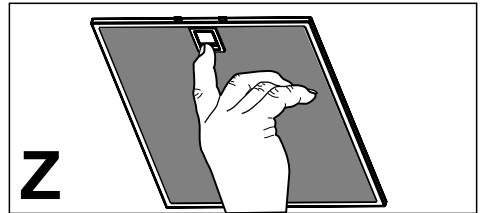

- Pastrojeni aspiratorin duke përdorur një cohë të lagësht e detergjent të lëngshëm neutral.

4. KOMANDIMET

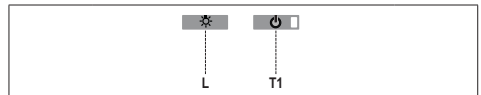

Butoni	Funksioni	Ekrani
L	Ndez/Fik dritat.	-
T1	Aspiratori Poshtë I shtypur për 2 sekonda ngre Aspiratorin. I shtypur pak On/Off Motorin.	I ndezur/I fikur
	Aspiratori Lart Shtypja e pare: Aspiratori zbrer. Shtypja e dytë: Aspiratorit ndalon. Kur lëvizja mbaron motori ndizet me Shpejtësinë e dytë.	I fikur/I fikur

Elektronika dallon dy lloje anomalish e jep sinjalin përkatës

Led T1	
Pulsim i ngadaltë	Tejkalimi i nivelit të thithjes së korrentit: Në rast se verifikohet një situatë mbingarkese, anomalia sinjalizohet me anë të pulsimit çdo dy sekonda të led T1 mbi tastierë. Verifikoni që të mos ketë pengesa gjatë lëvizjes së Aspiratorit. Sinjalizimi mbetet i aktivizuar deri në një komandim të ri për hapjen/mbylljen e Aspiratorit.
Pulsim i shpejtë	Ndërhyrje e mikros së sigurisë në fazën e hapjes: Në rast ndërhyrjeje të mikros së sigurisë, anomalia sinjalizohet nga led T1 që do të pulsojë me shpejtësi (çdo 250ms) duke treguar se Aspiratori e ka kapërcyer fundin e rrugës..... Kontakti Asistencën Teknikë! Gjatë kësaj anomalie mund të përdoren gjithnjë funksionet e aspiratorit (dritat e motorit) e në rast se motori është i ndezur led T1 do ta vazhdojë pulsimin duke treguar se anomalia ekziston ende.

5. TELEKOMANDA

Telekomanda ushqehet me një bateri prej 3 V e llojit CR2032 (nuk përfshihet).

- Mos e vini telekomandën afër burimeve të nxehtësisë.
- Mos i hidhni bateritë në mjedis, dorëzohjini në vendet e caktuara për këtë qëllim.



Butoni	Funksioni	Ekрани
	Ndez/Fik Motorin.	-
	Aspiratori i mbyllur: - Duke e shtypur butonin pak aspiratori fillon të zbrisë - Shtypja e mëpasshme e ndalon. Kur lëvizja mbaron motori ndizet në shpejtësinë 2. Aspiratori i Hapur: - I shtypur për 2 sekonda aktivizon lëvizjen për ringritje që mbaron në pjesën e fundit. - Duke e shtypur (pak) lëvizja ndalon (para fundit të ecurisë). - Duke e shtypur përsëri pak, on/off motorin. - Duke e shtypur për 2 sekonda aktivizohet lëvizja për ringritjen. - Nëse motori është i ndezur, fillimisht ndalon motorin e pastaj nis lëvizjen.	-
	-	-
	Ul Shpejtësinë e Motorit.	-
	Rrit Shpejtësinë e Motorit.	-
	INTENSIVE - Aktivizohet vetëm kur aspiratori ka zbritur e kur funksionet delay ose 24h nuk janë aktive. - Aktivizon shpejtësinë Intensive nga çdo shpejtësi. Për ta hequr njëjtën ta shtypësh sërisht të njëjtin buton ose ta fikësh motorin. - Shpejtësia Intensive është me kohë të programuar prej 6 minutash. Në përfundim të 6 minutave sistemi kthehet automatikisht në shpejtësinë e caktuar më parë.	Drita led tek butoni i motorit (të komandimeve të aspiratorit), pulson 1 herë në sekondë.
	Po të shtypet pak Funksioni Delay: Aktivizohet vetëm kur nuk janë aktive funksionet Intensive ose 24h. Aktivizon e çaktivizon modalitetin e ndalimit të përgjithshëm të aspiratorit (motori+dritat) pas 30 minutash:Për çaktivizimin e Delay mund të rishtypet i njëjti buton ose të fiket motori. Po të mbahet i shtypur për 2 sek Funksioni 24H: Aktivizohet vetëm kur nuk janë aktive funksionet Intensive ose 24h. Aktivizon e çaktivizon funksionin 24 për 10 minuta çdo orë, për 24 orë. Në mbarim çaktivizohet.	Drita led tek butoni i motorit (të komandimeve të aspiratorit), pulson 0.5 herë në sekondë.
	Ndez/Fik Dritat e Aspirorit.	-

Udhëzime shtesë për teknikun instalues

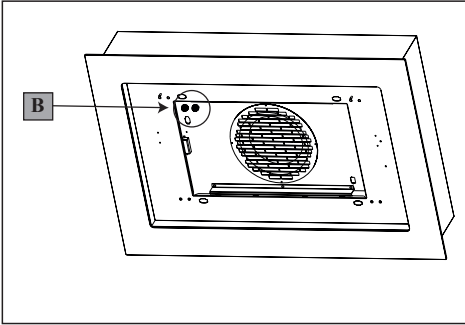

Procedura e ndërhyrjes në rast anomalish të lëvizjes:

1. Verifikoni nëse siguresa është futur saktësisht e mos është djegur. Për një zëvendësim të mundshëm hapeni grupin e ndriçimit e zhvidhoseni mbajtësen e siguresës duke e zëvendësuar me një tjetër me karakteristika të njëjta (Rif. **B**).
2. Verifikoni nëse trupi i aspiratorit është instaluar në nivel (këshillohet përdorimi i një ujësi).
3. Verifikoni nëse katër kavot janë të gjitha të tendosura në të njëjtën mënyrë. Kavoja e përparme majtas nuk duhet të jetë më e lirë se të tjerat.
Në qoftë se veprimet e mësipërme nuk e zgjidhin problemin, kontaktoni Asistencën Teknike.

6. NDRIÇIMI

- Për zëvendësimin kontaktoni Asistencën Teknike ("Për ta blerë drejtohuni asistencës teknike").

SR 1. БЕЗБЕДНОСНЕ ИНФОРМАЦИЈЕ

i Ради ваше безбедности и правилног коришћења уређаја, пре монтаже и употребе пажљиво прочитајте ово упутство. Увек чувајте ово упутство заједно са уређајем, чак и приликом пресељења или продаје. Корисници морају у потпуности да познају рад и безбедносне карактеристике уређаја.

! Спајање каблова мора да обави специјализовани техничар.

- Произвођач неће бити одговоран ни за какву штету насталу услед неправилне или неодговарајуће инсталације.
- Минимална безбедна удаљеност између горње површине штедњака и аспиратора је 650 mm (неки модели се могу поставити и ниже, погледајте одељке о радним димензијама и постављању).
- Ако је у упутству за постављање гасног штедњака наведено веће растојање, то се мора поштовати.
- Проверите да ли напон напајања одговара ономе који је назначен на натписној плочици са унутрашње стране аспиратора.
- Уређај за прекид напајања мора бити уграђен у фиксно

ожичење у складу са прописима о ожичавању.

- У случају уређаја 1. класе, проверите да ли струјна утичница може да обезбеди адекватно уземљење.
- Прикључите аспиратор на вентилациону цев помоћу цеви пречника бар 120 mm. Цев мора бити што је могуће краћа.
- Морају се поштовати прописи који се односе на испуштање ваздуха.
- Не прикључујте аспиратор на издувне цеви кроз које пролазе продукти сагоревања (нпр. из котлова и камина).
- Ако се аспиратор користи заједно са неелектричним уређајима (нпр. уређаји који сагоревају гас), мора се обезбедити довољна проветреност просторије да би се спречио повратни ток издувног гаса. Када се аспиратор користи заједно са уређајима који не користе електричну енергију, негативан притисак у просторији не сме прећи 0,04 mbar да се испарења не би враћала кроз аспиратор у просторију.
- Ваздух не сме да се одводи у вентилациону цев која се користи за одвод испарења из уређаја који раде на гас или друга горива.
- Ако се кабл за напајање оштети, мора га заменити произвођач или његов заступник.

- Утикач ставите у утичницу која је у складу са важећим прописима и постављена на лако доступном месту.
- У погледу примене техничких и безбедносних мера које се односе на издувавање испарења, важно је пажљиво се придржавати прописа локалних власти.

⚠ УПОЗОРЕЊЕ: Пре постављања аспиратора skinите заштитне фолије.

- Користите само завртње и мале делове који држе аспиратор.

⚠ У П О З О Р Е Њ Е : Постављање завртњева или носача које није у складу са овим упутством може довести до струјног удара.

- Не гледајте директно у извор светлости кроз оптичка помагала (наочаре, лупе...).
- Не фламбирајте намирнице испод аспиратора; опасност од ватре.
- Овај уређај могу да користе деца узраста од 8 година навише и особе са смањеним физичким, чулним или менталним способностима, као и особе које немају довољно искуства и знања, ако су под надзором или су упућене у безбедан начин употребе уређаја и разумеју могуће опасности. Малој деци не дозволите да се играју са уређајем. Чишћење и одржавање не треба да

обављају деца без надзора.

- Деца морају бити под надзором да се не би играла са уређајем.
- Овај уређај не треба да користе особе (укључујући и децу) са смањеним физичким, чулним или менталним способностима, као и особе које немају довољно искуства и знања, сем ако их надзиру или о употреби уређаја саветују особе одговорне за њихову безбедност.

⚠ Приступачни делови могу постати врели кад се користе заједно са апаратима за кување.

- Очистите и/или замените филтере након одређеног временског периода (опасност од ватре). Погледајте одељак „Чишћење и одржавање”.
- Просторија се мора адекватно проветравати ако се аспиратор користи у исто време кад и уређаји који раде на гас или друга горива (не односи се на уређаје који испуштају ваздух натраг у просторију).
- Симбол  на производу или његовој амбалажи означава да се он не сме сматрати обичним кућним отпадом. Уместо тога мора се предати на одговарајућем месту служби за рециклажу електричних и електронских уређаја. Обезбеђивањем правилног уклањања овог производа допринећете спречавању

потенцијалних негативних последица по животну средину и здравље људи, до чега би могло доћи у случају његовог неодговарајућег уклањања. За детаљније информације о рециклажи овог производа обратите се локалној управи, служби за одношење смећа или продавници у којој сте купили производ.

2. УПОТРЕБА

- Аспиратор је пројектован искључиво за уклањање кухињских мириса у домаћинству.
- Никад не користите аспиратор за било шта осим за оно за шта је намењен.
- Никад не остављајте отворен пламен испод укљученог аспиратора.
- Подесите интензитет пламена тако да буде усмерен само на дно тигања, а не да обухвати и његове бочне стране.
- Фритезе се током употребе морају непрекидно надзирати: прегрејано уље може да се запали.

3. ЧИШЋЕЊЕ И ОДРЖАВАЊЕ

- Филтер за мирисе може да се регенерише свака 3–4 месеца (или чешће ако се аспиратор користи интензивно) (**W**).
 - **Поступак регенерације:**
Ставите филтер на 1 сат у пећницу са вентилатором на температуру не вишу од 250°C. Минимална температура износи 150°C, а време регенерације је краће што је температура виша.

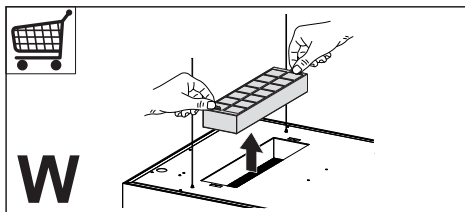

- Филтери за маст морају да се чисте свака 2 месеца рада или чешће у случају веома интензивне употребе и могу се прати у машини за прање посуђа (**Z**).

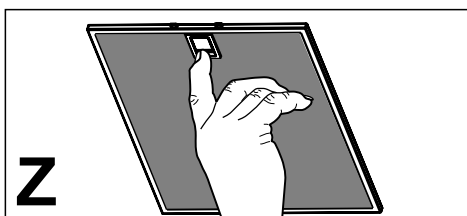

- Аспиратор чистите влажном крпом и неутралним течним детергентом.

4. КОМАНДЕ

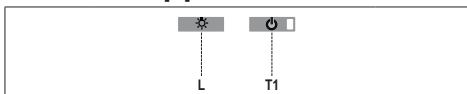

Дугме	Функција	Дисплеј
L	Укључује и искључује осветљење.	-
T1	Аспиратор доле Притисните на 2 секунде да бисте подигли аспиратор. Притисните кратко да бисте укључили или искључили мотор.	Ук./иск.
	Аспиратор горе Први притисак: Аспиратор се спушта. Други притисак: Аспиратор се зауставља. По завршетку кретања мотор се укључује у другу брзину.	Иск./иск.

Електронски управљачки систем препознаје и сингализира две врсте грешака

LED T1	
Трепће sporo	Прекорачен је праг апсорпције струје: У случају струјног преоптерећења грешку сингализира LED T1 на тастатури тако што трепће једном у 2 секунде. Уверите се да ништа не омета нормално кретање аспиратора. Сигнал остаје активан све док се не зада нова команда за отварање или затварање аспиратора.
Трепће брзо	Активиран је сигурносни микропрекидач за отварање аспиратора: Ако се активира сигурносни микропрекидач, грешку сингализира LED T1 на тастатури тако што трепће брзо (једном на сваких 250 ms). То значи да је аспиратор прешао преко микропрекидача..... Позовите службу техничке подршке! Када је ова грешка активна, можете наставити са коришћењем функција осветљења и мотора. LED T1 наставља да трепће при сваком наредном укључивању мотора и тиме означава да је грешка и даље присутна.

5. ДАЉИНСКИ УПРАВЉАЧ

Овај даљински управљач напаја батерија типа CR2032 од 3 V (није приложена).

- Не стављајте даљински управљач близу извора топлоте.
- Не бацајте батерије заједно са обичним отпадом; морају да се ставе у посебне контејнере.



Дугме	Функција	Дисплеј
⏻	Укључује и искључује мотор.	-
⏻ ↕	Аспиратор затворен: - Кратко притисните дугме да бисте започели спуштање аспиратора - Зауставиће се при поновном притиску на дугме. По завршетку кретања мотор се укључује у другој брзини.	-
	Аспиратор отворен: - Притисните и 2 секунде држите да бисте укључили подизање аспиратора које се зауставља по достизању граничника. - Притисните (кратко) да бисте зауставили кретање (пре достизања граничника). - Поново притисните кратко да бисте укључили или искључили мотор. - Притисните и 2 секунде држите да бисте започели подизање аспиратора. - Ако је мотор укључен, прво ће се зауставити мотор, а затим започети кретање.	-
⌘	-	-
-	Смањује брзину рада мотора.	-
+	Повећава брзину рада мотора.	-
⌘ ⏻	Интензивна брзина - Може да се активира само када је аспиратор спуштен и када нису активне функције одлагања и 24-часовног рада. - Укључује интензивну брзину рада из било које друге брзине. - Да бисте је онемогућили, поново притисните исто дугме или искључите мотор. - Интензивна брзина рада је ограничена на 6 минута. По истеку тих 6 минута уређај се аутоматски враћа на раније подешену брзину.	Л а м п и ц а у дугмету мотора (на командама аспиратора) трепће једном у секунди.
	⏻ ⏻	Кратко притисните ради укључивања функције одлагања: Може да се укључи само ако нису активне функције интензивне брзине рада и 24-часовног рада. Активира и деактивира потпуно искључивање аспиратора (мотор+осветљење) након 30 минута: Да бисте онемогућили одлагање, поново притисните дугме или искључите мотор.
⏻ ⏻		Притисните и 2 секунде држите ради укључивања функције 24-часовног рада: Може да се укључи само ако нису активне функције интензивне брзине рада и одлагања. Активира и деактивира функцију 24-часовног рада на 10 минута сваког сата током наредна 24 сата. Након тог времена се деактивира.
	☀	Укључује и искључује осветљење аспиратора.

Додатне информације за монтера

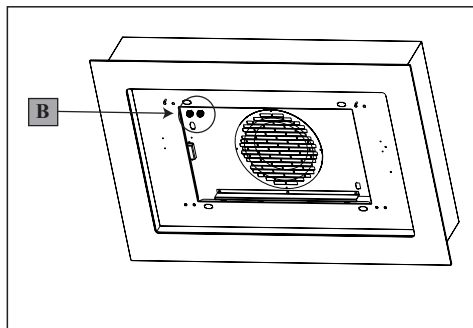

Поступак који се користи у случају немогућности померања:

1. Проверите да ли је осигурач добро постављен и да није можда прегорео. При замени осигурача отворите лампу, одвртните држач и замените осигурач другим истих карактеристика (сл. **B**).
2. Проверите да ли тело аспиратора стоји водоравно (нпр. помоћу либеле).
3. Сва четири кабла морају бити подједнако затегнута. Предњи леви кабл не сме бити лабавији од осталих. Ако ни овим мерама не успете да решите проблем, обратите се служби техничке подршке.

6. ЛАМПА

- За замену контактирајте службу техничке подршке ("За куповину контактирајте службу техничке подршке").

1. معلومات فيما يخص

السلامة

❶ اقرأ هذا الدليل بعناية قبل التركيب

والاستخدام حرصاً على سلامتك ومن أجل التشغيل الصحيح للجهاز. احتفظ دائماً بهذه التعليمات مع الجهاز حتى عند نقله أو بيعه. يجب على المستخدم أن يعرف بالكامل مميزات التشغيل والسلامة لهذا الجهاز.

يجب توصيل الأسلاك بواسطة فني متخصص. 

• لا يتحمل المصنّع أي مسؤولية قانونية بخصوص أي تلفيات ناجمة عن التركيب غير الصحيح أو غير الملائم.

• الحد الأدنى للمسافة الآمنة بين سطح الموقد وغطاء الشفاط هي 650 مم (بعض الموديلات يمكن تركيبها على ارتفاع أقل، يرجى الرجوع الى فقرات الأحجام والتركيب).

• إذا كانت تعليمات التركيب لسطح الطبخ بالغاز تنص على مسافة أكبر فإنه يجب اتباع هذه التعليمات.

• تأكد من أن التيار الكهربائي مطابق لما هو مشار إليه في اللوحة الموجودة داخل المدخنة.

• يجب تركيب أجهزة الفصل في النظام الثابت بما يتوافق مع لوائح أنظمة تركيب الأسلاك.

• بالنسبة إلى الأجهزة من الفئة Class I، تحقق من أن مصدر القدرة الكهربائية المحلي يضمن التأسيس المناسب.

• قم بتوصيل المدخنة بشفاط العادم من خلال أنبوب قطره الأدنى 120 مم. يجب أن يكون مسار الانبوب قصيراً قدر المستطاع.

• بخصوص تصريف الأدخنة، من المهم اتباع اللوائح التنظيمية المحلية بحذافيرها والخاصة بتصريف الأدخنة.

• لا تقم بتوصيل المدخنة الشفافة بمواسير العادم بمجرد العادم الذي ينقل الغازات عوادم الاحتراق (الغلاية، والمدفأة الخ.).

• إذا كانت المدخنة مستخدمة مع أجهزة غير كهربية (أي أجهزة إشعال بالغاز)، فإنه يجب ضمان توفير نسبة تهوية كافية في المكان لمنع تدفق عادم الغاز في الاتجاه المعاكس.

• عند استخدام غطاء الموقد مع الأجهزة التي تعمل بالطاقة بدلاً من الكهرباء، فإن الضغط السلبي في المكان يجب ألا يتجاوز 0,04 ميلي بار لمنع رجوع الأدخنة مجدداً إلى المكان بواسطة غطاء الموقد.

• لا يجب تصريف الهواء إلى أنبوب مستخدم في تصريف الأدخنة الصادرة من أجهزة إشعال بالغاز أو غيره من أنواع الوقود الأخرى.

• إذا كان سلك الطاقة تالف، فيجب استبداله من المصنّع أو وكيل الخدمة.

• قم بتوصيل القابس في مقبس ممتثل للوائح التنظيمية الحالية على أن يكون في مكان من السهل الوصول إليه.

• فيما يتعلق بتدابير السلامة والتدابير الفنية التي يجب مراعاتها بخصوص تصريف الأدخنة، فإنه من المهم اتباع اللوائح التنظيمية الخاصة بالسلطات المحلية بحذافيرها.

⚠ تحذير: قبل القيام بتركيب المدخنة، قم بإزالة رفاقة الحماية (لونها أبيض شفاف).

• لا تستخدم سوى براغي وأجزاء صغيرة لدعم تثبيت المدخنة.

⚠ تحذير: الفشل في تركيب البراغي أو تثبيت الجهاز وفقاً لهذه التعليمات قد ينجم عنه مخاطر كهربية.

• لا تنظر إليها مباشرة بواسطة الأجهزة البصرية (مناظير، عدسة مكبرة...).

• لا تطبخ الطعام الذي ينتج لهب عالي أسفل المدخنة؛ قد ينشب حريق.

• يمكن استخدام هذا الجهاز بواسطة الأطفال بدءاً من عمر 8 سنوات أو أكبر وبواسطة الأشخاص ممن لديهم قدرات بدنية وحسية وعقلية محدودة أو افتقار للخبرة والمعرفة، وذلك في حال الإشراف عليهم وإعطائهم التعليمات المتعلقة باستخدام الجهاز بطريقة آمنة وفهم المخاطر المنطوية

على استخدامه. لا يجوز أن يلعب الأطفال بالجهاز. يُسمح للأطفال بتنظيف الجهاز وصيانتهم بشرط الإشراف عليهم.

• يجب الإشراف على الأطفال للتأكد من عدم العبث بالجهاز.

• لا يمكن استخدام هذا الجهاز بواسطة الأشخاص (بما فيهم الأطفال) ممن لديهم قدرات بدنية وحسية وعقلية محدودة، أو افتقار للخبرة والمعرفة بدون الإشراف عليهم وإعطائهم التعليمات.

⚠ المناطق المكشوفة والتي يمكن الوصول إليها عند استعمال جهاز الطبخ قد تكون شديدة الحرارة.

• نظف و/أو استبدل الفلاتر بعد مرور الفترة الزمنية المحددة (خطر نشوب حريق). انظر فقرة الصيانة والتنظيف.

• يجب أن تتوفر تهوية مناسبة بالمكان عند استخدام غطاء المجموعة في نفس الوقت الذي تشعل فيه الأجهزة الغاز أو أنواع الوقود الأخرى (لا ينطبق ذلك على الأجهزة التي تصرف الهواء مجدداً داخل المكان).

• يشير الرمز  الموجود على المنتج أو على التغليف أن هذا المنتج لا يمكن التعامل معه على أنه من فئة النفايات المنزلية. بل يجب تسليمه إلى نقطة جمع نفايات متخصصة في إعادة تدوير المعدات الكهربائية والإلكترونية. عند التأكد

من التخلص من هذا المنتج بطريقة صحيحة، فأنت تساعد بذلك في منع حدوث عواقب سلبية على البيئة والصحة البشرية، والتي قد تقع بالفعل بسبب التعامل غير السليم مع المنتج كنفاية. عند التأكد من التخلص من هذا المنتج بطريقة صحيحة، فأنت تساعد بذلك في منع حدوث عواقب سلبية على البيئة والصحة البشرية، والتي قد تقع بالفعل بسبب التعامل غير السليم مع المنتج كنفاية. لمزيد من المعلومات عن إعادة تدوير هذا المنتج، يُرجى الاتصال على مكتب المدينة المحلي، أو خدمة التخلص من النفايات المنزلي، أو المتجر الذي اشتريته منه هذا المنتج.

2. الاستعمال

- تم تصميم المدخنة بحيث تقتصر على الاستخدام المنزلي للتخلص من روائح المطبخ.
- لا تستخدم المدخنة في أغراض غير التي تم تصميمها من أجله.
- لا تسمح أبداً بوجود لهب مرتفع مكشوف تحت الغطاء أثناء تشغيل الجهاز.
- تحكم في شدة اللهب بحيث يكون ملاصق لقاع اواني الطبخ فقط، والتأكد من عدم اندلاعه من الجوانب.
- يجب مراقبة آواني القلي العميقة باستمرار

أثناء الاستخدام حيث إن الزيت الذي يتم تسخينه بإفراط قد يلتهب.

3. التنظيف والعناية

يمكن إعادة تجديد الفلتر المرشح للروائح كل 3-4 شهور (أو بتكرار اذا كان استعمال المدخنة مكثف) (W).
خطوات تجديد الفلتر:

- ضع الفلتر في فرن يعمل بالتهوية وفي درجة حرارة 250 درجة مئوية لمدة 1 ساعة. درجة الحرارة الأقل هي 150 درجة مئوية، مدة التجديد تكون أقصر كلما كنت درجة الحرارة أعلى..

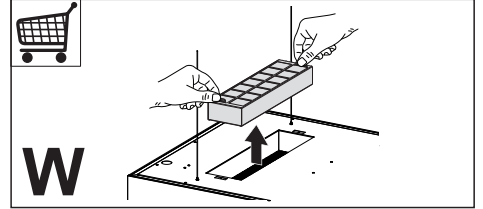

- يجب تنظيف الفلاتر المضادة للشحوم كل شهرين 2 من التشغيل أو قبل هذه المدة إذا كان استخدام المدخنة يتم أكثر من المعتاد ويمكن غسلها بغسالة الأواني (Z).

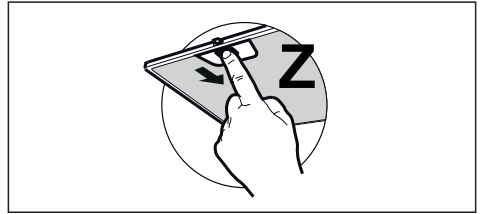

- نظف المدخنة باستخدام قطعة قماش رطبة ومنظف سائل معتدل.

4. التحكم

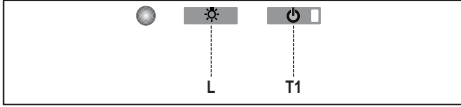

الزر	الوظيفة	الشاشة
L	إطفاء/ إشعال المصابيح	-
T1	المدخنة منخفضة بالضغط لمدة 2 ثانية ترتفع المدخنة بالضغط الخفيف On/Off إشعال/إطفاء الموتور.	إطفاء/إشعال
	المدخنة مرتفعة أول ضغط : المدخنة تنخفض. الضغط الثانية : تقف المدخنة. عند انتهاء الحركة يشعل الموتور على السرعة الثانية.	مطفئ/مطفئ

البكترونيا يتم الكشف عن نوعين من الأعطال ويتم اعطاء اشارة على ذلك.

ضوء ديود T1	وميض بطيء
تجاوز حد الحمل الكهربائي الزائد: في حالة وقوع حالة الحمل الزائد، تصدر اشارة العطل بها بواسطة وامض كل 2 ثانية على ضوء الديود T1 على لوحة المفاتيح .. تأكد من عدم وجود عوائق أثناء حركة المدخنة: تبقى هذه الإشارة ناشطة الي حين اعطاء امر فتح/اغلاق جديد للمدخنة.	وميض سريع
قطع مفتاح السلامة أثناء عملية الفتح في حال تدخل مفتاح السلامة بالقطع، فإن العطل سوف يظهر من خلال ضوء الديود T1 حيث سوف يومض بسرعة (250 مل ثانية) مما يعني ان المدخنة تجاوزت مسارها يجب الإتصال بالخدمة الفنية أثناء العطل يمكن استخدام إضاءة المدخنة والموتور وعندما يكون الموتور منثعلا فإن ضوء الديود T1 يظل يومض مشيراً الى أن هناك عطل لا يزال موجودا.	

5. التحكم عن بعد

يتغذى جهاز التحكم عن بعد بالطاقة بواسطة بطارية قوتها 3 فولت من نوع CR2032 (غير مزودة مع الجهاز).

- لا تضع جهاز التحكم قريباً من المصادر الحرارية.
- لا تلقي البطاريات المنتهية في البيئة، بل ضعها في الحاويات الخاصة.



الزر	الوظيفة	الشاشة
	إطفاء/إشعال الموتور.	-
	المدخنة مغلقة : - بالضغط قليلاً تبدأ المدخنة بالهبوط - في الضغط التالية تتوقف عند انتهاء الحركة يشعل الموتور على السرعة الثانية.	-
	المدخنة مفتوحة: - بالاستمرار بالضغط لمدة 2 ثانية تنشط الحركة بالصعود وتتوقف عند نهاية المسار . - بالضغط قليلاً تتوقف الحركة (قبل نهاية المسار). - بالضغط الخفيف On/Off إشعال/إطفاء الموتور . - بالاستمرار بالضغط لمدة 2 ثانية تنشط الحركة بالصعود. - إذا كان الموتور منشعلاً، اقف تشغيل الموتور أولاً ثم قم بتسيير الحركة.	-
-	خفض سرعة التشغيل.	-
+	زيادة سرعة الموتور.	-
	التشغيل المكثف - يمكن تنشيطه فقط عندما تكون المدخنة في الأسفل وعندما يتم تنشيط وظيفة التأخير delay أو 24h . - تنشط السرعة المركزة عند أي سرعة. - لإبطال الوظيفة يكفي الضغط مجدداً على نفس الزر أو قم بإطفاء الموتور. - فترة هذه السرعة هي 6 دقائق. - في نهاية الـ 6 دقائق يعود النظام تلقائياً إلى السرعة السابقة.	مصباح الديود الموجود على زر الموتور (في التحكم بالمدخنة)، يومض مرة واحدة بالثانية.
	بالضغط الخفيف على وظيفة التشغيل المتأخر delay: يمكن تنشيط الوظيفة فقط إذا كانت وظيفة تشغيل المركز أو 24h غير منشطة. تنشط أو تعطل الإطفاء الكامل للمدخنة (الموتور+ الإضاءة) بعد 30 دقيقة. لتعطيل وظيفة التأخير يمكن إعادة الضغط على نفس الزر أو بواسطة إطفاء الموتور.	مصباح الديود الموجود على زر الموتور (في التحكم بالمدخنة)، يومض مرة كل 0.5 ثانية.
	بالضغط المستمر لمدة 2 ثانية لوظيفة 24H: يمكن تنشيط الوظيفة فقط إذا كانت وظيفة تشغيل المركز أو وظيفة التأخير delay غير منشطة. يعمل و يبطل وظيفة 24 ساعة لمدة 10 دقائق كل ساعة، لمدة 24 ساعة. في نهاية المدة تتوقف الوظيفة.	مصباح الديود الموجود على زر الموتور (في التحكم بالمدخنة)، يومض مرة كل 2 ثانية.
	إطفاء/إشعال مصابيح المدخنة.	-

توجيهات إضافية لمن يقوم بالتركيب

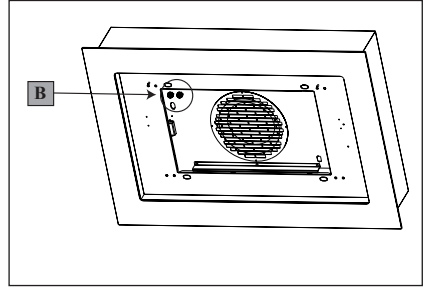

إجراءات تتخذ في حال ظهور أعطال في الحركة

1. تأكد من الغيوز تم ادخاله بالشكل الصحيح وأنه غير محترق، في حال استبداله قم بفتح مجموعة الإضاءة وفك علبة الغيوز وبدله بأخر من نفس المواصفات (المرجع B).
 2. تأكد من أن جسم المخبنة تم تركيبه بشكل مستوي (بواسطة ميزان الماء).
 3. تأكد من أن جميع الكابلات الأربعة مشدودة بنفس الدرجة.
- الكابل الخلفي الأيسر لا يجب أن يكون مرخياً ومختلفاً عن الآخرين.
إذا لم تتمكن من حل المشكلة بالاجراءات السابقة الذكر فيجب استدعاء الصيانة.

6. الإنارة

للاستبدال اتصال بالدعم الفني
("للشراء اتصل بالدعم الفني").

CE