



**BOSCH**

**Register** your  
new device on  
MyBosch now and  
get free benefits:  
**[bosch-home.com/  
welcome](https://bosch-home.com/welcome)**



# Ceiling-mounted ventilation system

**DRR16AQ20**

<b>[cs]</b>	Návod k použití a montáži	Stropní odsavač	2
<b>[sk]</b>	Návod na obsluhu a montáž	Stropný odsávač	22

## Obsah

Bezpečnost.....	2
Zabránění věcným škodám .....	4
Ochrana životního prostředí a úspora.....	4
Druhy provozu.....	5
Seznámení .....	5
Před prvním použitím .....	5
Základní ovládání .....	5
Ovládání digestoře prostřednictvím varné desky.....	7
Home Connect .....	8
Čištění a ošetřování .....	9
Odstranění poruch .....	12
Zákaznický servis.....	13
Příslušenství.....	13
Likvidace .....	14
Návod k montáži .....	14

## Bezpečnost

Pro bezpečné použití vašeho spotřebiče dodržujte informace týkající se bezpečnosti.

### Všeobecné pokyny

Zde najdete obecné informace k tomuto návodu.

- Pečlivě si přečtěte tento návod. Pouze tehdy můžete svůj spotřebič bezpečně a efektivně používat.
- Tento návod je určen pro montéra a uživatele spotřebiče.
- Dodržujte bezpečnostní a výstražné pokyny.
- Ušchovejte návod a také informace o výrobku pro pozdější použití nebo pro následujícího majitele.
- Po vybalení spotřebič zkontrolujte. V případě poškození při přepravě spotřebič nepřipojujte.

### Použití k určenému účelu

Pro bezpečné a správné používání spotřebiče dodržujte pokyny týkající se použití v souladu s určením.

Pouze při odborné vestavbě odpovídající návodu k montáži je zaručené bezpečné používání. Montér odpovídá za správné fungování na místě instalace.

Spotřebič používejte pouze:

- v souladu s návodem k použití a k montáži,
- pro soukromé použití v domácnosti a v uzavřených místnostech domova.
- do maximální nadmořské výšky **2000 m** nad mořem.

Spotřebič nepoužívejte:

- s externími spínacími hodinami.

### Omezení okruhu uživatelů

Zabraňte rizikům pro děti a ohrožené osoby. Tento spotřebič mohou používat děti starší 8 let a osoby s omezenými fyzickými, senzoryckými nebo duševními schopnostmi nebo s nedostatečnými zkušenostmi a/nebo znalostmi, pokud jsou pod dohledem nebo byly instruovány o bezpečném použití spotřebiče a pochopily z toho vyplývající nebezpečí.

Děti si nesmí se spotřebičem hrát.

Čištění a údržbu nesmí provádět děti. Výjimka: děti starší 15 let a pod dozorem dospělé osoby.

Dětem mladším 8 let zabraňte v přístupu ke spotřebiči a přívodnímu kabelu.

### Bezpečné použití

Při používání spotřebiče dodržujte tyto bezpečnostní pokyny.

#### **VAROVÁNÍ – Nebezpečí udušení!**

Děti si mohou obalový materiál přetáhnout přes hlavu nebo se do něj zamotat a udusit se.

- ▶ Obalový materiál uchovávejte mimo dosah dětí.
- ▶ Nedovolte dětem, aby si hrály s obalovým materiálem.

#### **VAROVÁNÍ – Nebezpečí požáru!**

- Tuk usazený v tukových filtrech se může vznítit.
  - ▶ Spotřebič nikdy nepoužívejte bez tukových filtrů.
  - ▶ Tukové filtry pravidelně čistěte.
  - ▶ V blízkosti spotřebiče nikdy nepracujte s otevřeným plamenem (např. flambování).

- ▶ Spotřebič instalujte v blízkosti spotřebičů na pevná paliva (např. dřevo nebo uhlí) pouze tehdy, pokud má spotřebič na pevná paliva uzavřený, nesnímatelný kryt. Nesmí zde létat jiskry.
  - Horký olej a tuk se rychle vznítí.
    - ▶ Na horký olej a tuk neustále dohlížejte.
    - ▶ Hořící olej nebo tuk nikdy nehaste vodou. Vypněte varnou zónu. Plameny opatrně uduste pokličkou, hasicí dekou nebo podobným předmětem.
  - Plynové varné zóny bez umístění nádoby vytvářejí při provozu velký žár. Digestoř umístěná nad nimi se může poškodit nebo vznítit.
    - ▶ Plynové varné zóny používejte pouze s umístěnou nádobou.
  - Při současném provozu několika plynových varných zón vzniká velké teplo. Digestoř umístěná nad nimi se může poškodit nebo vznítit.
    - ▶ Plynové varné zóny používejte pouze s umístěnou nádobou.
    - ▶ Nastavte nejvyšší stupeň ventilátoru.
    - ▶ Dvě plynové varné zóny nikdy nepoužívejte současně s největším plamenem déle než 15 minut. Dvě plynové varné zóny odpovídají velkému hořáku.
    - ▶ Velké hořáky s více než 5 kW nikdy nepoužívejte s větším plamenem déle než 15 minut, např. wok.
- ⚠ VAROVÁNÍ – Nebezpečí popálení!**
- Přístupné díly jsou při provozu horké.
    - ▶ Nikdy se nedotýkejte horkých dílů.
    - ▶ Zabraňte přístupu dětem.
  - Spotřebič se během provozu zahřívá.
    - ▶ Před čištěním nechte spotřebič vychladnout.
- ⚠ VAROVÁNÍ – Nebezpečí poranění!**
- Součásti uvnitř spotřebiče mohou mít ostře hrany.
    - ▶ Vnitřní prostor spotřebiče čistěte opatrně.
  - Předměty postavené na spotřebiči mohou spadnout.
    - ▶ Na spotřebič nestavte žádné předměty.
  - Změny elektrické nebo mechanické konstrukce jsou nebezpečné a mohou způsobit nesprávnou funkci.
    - ▶ Neprovádějte žádné změny elektrické nebo mechanické konstrukce.
- Kryt filtru se může kývat.
    - ▶ Kryt filtru otevírejte pomalu.
    - ▶ Kryt filtru po otevření pevně držte, dokud se nepřestane kývat.
    - ▶ Kryt filtru zavírejte pomalu.
  - Nebezpečí poranění při otevírání a zavírání závěsů.
    - ▶ Nesahejte do prostoru pohybu závěsů.
  - Světlo LED osvětlení je velmi pronikavé a může poškodit zrak (riziková skupina 1).
    - ▶ Nedívejte se přímo do zapnutého LED světla déle než 100 sekund.
  - Děti mohou spolknout baterie.
    - ▶ Baterie skladujte mimo dosah dětí.
    - ▶ Při výměně baterií na děti dohlížejte.
  - Baterie mohou explodovat.
    - ▶ Baterie nenabíjejte.
    - ▶ Baterie nezkratujte.
    - ▶ Neházejte baterie do ohně.
  - Nebezpečí pádu při práci na spotřebiči
 

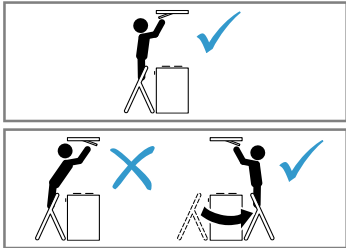

    - ▶ Používejte stabilní schůdky.
    - ▶ Nenaklánějte se přes varnou desku.
    - ▶ Nestoupejte na varnou desku nebo na kuchyňskou desku.
  - Může vzniknout zvýšené riziko poranění, pokud spotřebič během čištění jiná osoba ovládá pomocí aplikace **Home Connect**.
    - ▶ Před čištěním odpojte spotřebič od aplikace **Home Connect**.
- ⚠ VAROVÁNÍ – Nebezpečí úrazu elektrickým proudem!**
- Poškozený spotřebič nebo poškozený síťový kabel je nebezpečný.
    - ▶ V žádném případě nepoužívejte poškozený spotřebič.
    - ▶ Při odpojování spotřebiče z elektrické sítě nikdy netahejte za síťový kabel. Vždy tahejte za síťovou zástrčku síťového kabelu.
    - ▶ Pokud je spotřebič nebo síťový kabel poškozený, ihned odpojte síťovou zástrčku ze zásuvky nebo vypněte pojistku v pojistkové skříňce.

- ▶ Kontaktujte zákaznický servis.  
→ *Strana 13*
- ▶ Opravy spotřebiče smí provádět pouze odborný personál, který je k tomu vyškolený.
- Neodborné opravy jsou nebezpečné.
  - ▶ Opravy spotřebiče smí provádět pouze odborný personál, který je k tomu vyškolený.
  - ▶ K opravě spotřebiče se smí používat pouze originální náhradní díly.
  - ▶ V případě poškození síťového kabelu tohoto spotřebiče musí být tento obnoven vyškoleným odborným personálem.
- Pronikající vlhkost může způsobit úraz elektrickým proudem.
  - ▶ Před čištěním vytáhněte síťovou zástrčku ze zásuvky nebo vypněte pojistku v pojistkové skříňce.
  - ▶ Při čištění spotřebiče nepoužívejte parní nebo vysokotlaké čističe.

### **⚠ VAROVÁNÍ – Nebezpečí výbuchu!**

Silně leptavé alkalické čisticí prostředky nebo čisticí prostředky s vysokým obsahem kyseliny mohou ve spojení s hliníkovými díly v mycím prostoru myčky nádob způsobit výbuch.

- ▶ Nikdy nepoužívejte silně leptavé alkalické čisticí prostředky nebo čisticí prostředky s vysokým obsahem kyseliny. Zejména nepoužívejte čisticí prostředky z řemeslné nebo průmyslové oblasti ve spojení s hliníkovými díly, jako např. tukovým filtrem digestoří.

---

## Zabránění věcným škodám

Aby se zabránilo věcným škodám na vašem spotřebiči, příslušenství nebo kuchyňském zařízení, dodržujte tyto pokyny.

### Obecně

Při použití spotřebiče dodržujte tyto pokyny.

#### **POZOR!**

- Kondenzovaná voda může způsobit poškození korozi.
  - ▶ Abyste zabránili tvorbě kondenzované vody, zapněte spotřebič při vaření.
- Pokud vlhkost pronikne do ovládacích prvků, může dojít k poškození.
  - ▶ Ovládací prvky nikdy nečistěte mokrým hadrem.

- Při nesprávném čištění dojde k poškození povrchů.
  - ▶ Dodržujte pokyny pro čištění.
  - ▶ Nepoužívejte agresivní nebo abrazivní čisticí prostředky.
  - ▶ Plochy z ušlechtilé oceli čistěte pouze ve směru zbroušení.
  - ▶ Ovládací prvky nikdy nečistěte čisticím prostředkem na ušlechtilou ocel.
- Kondenzovaná voda tekoucí zpět může poškodit spotřebič.
  - ▶ Odtahové potrubí musí být ze spotřebiče nainstalované se sklonem minimálně 1°.
- Pokud byste designové prvky namáhali nesprávným způsobem, mohly by se ulomit.
  - ▶ Netahejte za designové prvky.
  - ▶ Na designové prvky nastavte žádné předměty ani je za ně nezavěšujte.
- Vytéklé baterie způsobí poškození dálkového ovládání.
  - ▶ Když dálkové ovládání nepoužíváte, vyjměte baterie.
  - ▶ Vybité nebo poškozené baterie ekologicky a bezpečně zlikvidujte.
- Poškození povrchu vlivem neodstranění ochranné fólie.
  - ▶ Před prvním použitím odstraňte ochrannou fólii ze všech částí spotřebiče.

---

## Ochrana životního prostředí a úspora

Chraňte životní prostředí: svůj spotřebič používejte s účinným využitím zdrojů a recyklovatelné materiály správně likvidujte.

### Likvidace obalu

Obalový materiál je ekologický a lze ho recyklovat.

- ▶ Jednotlivé složky likvidujte rozdělené podle druhů. Informace o aktuálních možnostech likvidace obdržíte u specializovaného prodejce nebo na obecním nebo městském úřadu.

### Úspora energie

Při dodržování těchto upozornění spotřebuje Váš spotřebič méně proudu.

Při vaření dostatečně větrejte.

- + Spotřebič bude pracovat efektivněji a s menší hlučností.

Stupeň ventilátoru přizpůsobte intenzitě kuchyňských výparů.

- + Nižší stupeň ventilátoru znamená menší spotřebu energie. Intenzivní stupeň používejte jen v případě potřeby.

Při intenzivních kuchyňských výparech včas nastavte vyšší stupeň ventilátoru.

- + Pachy se v místnosti méně rozšíří.

Když spotřebič nepotřebujete, vypněte ho.  
+ Spotřebič nebude spotřebovávat energii.

Když nepotřebujete osvětlení, vypněte ho.  
+ Osvětlení nebude spotřebovávat energii.

V uvedených intervalech čistěte nebo vyměňujte filtry.  
+ Zvýší se tím účinnost spotřebiče.

Používejte pokličky.  
+ Zmenší se množství kuchyňských výparů a tvorba kondenzované vody.

## Druhy provozu

### Režim cirkulace

Nasávaný vzduch se čistí tukovými filtry a pachovým filtrem a přivádí se zpět do místnosti.



Pro zachycení pachů při režimu cirkulace musíte namontovat pachový filtr. Informace o různých možnostech provozu spotřebiče při režimu cirkulace získáte v našem katalogu nebo ve specializované prodejně. Potřebné příslušenství zakoupíte ve specializované prodejně, u zákaznického servisu nebo v internetovém obchodě.

## Seznámení

Seznamte se se součástmi vašeho přístroje.

### Ovládací prvky

Pomocí dálkového ovládání můžete nastavit všechny funkce spotřebiče.

**Rada:** Dálkové ovládání nasměrujte co nejpřesněji na infračervený přijímač LED ukazatele.

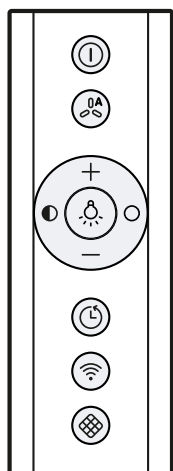

ⓘ	Zapnutí nebo vypnutí spotřebiče
Ⓜ	Zapnutí automatického provozu <sup>1</sup>
+	Zvýšení stupně ventilátoru
-	Snížení stupně ventilátoru
💡	Zapnutí nebo vypnutí osvětlení
🔇	Snížení jasu
🔊	Zvýšení jasu
🕒	Zapnutí nebo vypnutí doběhu ventilátoru
📶	Zapnutí nebo vypnutí <b>Home Connect</b>
🔍	Resetování ukazatele nasycení filtrů

<sup>1</sup> V závislosti na vybavení spotřebiče

### LED ukazatel

Na LED ukazateli se zobrazí nastavené hodnoty a funkce.

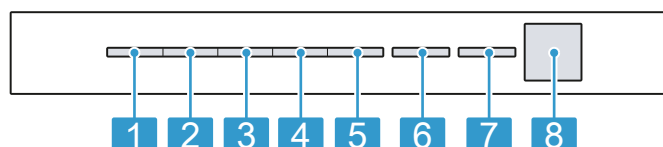

1	Stupeň ventilátoru 1 / ukazatel nasycení tukových filtrů
2	Stupeň ventilátoru 2 / ukazatel nasycení pachového filtru
3	Stupeň ventilátoru 3
4	Intenzivní stupeň 1
5	Intenzivní stupeň 2
6	Automatický provoz <sup>1</sup> / doběh ventilátoru / intervalové odsávání
7	Home Connect
8	Infračervený přijímač

<sup>1</sup> V závislosti na vybavení spotřebiče

## Před prvním použitím

Provedte nastavení pro první uvedení do provozu. Vyčistěte spotřebič a příslušenství.

## Základní ovládání

Zde získáte důležité informace o ovládání vašeho přístroje.

### Zapnutí spotřebiče

**Předpoklad:** Dálkové ovládání nasměrujte co nejpřesněji na infračervený přijímač LED ukazatele.

- ▶ Pomocí ⓘ zapněte spotřebič.
- ✓ Spotřebič se spustí na stupeň ventilátoru 2.

- ✓ Na LED ukazateli svítí LED nastaveného stupně ventilátoru.

## Vypnutí spotřebiče

Když spotřebič nepoužíváte, vypněte ho.

- ▶ Stiskněte .
- ✓ Doběh ventilátoru se zapne, na LED ukazateli bliká LED 6 pro doběh ventilátoru.
- ✓ Po cca 10 minutách se větrání automaticky vypne.

## Nastavení stupně ventilátoru

- ▶ Stiskněte + nebo –.
- ✓ Na LED ukazateli svítí LED nastaveného stupně ventilátoru.

## Zapnutí intenzivního stupně

Když vznikají velmi intenzivní pachy nebo výpary, můžete použít intenzivní stupeň.

1. Stiskněte + tolikrát, dokud na LED ukazateli nesvítí LED 4 pro intenzivní stupeň 1.
  2. Stiskněte + tolikrát, dokud na LED ukazateli nesvítí LED 5 pro intenzivní stupeň 2.
- ✓ Spotřebič se po cca 6 minutách automaticky přepne na stupeň ventilátoru 3.

## Vypnutí intenzivního stupně

- ▶ Pro nastavení libovolného stupně ventilátoru stiskněte –.
- ✓ Spotřebič se po cca 6 minutách automaticky přepne na stupeň ventilátoru 3.

## Zapnutí doběhu ventilátoru

Při doběhu ventilátoru spotřebič ještě nějakou dobu běží a poté se automaticky vypne. Při doběhu ventilátoru se odstraní zbývající pachy a vysuší se pachový filtr po vaření.

- ▶ Stiskněte .
- ✓ Na LED ukazateli svítí LED 1 pro stupeň ventilátoru. Bliká LED 6 pro doběh ventilátoru.
- ✓ Spotřebič se asi po 10 minutách automaticky vypne.

## Vypnutí doběhu ventilátoru

- ▶ Stiskněte .
- ✓ Doběh ventilátoru se ukončí.
- ✓ Spotřebič se zapne s dříve zvoleným stupněm ventilátoru.

## Zapnutí automatického provozu<sup>1</sup>

Pomocí senzoru se automaticky nastaví optimální stupeň ventilátoru.

- ▶ Stiskněte .
- ✓ Na LED ukazateli svítí LED 6 pro automatický provoz.

## Vypnutí automatického provozu<sup>1</sup>

- ▶ Stiskněte .
- ✓ Spotřebič se zapne s dříve nastaveným stupněm ventilátoru.
- ✓ Pokud senzor nerozpozná žádnou změnu kvality vzduchu v prostoru, odsávání se automaticky ukončí.
- ✓ Automatický provoz běží maximálně 4 hodiny.

## Intervalové odsávání

Při intervalovém odsávání se odsávání zapíná a vypíná se zvoleným stupněm a ve zvolený čas.

**Upozornění:** Tato funkce je k dispozici pouze prostřednictvím mobilního koncového zařízení s aplikací **Home Connect**.

Když je intervalové odsávání zapnuté, stále bliká na LED ukazateli LED 6 pro intervalové odsávání a svítí LED zvoleného stupně ventilátoru. Jakmile uplyne čas odsávání, zhasne LED zvoleného stupně ventilátoru. LED 6 bliká dál.

## Senzorové řízení





V automatickém provozu rozpozná senzor ve spotřebiči intenzitu pachů při vaření a pečení. V závislosti na nastavení citlivosti senzoru se automaticky zapne optimální stupeň ventilátoru.

Pokud senzorové řízení reaguje příliš slabě nebo příliš silně, můžete změnit nastavení citlivosti senzoru.

- Výrobní nastavení: stupeň ventilátoru 3
- Nejnižší nastavení: stupeň ventilátoru 1
- Nejvyšší nastavení: stupeň ventilátoru 5

## Nastavení senzorového řízení

**Předpoklad:** Spotřebič je vypnutý.

1. Podržte cca 3 sekundy stisknuté tlačítko  a .
  2. Pro změnu nastavení stiskněte + nebo –. Pro přerušení nastavení stiskněte .
  3. Pro uložení nastavení podržte cca 3 sekundy stisknuté  a . Nebo počkejte cca 10 sekund, dokud se nastavení neuloží automaticky.
- ✓ Jakmile je zvolené nastavení uloženo, zazní akustický signál.

## Resetování ukazatele nasycení filtru

Po čištění tukových filtrů nebo po výměně pachových filtrů lze ukazatel nasycení resetovat.

### Předpoklady





- Po vypnutí spotřebiče bliká na LED ukazateli LED 1 pro ukazatel nasycení tukových filtrů a/nebo LED 2 pro ukazatel nasycení pachových filtrů.
  - Zní opakovaný akustický signál.
- ▶ Stiskněte .
  - ✓ Ukazatel nasycení se resetuje.

<sup>1</sup> V závislosti na vybavení spotřebiče

## Nastavení ukazatele nasycení

Ukazatel nasycení se musí nastavit podle použitého filtru.

**Předpoklad:** Spotřebič je vypnutý.

- Podržte cca 3 sekundy stisknuté tlačítko  a .
  - Pro nastavení režimu cirkulace (neregenerovatelný filtr) držte stisknuté + / –, dokud na LED ukazateli nesvítí LED 2.
  - Pro nastavení režimu cirkulace (regenerovatelný filtr) držte stisknuté + / –, dokud na LED ukazateli nesvítí LED 3.
  - Pro opětovné přepnutí elektronického řízení na provoz bez cirkulačního filtru držte stisknuté + / –, dokud na LED ukazateli nesvítí LED 1.
- Pro uložení nastavení podržte cca 3 sekundy stisknuté  a .  
Nebo počkejte cca 10 sekund, dokud se nastavení neuloží automaticky.  
Pro přerušování nastavení stiskněte .  
✓ Jakmile je zvolené nastavení uloženo, zazní akustický signál.

## Zapnutí osvětlení

- ▶ Osvětlení zapnete tlačítkem .

**Upozornění:** Nastavení barevné teploty jsou k dispozici v aplikaci **Home Connect**, pokud je spotřebič touto funkcí vybavený.

## Vypnutí osvětlení

- ▶ Osvětlení vypnete pomocí .

## Nastavení jasu





- ▶ Držte stisknuté  nebo .

**Upozornění:** Nastavení barevné teploty jsou k dispozici v aplikaci **Home Connect**, pokud je spotřebič touto funkcí vybavený.

## Zapnutí tónu sensorových tlačítek

Tóny sensorových tlačítek lze zapnout.

**Předpoklad:** Spotřebič je vypnutý.





- Podržte cca 3 sekundy stisknuté tlačítko  a .
  - ✓ Na LED ukazateli svítí LED aktuálně zvoleného nastavení.
- Držte stisknuté + nebo –, dokud na LED ukazateli nesvítí LED 1.  
Pro přerušování nastavení stiskněte .
- Pro uložení nastavení podržte cca 3 sekundy stisknuté  a .  
Nebo počkejte cca 10 sekund, dokud se nastavení neuloží automaticky.  
✓ Jakmile je zvolené nastavení uloženo, zazní akustický signál.

## Vypnutí tónu sensorových tlačítek

Tóny sensorových tlačítek můžete vypnout.

**Upozornění:** Akustické signály spotřebiče jsou stále zapnuté a nelze je vypnout.

**Předpoklad:** Spotřebič je vypnutý.

- Podržte cca 3 sekundy stisknuté tlačítko  a .
  - ✓ Na LED ukazateli svítí LED aktuálně zvoleného nastavení.
- Držte stisknuté + nebo –, dokud na LED ukazateli nesvítí LED 2.  
Pro přerušování nastavení stiskněte .
- Pro uložení nastavení podržte cca 3 sekundy stisknuté  a .  
Nebo počkejte cca 10 sekund, dokud se nastavení neuloží automaticky.  
✓ Jakmile je zvolené nastavení uloženo, zazní akustický signál.

## Ovládání digestoře prostřednictvím varné desky

Spotřebič můžete spojit s vhodnou varnou deskou a funkce spotřebiče tak ovládat prostřednictvím varné desky.

Máte následující možnosti, jak spojit spotřebiče:

- Spojení spotřebiče prostřednictvím aplikace **Home Connect**. Pokud oba spotřebiče disponují funkcí **Home Connect**, je možné spojení pomocí aplikace **Home Connect**. Postupujte podle pokynů v aplikaci.
- Přímé spojení spotřebičů
- Spojení spotřebičů prostřednictvím domácí sítě WLAN

**Upozornění:** Dodržujte bezpečnostní pokyny uvedené v návodu k použití spotřebiče a zajistěte, aby byly dodrženy i v tom případě, pokud budete spotřebič obsluhovat pomocí ovládání digestoře na varné desce.

**Rada:** Ovládání na spotřebiči má vždy přednost. V této chvíli není možná obsluha pomocí ovládání digestoře na varné desce.

## Přímé spojení

**Předpoklady**

- Spotřebič je vypnutý.
  - Zrušte všechna spojení s domácí sítí nebo jinými spotřebiči. Pokud spotřebič spojíte přímo s varnou deskou, není již možné spojení s domácí sítí a nemůžete používat **Home Connect**.
- Upozornění:** Řiďte se pokyny v kapitole „Ovládání digestoře prostřednictvím varné desky“ v návodu k použití varné desky.  
Zapněte varnou desku a zvolte režim vyhledávání.
  - Držte stisknuté tlačítko , dokud na LED ukazateli neblíká LED pro **Home Connect**.
- ✓ Spotřebič je spojený s varnou deskou, jakmile již LED pro **Home Connect** neblíká, ale trvale svítí.

## Spojení prostřednictvím domácí sítě

- Postupujte podle pokynů v
  - „Automatické spojení spotřebiče s domácí sítí WLAN (Wi-Fi)“, Strana 8 nebo
  - „Manuální spojení spotřebiče s domácí sítí WLAN (Wi-Fi)“, Strana 8.

2. Jakmile je spotřebič spojený s domácí sítí, vytvořte spojení s varnou deskou prostřednictvím aplikace **Home Connect**.
3. Postupujte podle pokynů na mobilním koncovém zařízení.

## Home Connect

Tento spotřebič může být zapojen do sítě. Pro ovládání funkcí pomocí aplikace **Home Connect**, přizpůsobení základních nastavení nebo ke kontrole aktuálního provozního stavu spojte svůj spotřebič s mobilním koncovým přístrojem.

Služby **Home Connect** nejsou dostupné v každé zemi. Dostupnost funkce **Home Connect** závisí na dostupnosti služeb **Home Connect** ve vaší zemi. Informace k tomuto viz: [www.home-connect.com](http://www.home-connect.com).

Pro využití **Home Connect** nejprve zřídte připojení k domácí síti WLAN (Wi-Fi<sup>1</sup>) a k aplikaci **Home Connect**.

- Automatické spojení spotřebiče s domácí sítí WLAN (Wi-Fi) → *Strana 8*
- Manuální spojení spotřebiče s domácí sítí WLAN (Wi-Fi) → *Strana 8*

Aplikace **Home Connect** vás provede celým procesem přihlášení. Při nastavení postupujte podle pokynů v aplikaci **Home Connect**.

Pokud spotřebič není spojený s domácí sítí, funguje jako digestoř bez připojení k síti a lze ho ovládat pomocí dálkového ovládání.

### Rady

- Řiďte se dodanými podklady k **Home Connect**.
- Dodržujte také pokyny uvedené v aplikaci **Home Connect**.

### Pokyny

- Dodržujte bezpečnostní pokyny uvedené v tomto návodu k použití a zajistěte, aby byly dodrženy i v tom případě, pokud budete spotřebič obsluhovat pomocí aplikace **Home Connect**.  
→ *"Bezpečnost", Strana 2*
- Ovládání na spotřebiči má vždy přednost. V této době není možné ovládání pomocí aplikace **Home Connect**.
- V pohotovostním režimu v síti je spotřeba spotřebiče max. 2 W.
- Pokud pro spojení s domácí sítí potřebujete MAC adresu spotřebiče, najdete ji vedle typového štítku → *Strana 13* uvnitř spotřebiče. Za tímto účelem demontujte filtr → *Strana 10*.

## Automatické spojení spotřebiče s domácí sítí WLAN (Wi-Fi)

Pokud má váš router funkci WPS, můžete spotřebič automaticky spojit s domácí sítí WLAN (Wi-Fi).

**Upozornění:** Během procesu spojování nelze spotřebič zapnout. Pro přerušení procesu stiskněte  $\odot$ .

### Předpoklady

- Na routeru je aktivovaná Wi-Fi.
- Spotřebič má na místě instalace příjem domácí sítě WLAN (Wi-Fi).
- Na mobilním koncovém zařízení je nainstalovaná aplikace **Home Connect**.
- Spotřebič a světlo jsou vypnuté.

1. Držte stisknuté tlačítko  $\mathbb{W}$ , dokud na LED ukazateli neblíká LED 7.
2. Stiskněte  $+$ .  
✓ Na LED ukazateli blíká LED 1 a LED 7.
3. Během 2 minut stiskněte tlačítko WPS na routeru.  
✓ Po vytvoření spojení se spotřebič automaticky spojí s aplikací **Home Connect**. Na LED ukazateli blíká LED 3 a LED 7.
4. Pokud nelze vytvořit spojení, přejde spotřebič automaticky k manuálnímu spojení v domácí síti, na LED ukazateli blíká LED 2 a LED 7. Spotřebič přihlaste v domácí síti manuálně, nebo stiskněte  $-$  pro opětovné spuštění automatického přihlášení.
5. Postupujte podle pokynů na mobilním koncovém zařízení pro automatické přihlášení do sítě.  
✓ Proces přihlášení je dokončený, když LED 7 na LED ukazateli již neblíká, ale nepřetržitě svítí.

## Manuální spojení spotřebiče s domácí sítí WLAN (Wi-Fi)

**Upozornění:** Během procesu spojování nelze spotřebič zapnout. Pro přerušení procesu stiskněte  $\odot$ .

**Předpoklad:** Spotřebič a světlo jsou vypnuté.

1. Držte stisknuté tlačítko  $\mathbb{W}$ , dokud na LED ukazateli neblíká LED 7.
2. Dvakrát stiskněte  $+$  pro spuštění manuálního přihlášení v domácí síti.  
✓ Na LED ukazateli blíká LED 2 a LED 7.
3. Postupujte podle pokynů v aplikaci.  
✓ Po vytvoření spojení se spotřebič automaticky spojí s aplikací **Home Connect**. Na LED ukazateli svítí LED 3 a LED 7.
4. Postupujte podle pokynů na mobilním koncovém zařízení pro manuální přihlášení do sítě.  
✓ Proces přihlášení je dokončený, když LED 7 na LED ukazateli již neblíká, ale nepřetržitě svítí.

## Spojení spotřebiče s aplikací Home Connect

### Předpoklady

- Na mobilním koncovém zařízení je nainstalovaná aplikace **Home Connect**.
- Aplikace **Home Connect** je otevřená.

1. Držte stisknuté tlačítko  $\mathbb{W}$ , dokud na LED ukazateli neblíká LED 3 a LED 7.
2. Na koncovém mobilním zařízení postupujte podle pokynů v aplikaci **Home Connect**.  
✓ Proces přihlášení je dokončený, když LED 7 na LED ukazateli již neblíká, ale nepřetržitě svítí.

<sup>1</sup> Wi-Fi je registrovaná značka Wi-Fi Alliance.



## Home Connect Nastavení

Přizpůsobte **Home Connect** svým potřebám. Nastavení týkající se technologie **Home Connect** naleznete v základním nastavení vašeho spotřebiče. Konkrétní zobrazení nastavení na displeji závisí na tom, zda došlo k seřízení **Home Connect** a zda je zařízení připojeno k domácí síti.

## Aktualizace softwaru

Pomocí funkce aktualizace softwaru vašeho spotřebiče se aktualizuje software (např. optimalizace, odstranění potíží, bezpečnostní aktualizace). Předpokladem je, že jste zaregistrovaný uživatel **Home Connect**, máte na svém mobilním koncovém zařízení nainstalovanou aplikaci a jste připojeni k serveru **Home Connect**.

Jakmile je k dispozici aktualizace softwaru, budete o tom informováni aplikací **Home Connect** a pomocí aplikace můžete spustit aktualizaci softwaru. Po úspěšném stažení můžete spustit instalaci pomocí aplikace **Home Connect**, pokud jste v místní síti. Aplikace **Home Connect** vás bude informovat o úspěšné instalaci.

### Pokyny

- Během stahování můžete spotřebič dále používat. V závislosti na osobním nastavení v aplikaci je možné aktualizace softwaru stahovat také automaticky.
- V případě aktualizací relevantních pro bezpečnost doporučujeme pokud možno rychlé provedení instalace.

## Zrušení spojení

Uložená spojení s domácí sítí a s **Home Connect** můžete zrušit.

- ▶ Držte stisknuté  a **+**, dokud na LED ukazateli nezhasne LED 7.
- ✓ Zazní akustický signál.

## Vzdálená diagnostika

Zákaznický servis může získat k vašemu spotřebiči přístup prostřednictvím vzdálené diagnostiky, pokud se na zákaznický servis obrátíte s příslušným přáním, pokud

	BE	BG	CZ	DK	CS	EE	IE	EL
	ES	FR	HR	IT	CY	LV	LT	LU
	HU	MT	NL	AT	PL	PT	RO	SI
	SK	FI	SE	UK	NE	CH	TR	

5 GHz WLAN (Wi-Fi): pouze pro použití ve vnitřních prostorech.

## Čištění a ošetřování

Aby váš spotřebič zůstal dlouho funkční, pečlivě ho čistěte a ošetřujte.

je váš spotřebič spojený se serverem **Home Connect** a v zemi, ve které spotřebič používáte, je vzdálená diagnostika k dispozici.

**Rada:** Další informace a rovněž informace k dostupnosti vzdálené diagnostiky ve vaší zemi najdete na lokálních webových stránkách v oblasti pro servis/podporu: [www.home-connect.com](http://www.home-connect.com)

## Ochrana údajů

Dodržujte pokyny týkající se ochrany údajů. Při prvním připojení vašeho spotřebiče k domácí síti spojené s internetem přenesete váš spotřebič níže uvedené kategorie údajů na server **Home Connect** (první registrace):

- Jednoznačná identifikace spotřebiče (sestavující z kódů spotřebiče a adresy MAC vestavěného komunikačního modulu Wi-Fi).
- Bezpečnostní certifikát komunikačního modulu Wi-Fi (pro informačně-technické jistění spojení).
- Aktuální verze softwaru a hardwaru vašeho domácího spotřebiče.
- Stav případného předchozího resetování na nastavení z výroby.

Tato první registrace připraví použití funkcí **Home Connect** a je poprvé potřebná teprve v okamžiku, kdy chcete poprvé funkčnosti **Home Connect** používat.

**Upozornění:** Dbejte na to, že funkčnosti **Home Connect** je možné používat jen ve spojení s aplikací **Home Connect**. Informace o ochraně údajů si můžete vyvolat v aplikaci **Home Connect**.

## Prohlášení o shodě

Tímto společnost **Robert Bosch Hausgeräte GmbH** prohlašuje, že se spotřebič s funkcemi **Home Connect** shoduje se základními požadavky a ostatními platnými ustanoveními směrnice **2014/53/EU**.

Podrobné **RED** prohlášení o shodě viz internet na [www.bosch-home.com](http://www.bosch-home.com) na stránce výrobku vašeho spotřebiče u položky dodatečné dokumentace.



Pásmo 2,4 GHz: 100 mW max.  
Pásmo 5 GHz: 100 mW max.

## Čisticí prostředky

Vhodné čisticí prostředky zakoupíte u zákaznického servisu nebo v internetovém obchodě.

### **⚠ VAROVÁNÍ – Nebezpečí úrazu elektrickým proudem!**

Pronikající vlhkost může způsobit úraz elektrickým proudem.

- ▶ Před čištěním vytáhněte síťovou zástrčku ze zásuvky nebo vypněte pojistku v pojistkové skříňce.
- ▶ Při čištění spotřebiče nepoužívejte parní nebo vysokotlaké čističe.

### **⚠ VAROVÁNÍ – Nebezpečí popálení!**

Spotřebič se během provozu zahřívá.

- ▶ Před čištěním nechte spotřebič vychladnout.

### **POZOR!**

Nevhodné čisticí prostředky mohou poškodit povrchy spotřebiče.

- ▶ Nepoužívejte agresivní nebo abrazivní čisticí prostředky.
- ▶ Nepoužívejte čisticí prostředky s vysokým obsahem alkoholu.
- ▶ Nepoužívejte tvrdé drátěnky nebo houbičky.
- ▶ Nepoužívejte speciální čisticí prostředky pro čištění za tepla.
- ▶ Čisticí prostředky na sklo, škrabku na sklo nebo ošetřovací prostředky na ušlechtilou ocel použijte pouze tehdy, pokud jsou v návodu na čištění doporučené pro příslušnou část.
- ▶ Houbové utěrky před použitím důkladně propláchněte.

## **Čištění ploch z ušlechtilé oceli**

1. Řiďte se informacemi k čisticím prostředkům.  
→ "Čisticí prostředky", Strana 9
2. Vyčistěte houbovou utěrkou a horkým mycím roztokem ve směru broušení.
3. Osušte měkkým hadrem.
4. Naneste ve slabé vrstvě měkkým hadrem ošetřovací prostředek na ušlechtilou ocel.

**Rada:** Ošetřovací prostředek na ušlechtilou ocel zakoupíte u zákaznického servisu nebo v internetovém obchodě.

## **Čištění lakovaných povrchů**

1. Řiďte se informacemi k čisticím prostředkům.  
→ "Čisticí prostředky", Strana 9
2. Vyčistěte houbovou utěrkou a horkým mycím roztokem.
3. Osušte měkkým hadrem.

## **Čištění hliníku**

1. Řiďte se informacemi k čisticím prostředkům.  
→ "Čisticí prostředky", Strana 9
2. Vyčistěte měkkým hadrem a čisticím prostředkem na sklo.

## **Čištění plastu**

1. Řiďte se informacemi k čisticím prostředkům.  
→ "Čisticí prostředky", Strana 9
2. Vyčistěte měkkým hadrem a čisticím prostředkem na sklo.

## **Čištění skla**

1. Řiďte se informacemi k čisticím prostředkům.  
→ "Čisticí prostředky", Strana 9
2. Vyčistěte měkkým hadrem a čisticím prostředkem na sklo.

## **Čištění ovládacích prvků**

### **⚠ VAROVÁNÍ – Nebezpečí úrazu elektrickým proudem!**

Pronikající vlhkost může způsobit úraz elektrickým proudem.

- ▶ Nepoužívejte mokré houbové utěrky.

1. Řiďte se informacemi k čisticím prostředkům.  
→ "Čisticí prostředky", Strana 9
2. Vyčistěte vlhkou houbovou utěrkou a horkým mycím roztokem.
3. Osušte měkkým hadrem.

## **Demontáž tukových filtrů**

### **⚠ VAROVÁNÍ – Nebezpečí poranění!**

- Kryt filtru se může kývat.
  - ▶ Kryt filtru otevírejte pomalu.
  - ▶ Kryt filtru po otevření pevně držte, dokud se nepřestane kývat.
  - ▶ Kryt filtru zavírejte pomalu.
- Nebezpečí pádu při práci na spotřebiči

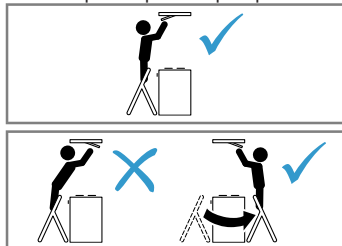

- ▶ Používejte stabilní schůdky.
- ▶ Nenaklánějte se přes varnou desku.
- ▶ Nestoupejte na varnou desku nebo na kuchyňskou desku.

1. Povolte zajištění krytu filtru.

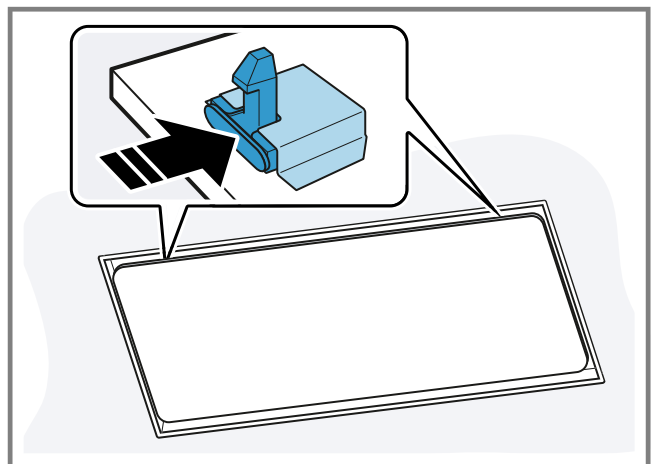

Abyste zabránili prudkému vyklopení krytu filtru dolů, držte kryt filtru oběma rukama.

2. Pro otevření sklopte kryt filtru dolů.

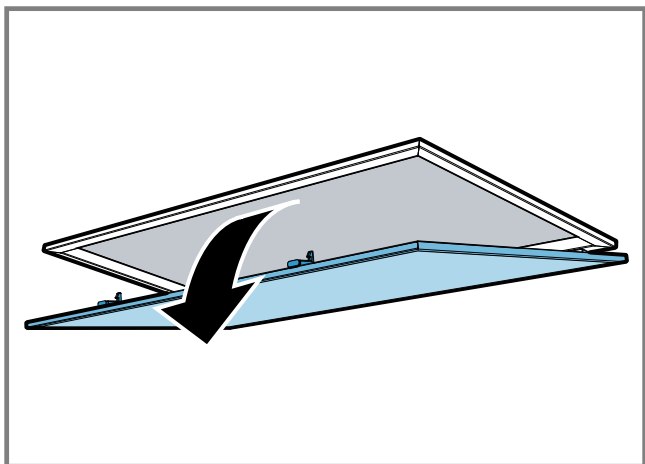

3. **POZOR!** Padající tukové filtry mohou poškodit varnou desku, která je pod nimi.  
 ▶ Tukový filtr uchopte zespoda rukou. Povolte zajištění na tukových filtrech.

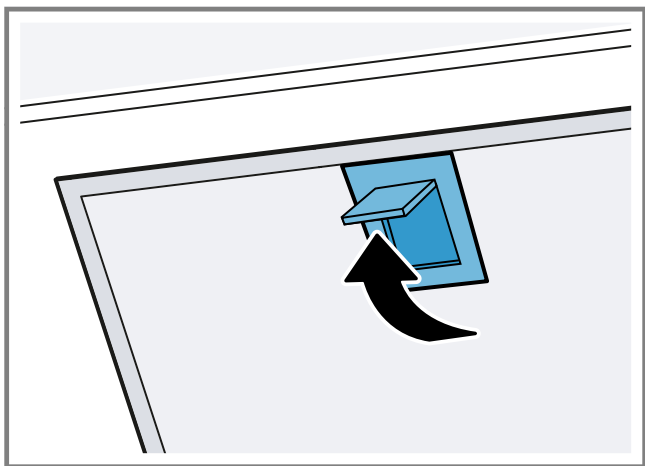

4. Vyměňte tukové filtry z držáků. Abyste zabránili kapání tuku dolů, držte tukové filtry vodorovně.

## Čištění tukových filtrů v myčce nádobí

Tukové filtry filtrují tuk z kuchyňských výparů. Pravidelným čištěním tukových filtrů zabezpečíte vysokou míru filtrování tuků.

### **VAROVÁNÍ – Nebezpečí požáru!**

Tuk usazený v tukových filtrech se může vznítit.

- ▶ Tukové filtry pravidelně čistěte.

### **POZOR!**

Tukové filtry se mohou přiskřípnutím poškodit.

- ▶ Dbejte na to, abyste tukové filtry nepřiskřípli.

**Upozornění:** Při čištění tukových filtrů v myčce nádobí může dojít k mírné změně barvy. Změny barvy nemají žádný vliv na funkci tukových filtrů.

**Předpoklad:** Tukové filtry jsou demontované.

1. Řiďte se informacemi k čisticím prostředkům.  
→ "Čisticí prostředky", Strana 9
2. Tukové filtry postavte volně do myčky nádobí.

Silně znečištěné tukové filtry nemyjte společně s nádobím.

Na úporné nečistoty použijte speciální prostředek na rozpouštění tuků. Prostředek na rozpouštění tuků zakoupíte u zákaznického servisu nebo v internetovém obchodě.

3. Spusťte myčku nádobí. Teplotu nastavte na maximálně 70 °C.
4. Tukové filtry nechte okapat.

## Ruční čištění tukových filtrů

Tukové filtry filtrují tuk z kuchyňských výparů. Pravidelným čištěním tukových filtrů zabezpečíte vysokou míru filtrování tuků.

### **VAROVÁNÍ – Nebezpečí požáru!**

Tuk usazený v tukových filtrech se může vznítit.

- ▶ Tukové filtry pravidelně čistěte.

**Předpoklad:** Tukové filtry jsou demontované.

1. Řiďte se informacemi k čisticím prostředkům.  
→ "Čisticí prostředky", Strana 9
2. Tukové filtry namočte do horkého mycího roztoku. Na úporné nečistoty použijte speciální prostředek na rozpouštění tuků. Prostředek na rozpouštění tuků zakoupíte u zákaznického servisu nebo v internetovém obchodě.
3. Tukové filtry vyčistěte kartáčkem.
4. Tukové filtry důkladně opláchněte.
5. Tukové filtry nechte okapat.

## Montáž tukových filtrů

### **POZOR!**

Padající tukové filtry mohou poškodit varnou desku, která je pod nimi.

- ▶ Tukový filtr uchopte zespoda rukou.

1. Nasadte tukové filtry.
2. Tukové filtry přiklopte nahoru a nechte zaskočit zajištění.
3. Zajistěte, aby zajištění zaskočila.
4. Zavřete kryt filtru.
5. Zajistěte, aby zajištění krytu filtru zaskočila.

## Pachový filtr pro provoz s cirkulací vzduchu

Pachové filtry zakoupíte u zákaznického servisu nebo v internetovém obchodě. Používejte pouze originální pachové filtry.

### Výměna pachového filtru

**Předpoklad:** Tukové filtry jsou demontované.

1. Otevřete kazetu pachových filtrů.

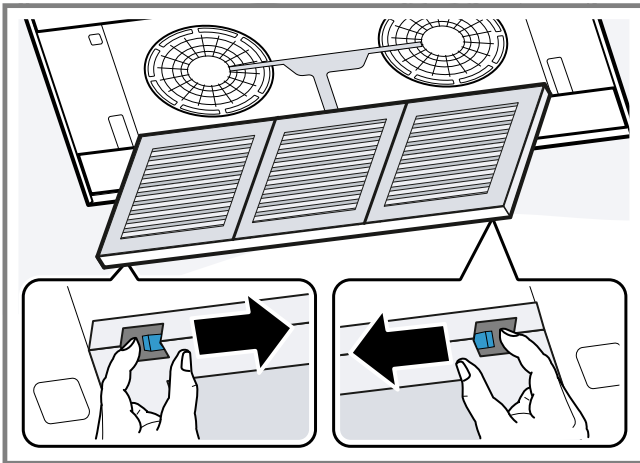

2. Vyměňte pachový filtr.
3. Vyměňte nový pachový filtr z obalu.
4. Nasadte pachový filtr.

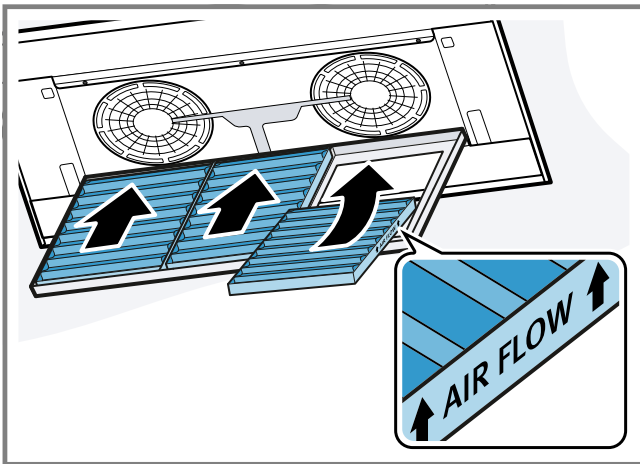

Vložte pachový filtr ve správném směru.

5. Zavřete kazetu pachových filtrů.
6. → "Montáž tukových filtrů", Strana 11.

## Výměna baterií dálkového ovládání

### ⚠ VAROVÁNÍ – Nebezpečí poranění!

- Děti mohou spolknout baterie.
  - ▶ Baterie skladujte mimo dosah dětí.
  - ▶ Při výměně baterií na děti dohlížejte.
- Baterie mohou explodovat.
  - ▶ Baterie nenabíjejte.
  - ▶ Baterie nezkratujte.
  - ▶ Neházejte baterie do ohně.

### POZOR!

- Nesprávné zacházení s bateriemi.
  - ▶ Připojovací svorky nezkratujte.
  - ▶ Používejte pouze baterie uvedeného typu.
  - ▶ Nepoužívejte dohromady různé typy baterií.
  - ▶ Nepoužívejte dohromady nové a použité baterie.
  - ▶ Nepoužívejte nabíjecí baterie.
- Vyteklé baterie způsobí poškození dálkového ovládání.
  - ▶ Když dálkové ovládání nepoužíváte, vyjměte baterie.

- ▶ Vybité nebo poškozené baterie ekologicky a bezpečně zlikvidujte.

1. Sejměte kryt.
2. Vyjměte vybité baterie.

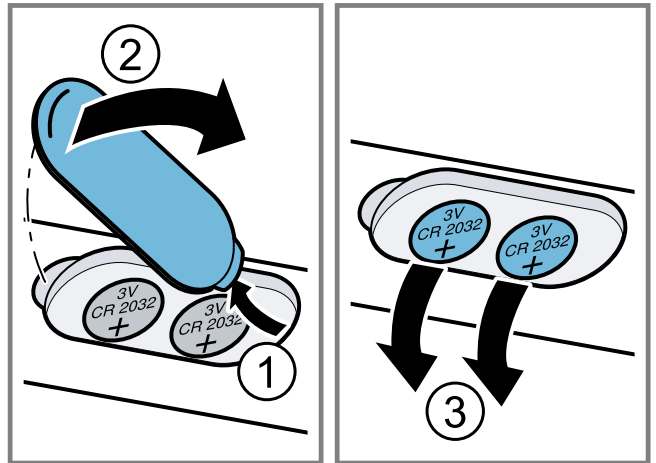

3. Vložte nové baterie (typ 3 V CR 2032).

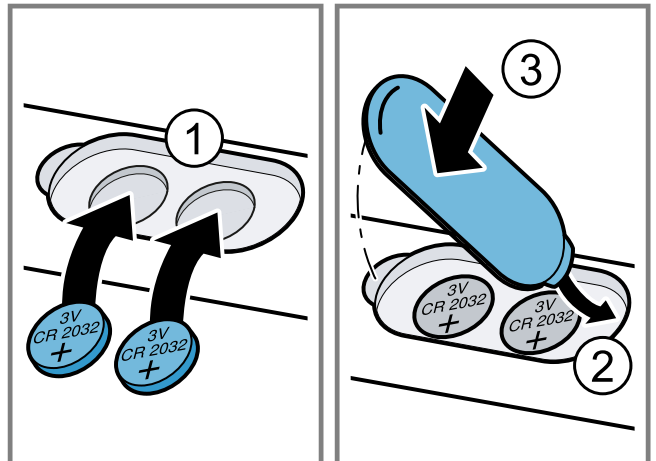

4. Zavřete kryt.
5. Vybité baterie ekologicky zlikvidujte.

## Odstranění poruch

Menší poruchy vašeho přístroje můžete odstranit vlastními silami. Před kontaktováním zákaznické služby využijte informací o odstraňování poruch. Vyvarujete se tak zbytečných nákladů.

### ⚠ VAROVÁNÍ – Nebezpečí poranění!

Neodborné opravy jsou nebezpečné.

- ▶ Opravy spotřebiče smí provádět pouze vyškolený odborný personál.
- ▶ Pokud má spotřebič závadu, kontaktujte zákaznický servis.

### ⚠ VAROVÁNÍ – Nebezpečí úrazu elektrickým proudem!

Neodborné opravy jsou nebezpečné.

- ▶ Opravy spotřebiče smí provádět pouze odborný personál, který je k tomu vyškolený.
- ▶ K opravě spotřebiče se smí používat pouze originální náhradní díly.

- ▶ V případě poškození síťového kabelu tohoto spotřebiče musí být tento obnoven vyškoleným odborným personálem.

## Poruchy funkce

Porucha	Příčina	Odstranění závady
Spotřebič nepracuje.	Není zapojená zástrčka síťového kabelu. Pojistka je vadná. Výpadek napájení.	▶ Připojte spotřebič k el. síti. ▶ Zkontrolujte pojistku v pojistkové skříňce. ▶ Zkontrolujte, zda v místnosti funguje osvětlení místnosti nebo jiné přístroje.
Nefunguje osvětlení.	Možné jsou různé příčiny.	▶ Kontaktujte zákaznický servis. → "Zákaznický servis", Strana 13 ▶ Vadné LED osvětlení smí vyměňovat pouze výrobce, jeho zákaznický servis nebo odborník s koncesí (elektrikář).
Dálkové ovládání nefunguje.	Baterie jsou vybité.	▶ → "Výměna baterií dálkového ovládání", Strana 12
Po vypnutí spotřebiče na LED ukazateli třikrát zablikají LED 1 až 5.	Baterie jsou téměř vybité.	▶ → "Výměna baterií dálkového ovládání", Strana 12
Osvětlení se automaticky zapne po připojení spotřebiče k elektrické síti.	Je zapnutý předváděcí režim.	▶ Podržte cca 3 sekundy stisknuté tlačítko  a  .
Na LED ukazateli bliká LED 1.	Tukové filtry jsou nasycené.	▶ → "Čištění tukových filtrů v myčce nádobí", Strana 11 ▶ → "Ruční čištění tukových filtrů", Strana 11
Na LED ukazateli bliká LED 2.	Pachové filtry jsou nasycené.	▶ Vyměňte pachový filtr. → Strana 11

## Zákaznický servis

Pokud máte dotazy týkající se použití, nemůžete-li poruchu odstranit sami nebo musí být spotřebič opraven, kontaktujte náš zákaznický servis.

Velké množství problémů můžete sami odstranit díky informacím o odstraňování poruch uvedených v tomto návodu nebo na naší webové stránce. Pokud tomu tak není, kontaktujte náš zákaznický servis.

Vždy najdeme vhodné řešení a naší snahou je předházení zbytečným návštěvám techniků zákaznické služby.

V případě závady v záruce a po uplynutí záruky výrobce zajistíme opravu vašeho spotřebiče zaškolenými technikami zákaznického servisu za použití originálních náhradních dílů.

Originální náhradní díly relevantní pro funkčnost podle příslušného nařízení ekodesign obdržíte u našeho zákaznického servisu po dobu min. 10 let od uvedení vašeho spotřebiče na trh v Evropském hospodářském prostoru.

**Upozornění:** Využití zákaznického servisu je v rámci záručních podmínek výrobce bezplatné.

Podrobné informace o záruční době a záručních podmínkách ve vaší zemi obdržíte u svého zákaznického servisu, svého prodejce nebo na našich internetových stránkách.

Při kontaktování zákaznického servisu potřebujete označení produktu (E-č.) a výrobní číslo (FD) vašeho spotřebiče.

Kontaktní údaje zákaznického servisu viz příložený seznam servisních služeb nebo naše webová stránka.

### Označení produktu (E-č.) a výrobní číslo (FD)

Označení produktu (E-č.) a výrobní číslo (FD) je uvedeno na typovém štítku spotřebiče.

V závislosti na modelu se typový štítek nachází:

- uvnitř spotřebiče (demontujte tukový filtr).
- na horní straně spotřebiče.

Pro rychlé nalezení údajů vašeho spotřebiče a telefonního čísla zákaznického servisu si můžete údaje poznačit.

### Příslušenství

Používejte originální příslušenství. Je přizpůsobené pro váš spotřebič. Zde získáte přehled o příslušenství vašeho spotřebiče a jeho použití.

Příslušenství	Objednací číslo
Pachový filtr – regenerovatelný	DIZOJX0P0
Pachový filtr – neregenerovatelný	DIZ1JX1B6

## Likvidace

Zde se dozvíte, jak správně likvidovat staré spotřebiče.

### Likvidace starého spotřebiče

Díky ekologické likvidaci je možné opětovné použití cenných surovin.

1. Vytáhněte síťovou zástrčku síťového kabelu ze zásuvky.
2. Odpojte síťový kabel.
3. Spotřebič ekologicky zlikvidujte.



Tento spotřebič je označen v souladu s evropskou směrnicí 2012/19/EU o nakládání s použitými elektrickými a elektronickými zařízeními (waste electrical and electronic equipment - WEEE).

Tato směrnice stanoví jednotný evropský (EU) rámec pro zpětný odběr a recyklování použitých zařízení.

### Likvidace baterií

Baterie se musí odevzdávat k ekologické recyklaci. Baterie nevyhazujte do domovního odpadu.

- Baterie ekologicky zlikvidujte. Jen pro země EU:



Podle evropské směrnice 2006/66/ES se musí vadné nebo opotřebené akumulátory/baterie shromažďovat odděleně a odevzdat k ekologické likvidaci.

## Návod k montáži

### Rozsah dodávky

Po vybalení zkontrolujte všechny díly, zda nedošlo k poškození při přepravě a zda je dodávka kompletní.

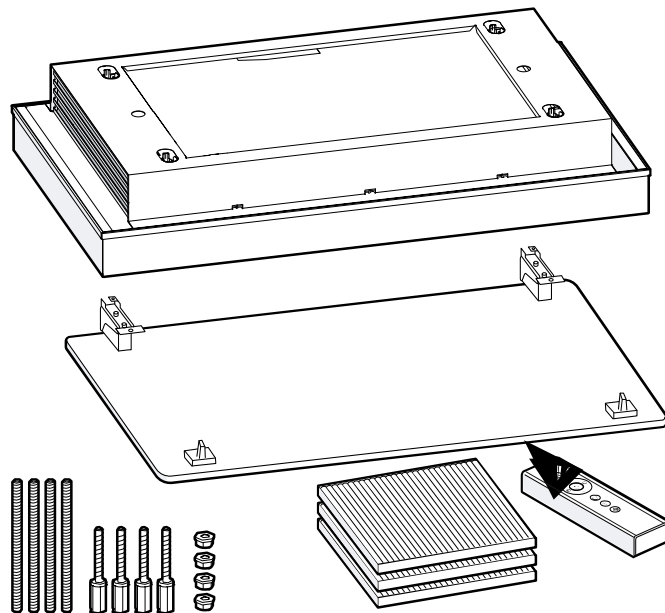

### Bezpečnostní vzdálenosti

Dodržujte bezpečnostní vzdálenosti spotřebiče.

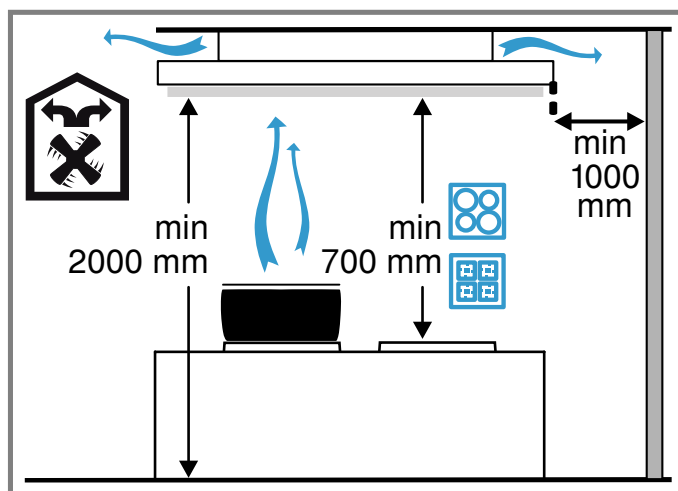

## Rozměry spotřebiče

Zde najdete rozměry spotřebiče

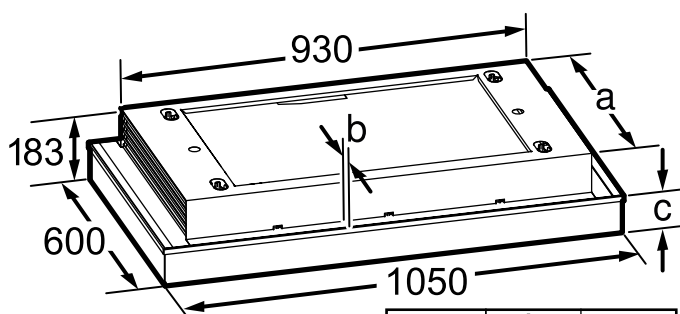

a	b	c
523	38,5	89,7
530	35	163
513	43,5	128
513	43,5	154

## Bezpečná montáž

Při montáži spotřebiče dodržujte tyto bezpečnostní pokyny.

### VAROVÁNÍ – Nebezpečí udušení!

Děti si mohou obalový materiál přetáhnout přes hlavu nebo se do něj zamotat a udušit se.

- ▶ Obalový materiál uchovávejte mimo dosah dětí.
- ▶ Nedovolte dětem, aby si hrály s obalovým materiálem.

### VAROVÁNÍ – Nebezpečí požáru!

- Tuk usazený v tukovém filtru se může vznítit.
  - ▶ Aby se zabránilo nahromadění tepla, musí být dodrženy předepsané bezpečnostní vzdálenosti.
  - ▶ Řiďte se údaji pro váš sporák. Pokud používáte současně plynové a elektrické varné zóny, platí největší uvedená vzdálenost.
- Tuk usazený v tukovém filtru se může vznítit.
  - ▶ V blízkosti spotřebiče nikdy nepracujte s otevřeným plamenem (např. flambování).
  - ▶ Spotřebič instalujte v blízkosti spotřebičů na pevná paliva (např. dřevo nebo uhlí) pouze tehdy, pokud se zde nachází uzavřený, nesnímatelný kryt. Nesmí zde létat jiskry.

### VAROVÁNÍ – Nebezpečí poranění!

- Součásti uvnitř spotřebiče mohou mít ostré hrany.
  - ▶ Používejte ochranné rukavice.
- Pokud není spotřebič řádně upevněný, může spadnout.
  - ▶ Všechny upevňovací prvky musí být pevně a bezpečně namontované.
- Spotřebič je těžký.
  - ▶ Pro pohybování se spotřebičem jsou zapotřebí 2 osoby.
  - ▶ Používejte pouze vhodné pomůcky.
- Spotřebič je těžký.
  - ▶ Spotřebič se nesmí montovat přímo do sádrokartonových desek nebo podobných lehkých stavebních materiálů.

- ▶ Pro řádnou montáž použijte dostatečně stabilní materiál přizpůsobený stavebním poměrům a hmotnosti spotřebiče.
- Změny elektrické nebo mechanické konstrukce jsou nebezpečné a mohou způsobit nesprávnou funkci.
  - ▶ Neprovádějte žádné změny elektrické nebo mechanické konstrukce.
- Nebezpečí pádu při práci na spotřebiči

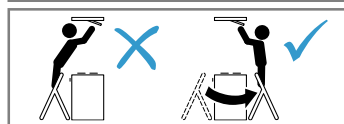

- ▶ Používejte stabilní schůdky.
- ▶ Nenaklánějte se přes varnou desku.
- ▶ Nestoupejte na varnou desku nebo na kuchyňskou desku.
- Kryt filtru se může kývat.
  - ▶ Kryt filtru otevírejte pomalu.
  - ▶ Kryt filtru po otevření pevně držte, dokud se nepřestane kývat.
  - ▶ Kryt filtru zavírejte pomalu.
- Nebezpečí poranění při otevírání a zavírání závěsů.
  - ▶ Nesahejte do prostoru pohybu závěsů.

### VAROVÁNÍ – Nebezpečí úrazu elektrickým proudem!

- Ostré součásti uvnitř spotřebiče mohou poškodit přírodní kabel.
  - ▶ Přírodní kabel nesmí být zalomený nebo přiskřípnutý.
- Poškozený spotřebič nebo poškozený síťový kabel je nebezpečný.
  - ▶ V žádném případě nepoužívejte poškozený spotřebič.
  - ▶ Při odpojování spotřebiče z elektrické sítě nikdy netahejte za síťový kabel. Vždy tahejte za síťovou zástrčku síťového kabelu.
  - ▶ Pokud je spotřebič nebo síťový kabel poškozený, ihned odpojte síťovou zástrčku ze zásuvky nebo vypněte pojistku v pojistkové skříňce.
  - ▶ Kontaktujte zákaznický servis. → *Strana 13*
  - ▶ Opravy spotřebiče smí provádět pouze odborný personál, který je k tomu vyškolený.
- Neodborné opravy jsou nebezpečné.
  - ▶ Opravy spotřebiče smí provádět pouze odborný personál, který je k tomu vyškolený.
  - ▶ K opravě spotřebiče se smí používat pouze originální náhradní díly.
  - ▶ V případě poškození síťového kabelu tohoto spotřebiče musí být tento obnoven vyškoleným odborným personálem.
- Neodborné instalace jsou nebezpečné.
  - ▶ Spotřebič zapojujte a používejte pouze v souladu s údaji na typovém štítku.
  - ▶ Spotřebič zapojujte do sítě střídavého proudu jen pomocí předpisově instalované zásuvky s uzemněním.
  - ▶ Systém ochranných vodičů elektrické domovní instalace musí být instalován podle předpisů.

- ▶ Spotřebič nikdy nenapájejte prostřednictvím externího spínacího zařízení, např. časového spínače nebo dálkového ovládání.
- ▶ U vestavěného spotřebiče musí být síťová zástrčka síťového kabelu volně přístupná. Pokud není volný přístup možný, je třeba do stávající elektrické instalace instalovat dělicí zařízení pro všechny póly podle podmínek kategorie přepětí III a podle předpisů pro instalaci.
- ▶ Při instalaci spotřebiče dbejte na to, aby nedošlo k sevření nebo poškození síťového kabelu.

## Pokyny k montážní situaci

- Tento spotřebič je určený k montáži na kuchyňský strop nebo na stabilní stropní podhled.

## Pokyny k elektrickému připojení

Pro bezpečné elektrické připojení spotřebiče dodržujte tyto pokyny.

### ⚠ VAROVÁNÍ – Nebezpečí úrazu elektrickým proudem!

- Musí být kdykoli možné odpojit spotřebič od elektrické sítě. Spotřebič se smí zapojovat pouze do předpisově nainstalované elektrické zásuvky s ochranným kontaktem.
  - ▶ Síťová zásuvka přívodního síťového vedení musí být po instalaci spotřebiče volně přístupná.
  - ▶ Pokud to není možné, je třeba do stávající elektrické instalace instalovat odpojovací zařízení pro všechny póly podle podmínek kategorie přepětí III a podle předpisů pro instalaci.
  - ▶ Pevnou elektrickou instalaci smí provést pouze elektrikář. Doporučujeme do elektrického okruhu pro napájení spotřebiče nainstalovat proudový chránič (FI).
- Ostré součásti uvnitř spotřebiče mohou poškodit přívodní kabel.
  - ▶ Přívodní kabel nesmí být zalomený nebo přiskřípnutý.
- Údaje pro připojení jsou uvedené na typovém štítku uvnitř spotřebiče.
- Pro přístup k typovému štítku je nutné demontovat tukový filtr.
- Přívodní kabel měří cca 1,30 m.
- Tento spotřebič splňuje předpisy pro odrušení ES.
- Spotřebič odpovídá třídě ochrany 1. Proto spotřebič používejte s připojením s ochranným vodičem.
- Spotřebič během montáže nepřipojujte k elektrické síti.
- Zajistěte, aby byla ochrana proti dotyku zabezpečená vestavbou.
- Spotřebiče bez zástrčky smí připojovat pouze koncesovaný odborník. Platí zde předpisy místních elektrorozvodných závodů.

## Všeobecné pokyny

- Spotřebič odsává kuchyňské výpary při větší vzdálenosti od varné desky hůře. Proto dodržujte vzdálenost minimálně 700 mm a maximálně 1 500 mm.
- Aby digestoř odsávala kuchyňské výpary optimálně, namontujte ji nad střed varné desky.

- Aby byl spotřebič v případě provádění servisu dobře dostupný, zvolte pro montáž snadno přístupné místo.
- Povrch spotřebiče je náchylný k poškození. Dejte pozor, abyste při montáži nezpůsobili poškození.

## Montáž

### Kontrola stropu

1. Zkontrolujte, zda je strop vodorovný a má dostatečnou nosnost.  
Max. hmotnost spotřebiče činí **40 kg**. Spotřebič nemontujte přímo do sádkartonových desek nebo podobných lehkých stavebních materiálů zavěšeného podhledu.
2. Vyvrtejte otvory do hloubky odpovídající délce šroubů.
3. Pro montáž spotřebiče použijte dostatečně stabilní upevňovací materiál přizpůsobený stavebním poměrům a hmotnosti spotřebiče.
4. Zkontrolujte výřez, zda se v něm nenachází stávající kabeláž ostatních spotřebičů.

### Příprava stropu

1. Varnou desku zakryjte, abyste zabránili poškození.
2. Zjistěte polohu spotřebiče a střed přitom určete podle varné desky.
3. Pomocí vrtací šablony vyměřte a označte polohu upevňovacích šroubů. Dolní hrana spotřebiče je totožná s dolní hranou vrtací šablony.
4. Ujistěte se, že se v oblasti vrtaných otvorů nenachází žádné elektrické vedení, plynové nebo vodovodní trubky.
5. Vyvrtejte čtyři otvory o průměru 6 mm pro upevnění.
6. Vyvrtejte otvory do hloubky odpovídající délce šroubů.
7. Do stropu zašroubujte upevňovací šrouby.
8. Zašroubujte závitové tyče.
9. Matice našroubujte cca 10 mm na závitové tyče.

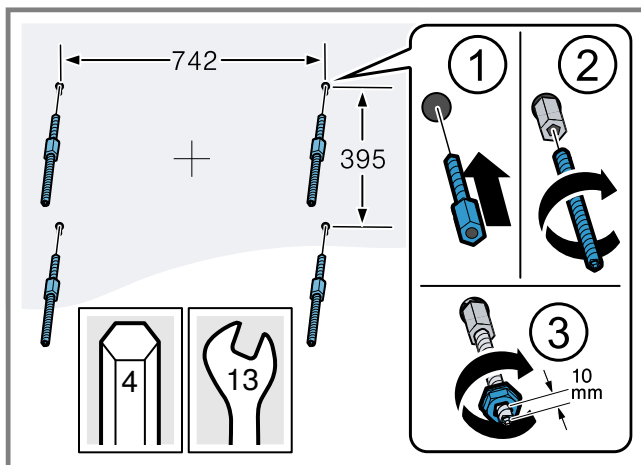



## Příprava spotřebiče

1. Vyměňte tukové filtry.

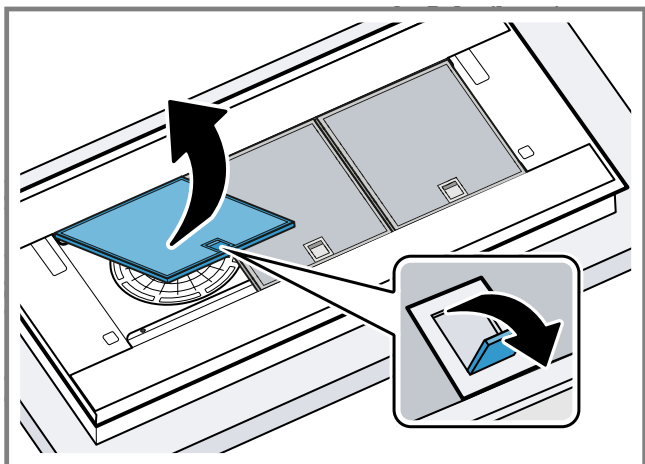

Tukový filtr neohýbejte, aby nedošlo k jeho poškození.

2. Povolte šrouby postranních krytů.

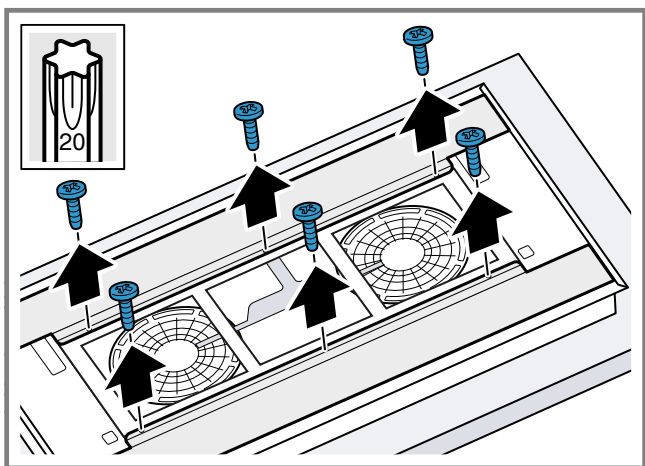

3. Otevřete kazetu pachového filtru.

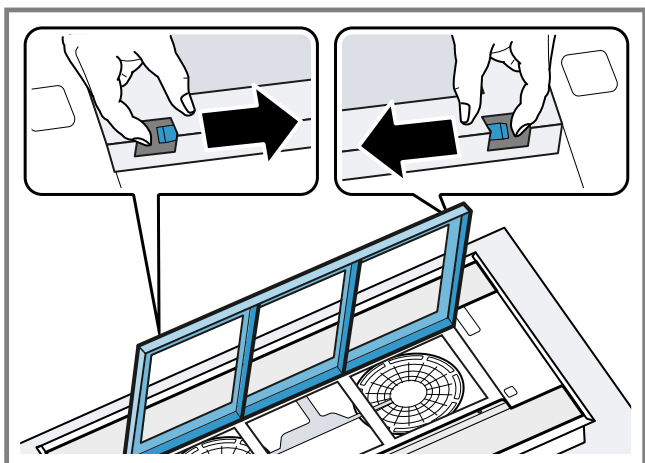

4. Postranní kryty posuňte dovnitř a sejměte je.

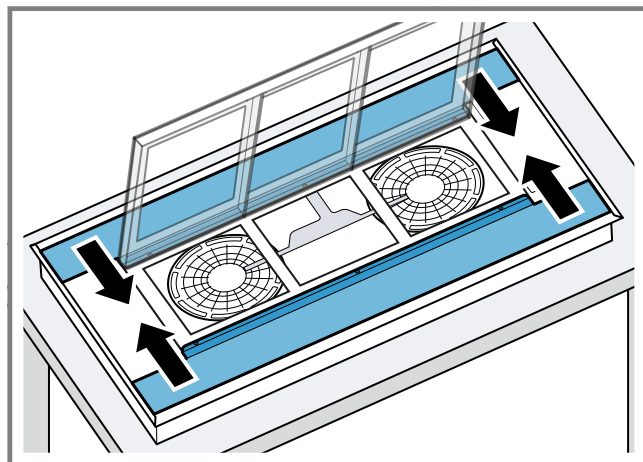

5. Zavřete kazetu pachových filtrů.

## Zavěšení spotřebiče

1. Nazdvihněte spotřebič za rohy a otočte ho.
2. Kabel, který není součástí dodávky, umístěte do vyznačené oblasti spotřebiče.

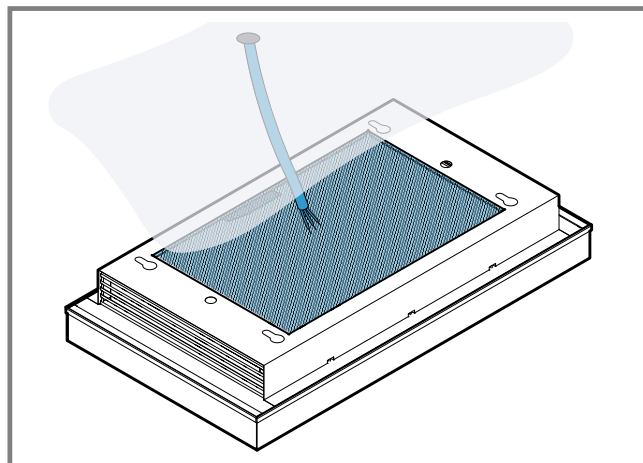

3. Tento kabel vedte otvorem a spotřebič zavěste na upevňovací šrouby ve stropě.

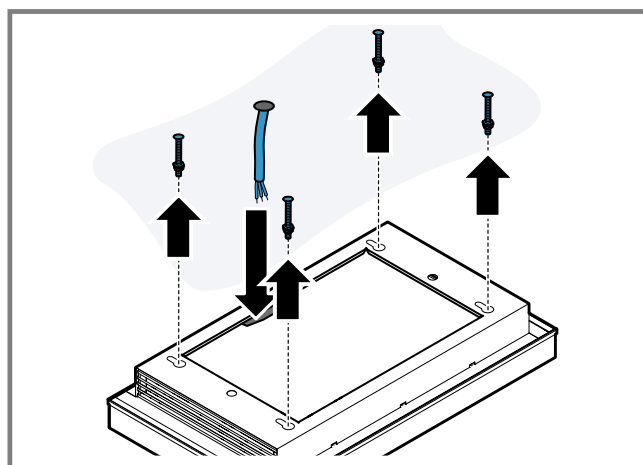

4. Zasuňte spotřebič až nadoraz do 4 otvorů ve tvaru klíčové dírky s vodicími objímkami.

5. Spotřebič posuňte a znovu spusťte dolů tak, aby matice s nákrůžkem doléhaly k hraně vodicích objímek.

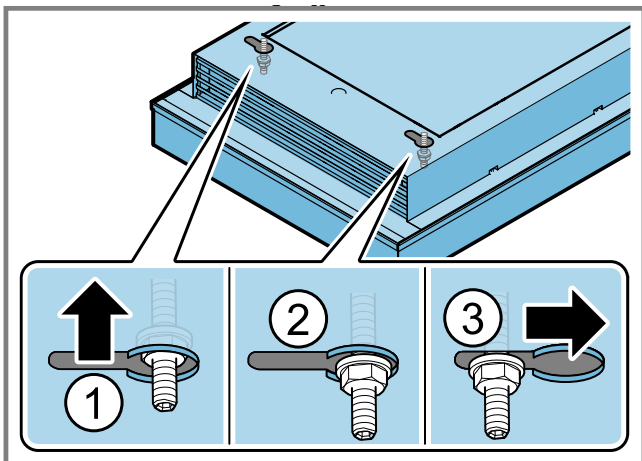

6. Opatrně utáhněte matice s nákrůžkem, které jsou diagonálně proti sobě, aby spotřebič celou plochou doléhal ke stropu.

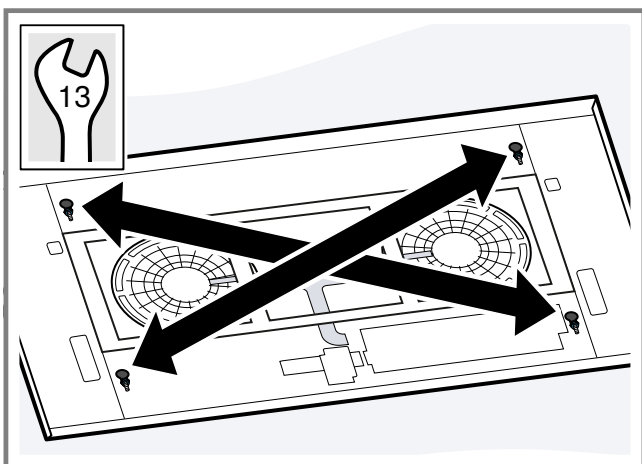

Aby se spotřebič nevzpříčil, utahujte matice s nákrůžkem postupně.

### Připojení spotřebiče

**Předpoklad:** Zajistěte, aby byla ochrana proti dotyku zabezpečená vestavbou.

1. Kabel, který není součástí dodávky, ved'te otvorem ve spotřebiči. Dodržte správný poloměr ohybu tohoto kabelu pro připojení spotřebiče. Kabel musí mít dvojitou izolaci. Proto před připojovací svorkou odstraňte jen co možná nejmenší část izolace kabelu.

2. Kabel na straně stavby zasuňte do připojovací svorky.

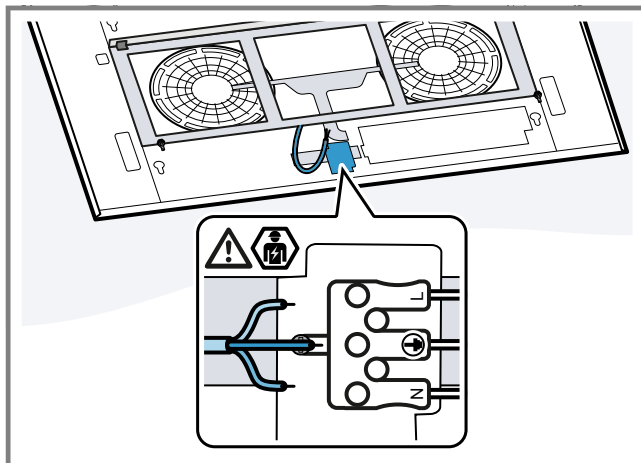

### Montáž krytů

#### ⚠ VAROVÁNÍ – Nebezpečí poranění!

- Součásti uvnitř spotřebiče mohou mít ostré hrany.
  - ▶ Používejte ochranné rukavice.
- Nebezpečí poranění při otevírání a zavírání závěsů.
  - ▶ Nesahejte do prostoru pohybu závěsů.

1. Otevřete kazetu pachových filtrů.

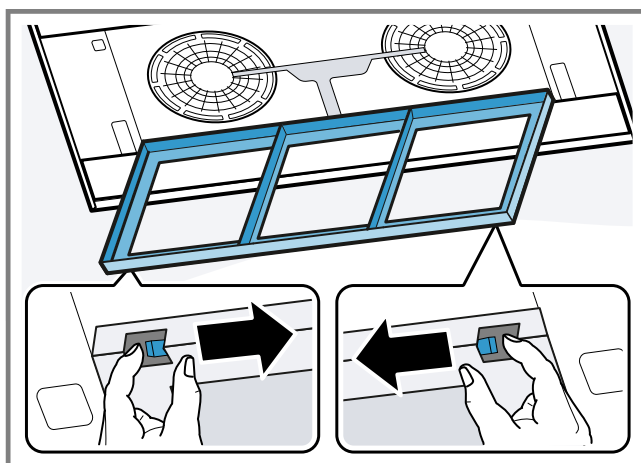

2. Nasad'te postranní kryty.

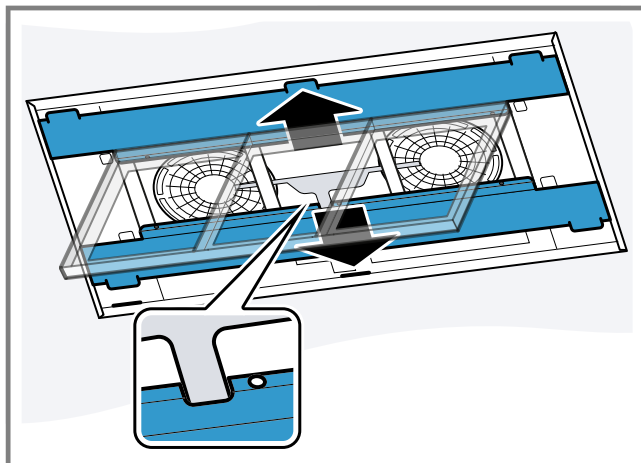

3. Postranní kryty posuňte směrem k rámu spotřebiče a přišroubujte je.

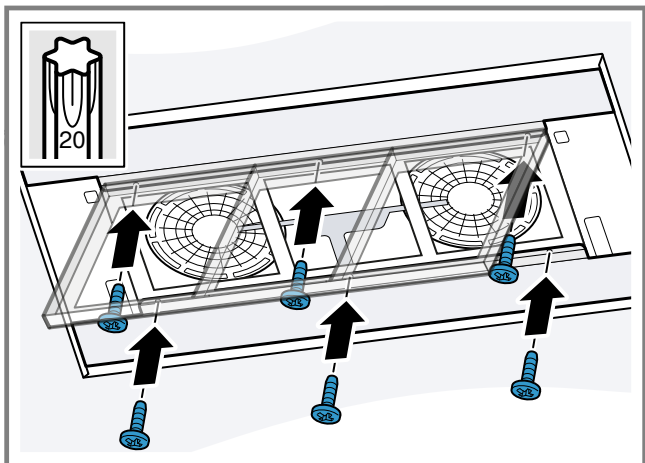

4. Vyjměte nový pachový filtr z obalu.  
5. Pachový filter vložte do kazety pachového filtru.

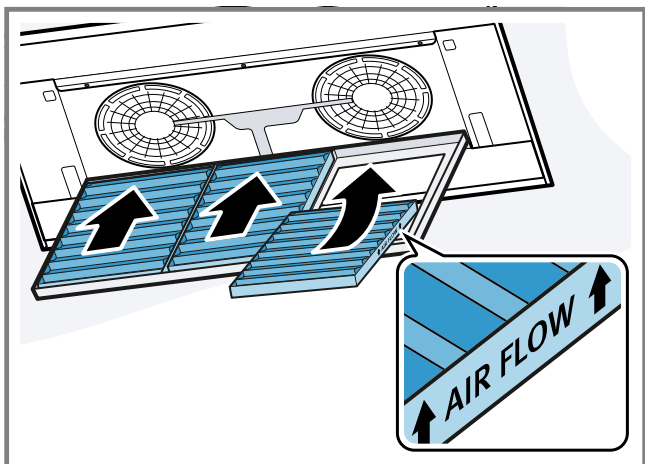

Vložte pachový filter ve správném směru.

6. Zavřete kazetu pachových filtrů.  
7. Nasadte tukové filtry.  
Tukové filtry neohýbejte, aby nedošlo k jejich poškození.

### Montáž krytu filtru

#### **⚠ VÁROVÁNÍ – Nebezpečí poranění!**

- Součásti uvnitř spotřebiče mohou mít ostré hrany.
  - ▶ Používejte ochranné rukavice.
- Nebezpečí poranění při otevírání a zavírání závěsů.
  - ▶ Nesahejte do prostoru pohybu závěsů.

1. Otevřete závěsy krytu filtru.

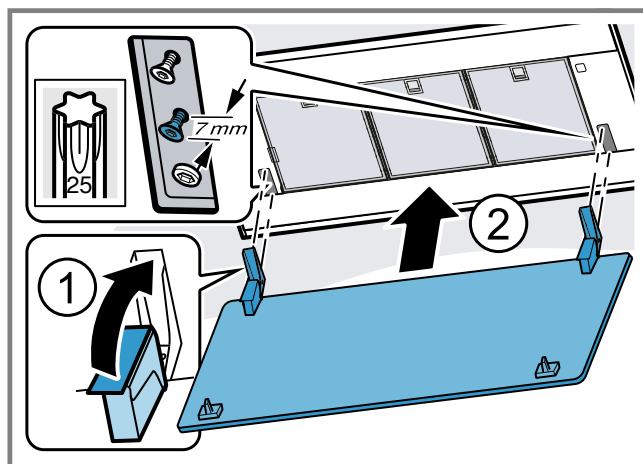

2. Zavěste kryt filtru na příslušné šrouby a zasuňte ho podle otvoru zámku dopředu/dozadu do úzkého profilu.

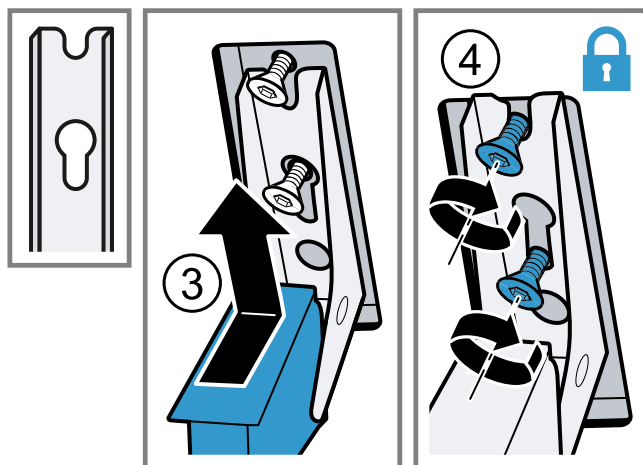
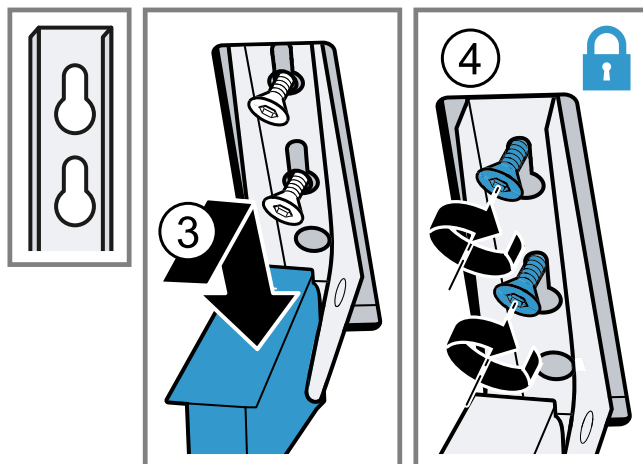

3. Upevňovací šrouby závěsů utáhněte.  
4. Přiklopte kryt filtru nahoru a zacvakněte.  
5. Připojte k elektrickému proudu.

### Demontáž spotřebiče

#### **⚠ VÁROVÁNÍ – Nebezpečí poranění!**

- Součásti uvnitř spotřebiče mohou mít ostré hrany.
  - ▶ Používejte ochranné rukavice.
- Nebezpečí poranění při otevírání a zavírání závěsů.
  - ▶ Nesahejte do prostoru pohybu závěsů.

- Spotřebič je těžký.
  - ▶ Pro pohybování se spotřebičem jsou zapotřebí 2 osoby.
  - ▶ Používejte pouze vhodné pomůcky.

1. Odpojte spotřebič od elektrické sítě.
2. Povolte zajištění krytu filtru.

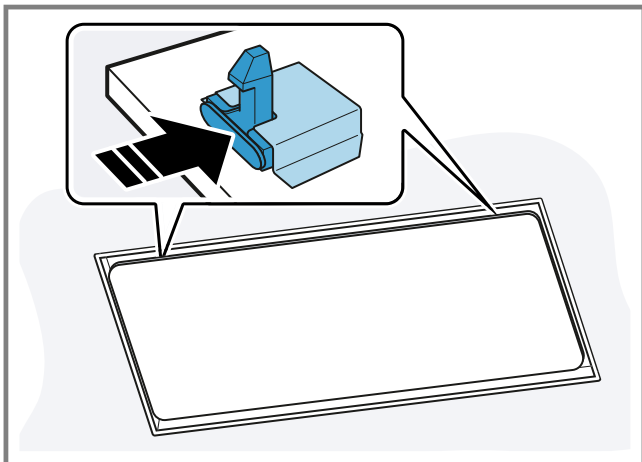

Abyste zabránili prudkému vyklopení krytu filtru dolů, držte kryt filtru oběma rukama.

3. Pro otevření sklopte kryt filtru dolů.

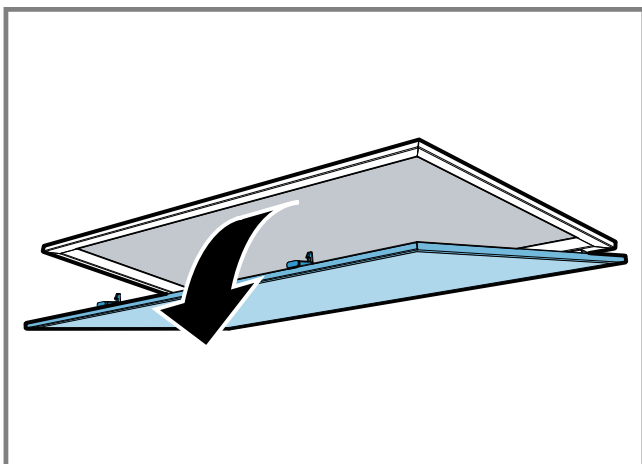

4. Kryt filtru vyklopte dolů. Úplně a bez tahu otevřete kryt filtru.
5. Šrouby závěsů vyšroubujte až do cca 7 mm. Šrouby úplně nepovolujte.
6. Vyhákněte a sejměte kryt filtru.

7. Vyměňte tukové filtry.

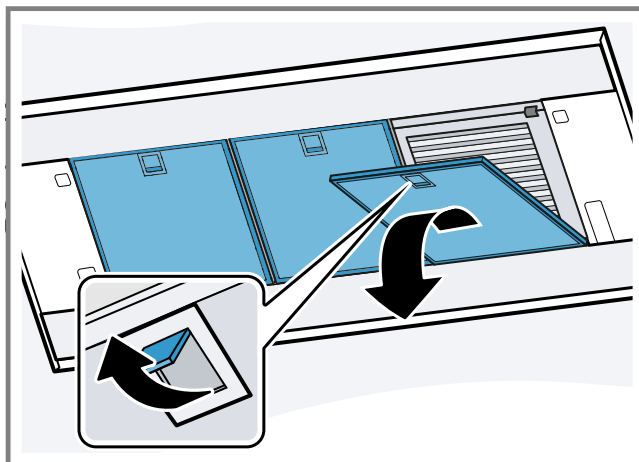

Tukové filtry neohýbejte, aby nedošlo k jejich poškození.

8. Otevřete kazetu pachových filtrů.

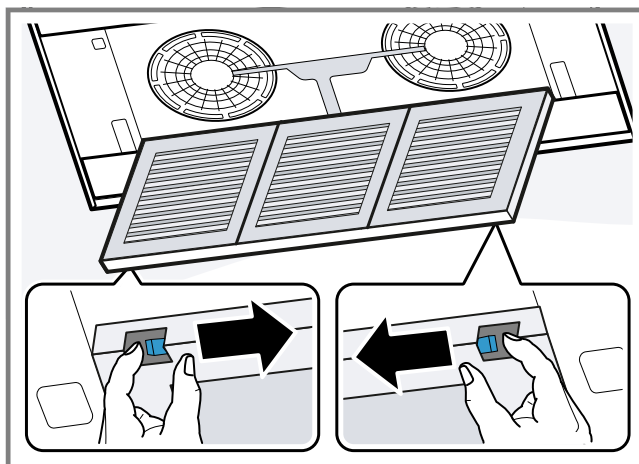

9. Vyměňte pachový filtr.
10. Povolte šrouby postranních krytů.

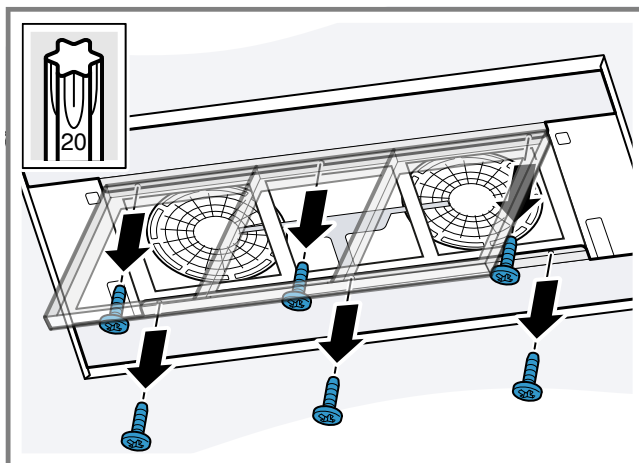

11. Odstraňte postranní kryty.

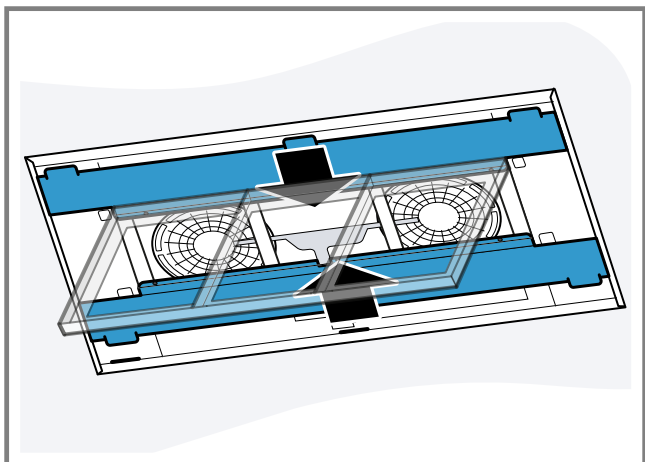

12. Zavřete kazetu pachových filtrů.

13. Kabel, který není součástí dodávky, uvolněte z přípojovací svorky.

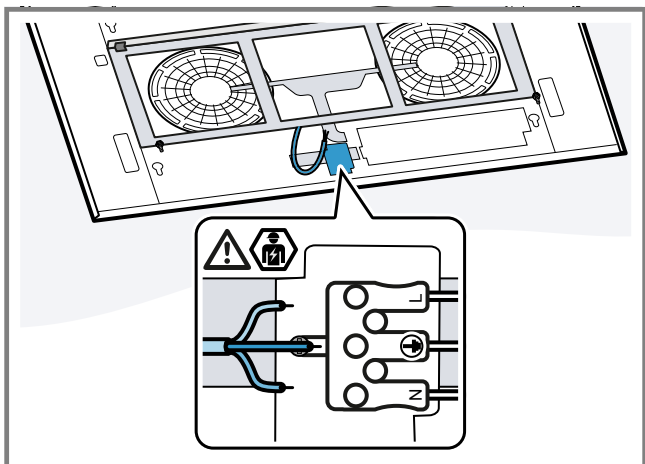

14. Opatrně povolte diagonálně umístěné šrouby.

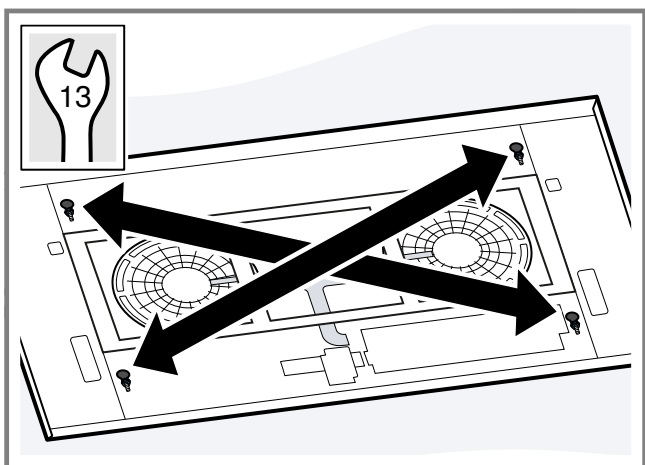

15. Uvolněte spotřebič z otvoru ve tvaru klíčové dírky.

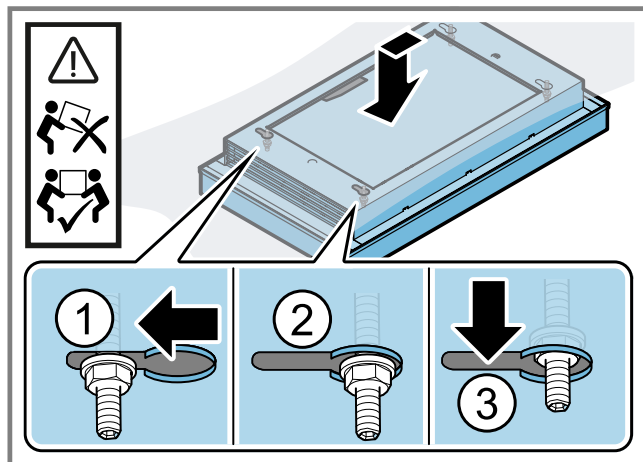

16. Spotřebič opatrně sundejte.

## Obsah

Bezpečnosť.....	22
Zabránenie vecným škodám .....	24
Ochrana životného prostredia a šetrenie .....	24
Druhy prevádzky .....	25
Oboznámenie sa .....	25
Pred prvým použitím.....	26
Základná obsluha.....	26
Ovládanie digestora prostredníctvom varného panela .....	27
Home Connect .....	28
Čistenie a údržba .....	30
Odstránenie porúch .....	33
Zákaznícky servis.....	33
Príslušenstvo .....	34
Likvidácia .....	34
Návod na montáž .....	34



## Bezpečnosť

Podľa bezpečnostných informácií skontrolujte, či je váš spotrebič v bezpečí.

### Všeobecné upozornenia

Tu nájdete všeobecné informácie k tomuto návodu.

- Starostlivo si prečítajte tento návod. Len potom môžete váš spotrebič používať bezpečne a efektívne.
- Tento návod je určený inštalátorovi a používateľovi spotrebiča.
- Dodržiavajte bezpečnostné a varovné upozornenia.
- Návod, ako aj ďalšie informácie o produkte uschovajte pre neskoršie použitie alebo ďalšieho majiteľa.
- Po vybalení spotrebič skontrolujte. Nepripájajte spotrebič, ak došlo k poškodeniu počas prepravy.

### Používanie v súlade s určením

Aby ste mohli spotrebič používať bezpečne a správne, postupujte podľa pokynov na používanie v súlade s určeným účelom.

Len pri odbornej montáži podľa montážneho návodu je zaručená bezpečnosť pri používaní. Inštalatér je zodpovedný za bezchybné fungovanie na mieste inštalácie.

Tento spotrebič používajte len:

- podľa tohto návodu na obsluhu a montáž.
- v súkromných domácnostiach a v uzavretých priestoroch domáceho prostredia.
- maximálne do výšky **2000 m** nad morom.

Spotrebič nepoužívajte:

- s externými časovými spínacími hodinami.

### Obmedzenie skupiny používateľov

Zabráňte vzniku rizík pre deti a ohrozené osoby.

Tento spotrebič môžu používať deti staršie ako 8 rokov a osoby so zníženými fyzickými, sensorickými alebo mentálnymi schopnosťami alebo osoby s nedostatočnými skúsenosťami a/alebo vedomosťami iba vtedy, ak sú pod dozorom alebo ak boli poučené o bezpečnom používaní spotrebiča a nebezpečenstiev, ktoré z neho vyplývajú.

Deti sa so spotrebičom nesmú hrať.

Čistenie a používateľskú údržbu nesmú vykonávať deti, výnimkou je iba prípad, ak sú staršie ako 15 rokov a sú pod dozorom.

Deti mladšie ako 8 rokov sa musia zdržiavať v bezpečnej vzdialenosti od spotrebiča a prívodného kábla.

### Bezpečné používanie

Pri používaní spotrebiča rešpektujte tieto bezpečnostné upozornenia.

#### **VAROVANIE – Nebezpečenstvo udusenía!**

Deti si môžu obalový materiál pretiahnuť cez hlavu alebo sa doň zabaliť a zadusiť.

- ▶ Obalový materiál uchovávajte mimo detí.
- ▶ Nenechajte deti hrať sa s obalovým materiálom.

#### **VAROVANIE – Nebezpečenstvo požiaru!**

- Usadeniny tuku v tukových filtroch sa môžu zapáliť.
  - ▶ Spotrebič nikdy nepoužívajte bez tukového filtra.
  - ▶ Pravidelne čistite tukové filtre.
  - ▶ V blízkosti spotrebiča nikdy nepracujte s otvoreným ohňom (napr. flambovanie).

- ▶ Spotrebič sa smie nainštalovať v blízkosti ohniska na pevné palivo (napr. drevo alebo uhlie) len vtedy, keď má ohnisko uzavretý, neodoberateľný kryt. Iskry nesmú odlietať.
- Horúci olej a tuk sa rýchlo vznietia.
  - ▶ Horúci olej a tuk majte vždy pod dohľadom.
  - ▶ Horiaci olej alebo tuk nikdy nehaste vodou. Vypnite varnú zónu. Plamene opatrne zahaste pokrievkou, hasiacou tkaninou alebo podobným predmetom.
- Plynové varné zóny bez položenej varnej nádoby vydávajú pri prevádzke veľké teplo. Vetrací spotrebič umiestnený nad nimi sa môže poškodiť alebo vznietiť.
  - ▶ Plynové varné zóny používajte len s položenou varnou nádobou.
- Pri súčasnej prevádzke viacerých plynových varných zón vzniká veľké teplo. Vetrací spotrebič umiestnený nad nimi sa môže poškodiť alebo vznietiť.
  - ▶ Plynové varné zóny používajte len s položeným riadom na varenie.
  - ▶ Nastavte maximálny stupeň výkonu ventilátora.
  - ▶ Nikdy neprevádzkujte súčasne dve plynové varné zóny s veľkým plameňom dlhšie ako 15 minút. Dve plynové varné zóny zodpovedajú jednému veľkému horáku.
  - ▶ Nikdy nepoužívajte veľké horáky s viac ako 5 kW na maximálnom plameni dlhšie ako 15 minút, napr. wok.

### **⚠ VAROVANIE – Nebezpečnosť popálenia!**

- Prístupné časti sa počas prevádzky rozpália.
  - ▶ Nikdy sa nedotýkajte horúcich častí.
  - ▶ Deti udržiavajte v bezpečnej vzdialenosti.
- Spotrebič sa počas prevádzky rozpáli.
  - ▶ Pred čistením nechajte spotrebič vychladnúť.

### **⚠ VAROVANIE – Nebezpečnosť poranenia!**

- Súčiastky vnútri spotrebiča môžu mať ostré hrany.
  - ▶ Vnútorň priestor spotrebiča čistite opatrne.

- Predmety položené na spotrebiči môžu spadnúť.
  - ▶ Na spotrebič nedávajte žiadne predmety.
- Zmeny na elektrickej a mechanickej stavbe sú nebezpečné a môžu viesť k nesprávnej funkcii.
  - ▶ Nevykonávajte žiadne zmeny na elektrickej alebo mechanickej stavbe.
- Kryt filtrov sa môže kývať.
  - ▶ Pomaly otvorte kryt filtrov.
  - ▶ Kryt filtrov po otvorení pevne držte tak, aby sa už nekýval.
  - ▶ Pomaly zatvorte kryt filtrov.
- Nebezpečnosť poranenia pri otváraní a zatváraní závesov.
  - ▶ Nesiahajte do pohyblivého priestoru závesov.
- Svetlo LED žiaroviek je veľmi ostré a môže poškodiť oči (trieda rizika 1).
  - ▶ Nepozerajte dlhšie ako 100 sekúnd priamo do zapnutého LED osvetlenia.
- Deti môžu prehltnúť batérie.
  - ▶ Batérie uschovajte mimo dosahu detí.
  - ▶ Pri výmene batérií dohliadajte na deti.
- Batérie môžu vybuchnúť.
  - ▶ Batérie nenabíjajte.
  - ▶ Batérie neskratujte.
  - ▶ Batérie nehádzte do ohňa.
- Nebezpečnosť pádu pri práci na spotrebiči

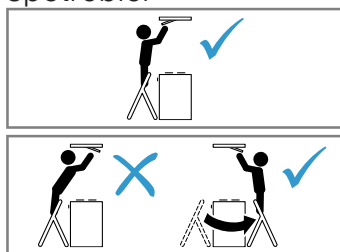

- ▶ Použite stabilný dvojité rebrík.
- ▶ Neopierajte sa o varný panel.
- ▶ Nestúpajte na varný panel alebo pracovnú plochu.
- Keď spotrebič počas čistenia iná osoba ovláda prostredníctvom aplikácie **Home Connect**, hrozí zvýšené nebezpečnosť poranenia.
  - ▶ Spotrebič pred čistením odpojte od aplikácie **Home Connect**.

### **⚠ VAROVANIE – Nebezpečenstvo zásahu elektrickým prúdom!**

- Poškodený spotrebič alebo poškodené sieťové prívodné vedenie je nebezpečné.
  - ▶ Nikdy nepoužívajte poškodený spotrebič.
  - ▶ Nikdy neťahajte za sieťové prívodné vedenie, keď ho chcete odpojiť od elektrickej siete. Vždy odpojte sieťovú zástrčku sieťového prívodného vedenia.
  - ▶ Keď je spotrebič alebo sieťové prívodné vedenie poškodené, okamžite vytiahnite zástrčku sieťového prívodného vedenia alebo vypnite poistku v poistkovej skrini.
  - ▶ Zavolajte zákaznícky servis.  
→ *Strana 33*
  - ▶ Spotrebič môže opravovať iba príslušne vyškolený personál.
- Neodborné opravy sú nebezpečné.
  - ▶ Spotrebič môže opravovať iba príslušne vyškolený personál.
  - ▶ Pri oprave spotrebiča sa smú používať len originálne náhradné súčiastky.
  - ▶ Ak sa napájací kábel tohto spotrebiča poškodí, musí byť vymenený vyškoleným odborným personálom.
- Vniknutá vlhkosť môže spôsobiť úraz elektrickým prúdom.
  - ▶ Pred čistením vytiahnite sieťovú zástrčku alebo vypnite poistku v poistkovej skrini.
  - ▶ Na čistenie spotrebiča nepoužívajte parný čistič ani vysokotlakový čistič.

### **⚠ VAROVANIE – Nebezpečenstvo výbuchu!**

Silno zásadité umývacie prostriedky so žieravým účinkom alebo obsahom kyseliny v kombinácii s hliníkovými časťami v umývacom priestore môžu spôsobiť výbuch.

- ▶ Nepoužívajte silno zásadité umývacie prostriedky so žieravým účinkom alebo obsahom kyseliny. Zvlášť nepoužívajte priemyselné čistiace prostriedky v kombinácii s hliníkovými časťami, ako sú napr. tukové filtre odsávačov pár.

---

## Zabránenie vecným škodám

Aby ste predišli poškodeniu prístroja, príslušenstva alebo kuchynského náradia, dodržujte tieto pokyny.

### Všeobecne

Pri používaní spotrebiča rešpektujte tieto upozornenia.

#### POZOR!

- Vodný kondenzát môže spôsobiť korozívne poškodenia.
  - ▶ Aby sa zabránilo vzniku vodného kondenzátu, spotrebič zapnite pri varení.
- Vniknutím vlhkosti sa ovládacie prvky môžu poškodiť.
  - ▶ Ovládacie prvky nikdy nečistite mokrou utierkou.
- Nesprávnym čistením sa poškodia povrchy.
  - ▶ Rešpektujte upozornenia týkajúce sa čistenia.
  - ▶ Nepoužívajte ostré alebo abrazívne čistiace prostriedky.
  - ▶ Plochy z nehrdzavejúcej ocele čistite len v smere výbrusu.
  - ▶ Ovládacie prvky nikdy nečistite čističom na nehrdzavejúcu oceľ.
- Vracajúci sa vodný kondenzát môže spotrebič poškodiť.
  - ▶ Odvetrávacie potrubie sa musí nainštalovať minimálne s 1° sklonom od spotrebiča.
- Dizajnové prvky sa môžu pri nesprávnom namáhaní odlomiť.
  - ▶ Neťahajte za dizajnové prvky.
  - ▶ Na dizajnové prvky nekladte alebo nevešajte žiadne predmety.
- Vytekajúca kvapalina z batérií poškodí diaľkové ovládanie.
  - ▶ Keď diaľkové ovládanie nepoužívate, vyberte z neho batérie.
  - ▶ Vybité alebo chybné batérie zlikvidujte ekologicky a bezpečne.
- Odstráňte ochrannú fóliu, inak môže dôjsť k poškodeniu povrchu.
  - ▶ Pred prvým použitím odstráňte ochrannú fóliu zo všetkých častí spotrebiča.

---

## Ochrana životného prostredia a šetrenie

Chráňte životné prostredie tým, že budete váš prístroj používať spôsobom, ktorý šetrí zdroje a správne zlikvidujete znovu použiteľné materiály.

### Likvidácia obalu

Obalové materiály nezaťažujú životné prostredie a sú recyklovateľné.

- ▶ Jednotlivé komponenty zlikvidujte oddelene podľa druhu.  
O aktuálnych spôsoboch likvidácie sa informujte u vášho špecializovaného predajcu alebo u orgánov obecnej, príp. mestskej správy.



## Šetrenie energie

Pri dodržiavaní nasledujúcich pokynov spotrebuje váš spotrebič menej elektrickej energie.

Pri varení dostatočne vetrajte.

- + Spotrebič bude pracovať efektívnejšie a s nižšou prevádzkovou hlučnosťou.

Stupeň výkonu ventilátora prispôsobte intenzite výparov z varenia.

- + Nižší stupeň výkonu ventilátora znamená nižšiu spotrebu energie. Intenzívny stupeň používajte len podľa potreby.

Pri intenzívnych výparoch z varenia zvolte včas vyšší stupeň výkonu ventilátora.

- + Do priestoru sa dostane menej pachov.

Spotrebič vypnite, ak ho už nepotrebuje.

- + Spotrebič nebude spotrebávať energiu.

Osvetlenie vypnite, keď ho už nepotrebuje.

- + Osvetlenie nebude spotrebávať energiu.

Filtre vyčistite alebo vymeňte v uvedených intervaloch.

- + Účinnosť spotrebiča sa zvýši.

Nasadte pokrievku.

- + Znížia sa výpary z varenia a kondenzát.

## Druhy prevádzky

### Cirkulačná prevádzka

Nasatý vzduch sa vyčistí cez tukový a pachový filter a opäť sa vráti späť do miestnosti.



Aby sa pachy v cirkulačnej prevádzke naviazali, musíte nainštalovať pachový filter. Informácie o rôznych možnostiach používania spotrebiča v cirkulačnej prevádzke nájdete v našom katalógu alebo sa informujte u špecializovaného predajcu. Potrebné príslušenstvo je k dispozícii u špecializovaného predajcu, v zákazníckom servise alebo v e-shope.

## Oboznámenie sa

Oboznámte sa s komponentmi vášho zariadenia.

### Ovládacie prvky

Všetky funkcie svojho spotrebiča nastavíte diaľkovým ovládaním.

**Tip** Diaľkové ovládanie nasmerujte čo najpresnejšie na infračervený prijímač LED displeja.

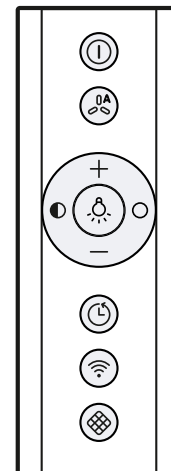

	Zapnutie alebo vypnutie spotrebiča
	Zapnutie automatickej prevádzky <sup>1</sup>
	Zvýšenie stupňa výkonu ventilátora
	Zníženie stupňa výkonu ventilátora
	Zapnutie alebo vypnutie osvetlenia
	Zníženie jasů
	Zvýšenie jasů
	Zapnutie alebo vypnutie dobehu ventilátora
	Zapnutie alebo vypnutie <b>Home Connect</b>
	Resetovanie ukazovateľa nasýtenia filtra

<sup>1</sup> V závislosti od vybavenia spotrebiča

### LED displej

LED displej zobrazuje nastavené hodnoty a funkcie.

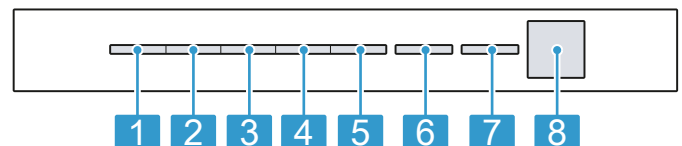

<b>1</b>	Stupeň výkonu ventilátora 1/ ukazovateľ znečistenia tukového filtra
<b>2</b>	Stupeň výkonu ventilátora 2/ ukazovateľ znečistenia pachového filtra
<b>3</b>	Stupeň odsávania 3
<b>4</b>	Intenzívny stupeň 1
<b>5</b>	Intenzívny stupeň 2
<b>6</b>	Automatická prevádzka <sup>1</sup> /dobeň ventilátora/intervalová ventilácia
<b>7</b>	<b>Home Connect</b>
<b>8</b>	Infračervený prijímač

<sup>1</sup> V závislosti od vybavenia spotrebiča

---

## Pred prvým použitím

Vykonajte nastavenia pre prvé uvedenie do prevádzky. Vyčistite spotrebič a príslušenstvo.

---

## Základná obsluha

Tu sa dozviete základné informácie o používaní vášho spotrebiča.

### Zapnutie spotrebiča

**Predpoklad:** Nasmerujte diaľkové ovládanie čo najpresnejšie na infračervený prijímač LED displeja.

- ▶ Zapnite spotrebič stlačením .
- ✓ Spotrebič sa spustí na stupni výkonu 2.
- ✓ Na LED displeji svieti LED nastaveného stupňa výkonu.

### Vypnutie spotrebiča

Keď spotrebič nepoužívate, vypnite ho.

- ▶ Stlačte .
- ✓ Zapne sa dobeh ventilátora, na LED displeji bliká LED 6 pre dobeh ventilátora.
- ✓ Asi po 10 minútach sa ventilácia automaticky vypne.

### Nastavenie stupňa výkonu ventilátora

- ▶ Stlačte + alebo -.
- ✓ Na LED displeji svieti LED nastaveného stupňa výkonu.

### Zapnutie intenzívneho stupňa

Keď sa tvoria veľmi intenzívne pachy alebo výpary, môžete použiť intenzívny stupeň.

1. + stláčajte dovtedy, kým sa na LED displeji nerozsvieti LED 4 pre intenzívny stupeň 1.
  2. + stláčajte dovtedy, kým sa na LED displeji nerozsvieti LED 5 pre intenzívny stupeň 2.
- ✓ Asi po 6 minútach sa spotrebič automaticky prepne späť na stupeň výkonu ventilátora 3.

### Vypnutie intenzívneho stupňa

- ▶ Na nastavenie ľubovoľného stupňa výkonu ventilátora stlačte -.
- ✓ Asi po 6 minútach sa spotrebič automaticky prepne späť na stupeň výkonu ventilátora 3.

### Zapnutie dobehu ventilátora

Ventilátor ešte istý čas dobieha a potom sa automaticky vypne. Dobeň ventilátora slúži na odstránenie zvyšky pachov a vysušenie pachového filtra po varení.

- ▶ Stlačte .

- ✓ Na LED displeji sa rozsvieti LED 1 pre stupeň výkonu ventilátora. LED 6 bliká pre dobeh ventilátora.
- ✓ Spotrebič sa po cca 10 minútach automaticky vypne.

### Vypnutie dobehu ventilátora

- ▶ Stlačte .
- ✓ Dobeň ventilátora sa ukončí.
- ✓ Spotrebič sa zapne na stupni výkonu, ktorý bol predtým zvolený.

### Zapnutie automatickej prevádzky<sup>1</sup>

Optimálny stupeň ventilácie sa automaticky nastaví pomocou senzora.

- ▶ Stlačte .
- ✓ Na LED displeji sa rozsvieti LED 6 pre automatickú prevádzku.

### Vypnutie automatickej prevádzky<sup>1</sup>

- ▶ Stlačte .
- ✓ Spotrebič znova zapne stupeň výkonu ventilátora, ktorý bol nastavený predtým.
- ✓ Ventilácia sa automaticky ukončí, keď už senzor nezistí zmenu kvality vzduchu v miestnosti.
- ✓ Automatická prevádzka beží maximálne 4 hodiny.

### Intervalová ventilácia

Pri intervalovej ventilácii sa zapne a vypne ventilácia na zvolenom stupni na zvolený čas.

**Upozornenie** Táto funkcia je dostupná len cez mobilné koncové zariadenie s aplikáciou **Home Connect**.

Keď je zapnutá intervalová ventilácia, na LED displeji sa vždy rozbliká LED 6 pre intervalovú ventiláciu a LED zvoleného stupňa výkonu ventilátora. Len čo sa čas ventilácie skončí, LED zvoleného stupňa výkonu ventilátora zhasne. LED 6 naďalej bliká.

### Senzorové riadenie





V automatickej prevádzke senzor v spotrebiči zaznamená intenzitu pachov z varenia a pečenia. Podľa nastavenia citlivosti senzora sa automaticky nastaví optimálny stupeň výkonu ventilátora.

Ak senzorové riadenie reaguje príliš slabo alebo príliš silno, môže sa nastavenie citlivosti senzora zmeniť.

- Výrobné nastavenie: stupeň výkonu ventilátora 3
- Najnižšie nastavenie: stupeň výkonu ventilátora 1
- Najvyššie nastavenie: stupeň výkonu ventilátora 5

### Nastavenie senzorového riadenia

**Predpoklad:** Spotrebič je vypnutý.

1.  a  držte stlačené cca 3 sekundy.
2. Nastavenie zmeníte stlačením + alebo -.  
Nastavenie zrušíte stlačením .
3. Nastavenie uložíte stlačením  a  približne na 3 sekundy.

---

<sup>1</sup> V závislosti od vybavenia spotrebiča

Alebo počkajte asi 10 sekúnd a nastavenie sa automaticky uloží.

- ✓ Keď je nastavenie uložené, zaznie zvukový signál.

## Resetovanie ukazovateľa znečistenia

Po čistení tukových filtrov alebo výmene pachových filtrov sa môže ukazovateľ znečistenia resetovať.





### Predpoklady

- Po vypnutí spotrebiča bliká na LED displeji LED 1 pre ukazovateľ znečistenia tukových filtrov a/alebo LED 2 ukazovateľ znečistenia pachových filtrov.
- Zaznie opakovaný zvukový signál.
- ▶ Stlačte .
- ✓ Ukazovateľ znečistenia sa resetuje.

## Nastavenie ukazovateľa znečistenia

Ukazovateľ znečistenia sa musí nastaviť podľa použitého filtra.

**Predpoklad:** Spotrebič je vypnutý.

1.  a  držte stlačené cca 3 sekundy.
  - Cirkulačnú prevádzku (neregenerovateľný filter) nastavíte tak, že stlačíte +/- a podržíte, kým sa na LED displeji nerozsvieti LED 2.
  - Cirkulačnú prevádzku (regenerovateľný filter) nastavíte tak, že stlačíte +/- a podržíte, kým sa na LED displeji nerozsvieti LED 3.
  - Elektronické riadenie nastavíte opäť na prevádzku bez cirkulačného filtra tak, že stlačíte +/- a podržíte, kým sa na LED displeji nerozsvieti LED 1.
2. Nastavenie uložíte stlačením  a  približne na 3 sekundy.
 

Alebo počkajte asi 10 sekúnd a nastavenie sa automaticky uloží.

Nastavenie zrušíte stlačením .
- ✓ Keď je nastavenie uložené, zaznie zvukový signál.

## Zapnutie osvetlenia

- ▶ Zapnite osvetlenie stlačením .

**Upozornenie** Nastavenie teploty farby je k dispozícii v aplikácii **Home Connect**, pokiaľ má spotrebič k dispozícii túto funkciu.

## Vypnutie osvetlenia

- ▶ Osvetlenie vypnite pomocou .

## Nastavenie jasů



- ▶  alebo  podržte stlačené.



**Upozornenie** Nastavenie teploty farby je k dispozícii v aplikácii **Home Connect**, pokiaľ má spotrebič k dispozícii túto funkciu.

## Zapnutie zvukov tlačidiel

Zvuky tlačidiel sa dajú zapnúť.

**Predpoklad:** Spotrebič je vypnutý.

1.  a  držte stlačené cca 3 sekundy.
  - ✓ Na LED displeji svieti LED aktuálne zvoleného nastavenia.
2. + alebo – stláčajte dovtedy, kým sa na LED displeji nerozsvieti LED 1.
 

Nastavenie zrušíte stlačením .
3. Nastavenie uložíte stlačením  a  približne na 3 sekundy.
 



Alebo počkajte asi 10 sekúnd a nastavenie sa automaticky uloží.
- ✓ Keď je nastavenie uložené, zaznie zvukový signál.



## Vypnutie zvukov tlačidiel

Zvuky tlačidiel sa dajú vypnúť.

**Upozornenie** Zvukové signály spotrebiča sú vždy zapnuté a nedajú sa vypnúť.

**Predpoklad:** Spotrebič je vypnutý.

1.  a  držte stlačené cca 3 sekundy.
  - ✓ Na LED displeji svieti LED aktuálne zvoleného nastavenia.
2. + alebo – stláčajte dovtedy, kým sa na LED displeji nerozsvieti LED 2.
 

Nastavenie zrušíte stlačením .
3. Nastavenie uložíte stlačením  a  približne na 3 sekundy.
 

Alebo počkajte asi 10 sekúnd a nastavenie sa automaticky uloží.
- ✓ Keď je nastavenie uložené, zaznie zvukový signál.

## Ovládanie digestora prostredníctvom varného panela

Váš spotrebič môžete spojiť s vhodným varným panelom a funkcie spotrebiča tak ovládať cez varný panel. Máte nasledujúce možnosti vzájomného prepojenia spotrebičov:

- Spojte spotrebič prostredníctvom aplikácie **Home Connect**. V prípade, že obidva spotrebiče podporujú **Home Connect**, môžete ich spojiť prostredníctvom aplikácie **Home Connect**. Postupujte podľa pokynov v aplikácii.
- Priame spojenie spotrebičov.
- Spojenie spotrebičov prostredníctvom domácej siete WLAN.

**Upozornenie** Rešpektujte bezpečnostné upozornenia uvedené v tomto návode na obsluhu a zabezpečte, aby sa dodržiavali aj vtedy, keď digestor ovládate prostredníctvom varného panela.

**Tip** Ovládanie na vašom spotrebiči má vždy prednosť. V tomto čase nie je možné ovládanie prostredníctvom varného panela.

## Priame spojenie

### Predpoklady

- Váš spotrebič je vypnutý.
  - Všetky existujúce pripojenia k domácej sieti alebo iným spotrebičom zrušte. Ak spojíte váš spotrebič priamo s varným panelom, nebude už možné spojenie s domácou sieťou a nebudete môcť využívať funkciu Home Connect.
1. **Upozornenie** Pridržiavajte sa kapitoly „Ovládanie digestora prostredníctvom varného panela“ v návode na používanie vášho varného panela. Zapnite varný panel a zvolte režim hľadania.
  2. Tlačidlo  držte stlačené, kým na LED displeji nezačne blikať LED pre Home Connect.
- ✓ Spotrebič je spojený s varným panelom, keď LED pre Home Connect už neblinká, ale trvale svieti.

## Spojenie prostredníctvom domácej siete

1. Riadte sa inštrukciami v → "Automatické spojenie spotrebiča s domácou sieťou WLAN (Wi-Fi)", *Strana 28* alebo → "Manuálne spojenie spotrebiča s domácou sieťou WLAN (Wi-Fi)", *Strana 28*.
2. Keď je váš spotrebič pripojený k domácej sieti, vytvorte spojenie s varným panelom prostredníctvom aplikácie Home Connect.
3. Riadte sa inštrukciami na mobilnom koncovom zariadení.

## Home Connect

Toto zariadenie je pripojiteľné k sieti. Pripojte svoj spotrebič k mobilnému koncovému zariadeniu, aby ste mohli ovládať funkcie prostredníctvom aplikácie Home Connect, prispôbiť základné nastavenia alebo monitorovať aktuálny prevádzkový stav. Služby Home Connect nie sú k dispozícii v každej krajine. Dostupnosť funkcie Home Connect závisí od dostupnosti služieb Home Connect vo vašej krajine. Príslušné informácie nájdete na: [www.home-connect.com](http://www.home-connect.com). Ak chcete používať Home Connect, najskôr nastavte pripojenie k domácej sieti Wi-Fi (Wi-Fi<sup>1</sup>) a k aplikácii Home Connect.

- Automatické spojenie spotrebiča s domácou sieťou WLAN (Wi-Fi) → *Strana 28*
- Manuálne spojenie spotrebiča s domácou sieťou WLAN (Wi-Fi) → *Strana 28*

Aplikácia Home Connect vás prevedie celým prihlasovacím procesom. Na vykonanie nastavení postupujte podľa pokynov v aplikácii Home Connect.

Ak sa spotrebič nespojí s domácou sieťou, spotrebič funguje ako spotrebič bez pripojenia k sieti a je ho možné naďalej ovládať prostredníctvom diaľkového ovládania.

### Tipy

- Dodržiavajte dodané podklady od Home Connect.
- Dodržiavajte aj inštrukcie v aplikácii Home Connect.

### Pokyny

- Rešpektujte bezpečnostné pokyny uvedené v tomto návode na obsluhu a zabezpečte, aby sa dodržiavali aj vtedy, keď spotrebič obsluhujete cez aplikáciu Home Connect.  
→ "Bezpečnosť", *Strana 22*
- Ovládanie na spotrebiči má vždy prednosť. V tomto čase nie je možné ovládanie cez aplikáciu Home Connect.
- V pripojenom stave a pohotovostnom režime je energetická spotreba vášho spotrebiča max. 2 W.
- Ak pre spojenie s domácou sieťou potrebujete MAC adresu vášho spotrebiča, nájdete ju vedľa výrobného štítku → *Strana 34* vnútri spotrebiča. Na to musíte demontovať filter → *Strana 30*.

## Automatické spojenie spotrebiča s domácou sieťou WLAN (Wi-Fi)

Ak je váš smerovač vybavený funkciou WPS, môžete spotrebič automaticky spojiť s vašou domácou sieťou WLAN (Wi-Fi).

**Upozornenie** Počas procesu spájania sa spotrebič nedá dať zapnúť. Proces zrušíte stlačením .

### Predpoklady

- Wi-Fi na smerovači je aktivované.
- Spotrebič má na mieste inštalácie príjem domácej siete WLAN (Wi-Fi).
- Aplikácia Home Connect je nainštalovaná na mobilnom koncovom zariadení.
- Spotrebič a osvetlenie je vypnuté.

1. Tlačidlo  držte stlačené, kým na LED displeji nezačne blikať LED 7.
2. Stlačte +.
- ✓ Na LED displeji bliká LED 1 a LED 7.
3. V priebehu 2 minút stlačte na smerovači tlačidlo WPS.
- ✓ Po vytvorení spojenia sa spotrebič automaticky spojí s aplikáciou Home Connect. Na LED displeji bliká LED 3 a LED 7.
4. Ak sa nedá vytvoriť spojenie, spotrebič automaticky prejde na manuálne pripojenie k domácej sieti, na LED displeji bliká LED 2 a LED 7. Spotrebič manuálne prihláste do domácej siete alebo stlačte −, aby sa znova spustilo automatické prihlásenie.
5. Na mobilnom koncovom zariadení postupujte podľa pokynov pre automatické prihlásenie sa do siete.
- ✓ Proces prihlásenia je ukončený, keď na LED displeji už neblinká LED 7, ale trvale svieti.

## Manuálne spojenie spotrebiča s domácou sieťou WLAN (Wi-Fi)

**Upozornenie** Počas procesu spájania sa spotrebič nedá dať zapnúť. Proces zrušíte stlačením .

**Predpoklad:** Spotrebič a osvetlenie je vypnuté.

1. Tlačidlo  držte stlačené, kým na LED displeji nezačne blikať LED 7.

<sup>1</sup> Wi-Fi je registrovaná ochranná známka obchodnej organizácie Wi-Fi Alliance.

2. Dvakrát stlačte tlačidlo **+** pre spustenie manuálneho prihlasovania v domácej sieti.
  - ✓ Na LED displeji bliká LED 2 a LED 7.
3. Postupujte podľa pokynov v aplikácii.
  - ✓ Po vytvorení spojenia sa spotrebič automaticky spojí s aplikáciou **Home Connect**. Na LED displeji svieti LED 3 a LED 7.
4. Na mobilnom koncovom zariadení postupujte podľa pokynov pre manuálne prihlásenie sa do siete.
  - ✓ Proces prihlásenia je ukončený, keď na LED displeji už neblíkajú LED 7, ale trvale svieti.

## Spojenie spotrebiča s aplikáciou Home Connect

### Predpoklady

- Aplikácia **Home Connect** je nainštalovaná na mobilnom koncovom zariadení.
  - Aplikácia **Home Connect** je otvorená.
1. Tlačidlo  držte stlačené, kým na LED displeji nezačne blikáť LED 3 a LED 7.
  2. Postupujte podľa pokynov aplikácie **Home Connect** na vašom mobilnom zariadení.
    - ✓ Proces prihlásenia je ukončený, keď na LED displeji už neblíkajú LED 7, ale trvale svieti.

## Nastavenia Home Connect

Prispôbte **Home Connect** vašim potrebám. Nastavenia **Home Connect** nájdete v základných nastaveniach vášho spotrebiča. Zobrazenie nastavení na displeji závisí od toho, či je nastavený **Home Connect** a či je spotrebič spojený s domácou sieťou.

## Aktualizácia softvéru

Pomocou funkcie Aktualizácia softvéru môžete aktualizovať softvér vášho spotrebiča, napr. optimalizácia, odstraňovanie chýb, bezpečnostné aktualizácie. Predpokladom je, že ste registrovaný používateľ aplikácie **Home Connect**, máte aplikáciu nainštalovanú v mobilnom koncovom zariadení a ste pripojený k serveru **Home Connect**.

Keď je k dispozícii aktualizácia softvéru, v aplikácii **Home Connect** sa zobrazí informácia o tom a prostredníctvom aplikácie budete môcť spustiť aktualizáciu softvéru. Ak ste pripojený do vašej lokálnej siete, po úspešnom stiahnutí môžete začať s inštaláciou prostredníctvom aplikácie **Home Connect**. O úspešnej inštalácii budete informovaný prostredníctvom aplikácie **Home Connect**.

### Pokyny

- Počas sťahovania môžete spotrebič naďalej používať. Aktualizáciu softvéru možno stiahnuť aj automaticky. Závisí to od osobných nastavení v rámci aplikácie.
- V prípade aktualizácie súvisiacej so zabezpečením sa odporúča vykonať inštaláciu čo najskôr.

## Zrušenie spojenia

Uložené pripojenia k domácej sieti a **Home Connect** sa dajú resetovať.

- ▶  a **+** držte stlačené, kým na LED displeji nezhasne LED 7.
- ✓ Zaznie akustický signál.

## Diagnostika na diaľku

Zákaznícky servis sa prostredníctvom vzdialenej diagnostiky spojí s vaším spotrebičom, keď sa na zákaznícky servis obrátite s príslušnou požiadavkou, váš spotrebič bude spojený so serverom **Home Connect** a v krajine, v ktorej používate spotrebič, bude k dispozícii služba vzdialenej diagnostiky.

**Tip** Ďalšie informácie a rady týkajúce sa dostupnosti vzdialenej diagnostiky vo vašej krajine nájdete v sekcii servisu a podpory lokálnej stránky: [www.home-connect.com](http://www.home-connect.com)

## Ochrana osobných údajov

Dodržiavajte pokyny v súvislosti s ochranou osobných údajov.

Prvým spojením vášho spotrebiča s domácou sieťou pripojenou na internet sprostredkuje váš spotrebič nasledovné kategórie údajov serveru **Home Connect** (prvá registrácia):

- Jednoznačné rozpoznanie spotrebiča (pozostávajúce z kľúčov spotrebiča, ako aj adresy MAC zabudovaného Wi-Fi komunikačného modulu).
- Bezpečnostný certifikát Wi-Fi komunikačného modulu (na informačno-technické zabezpečenie spojenia).
- Aktuálna verzia softvéru a hardvéru vášho domáceho spotrebiča.
- Stav prípadného predchádzajúceho vynulovania na výrobné nastavenia.

Táto prvá registrácia pripraví používanie funkcií **Home Connect** a je potrebná až v časovom okamihu, v ktorom chcete funkcie **Home Connect** využiť po prvý raz.

**Upozornenie** Berte do úvahy, že funkcie **Home Connect** je možné použiť iba v spojení s aplikáciou **Home Connect**. Informácie o ochrane údajov si môžete prezrieť v aplikácii **Home Connect**.

## Vyhlásenie o zhode

Spoločnosť **Robert Bosch Hausgeräte GmbH** týmto vyhlasuje, že spotrebič s funkciou Home Connect spĺňa základné požiadavky a ostatné príslušné ustanovenia smernice **2014/53/EU**.

Podrobné **RED** vyhlásenie o zhode nájdete na internete na [www.bosch-home.com](http://www.bosch-home.com) na produktovej stránke vášho spotrebiča medzi doplnkovými dokumentmi.



Pásmo 2,4 GHz: max. 100 mW  
Pásmo 5 GHz: max. 100 mW



BE

BG

CZ

DK

DE

EE

IE

EL

ES	FR	HR	IT	CY	LV	LT	LU
HU	MT	NL	AT	PL	PT	RO	SI
SK	FI	SE	UK	NO	CH	TR	

5 GHz WLAN (Wi-Fi): len na použitie vo vnútorných priestoroch.

## Čistenie a údržba

Aby váš spotrebič zostal dlhodobo pekný a funkčný, starostlivo ho čistite a starajte sa oň.

## Čistiace prostriedky

Vhodné čistiace prostriedky sú dostupné v zákazníckom servise alebo v e-shope.

### ⚠️ VAROVANIE – Nebezpečenstvo zásahu elektrickým prúdom!

Vniknutá vlhkosť môže spôsobiť úraz elektrickým prúdom.

- ▶ Pred čistením vytiahnite sieťovú zástrčku alebo vypnite poistku v poistkovej skrini.
- ▶ Na čistenie spotrebiča nepoužívajte parný čistič ani vysokotlakový čistič.

### ⚠️ VAROVANIE – Nebezpečenstvo popálenia!

Spotrebič sa počas prevádzky rozpáli.

- ▶ Pred čistením nechajte spotrebič vychladnúť.

### POZOR!

Nevhodné čistiace prostriedky môžu poškodiť povrch spotrebiča.

- ▶ Nepoužívajte agresívne alebo abrazívne čistiace prostriedky.
- ▶ Nepoužívajte čistiace prostriedky s vysokým obsahom alkoholu.
- ▶ Nepoužívajte tvrdé drôtenky alebo čistiace špongie.
- ▶ Nepoužívajte špeciálne čističe na tepelné čistenie.
- ▶ Čistič skla, škrabku na sklo alebo prostriedok na ošetrovanie nehrdzavejúcej ocele používajte len vtedy, keď sú odporúčané v návode na čistenie príslušnej časti spotrebiča.
- ▶ Špongiové utierky pred použitím dôkladne premyte.

## Čistenie plôch z nehrdzavejúcej ocele

1. Pridržiavajte sa informácií k čistiacim prostriedkom. → "Čistiace prostriedky", Strana 30
2. Vyčistite špongiovou utierkou a horúcim umývacím roztokom v smere stôp brúsenia.
3. Osušte mäkkou utierkou.
4. Prostriedok na ošetrovanie nehrdzavejúcej ocele naneste v tenkej vrstve mäkkou handričkou.

**Tip** Prostriedky na ošetrovanie nehrdzavejúcej ocele sú dostupné v zákazníckom servise alebo v e-shope.

## Čistenie lakovaných povrchov

1. Pridržiavajte sa informácií k čistiacim prostriedkom. → "Čistiace prostriedky", Strana 30
2. Vyčistite špongiovou utierkou a horúcim umývacím roztokom.

3. Osušte mäkkou utierkou.

## Čistenie hliníka

1. Pridržiavajte sa informácií k čistiacim prostriedkom. → "Čistiace prostriedky", Strana 30
2. Vyčistite mäkkou utierkou a čistiacim prostriedkom na sklo.

## Čistenie plastov

1. Pridržiavajte sa informácií k čistiacim prostriedkom. → "Čistiace prostriedky", Strana 30
2. Vyčistite mäkkou utierkou a čistiacim prostriedkom na sklo.

## Čistenie skla

1. Pridržiavajte sa informácií k čistiacim prostriedkom. → "Čistiace prostriedky", Strana 30
2. Vyčistite mäkkou utierkou a čistiacim prostriedkom na sklo.

## Čistenie ovládacích prvkov

### ⚠️ VAROVANIE – Nebezpečenstvo zásahu elektrickým prúdom!

Vniknutá vlhkosť môže spôsobiť úraz elektrickým prúdom.

- ▶ Nepoužívajte mokré špongiové utierky.

1. Pridržiavajte sa informácií k čistiacim prostriedkom. → "Čistiace prostriedky", Strana 30
2. Vyčistite vlhkou špongiovou utierkou a horúcim umývacím roztokom.
3. Osušte mäkkou utierkou.

## Demontáž tukových filtrov

### ⚠️ VAROVANIE – Nebezpečenstvo poranenia!

- Kryt filtrov sa môže kývať.
  - ▶ Pomaly otvorte kryt filtrov.
  - ▶ Kryt filtrov po otvorení pevne držte tak, aby sa už nekýval.
  - ▶ Pomaly zatvorte kryt filtrov.
- Nebezpečenstvo pádu pri práci na spotrebiči

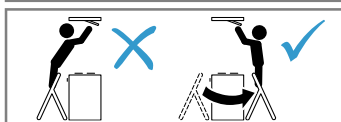

- ▶ Použite stabilný dvojité rebrík.
- ▶ Neopierajte sa o varný panel.

- ▶ Nestúpajte na varný panel alebo pracovnú plochu.

1. Otvorte zaisťovací mechanizmus krytu filtrov.

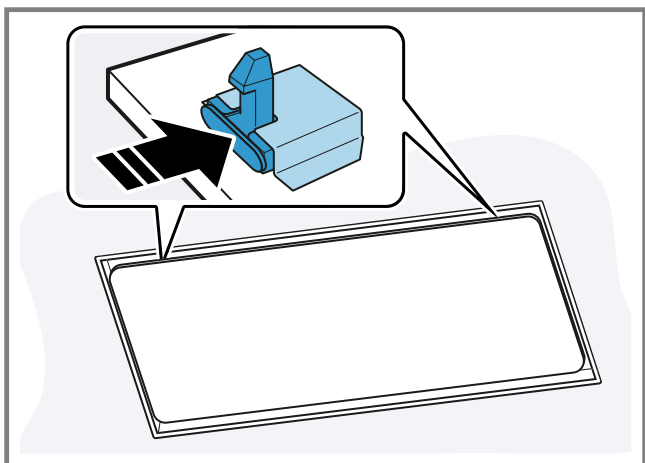

Aby sa zabránilo prudkému zaklopeniu krytu filtrov nadol, držte kryt filtrov dvomi rukami.

2. Kryt filtrov otvoríte tak, že ho vyklopite nadol.

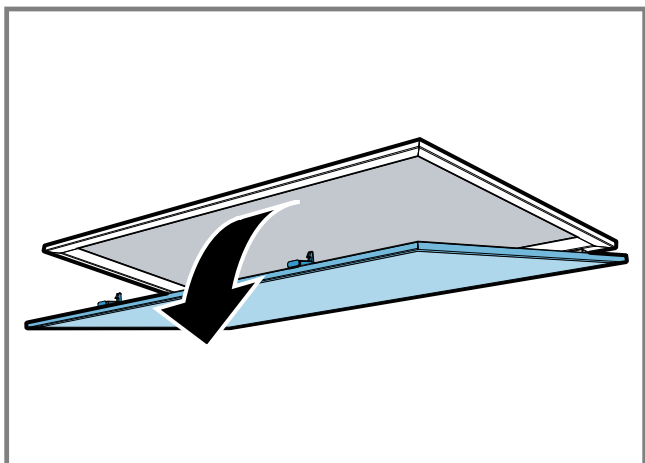

3. **POZOR!** Padajúce tukové filtre môžu poškodiť varný panel nachádzajúci sa pod nimi.
  - ▶ Jednou rukou chyťte tukový filter. Otvorte zaistenia na tukových filtroch.

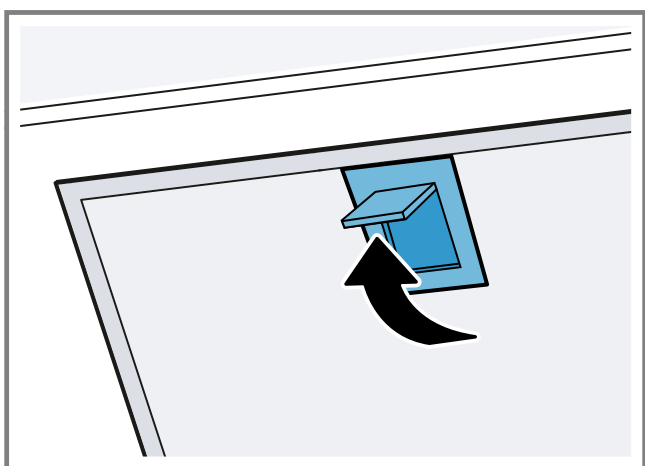

4. Tukové filtre vyberte z držiakov. Aby ste predišli odkvapkávaniu tuku z filtrov, držte ich vodorovne.

## Umývanie tukových filtrov v umývačke riadu

Tukové filtre filtrujú tuky z kuchynských výparov. Pravidelne čistené tukové filtre zaručia vysoký stupeň zachytenia tuku.

### ⚠ **VAROVANIE – Nebezpečenstvo požiaru!**

Usadeniny tuku v tukových filtroch sa môžu zapáliť.

- ▶ Pravidelne čistite tukové filtre.

### **POZOR!**

Tukové filtre sa môžu stlačením poškodiť.

- ▶ Tukové filtre nestláčajte.

**Upozornenie** Pri čistení v umývačke riadu sa môže tukový filter mierne sfarbiť. Sfarbenie nemá vplyv na funkciu tukových filtrov.

**Predpoklad:** Tukové filtre sú vymontované.

1. Pridržiavajte sa informácií k čistiacim prostriedkom. → "Čistiace prostriedky", Strana 30
2. Tukové filtre postavte voľne do umývačky riadu. Silno znečistené tukové filtre neumývajte spolu s riadom. Pri odolnom znečistení použite špeciálny prostriedok na rozpúšťanie tukov. Prostriedky na rozpúšťanie tukov sú dostupné v zákazníckom servise alebo v e-shope.
3. Zapnite umývačku riadu. Teplotu nastavte na maximálne 70 °C.
4. Tukové filtre nechajte odkvapkať.

## Ručné umývanie tukových filtrov

Tukové filtre filtrujú tuky z kuchynských výparov. Pravidelne čistené tukové filtre zaručia vysoký stupeň zachytenia tuku.

### ⚠ **VAROVANIE – Nebezpečenstvo požiaru!**

Usadeniny tuku v tukových filtroch sa môžu zapáliť.

- ▶ Pravidelne čistite tukové filtre.

**Predpoklad:** Tukové filtre sú vymontované.

1. Pridržiavajte sa informácií k čistiacim prostriedkom. → "Čistiace prostriedky", Strana 30
2. Tukové filtre namočte do horúceho umývacieho roztoku. Pri odolnom znečistení použite špeciálny prostriedok na rozpúšťanie tukov. Prostriedky na rozpúšťanie tukov sú dostupné v zákazníckom servise alebo v e-shope.
3. Vyčistite tukové filtre kefkou.
4. Tukové filtre dôkladne opláchnite.
5. Tukové filtre nechajte odkvapkať.

## Montáž tukových filtrov

### **POZOR!**

Padajúce tukové filtre môžu poškodiť varný panel nachádzajúci sa pod nimi.

- ▶ Jednou rukou chyťte tukový filter.

1. Vložte tukové filtre.

2. Tukové filtre vyklopte dohora a zacvaknite zaisťovacie mechanizmy.
3. Zabezpečte, aby zaisťovacie mechanizmy zacvakli.
4. Zatvorte kryt filtrov.
5. Zabezpečte, aby zaisťovacie mechanizmy krytu filtrov zacvakli.

## Pachový filter pre cirkulačnú prevádzku

Pachové filtre dostanete v zákaznickom servise alebo v e-shope. Používajte len originálne pachové filtre.

### Výmena pachového filtra

**Predpoklad:** Tukové filtre sú vymontované.

1. Otvorte kazetu pachových filtrov.

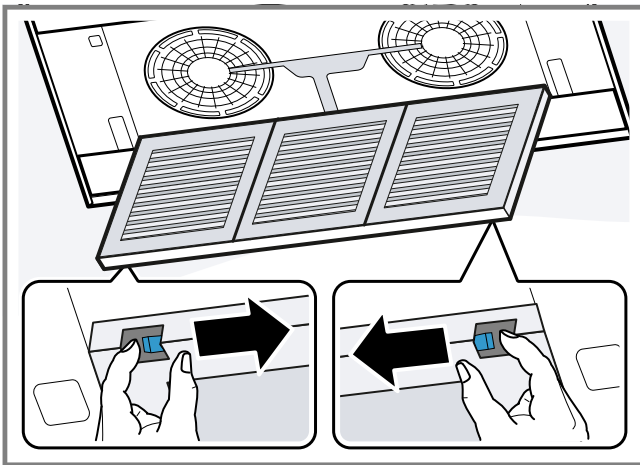

2. Vyberte pachové filtre.
3. Vyberte nové pachové filtre z obalu.
4. Vložte pachové filtre.

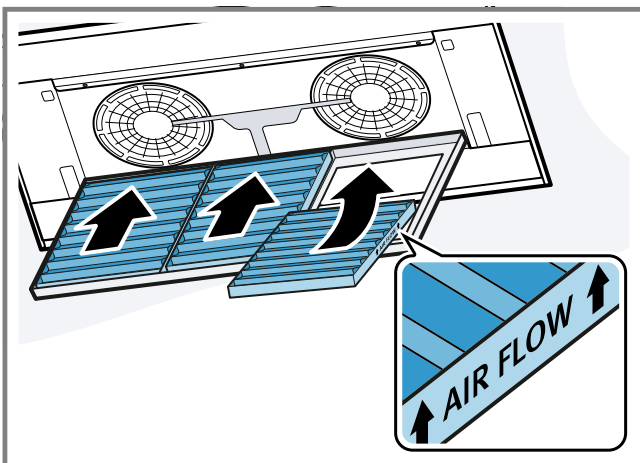

Pachový filter vkladajte správnym smerom.

5. Zatvorte kazetu pachových filtrov.
6. → "Montáž tukových filtrov", Strana 31.

## Výmena batérií diaľkového ovládania

### ⚠ VAROVANIE – Nebezpečenstvo poranenia!

- Deti môžu prehltnúť batérie.
  - ▶ Batérie uschovajte mimo dosahu detí.
  - ▶ Pri výmene batérií dohliadajte na deti.

- Batérie môžu vybuchnúť.
  - ▶ Batérie nenabíjajte.
  - ▶ Batérie neskratujte.
  - ▶ Batérie nehádzte do ohňa.

### POZOR!

- Neodborná manipulácia s batériami.
  - ▶ Pripájacie svorky neskratujte.
  - ▶ Používajte len batérie uvedeného typu.
  - ▶ Nepoužívajte spolu rôzne typy batérií.
  - ▶ Nepoužívajte spolu staré a nové batérie.
  - ▶ Nepoužívajte nabíjateľné batérie.
- Vytekajúca kvapalina z batérií poškodí diaľkové ovládanie.
  - ▶ Keď diaľkové ovládanie nepoužívate, vyberte z neho batérie.
  - ▶ Vybité alebo chybné batérie zlikvidujte ekologicky a bezpečne.

1. Odoberte kryt.
2. Vybité batérie vyberte.

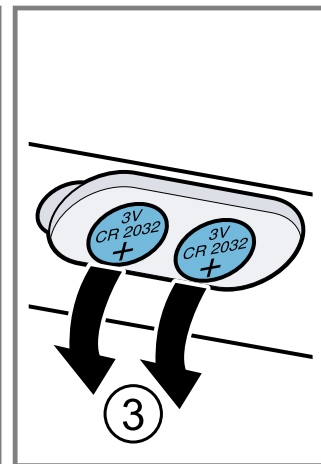
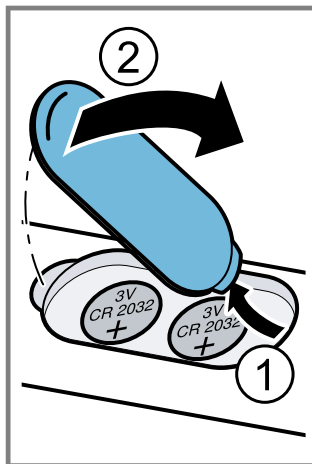

3. Vložte nové batérie (typ 3 V CR 2032).

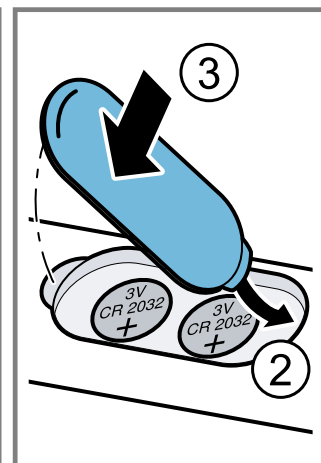
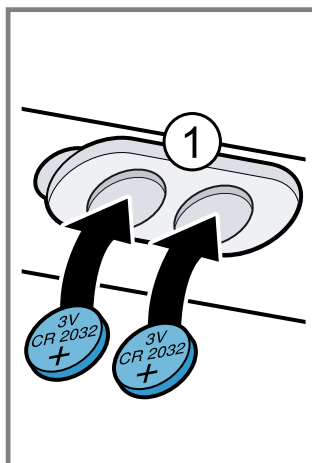

4. Zatvorte kryt.
5. Vybité batérie zlikvidujte ekologicky.



## Odstránenie porúch

Menšie poruchy na vašom spotrebiči môžete odstrániť sami. Pred kontaktovaním zákazníckeho servisu použite informácie o riešení problémov. Tým sa vyhnete zbytočným nákladom.

### **VAROVANIE – Nebezpečenstvo poranenia!**

Neodborné opravy sú nebezpečné.

- ▶ Spotrebič môže opraviť iba kvalifikovaný personál.

- ▶ Keď má spotrebič poruchu, zavolajte zákaznícky servis.

### **VAROVANIE – Nebezpečenstvo zásahu elektrickým prúdom!**

Neodborné opravy sú nebezpečné.

- ▶ Spotrebič môže opravovať iba príslušne vyškolený personál.
- ▶ Pri oprave spotrebiča sa smú používať len originálne náhradné súčiastky.
- ▶ Ak sa napájací kábel tohto spotrebiča poškodí, musí byť vymenený vyškoleným odborným personálom.

## Poruchy funkcie

Porucha	Príčina	Odstránenie poruchy
Spotrebič nefunguje.	Sieťová zástrčka prívodného vedenia nie je zasunutá. Poistka je chybná. Elektrické napájanie bolo prerušené.	<ul style="list-style-type: none"> <li>▶ Pripojte spotrebič do elektrickej siete.</li> <li>▶ Skontrolujte poistku v poistkovej skrini.</li> <li>▶ Skontrolujte, či osvetlenie miestnosti alebo iné spotrebiče v miestnosti fungujú.</li> </ul>
Osvetlenie nefunguje.	Sú možné rôzne príčiny.	<ul style="list-style-type: none"> <li>▶ Zavolajte zákaznícky servis. → "Zákaznícky servis", Strana 33</li> <li>▶ Chybné LED osvetlenie smie vymieňať len výrobca, jeho zákaznícky servis alebo koncesovaný odborník (elektroinštalatér).</li> </ul>
Diaľkové ovládanie nefunguje.	Batérie sú vybité.	<ul style="list-style-type: none"> <li>▶ → "Výmena batérií diaľkového ovládania", Strana 32</li> </ul>
Na LED displeji po vypnutí trikrát zabliká LED 1 až 5.	Batérie sú takmer vybité.	<ul style="list-style-type: none"> <li>▶ → "Výmena batérií diaľkového ovládania", Strana 32</li> </ul>
Keď sa spotrebič zapojí do elektrickej siete, osvetlenie sa automaticky zapne.	Zapnutý je demonštračný režim.	<ul style="list-style-type: none"> <li>▶ ① a ② držte stlačené cca 3 sekundy.</li> </ul>
Na LED displeji bliká LED 1.	Tukové filtre sú nasýtené.	<ul style="list-style-type: none"> <li>▶ → "Umývanie tukových filtrov v umývačke riadu", Strana 31</li> <li>▶ → "Ručné umývanie tukových filtrov", Strana 31</li> </ul>
Na LED displeji bliká LED 2.	Pachové filtre sú nasýtené.	<ul style="list-style-type: none"> <li>▶ Vymeňte pachový filter. → Strana 32</li> </ul>

## Zákaznícky servis

Ak máte akékoľvek otázky týkajúce sa používania, nedokážete opraviť poruchu na spotrebiči sami alebo ak spotrebič vyžaduje opravu, obráťte sa na náš zákaznícky servis.

Mnoho problémov môžete vyriešiť sami pomocou informácií o odstraňovaní problémov v tejto príručke alebo na našom webe. Ak to tak nie je, obráťte sa na náš zákaznícky servis.

Vždy nájdeme vhodné riešenie a snažíme sa predísť zbytočným návštevám servisných technikov.

Zabezpečíme opravu vášho spotrebiča v záručnej lehote alebo po uplynutí záruky výrobcu použitím originálnych náhradných dielov vyškoleným personálom zákazníckeho servisu.

Originálne náhradné súčiastky, ktoré sú relevantné pre funkčnosť spotrebiča a spĺňajú nariadenie o ekodizajne, vám poskytne náš zákaznícky servis v období minimálne 10 rokov od uvedenia spotrebiča na trh v Európskom hospodárskom priestore.

**Upozornenie** Využívanie zákazníckeho servisu je bezplatné v rámci záruky výrobcu.

Podrobné informácie o záručnej lehote a záručných podmienkach vo vašej krajine vám poskytne zákaznícky servis alebo predajca, prípadne ich nájdete na našom webe.

Keď kontaktujete zákaznícky servis, potrebujete číslo výrobu (E.-Nr.) a výrobné číslo (FD) vášho spotrebiča. Kontaktné údaje zákazníckeho servisu nájdete v priloženom adresári zákazníckej služby alebo na našej webovej stránke.

## Označenie produktu (E-Nr.) a výrobné číslo (FD)

Číslo výrobku (E-Nr.) a výrobné číslo (FD) nájdete na typovom štítku spotrebiča.

Výrobný štítek je umiestnený v závislosti od modelu:

- vnútri spotrebiča (vymontujte tukový filter).
- na hornej strane spotrebiča.

Ak chcete rýchlo vyhľadať údaje o spotrebiči a telefónne číslo zákazníckeho servisu, môžete si údaje poznačiť.

## Príslušenstvo

Používajte originálne príslušenstvo. Je špeciálne prispôbené vášmu spotrebiču. Tu nájdete prehľad príslušenstva k vášmu spotrebiču a jeho použitie.

Príslušenstvo	Objednávacie číslo
Pachový filter – regenerovateľný	DIZOJX0P0
Pachový filter – neregenerovateľný	DIZ1JX1B6

## Likvidácia

Zistite, ako správne zlikvidovať staré spotrebiče.

### Likvidácia starého spotrebiča

Ekologickou likvidáciou môžu byť znovu využité cenné suroviny.

1. Odpojte sieťovú zástrčku napájacieho kábla.
2. Odrežte napájací kábel.
3. Spotrebič zlikvidujte ekologicky.



Tento spotrebič je označený v súlade s európskou smernicou 2012/19/EÚ o nakladaní s použitými elektrickými a elektronickými zariadeniami (waste electrical and electronic equipment - WEEE).

Táto smernica stanoví jednotný európsky (EU) rámec pre spätný odber a recyklovanie použitých zariadení.

### Likvidácia akumulátorov/batérií

Akumulátory/batérie by sa mali odovzdať na ekologickú recykláciu. Akumulátory/batérie nedávajte do komunálneho odpadu.

- ▶ Akumulátory/batérie zlikvidujte ekologicky. Len pre štáty EÚ:

## Návod na montáž

### Obsah dodávky

Po vybalení skontrolujte všetky časti, či nemajú poškodenia vzniknuté pri preprave a či je dodávka úplná.

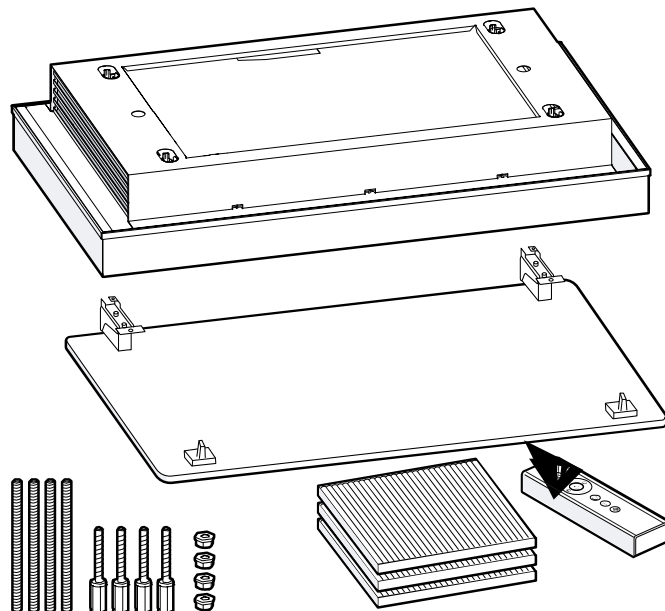

### Bezpečnostné vzdialenosti

Dodržiavajte bezpečnostné vzdialenosti spotrebiča.

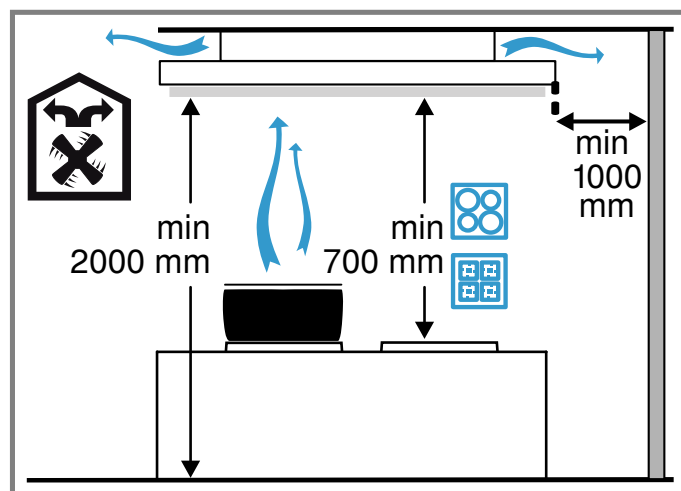

## Rozmery spotrebiča

Tu nájdete rozmery spotrebiča

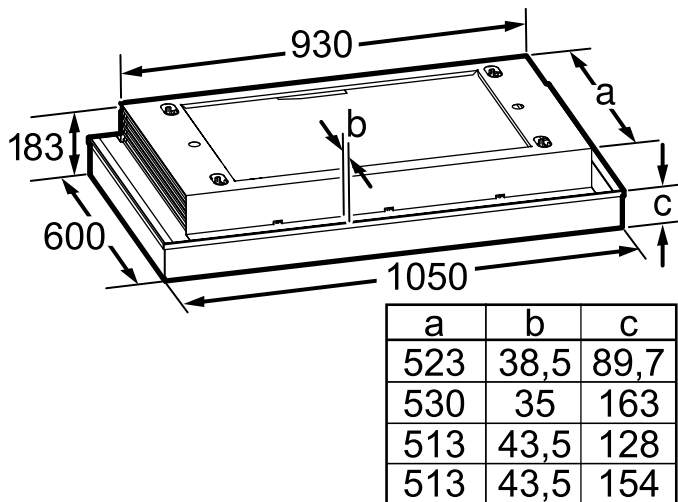

## Bezpečná montáž

Pri montáži spotrebiča rešpektujte tieto bezpečnostné upozornenia.

### **VAROVANIE – Nebezpečenstvo udusenía!**

Deti si môžu obalový materiál pretiahnuť cez hlavu alebo sa doň zabaliť a zadusiť.

- Obalový materiál uchovávajte mimo detí.
- Nenechajte deti hrať sa s obalovým materiálom.

### **VAROVANIE – Nebezpečenstvo požiaru!**

- Usadeniny tuku v tukovom filtri sa môžu zapáliť.
  - Dodržte uvedené bezpečnostné vzdialenosti, aby ste predišli nahromadeniu tepla.
  - Dodržiavajte údaje týkajúce sa vášho spotrebiča. Ak sú v prevádzke súčasne plynové a elektrické varné zóny, platí najväčšia z uvedených vzdialeností.
- Usadeniny tuku v tukovom filtri sa môžu zapáliť.
  - V blízkosti spotrebiča nikdy nepracujte s otvoreným ohňom (napr. flambovanie).
  - Spotrebič sa smie nainštalovať v blízkosti ohníka na pevné palivo (napr. drevo alebo uhlie) len vtedy, keď je k dispozícii uzavretý, neodoberateľný kryt. Iskry nesmú odlietať.

### **VAROVANIE – Nebezpečenstvo poranenia!**

- Súčiastky vnútri spotrebiča môžu mať ostré hrany.
  - Používajte ochranné rukavice.
- Keď spotrebič nie je riadne upevnený, môže spadnúť.
  - Všetky upevňovacie prvky musia byť pevne a bezpečne namontované.
- Spotrebič je ťažký.
  - Na manipuláciu so spotrebičom sú potrebné 2 osoby.
  - Používajte len vhodné pomôcky.
- Spotrebič je ťažký.
  - Spotrebič sa nesmie montovať priamo do sadrokartónových dosiek alebo podobných ľahkých stavebných materiálov.

- Na riadnu montáž použite dostatočne stabilný materiál, ktorý je prispôsobený stavebným pomerom a hmotnosti spotrebiča.
- Zmeny na elektrickej a mechanickej stavbe sú nebezpečné a môžu viesť k nesprávnej funkcii.
  - Nevykonávajte žiadne zmeny na elektrickej alebo mechanickej stavbe.
- Nebezpečenstvo pádu pri práci na spotrebiči

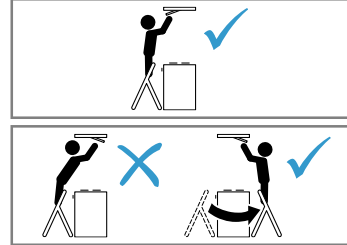

- Použite stabilný dvojité rebrík.
- Neopierajte sa o varný panel.
- Nestúpajte na varný panel alebo pracovnú plochu.
- Kryt filtrov sa môže kývať.
  - Pomaly otvorte kryt filtrov.
  - Kryt filtrov po otvorení pevne držte tak, aby sa už nekýval.
  - Pomaly zatvorte kryt filtrov.
- Nebezpečenstvo poranenia pri otváraní a zatváraní závesov.
  - Nesiahajte do pohyblivého priestoru závesov.

### **VAROVANIE – Nebezpečenstvo zásahu elektrickým prúdom!**

- Súčasti s ostrými hranami vnútri spotrebiča môžu poškodiť prívodný kábel.
  - Prívodný kábel nezlomte alebo nezacvkните.
- Poškodený spotrebič alebo poškodené sieťové prívodné vedenie je nebezpečné.
  - Nikdy nepoužívajte poškodený spotrebič.
  - Nikdy neťahajte za sieťové prívodné vedenie, keď ho chcete odpojiť od elektrickej siete. Vždy odpojte sieťovú zástrčku sieťového prívodného vedenia.
  - Keď je spotrebič alebo sieťové prívodné vedenie poškodené, okamžite vyťahnite zástrčku sieťového prívodného vedenia alebo vypnite poistku v poistkovej skrini.
  - Zavolajte zákaznícky servis. → *Strana 33*
  - Spotrebič môže opravovať iba príslušne vyškolený personál.
- Neodborné opravy sú nebezpečné.
  - Spotrebič môže opravovať iba príslušne vyškolený personál.
  - Pri oprave spotrebiča sa smú používať len originálne náhradné súčiastky.
  - Ak sa napájací kábel tohto spotrebiča poškodí, musí byť vymenený vyškoleným odborným personálom.
- Neodborná inštalácia je nebezpečná.
  - Spotrebič pripojte a prevádzkujte len podľa údajov na výrobnom štítku.
  - Spotrebič sa smie pripojiť len k sieti so striedavým prúdom cez uzemnenú zásuvku nainštalovanú podľa predpisov.
  - V elektroinštalácii domácnosti musí byť podľa predpisov nainštalovaný systém ochranného vodiča.

- ▶ Nikdy spotrebič nenapájajte cez externý spínací mechanizmus, napr. spínacie hodiny alebo diaľkové ovládanie.
- ▶ Ak je spotrebič zabudovaný, musí byť elektrická zástrčka napájacieho kábla voľne prístupná. Ak voľný prístup nie je možný, musí sa v pevne uloženej elektrickej inštalácii namontovať rozdeľovacie zariadenie so všetkými pólmi podľa podmienok kategórie prepätia III a podľa ustanovení o inštalácii.
- ▶ Pri inštalácii spotrebiča sa uistite, že napájací kábel nie je zaseknutý alebo poškodený.

## Informácie k montážnym situáciám

- Tento spotrebič namontujte na kuchynský strop alebo stabilne zavesený strop.

## Informácie k elektrickému pripojeniu

Aby sa zabezpečilo bezpečné elektrické pripojenie spotrebiča, rešpektujte tieto upozornenia.

### ⚠ VAROVANIE – Nebezpečenstvo zásahu elektrickým prúdom!

- Vždy musí byť možné odpojiť spotrebič od elektrickej siete. Spotrebič sa smie pripojiť len do zásuvky s ochranným kontaktom, ktorá je nainštalovaná podľa predpisov.
  - ▶ Sieťová zásuvka sieťovej prípojky musí byť voľne prístupná aj po inštalácii spotrebiča.
  - ▶ Ak to nie je možné, musí sa v pevne uloženej elektrickej inštalácii namontovať odpojovacie zariadenie so všetkými pólmi podľa podmienok kategórie prepätia III a podľa ustanovení o inštalácii.
  - ▶ Pevne uloženú elektrickú inštaláciu smie urobiť len odborník elektrotechnik. V elektrickom obvode napájania spotrebiča odporúčame nainštalovať prúdový chránič.
- Súčasti s ostrými hranami vnútri spotrebiča môžu poškodiť prívodný kábel.
  - ▶ Prívodný kábel nezlomte alebo nezacviknite.
- Údaje o pripojení nájdete na výrobnom štítku spotrebiča.
- Výrobný štítok uvidíte po demontáži tukového filtra.
- Dĺžka prívodného vedenia je cca 1,30 m.
- Tento spotrebič zodpovedá ES požiadavkám na rádiové odrušenie.
- Spotrebič zodpovedá triede ochrany 1. Preto môže byť pripojený len káblom s ochranným vodičom.
- Spotrebič počas montáže nepripájajte k elektrickému zdroju.
- Zaistite, aby bola pri montáži zabezpečená ochrana proti dotyku.
- Spotrebiče bez zástrčky smie pripojiť len koncesovaný odborník. Platia preňho ustanovenia regionálneho dodávateľa elektrickej energie.

## Všeobecné upozornenia

- Pri väčšej vzdialenosti od varného panela zachytí spotrebič kuchynské výpary horšie. Preto je odporúčaná vzdialenosť minimálne 700 mm a maximálne 1 500 mm.

- Spotrebič namontujte do stredu nad varný panel, aby sa kuchynské výpary dali optimálne zachytiť.
- Aby bol k spotrebiču prístup v prípade potreby servisu, zvolte ľahko prístupné miesto montáže.
- Povrch spotrebiča je náchylný na poškodenie. Pri montáži sa vyvarujte jeho poškodeniu.

## Montáž

### Kontrola stropu

1. Skontrolujte, či je strop vodorovný a či má dostatočnú nosnosť.  
Max. hmotnosť spotrebiča je **40 kg**. Spotrebič nemontujte priamo do sadrokartónových dosiek alebo podobných ľahkých stavebných materiálov zaveseného stropu.
2. Vyvrtajte otvory s hĺbkou podľa dĺžky skrutiek.
3. Na montáž spotrebiča použite dostatočne stabilný upevňovací materiál, ktorý je prispôsobený stavebným pomerom a hmotnosti spotrebiča.
4. Skontrolujte oblasť výrezu, či sa v ňom nenachádzajú káble ďalších spotrebičov.

### Príprava stropu

1. Varný panel zakryte, aby ste zabránili jeho poškodeniu.
2. Zistite polohu spotrebiča a určte pri tom stred vychádzajúc z varného panela.
3. Pomocou vrtacej šablóny vymerajte polohy upevňovacích skrutiek a naznačte ich.  
Dolná hrana spotrebiča je identická s dolnou hranou vrtacej šablóny.
4. Uistite sa, že sa v oblasti vrtaných otvorov nenachádzajú elektrické vedenia, plynové alebo vodovodné potrubia.
5. Vyvrtajte štyri otvory na upevnenie s priemerom 6 mm.
6. Vyvrtajte otvory s hĺbkou podľa dĺžky skrutiek.
7. Do stropu naskrutkujte upevňovacie skrutky.
8. Naskrutkujte závitové tyče.
9. Matice naskrutkujte cca 10 mm na závitové tyče.

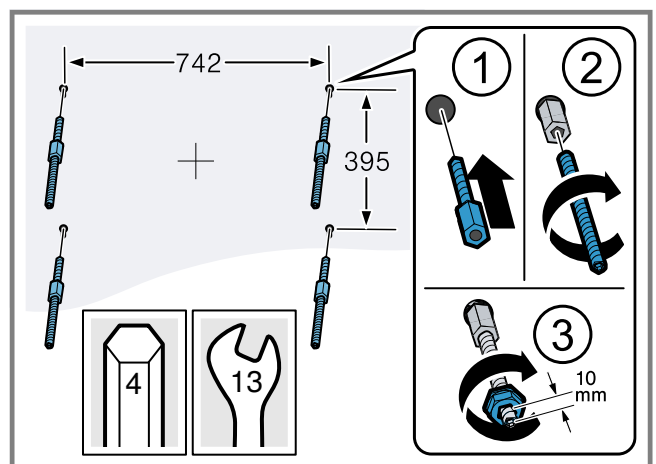

## Príprava spotrebiča

1. Vyberte tukové filtre.

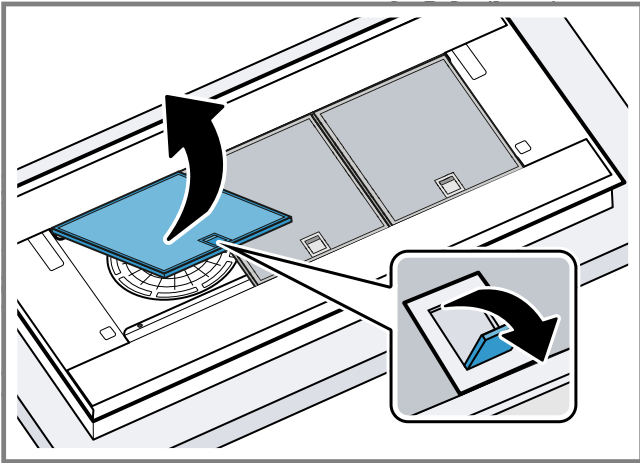

Tukový filter neohýbajte, aby sa nepoškodil.

2. Povolte skrutky bočných krytov.

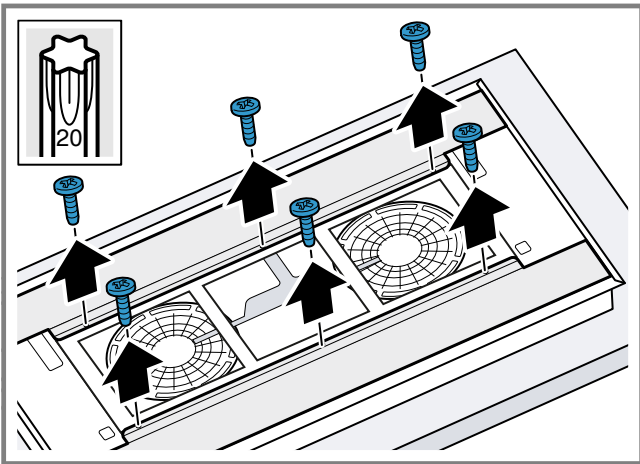

3. Otvorte kazetu pachových filtrov.

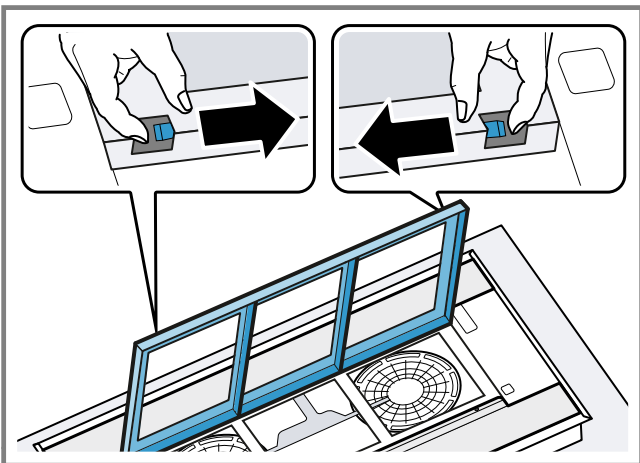

4. Bočné kryty posuňte dovnútra a vyberte.

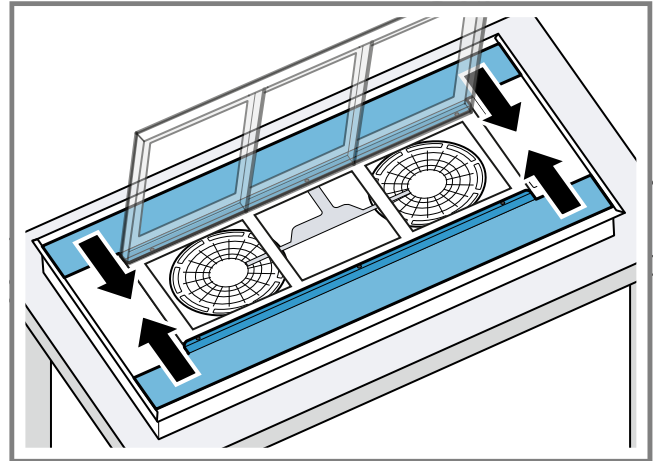

5. Zatvorte kazetu pachových filtrov.

## Zavesenie spotrebiča

1. Spotrebič nadvihnite za rohy a otočte.
2. Montážny kábel umiestnite do označenej oblasti spotrebiča.

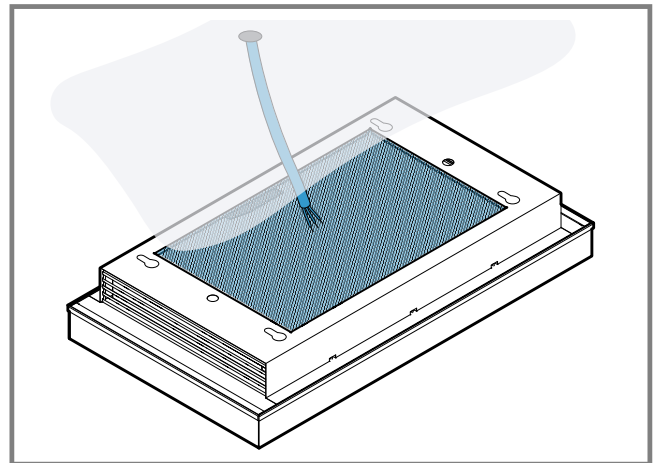

3. Montážny kábel preveďte cez otvor a spotrebič zavesíte do upevňovacích skrutiek na strope.

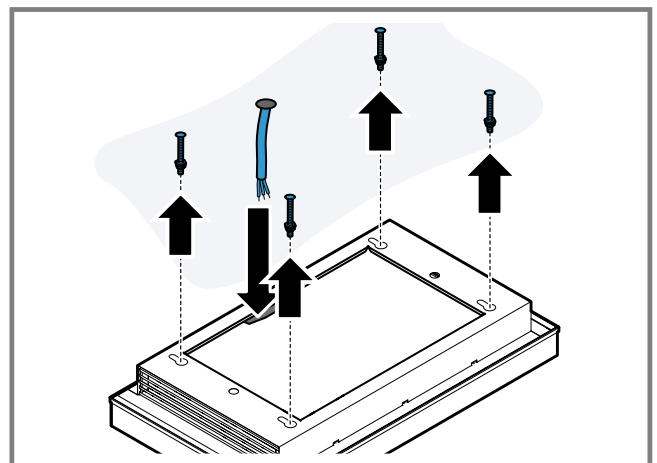

4. Spotrebič zasuňte vodiacimi objímkami až na doraz do 4 otvorov tvaru kľúčovej diery.

5. Spotrebič posuňte a znova spustite tak, aby matice s prírubou dosadali na hranu vodiacich objímok.

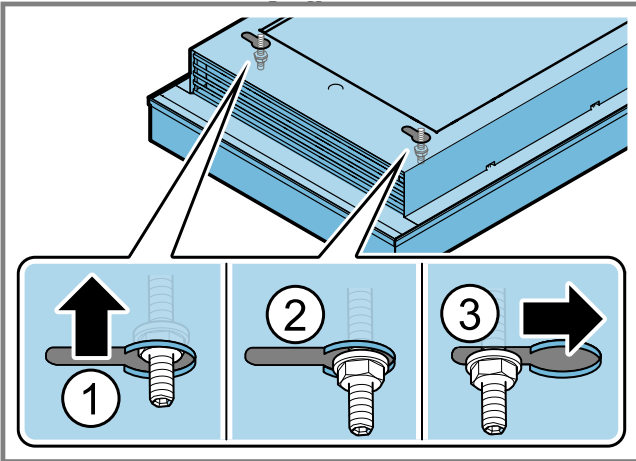

6. Diagonálne protiahlé matice s prírubou opatrne utiahnite, až kým spotrebič nebude plošne dosadať k stropu.

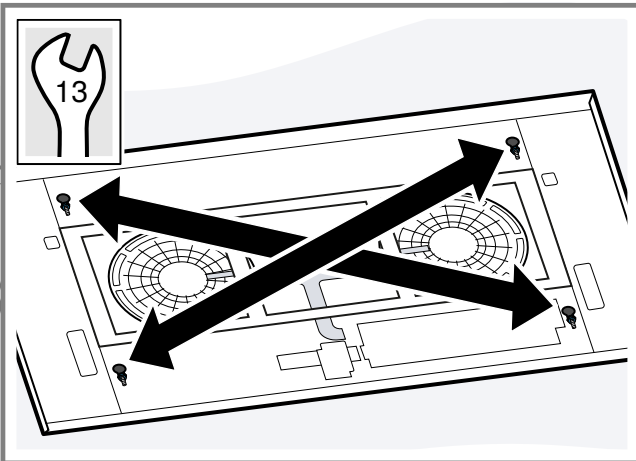

Aby sa spotrebič neskrivil, doťahujte matice s prírubou iba postupne po malých častiach.

### Pripojenie spotrebiča

**Predpoklad:** Zaistite, aby bola pri montáži zabezpečená ochrana proti dotyku.

1. Montážny kábel prevedte otvorom v spotrebiči. Dodržte polomer ohybu montážneho kábla na pripojenie spotrebiča. Kábel musí byť opatrený dvojitoú izoláciou. Preto kábel pred pripájacou svorkou odizolujte len na najnutnejšej dĺžke.

2. Montážny kábel zasuňte do pripájacej svorky.

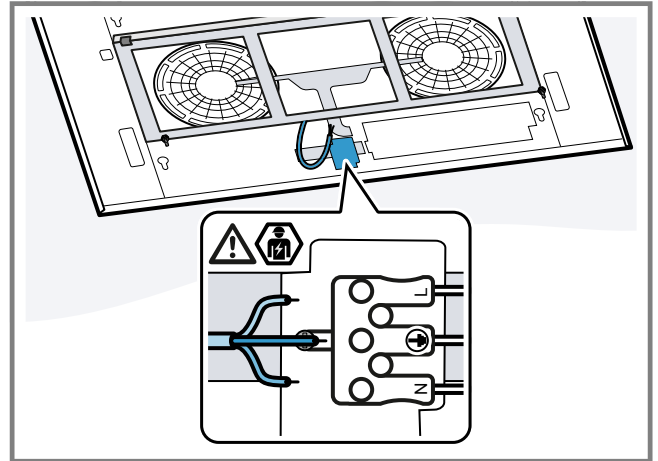

### Montáž krytov

#### ⚠ VAROVANIE – Nebezpečenstvo poranenia!

- Súčiastky vnútri spotrebiča môžu mať ostré hrany.
  - ▶ Používajte ochranné rukavice.
- Nebezpečenstvo poranenia pri otváraní a zatváraní závesov.
  - ▶ Nesiahajte do pohyblivého priestoru závesov.

1. Otvorte kazetu pachových filtrov.

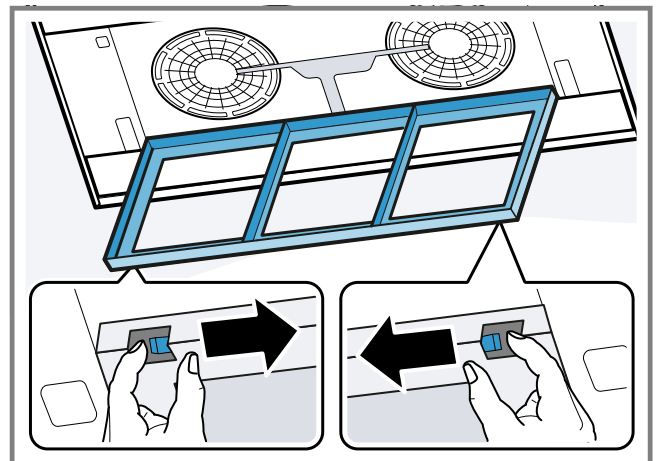

2. Nasadte bočné kryty.

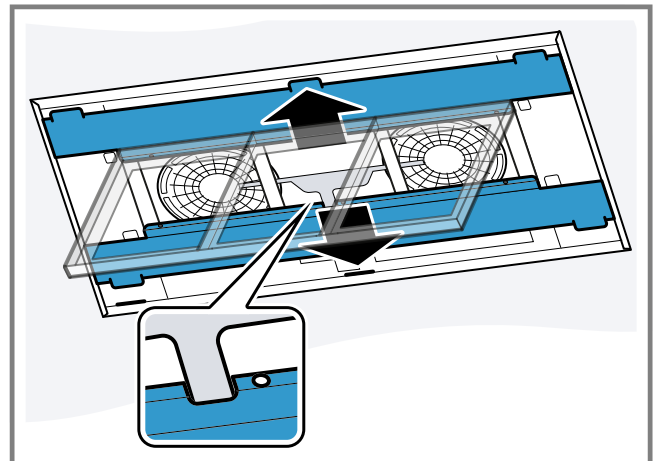

3. Bočné kryty zasunúte v smere k rámu spotrebiča a priskrutkujte.

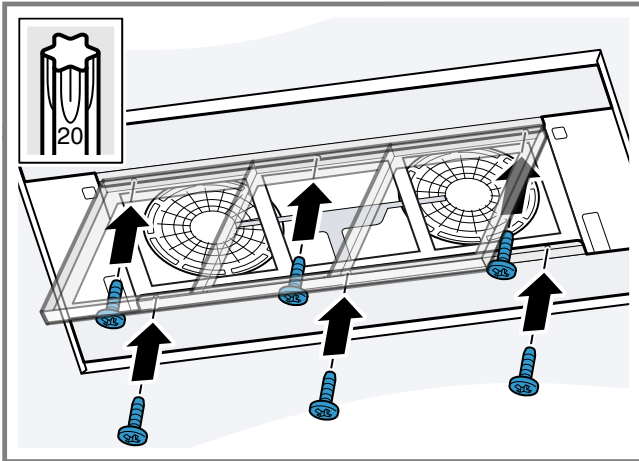

4. Vyberte nové pachové filtre z obalu.  
5. Do kazety pachových filtrov vložte pachový filter.

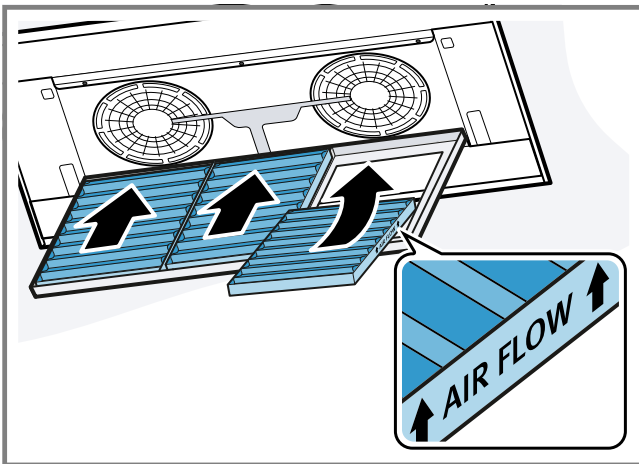

Pachový filter vkladajte správnym smerom.

6. Zatvorte kazetu pachových filtrov.  
7. Vložte tukové filtre.  
Tukové filtre neohýbajte, aby sa nepoškodili.

### Montáž krytu filtrov

- ⚠ VAROVANIE – Nebezpečenstvo poranenia!**
- Súčiastky vnútri spotrebiča môžu mať ostré hrany.
    - ▶ Používajte ochranné rukavice.
  - Nebezpečenstvo poranenia pri otváraní a zatváraní závesov.
    - ▶ Nesiahajte do pohyblivého priestoru závesov.

1. Otvorte závesy krytu filtrov.

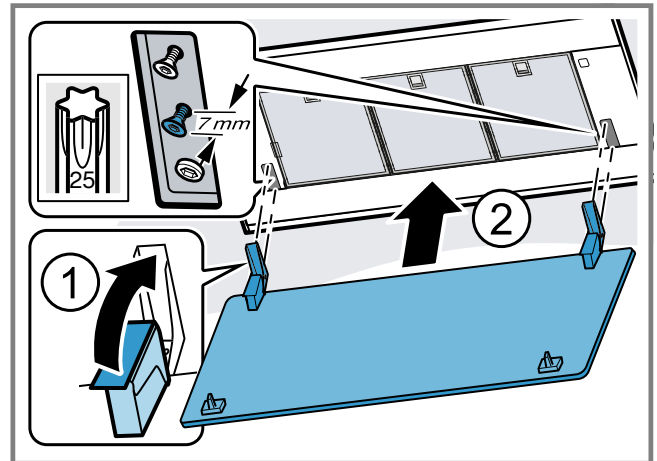

2. Zaveste kryt filtrov na určené skrutky a podľa otvoru tvaru kľúčovej diery posuňte dozadu/dopredu do zúženého miesta.

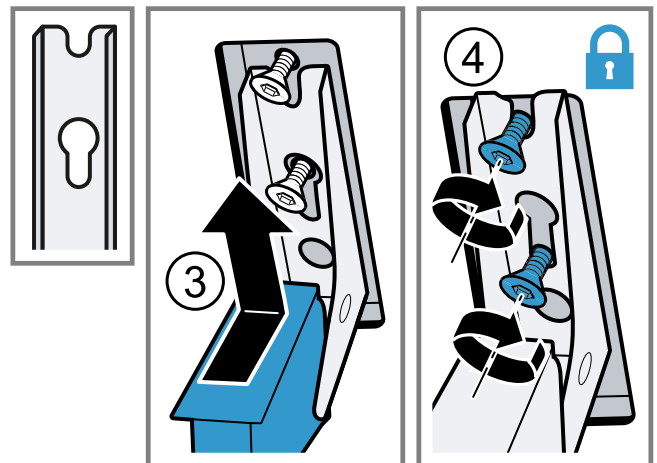
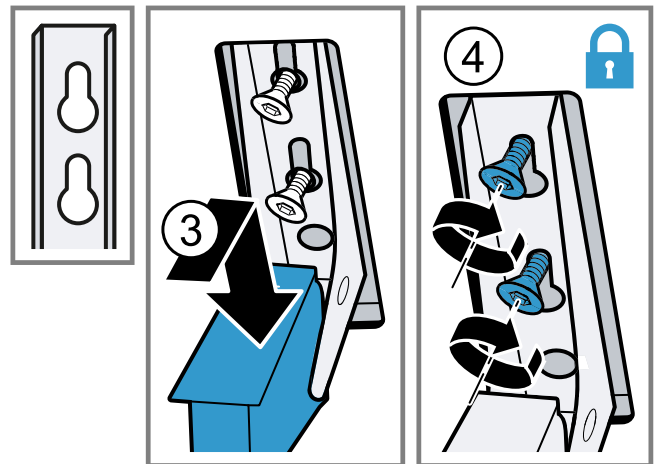

3. Upevňovacie skrutky závesov utiahnite.  
4. Kryt filtrov vyklopte hore a zacvaknite.  
5. Nadviažte elektrické pripojenie.

### Demontáž spotrebiča

- ⚠ VAROVANIE – Nebezpečenstvo poranenia!**
- Súčiastky vnútri spotrebiča môžu mať ostré hrany.
    - ▶ Používajte ochranné rukavice.
  - Nebezpečenstvo poranenia pri otváraní a zatváraní závesov.
    - ▶ Nesiahajte do pohyblivého priestoru závesov.

- Spotřebič je ťažký.
  - ▶ Na manipuláciu so spotrebičom sú potrebné 2 osoby.
  - ▶ Používajte len vhodné pomôcky.

1. Odpojte spotrebič od elektrickej siete.
2. Otvorte zaisťovací mechanizmus krytu filtrov.

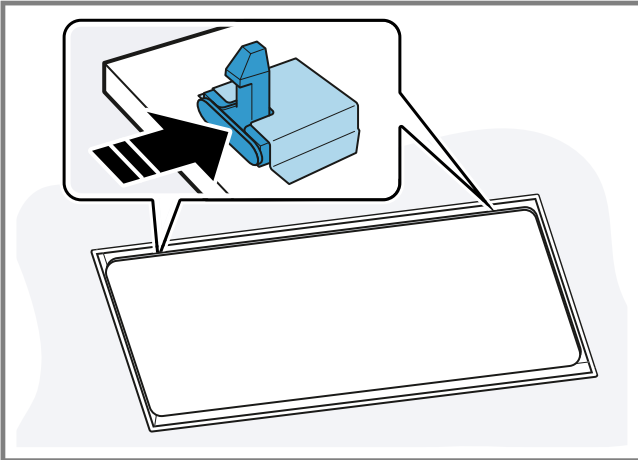

Aby sa zabránilo prudkému zaklopeniu krytu filtrov nadol, držte kryt filtrov dvomi rukami.

3. Kryt filtrov otvoríte tak, že ho vyklopite nadol.

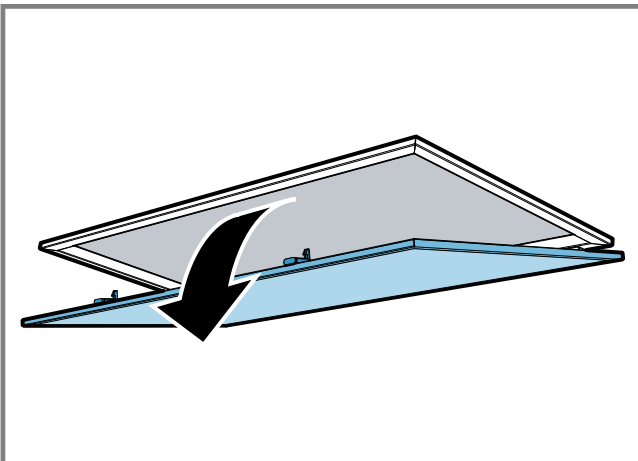

4. Kryt filtrov sklopte nadol. Úplne a bez ťahu otvorte kryt filtrov.
5. Povoľte skrutky závesov približne na 7 mm. Skrutky úplne nepovoľujte.
6. Odstiňte kryt filtrov a odoberte ho.

7. Vyberte tukové filtre.

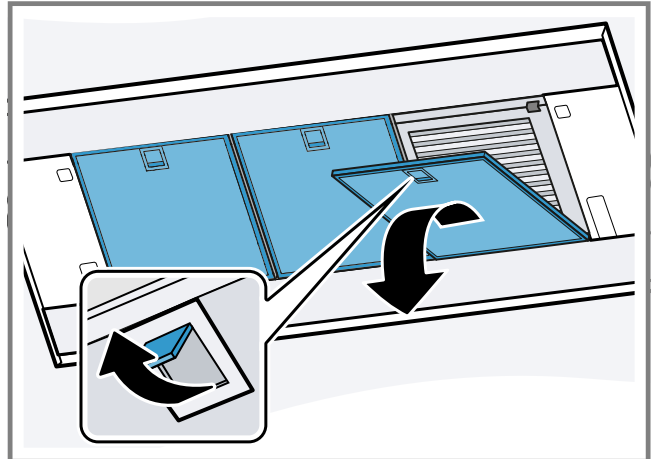

Tukové filtre neohýbajte, aby sa nepoškodili.

8. Otvorte kazetu pachových filtrov.

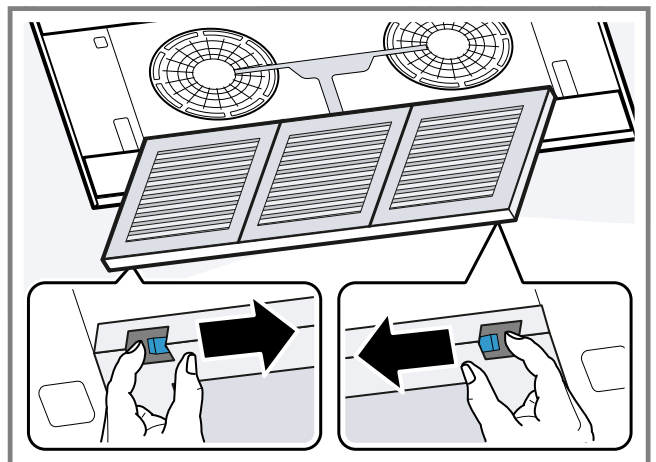

9. Vyberte pachový filter.
10. Povoľte skrutky bočných krytov.

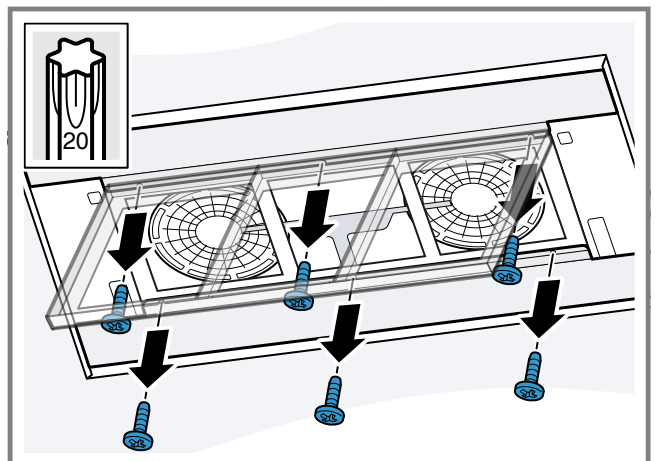



11. Odstráňte bočné kryty.

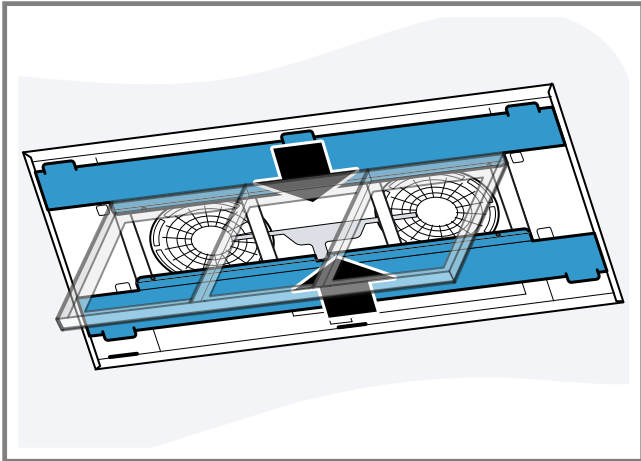

12. Zatvorte kazetu pachových filtrov.

13. Montážny kábel uvoľnite z pripájacej svorky.

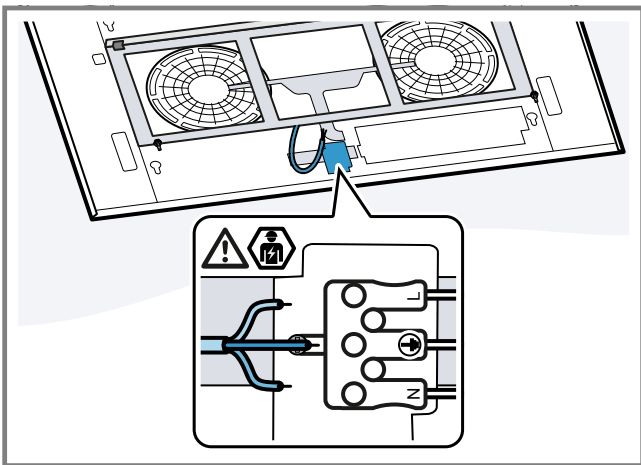

14. Diagonálne protiahľé skrutky opatrne uvoľnite.

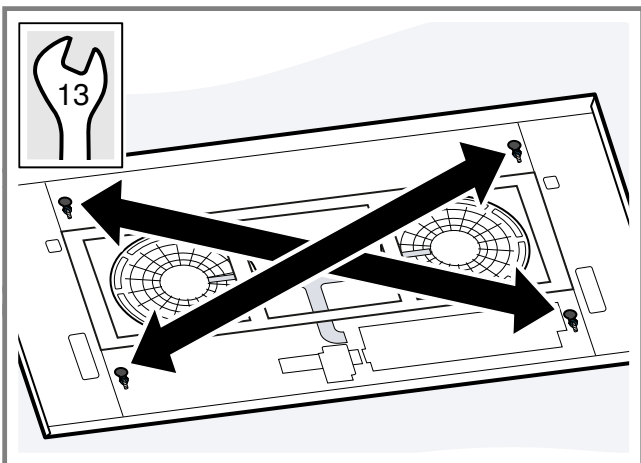

15. Spotřebič uvoľnite z otvoru tvaru kľúčovej dieryky.

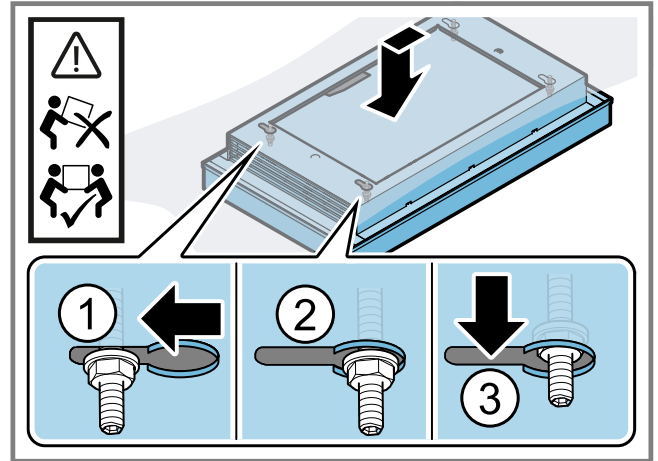

16. Spotřebič pomaly snímte dole.







## Thank you for buying a Bosch Home Appliance!

Register your new device on MyBosch now and profit directly from:

- **Expert tips & tricks for your appliance**
- **Warranty extension options**
- **Discounts for accessories & spare-parts**
- **Digital manual and all appliance data at hand**
- **Easy access to Bosch Home Appliances Service**

Free and easy registration – also on mobile phones:

[www.bosch-home.com/welcome](http://www.bosch-home.com/welcome)

**BOSCH**  
HOME APPLIANCES  
**SERVICE**

## Looking for help? You'll find it here.

Expert advice for your Bosch home appliances, help with problems or a repair from Bosch experts.

Find out everything about the many ways Bosch can support you:

[www.bosch-home.com/service](http://www.bosch-home.com/service)

Contact data of all countries are listed in the attached service directory.

**Robert Bosch Hausgeräte GmbH**

Carl-Wery-Straße 34

81739 München

GERMANY

[www.bosch-home.com](http://www.bosch-home.com)



**9001521567** (000220)

cs, sk