

SIEMENS



BI830CNB1

Ohřevná zásuvka

<http://www.siemens-home.bsh-group.com/cz>

[cz] Návod k použití



Obsah

 Použití podle určení	2
 Důležité bezpečnostní pokyny	3
 Seznámení se se spotřebičem	3
Otevírání a zavírání	3
 Obsluha spotřebiče	4
Přehřívání nádobí	4
Přehřívání šálků a sklenic	4
Metoda	4
Udržování teploty potravin	4
 Tabulka pro nastavení a tipy	5
Mírný ohřev	5
 Čištění	6
Spotřebič z vnější části	6
Topná deska	6
 Co dělat v případě poruchy?	6
 Zákaznický servis	7
Číslo E-Nr. a FD	7
Technické údaje	7
 Ochrana životního prostředí	7
Ekologická likvidace spotřebiče	7

Použití podle určení

Pozorně si přečtěte tento návod k použití. Jenom tak můžete svůj spotřebič bezpečně a správně obsluhovat. Veškeré dokumenty si pečlivě uschovejte pro pozdější použití nebo pro případného dalšího majitele.

Po vybalení zkontrolujte, zda spotřebič není poškozen.

Spotřebič je určen pouze pro použití v soukromé domácnosti nebo domácnosti podobném prostředí. Používejte spotřebič výhradně k udržování teploty potravin a k přehřívání nádobí.

Tento spotřebič je určen k použití v nejvyšší povolené nadmořské výšce 4000 m.

Děti starší 8 let a osoby se sníženými fyzickými, senzorickými nebo mentálními schopnostmi smí spotřebič používat pouze pod dohledem zodpovědné osoby, jež je poučí, jak spotřebič bezpečně používat, a v případě, že pochopily rizika, která z používání vyplývají.

Děti si se spotřebičem nesmí hrát. Děti do 8 let věku a bez dohledu odpovědné osoby nesmí spotřebič čistit a ani provádět jeho údržbu.

Děti mladší 8 let věku by se měly zdržovat v bezpečné vzdálenosti od spotřebiče a napájecího vedení.

Doplňující informace o výrobcích, příslušenství, náhradních dílech a službách můžete najít na www.siemens-home.bsh-group.com/cz.

⚠ Důležité bezpečnostní pokyny

⚠ Varování - Nebezpečí vážného popálení!

- Topná deska v ohřevné zásuvce se velmi zahřívá.
Je-li topná deska horká, nedotýkejte se jí. Děti se musí zdržovat v bezpečné vzdálenosti.
- Příslušenství a kuchyňské náčiní se při provozu velmi zahřívá. Při vyjímání příslušenství nebo kuchyňského náčiní z ohřevné zásuvky vždy použijte kuchyňské chňapky.

⚠ Varování - Nebezpečí zásahu elektrickým proudem a vážného úrazu!

- Kabelová izolace elektrických spotřebičů se může při kontaktu s horkými částmi spotřebiče poškodit. Přívodní kabely elektrických spotřebičů nikdy nesvírejte jejich horkými součástmi.
- Pronikající vlhkost může způsobit zásah elektrickým proudem. Nepoužívejte žádné vysokotlaké nebo parní čističe.
- Poškozený spotřebič může způsobit zásah elektrickým proudem. Vadný spotřebič nikdy nezapínejte. Vytáhněte síťovou zástrčku nebo vypněte příslušný jistič v pojistné skříni. Volejte zákaznický servis.
- Trhliny nebo praskliny ve tvrzeném skle mohou způsobit úraz elektrickým proudem. Vypněte pojistky v pojistkové skříni. Volejte zákaznický servis.
- Neodborné opravy jsou nebezpečné. Opravy smějí provádět jen servisní technici vyškolení výrobcem. Pokud je spotřebič vadný, odpojte jej od hlavního vedení nebo vypněte pojistky. Volejte zákaznický servis.

⚠ Varování - Nebezpečí požáru a vážného úrazu!

Topná deska v ohřevné zásuvce se velmi zahřívá a hořlavé materiály se mohou vznítit. Hořlavé předměty nebo umělohmotné nádoby v ohřevné zásuvce neskladujte.

👁 Seznámení se se spotřebičem

Ohřevná zásuvka slouží k předehřívání nádobí a udržení teploty potravin.

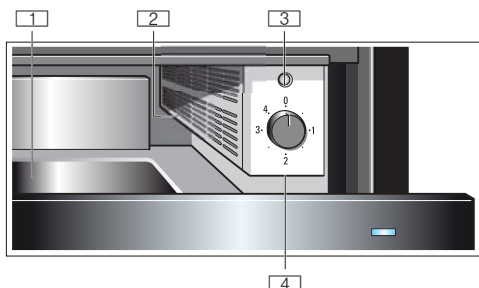

- 1 Ohřevná deska**
- 2 Ventilátor a topné těleso**
Provoz na stupeň 4 = Předehřívání nádobí zapnutu
- 3 Ukazatel provozu**
Při zapnutí spotřebiče začne ukazatel blikat. Při zavření spotřebiče se ukazatel rozsvítí.
- 4 Volič funkcí**
0 = vypnuto
1 = kynutí těsta, rozmrazování potravin
2 = udržování teplého pečiva, rozmrazování potravin, předehřátí šálků a sklenic
3 = udržování teploty potravin
4 = předehřívání nádobí

Otevírání a zavírání

U spotřebičů bez rukojeti:

Pro otevření a uzavření zásuvky zatlačte na její střední část.

Po zatlačení se zásuvka pomalu vysune. Poté ji můžete vytáhnout směrem k sobě.



Obsluha spotřebiče

Předeřívání varného nádobí

Potraviny si déle uchovávají svou teplotu. Nápoje rovněž zůstanou déle teplé.

Všeobecné varné nádobí

Maximální náplň ohřevné zásuvky je 25 kg. Můžete v ní například předeřívát stolní nádobí pro 6 - 12 osob.

Nízká zásuvka, (výška 14 cm)	Vysoká zásuvka, (výška 29 cm)		
6 talířů	Ø 24 cm	12 talířů	Ø 24 cm
6 polévkových misek	Ø 10 cm	12 polévkových misek	Ø 10 cm
1 servírovací miska	Ø 19 cm	1 servírovací miska	Ø 22 cm
1 servírovací miska	Ø 17 cm	1 servírovací miska	Ø 19 cm
1 podnos na maso	32 cm	1 servírovací miska	Ø 17 cm
		2 podnosy na maso	32 cm

Rozmístění varného nádobí

Pokud je to možné, rozmístěte varné nádobí po celém prostoru zásuvky. Nádobí poskládané na sobě se bude předeřívát déle než jednotlivé kusy nádobí, například 2 servírovací misky.

Předeřívání šálků a sklenic

Šálky a sklenice, jako jsou například šálky na espresso, vždy předeřívajte na stupeň 2.

⚠ Varování - Nebezpečí popálení!

Na stupni 3 nebo 4 se šálky a sklenice velmi zahřejí a mohou způsobit vážné poranění.

Metoda

1. Umístěte varné nádobí do zásuvky.
2. Zvolte na programovém tlačítku stupeň 4. Šálky a sklenice vždy předeřívajte na stupeň 2. Rozsvítí se ukazatel „zapnuto“.
3. Ohřevnou zásuvku zavřete. Rozsvítí se ukazatel „zapnuto“. Spotřebič se zahřeje.

Délka procesu předeřívání

Délka předeřívání závisí na materiálu, z něhož je varné nádobí vyrobeno, jeho tloušťka, kvalita, výška a rozložení v zásuvce. Pokud je to možné, rozmístěte varné nádobí po celém prostoru zásuvky.

Předeřívání stolního nádobí pro 6 osob trvá přibližně 15-25 minut.

Vypnutí

Otevřete zásuvku. Vypněte volič funkcí.

Vyjmutí varného nádobí

Nádobí ze zásuvky vyjměte pomocí kuchyňských chňapek nebo utěrky.

⚠ Varování - Nebezpečí popálení!

Horní část topné desky se zahřeje. Dolní část bude ještě teplejší než horní.

Udržování teploty potravin

Horké varné nádobí neumísťujte ihned po vyjmutí z ohřevné zásuvky na skleněné povrchy. Mohlo by dojít k poškození těchto povrchů.

Nádobí neplňte na maximum, aby potraviny nepřetekly přes okraje.

Zakryjte potraviny žáruvzdornou poklicí nebo alobalem.

Doporučujeme vám neudržovat potraviny teplé déle než jednu hodinu.

Vhodné potraviny: Spotřebič je vhodný k udržování teploty masa, drůbeže, ryb, omáček, zeleniny, příloh a polévek.

Metoda

1. Umístěte varné nádobí do zásuvky.
2. Nastavte programové tlačítko na stupeň 3 a předeřívajte spotřebič na 10 minut.
3. Vložte potraviny do předeřívátého varného nádobí.
4. Zásuvku znovu zavřete. Rozsvítí se ukazatel „zapnuto“. Spotřebič se zahřeje.

Vypnutí

Vypněte programové tlačítko. Potraviny ze zásuvky vyjměte pomocí kuchyňských chňapek nebo utěrky.

Tabulka pro nastavení a tipy

V tabulce jsou uvedeny různé způsoby použití vaší ohřevné zásuvky. Otočte programovým tlačítkem na požadovaný stupeň. Nádobí předehejte dle pokynů v tabulce.

Úroveň	Potravin/nádobí	Poznámka
1	Rozmrazování jemných potravin, např. krémové koláče, máslo, klobásy, sýr	Nechte mírně rozmrazit
1	Kynutí (se zakrytím) kvasnicového těsta	Odkryjte
2	Rozmrazování potravin, jako je např. maso, koláče, chléb	Nechte mírně rozmrazit
2	Udržování teploty vajec, např. vařených vajec, míchaných vajec	Předeheťatí nádobí, zakryté potraviny
2	Udržování teploty pečiva, např. toasty, rohlíky	Předeheťatí nádobí, zakryté potraviny
2	Předeheťování šálků a sklenic	Např. šálků na espresso
2	Jemné potraviny, např. vařené maso	Zakryté nádobí
3	Udržování teploty potravin	Předeheťatí nádobí, zakryté potraviny
3	Udržování teploty nápojů	Předeheťatí nádobí, zakryté nápoje
3	Udržování teploty tenkého těsta, např. palačinky, wrapy, tacos	Předeheťatí nádobí, zakryté potraviny
3	Udržování teploty koláčů, např. drobenkový koláč, muffiny	Předeheťatí nádobí, zakryté potraviny
3	Rozehřátí čokolády nebo čokoládové náplně	Předeheťatí nádobí, redukce tekutiny
3	Rozehřátí želatiny	Otevřené nádobí, cca 20 minut
4	Předeheťování nádobí	Není vhodné na šálky a sklenice

Mírný ohřev

Tento způsob je ideální pro přípravu jemného masa, které má být upečeno na stupeň rare nebo very rare. Maso si uchová šťávu a zkréhne. Výhoda: Při plánování pokrmů budete mít flexibilitu, jelikož doba vaření při pomalém ohřevu je obecně delší. Pomalu vařené maso lze snadno ohřát.

Vhodné varné nádobí: Používejte nádobí vyrobené ze skla, porcelánu nebo keramiky a s poklicí, např. skleněná restovací mísa.

Metoda

1. Ohřevnou zásuvku obsahující varné nádobí předeheťte na stupeň 4.
2. V hrnci rozpalte trochu tuku. Maso krátce a zprudka opečte při vysoké teplotě a poté ho umístěte přímo do předeheťatého varného nádobí. Zakryjte maso poklicí.
3. Vložte varné nádobí s masem zpět do ohřevné zásuvky a dokončete přípravu pokrmu. Programové tlačítko nastavte na stupeň 3.

Pokyny k mírnému ohřevu

Používejte pouze vysoce kvalitní, čerstvé maso. Pečlivě odstraňte šlachy a tučné okraje. Během pomalého ohřevu si tuk vytvoří svou vlastní silnou chuť.

Maso byste neměli obracet, a to i v případě velkých kusů.

Maso můžete nakrátet ihned po uvaření. Není nutné nechávat maso odstát.

Díky této metodě přípravy pokrmu zůstane maso středně propečené (medium rare). Neznamená to však, že je maso syrové, nebo že není řádně uvařené.

Maso připravované pomocí mírného ohřevu nedosahuje takové teploty jako maso vařené běžným způsobem. Omáčku servírujte horkou. Talíře umístěte do ohřevné zásuvky na posledních 20-30 minut.

Chcete-li zachovat pomalu vařené maso v teple, nastavte ohřevnou zásuvku zpět na stupeň 2, díky čemuž udržíte teplotu pomalu vařeného masa. Malé kusy masa můžete udržovat teplé po dobu 45 minut, větší kusy až po dobu dvou hodin.

Tabulka

Křehké pečeně z hovězího, vepřového, telecího, jehněčího masa, zvěřiny a drůbeže, které jsou vhodné pro pomalé pečení. Doba prudkého opečení a dušení závisí na velikosti masa. Doba prudkého opečení se vztahuje k masu upečenému v rozpáleném tuku.

Pokrm	Prudké opečení na varné zóně	Dokončení přípravy v troubě
Malé kusy masa		
Kostky nebo stripsy	1-2 minuty celkem	20-30 minut
Malé kotlety, steaky nebo medailonky	1-2 minuty z každé strany	35-50 minut
Středně velké kusy masa		
Filet (400-800 g)	4-5 minut celkem	75-120 minut
Jehněčí hřbet (cca 450 g)	2-3 minuty z každé strany	50-60 minut
Libové maso (600-1000 g)	10-15 minut celkem	120-180 minut
Velké kusy masa		
Filet (od 900 g)	6-8 minut celkem	120-180 minut
Roastbeef (1,1-2 kg)	8-10 minut celkem	210-300 minut

**Čištění**

Nepoužívejte k čištění spotřebiče vysokotlaké nebo parní čističe. Spotřebič čistěte pouze tehdy, je-li vypnutý. Programové tlačítko nastavte na stupeň 0.

Spotřebič z vnější části

Omyjte povrch spotřebiče vodou s trochou prostředku na mytí nádobí. Poté jej osušte suchým hadříkem.

Použití abrazivních čisticích prostředků není vhodné. Pokud abrazivní čisticí prostředky přijdou do kontaktu s čelní stranou spotřebiče, okamžitě povrch omyjte vodou.

Nerezové povrchy

Vždy okamžitě odstraňte skvrny od vodního kamene, mastnoty, škrobu a vaječného bílku. Pod takovými skvrnami se může tvořit koroze. Poté otřete povrch měkkým hadříkem a vlažnou vodou s trochou prostředku na mytí nádobí. Poté povrch osušte suchým hadříkem.

U spotřebičů se skleněnou čelní stranou

Očistěte sklo čisticím prostředkem na sklo a měkkým hadříkem. Nepoužívejte škrabku na sklo.

Topná deska

Topnou desku omyjte teplou vodou s trochou prostředku na mytí nádobí.

**Co dělat v případě poruchy?**

Poruchy lze obvykle snadno vysvětlit. Předtím, než zavoláte náš zákaznický servis, zkuste poruchu odstranit pomocí následujících rad.

Nádobí nebo potraviny se nezahřívají.	Zkontrolujte, zda: <ul style="list-style-type: none"> ■ je zapnutý spotřebič. ■ nedošlo k výpadku proudu. ■ je zásuvka zcela zavřená.
Nádobí nebo potraviny se nezahřívají dostatečně.	Důvodem může být: <ul style="list-style-type: none"> ■ Nádobí nebo potraviny nebyly zahřáté dostatečně dlouho. ■ Zásuvka byla příliš dlouho otevřená.
Bliká ukazatel provozu.	Zkontrolujte, zda je zásuvka řádně zavřená.
Ukazatel provozu při zavírání ohřevné zásuvky rychle bliká.	Volejte zákaznický servis.
Ukazatel provozu se nerozsvítí.	Ukazatel je vadný. Volejte zákaznický servis.
Vypadly pojistky v pojistkové skříňce.	Vytáhněte síťovou zástrčku a volejte zákaznický servis.

Zákaznický servis

Náš zákaznický servis je vám k dispozici pro případ, že potřebujete váš spotřebič opravit. Vždy najdeme nejvhodnější řešení tak, aby nebylo třeba zbytečně posílat k vám domů techniky.

Číslo E-Nr. a FD

Při vyžádání servisní služby uveďte prosím číslo spotřebiče E-Nr. a výrobní číslo FD, abychom vám mohli správně poradit. Tyto údaje naleznete na typovém štítku, který naleznete na otevřených dvířkách vašeho spotřebiče.

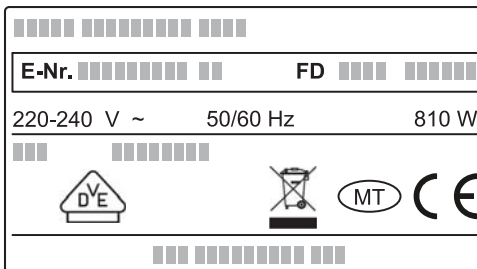

Abyste v případě potřeby nemuseli dlouho hledat, můžete si údaje o vašem spotřebiči a telefonní číslo zákaznického servisu zapsat zde.

E-Nr.	FD
Zákaznický servis 	

Berte prosím na vědomí, že za návštěvu servisního technika pro účely opravy vady se hradí poplatek, a to i když je spotřebič v záruční lhůtě.

Spolehněte se na profesionalitu výrobce vašeho spotřebiče. Tak si můžete být jisti, že vaše oprava bude provedena školenými servisními techniky, kteří s sebou vozí originální náhradní díly právě pro vaše spotřebiče.

Technické údaje

Napájení el. proudem	220-240 V
	50/60 Hz
Celková přípojná hodnota:	810 W
Kontrola VDE:	ano
Označení CE:	ano

Ochrana životního prostředí

Ekologická likvidace spotřebiče

Likvidujte obalové materiály ekologickým způsobem.



Tento spotřebič je označen v souladu s evropskou směrnicí 2012/19/EU, která se týká elektrických a elektronických spotřebičů (waste electrical and electronic equipment - WEEE). Tato směrnice udává rámec pro zpětný odběr a recyklaci v celé EU.



9001070865 970405

CZ Montážní návod

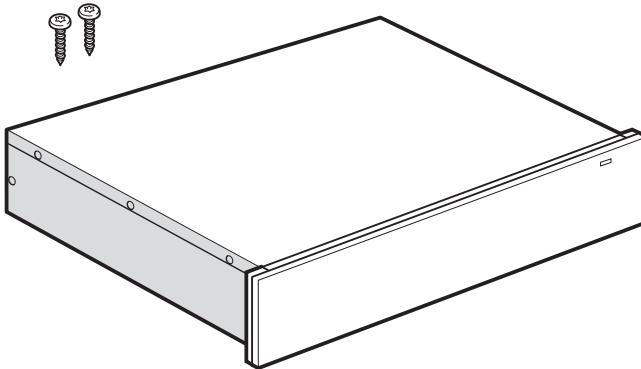

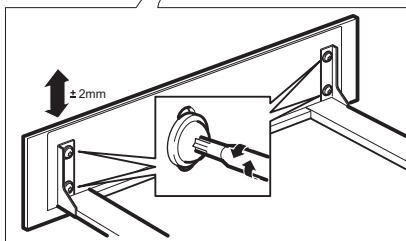
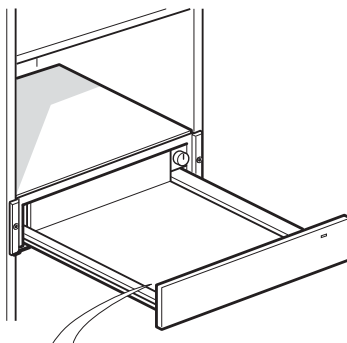
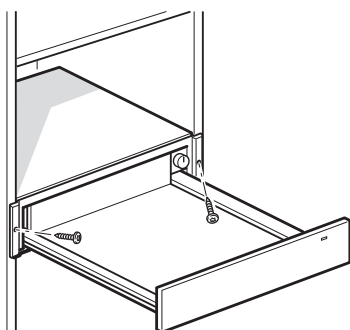
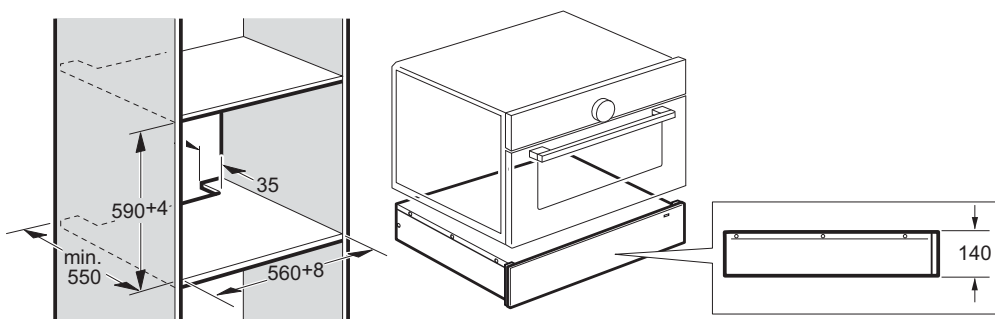

CZ

Je nutné dodržet tyto pokyny

Připojení k elektrické síti

Spotřebič se smí zapojovat pouze do předpisově nainstalované elektrické zásuvky s ochranným kontaktem. Instalaci síťové zásuvky nebo výměnu přívodního kabelu smí provádět pouze kvalifikovaný elektrikář při dodržení příslušných předpisů.

Spotřebič smí být připojen pouze pomocí přívodního kabelu, který je součástí dodávky. Zapojte přívodní kabel na zadní straně spotřebiče.

Přívodní kabely s různými typy zástrček lze odbržet u zákaznické služby.

Nepoužívejte vícenásobné zásuvky, zásuvkové lišty ani prodlužovací kabely. V případě přetížení hrozí nebezpečí požáru.

Pokud není zástrčka po provedení vestavby přístupná, musí se u pevné elektrické instalace použít odpojovač fází podle předpisů pro instalaci.

Vestavný nábytek

Vestavná skříňka nesmí mít za spotřebiči zadní stěnu. Mezi stěnou a dnem skříňky, resp. zadní stěnou skříňky umístěné výše, musí být dodržena mezera min. 35 mm.

Větrací štěrby a sací otvory nesmí být zakryté.

Řiďte se také návodem k montáži spotřebiče, který se nachází výše.

Vsazení spotřebiče

Zapojte spotřebič. Vyrovnajte spotřebič ve skříňce a přišroubujte ho.

Upozornění: Dbejte na to, aby přívodní kabel nebyl uskrípnutý nebo zalomený.

Přívodní kabel se po provedení vestavby nesmí dotýkat zadní stěny a dna spotřebiče.

Záruční podmínky

společnosti BSH domácí spotřebiče s.r.o.

1. Záruka

Na tento výrobek je v souladu § 2113 a násl. zákona č. 89/2012 Sb., občanský zákoník, v platném znění, poskytována **záruka za jakost 24 měsíců** (dále jen „záruka“), která běží zpravidla od odevzdání výrobku zákazníkovi. Pokud byla sjednána delší záruka, řídí se tato speciálními pravidly.

Záruka 24 měsíců je poskytována pouze zákazníkovi spotřebiteli a jen na výrobek **k běžnému užívání v domácnosti**. Zákazníkovi podnikateli nebo jiné právnické osobě je poskytnuta 24 měsíční záruka za předpokladu, že se koupě netýká jeho podnikatelské činnosti (např. prádelna, ubytovací služby, restaurační zařízení apod.), způsob užívání je obdobný užívání v domácnosti a výrobek není prokazatelně přetěžován (kumulativně); v ostatních případech je poskytována záruka v délce 6 měsíců. Společnost BSH domácí spotřebiče s.r.o. si vyhrazuje právo omezit plnění záruky nad rámec 6 měsíců v případě, že bude zjevné, že spotřebič není provozován v souladu s výše uvedenými podmínkami.

2. Pořizovací doklad a záruční list

Základním průkazem práv zákazníka je **pořizovací doklad** (paragon, faktura, leasingová smlouva apod.). Pokud byl při prodeji vydán **záruční list**, je tento součástí výrobku s výrobním číslem uvedeným na přední straně tohoto záručního listu. Nedílnou součástí záručního listu je pořizovací doklad. Zákazník si ve vlastním zájmu pořizovací doklad i záruční list pečlivě uschovává.

Bezplatný záruční servis je možno poskytnout jen v případě předložení pořizovacího dokladu nebo v případě prodloužené záruky i vyplněného záručního listu a vystaveného certifikátu, pokud byl vydán. Záruční list vyplňuje prodejce a je v zájmu zákazníka zkontrolovat správnost a úplnost uvedených údajů. Záruční list je platný pouze v originálu, na kopie nebude brán zřetel.

3. Uplatnění záruky

Zákazník má v rámci poskytnuté záruky právo na bezplatné, včasné a řádné odstranění reklamované vady výrobku, a to opravou, popřípadě – není-li to vzhledem k povaze (tzn. příčině i projevu) vady neúměrné – právo na výměnu výrobku nebo jeho vadné součásti. Za zákonem stanovených podmínek může být poskytnuta sleva na výrobku anebo může být výrobek vrácen.

Záruční oprava se vztahuje výhradně na vady, které vzniknou průkazně v době platné záruky. Takto vzniklé vady je oprávněně odstraněn pouze **autorizovaný servis**. Uplatnit záruku může zákazník u autorizovaného servisu nebo v prodejně, kde byl výrobek zakoupen, a to bez zbytečného odkladu, nejpozději však do konce záruční doby. Zvolí-li zákazník jiný, než nejbližší autorizovaný servis, bude na něm, aby nesl v souvislosti s tím zvýšené náklady.

Autorizovaný servis posoudí oprávněnost reklamace a podle povahy vady výrobku rozhodne o způsobu řešení reklamace.

Seznam autorizovaných servisů je k dispozici na <http://www.siemens-home.bsh-group.com/cz>.

Doba, po kterou zákazník nemůže výrobek z důvodu vady používat, se do záruční doby nepočítá. O tuto dobu se záruční doba prodlužuje. Při výměně se **běh záruční doby** neobnovuje. Při opravě nedochází k běhu nové záruční doby týkající se opravené součásti či součástíky.

Po provedení záruční opravy je autorizovaný servis povinen vydat zákazníkovi čitelnou kopii opravního listu. **Opravní list** slouží k prokazování práv zákazníka, proto je ve vlastním zájmu zákazníka před podpisem opravního listu zkontrolovat jeho obsah a kopii opravního listu pečlivě uschovat.

Zákazník je povinen poskytnout autorizovanému servisu **součinnost** k ověření existence reklamované vady a k jejímu odstranění (včetně odpovídajícího potřebného vyzkoušení nebo demontáže výrobku).

Při uplatnění reklamace předá zákazník **výrobek čistý** v souladu s hygienickými předpisy nebo obecnými hygienickými zásadami včetně všech jeho součástí a příslušenství, umožňujících takové ověření a odstranění vady. V případě, že výrobek nedodá kompletní a je-li kompletnost výrobku nezbytná k zjištění existence reklamované vady a/nebo k jejímu odstranění, běh lhůty k vyřízení reklamace začíná až dodáním chybějících součástí.

4. Neoprávněnost reklamace

Reklamacie není oprávněná v případech, vznikla-li závada nebo poškození:

- a) prokazatelně nesprávným užíváním výrobku (např. v rozporu s návodem, s pokyny uvedenými na obalu výrobku či v záručním listě, užíváním v rozporu s obecně známými pravidly užívání předmětného výrobku, provedením při nesprávném napájecím napětí, připojování na nedovolené zdroje proudu, užíváním zboží v nevhodných podmínkách – vlhko, prašnost, extrémní tvrdost vody apod.) anebo jiným nesprávným jednáním uživatele (např. neodbornou instalací či zapojením);
- b) prokazatelně nedovolenými zásahy do přístroje (konstrukční nebo jiná úprava, neodborná montáž), živelnou katastrofou nebo mechanickým poškozením výrobku;
- c) nese-li předložený záruční list zjevné známky provedených změn údajů nebo je-li na výrobku odlišné výrobní číslo od toho, jež je uvedeno v záručním listě;
- d) u estetických komponentů, nezajišťujících funkčnost výrobku z důvodu:
 - transportního poškození nebo přemísťováním (poškrábání, promáčknutí, praskliny, rozbitá skla a police apod.)
 - nefunkčních estetických komponentů jako jsou madla, skla, ovládací spínače apod., které jsou důsledkem běžného opotřebení
 - změny barvy plastových komponentů (jedná se o běžný fyzikální chemický jev po čase používání)
 - vady spotřebních materiálů, u kterých je doba životnosti daná charakterem součástky (žárovky, vodní filtry, vzduchové, prachové filtry, uhlíkové filtry všeho druhu, akumulátory, baterie, apod.)
 - vady příslušenství a volitelné výbavy, způsobené nevhodnou manipulací nebo nepřiměřeným zacházením

Ze záručních oprav jsou vyloučeny případy běžné údržby nebo čištění, instalace, programování, kontroly parametrů výrobku.

5. Náhradní díly

Záruka na samostatně prodaný náhradní díl výrobku je poskytována v délce 6 měsíců, a to za předpokladu jeho odborné instalace.

6. Pozáruční servis

V případě placené pozáruční opravy provedené autorizovaným servisem se poskytuje záruka v délce 24 měsíců.

7. Rozšířená záruka nad rámec zákona

U spotřebičů (pračky, myčky) sériově vybavených systémem **Aqua-Stop** (patent BSH) je výrobcem poskytnuta záruka na škody způsobené chybou tohoto systému. Na tyto škody je zákazníkovi spotřebiteli poskytnuta náhrada, a to po celou dobu životnosti spotřebiče. Vyloučena je náhrada škody v případě, kdy nebyl spotřebič zapojen do elektrického obvodu pod proudem.

8. Upozornění pro prodejce

Prodejce je povinen vyplnit správně a úplně záruční list v den prodeje výrobku. Při případné předprodejní reklamaci je třeba předložit řádně vyplněný reklamační protokol a požizovací doklad (fakturu).

9. Ochrana osobních údajů

Osobní údaje zákazníka kupujícího budou použity výhradně k účelům pro zpracování objednávek a k případnému vyřízení záruky v souladu se zák. č. 101/2000 Sb., o ochraně osobních údajů.

10. Prohlášení o hygienické nezávadnosti výrobků

Všechny výrobky distribuované společností BSH domácí spotřebiče s.r.o. a přicházející do styku s potravinami splňují požadavky o hygienické nezávadnosti dle zákona č.258/2000 Sb., vyhlášky 38/2001 Sb. Toto prohlášení se vztahuje na všechny výrobky přicházející do styku s potravinami uvedené v aktuálním ceníku společnosti BSH domácí spotřebiče s.r.o.

Ujištění dovozce o vydání prohlášení o shodě

Vážený zákazníku,
dle § 13, odst.5 zákona č.22/1997 Sb. Vás ujišťujeme, že na všechny výrobky distribuované společností BSH domácí spotřebiče s.r.o. našim obchodním partnerům bylo vydáno prohlášení o shodě ve smyslu zákona č. 22/1997 Sb a nařízení vlády č. 17/2003 Sb., 616/2006 Sb. a 22/2003 Sb. a příslušných nařízení vlády. Toto ujištění dovozce o vydání prohlášení o shodě se vztahuje na všechny výrobky včetně plynových spotřebičů, které jsou obsaženy v aktuálním ceníku firmy BSH domácí spotřebiče s.r.o.

B/S/H/

Kontakt na servis domácích spotřebičů SIEMENS

BSH domácí spotřebiče s.r.o.
Radlická 350
158 00 Praha 5

Příjem oprav
Tel.: +420 251 095 546
Email: opravy@bshg.com

Objednávky příslušenství a náhradních dílů
Tel.: +420 251 095 556
Email: dily@bshg.com

Zákaznické poradenství
Tel.: +420 251 095 555
Email: siemens.spotrebice@bshg.com

Aktuální informace o servisu naleznete na internetových stránkách

<http://www.siemens-home.bsh-group.com/cz>.

Zde máte možnost sjednat opravu pomocí online formuláře.

SIEMENS



BI830CNB1

Ohrevná zásuvka

<http://www.siemens-home.bsh-group.com/sk>

[sk] Návod na použitie

Obsah

 Použitie podľa určenia	3
 Dôležité bezpečnostné pokyny	4
 Zoznámenie sa so spotrebičom	4
Otváranie a zatváranie	4
 Obsluha spotrebiča	5
Predhrievanie riadu	5
Predhrievanie šálok a pohárov.....	5
Metóda	5
Udržiavanie teploty potravín	5
 Tabuľka nastavenia a tipy	6
Mierny ohrev	6
 Čistenie	7
Spotrebič z vonkajšej časti	7
Ohrievacia doska	7
 Čo robiť v prípade poruchy?	7
 Žakznícky servis	8
Číslo E-Nr. a FD	8
Technické údaje	8
 Ochrana životného prostredia	8
Ekologická likvidácia spotrebiča	8

Použitie podľa určenia

Pozorne si prečítajte tento návod na použitie. Len tak môžete svoj spotrebič bezpečne a správne obsluhovať.

Všetky dokumenty si starostlivo uschovajte na neskoršie použitie alebo pre prípadného ďalšieho majiteľa.

Po vybalení skontrolujte, či spotrebič nie je poškodený. Nepripájajte spotrebič k sieti, ak bol pri preprave poškodený.

Spotrebič je určený iba na použitie v súkromnej domácnosti alebo domácnosti podobnom prostredí. Používajte spotrebič výhradne na udržiavanie teploty potravín a na predhrievanie riadu.

Tento spotrebič je určený na použitie v najvyššej povolenej nadmorskej výške 4 000 m.

Deti staršie ako 8 rokov a osoby so zníženými fyzickými, zmyslovými alebo mentálnymi schopnosťami smú spotrebič používať iba pod dohľadom zodpovednej osoby, ktorá ich poučí, ako spotrebič bezpečne používať, a v prípade, že pochopili riziká, ktoré z používania vyplývajú.

Deti sa so spotrebičom nesmú hrať. Deti do 8 rokov veku a bez dohľadu zodpovednej osoby nesmú spotrebič čistiť a ani vykonávať jeho údržbu.

Deti mladšie ako 8 rokov veku by sa mali zdržiavať v bezpečnej vzdialenosti od spotrebiča a napájacieho vedenia.

Doplňujúce informácie o výrobkoch, príslušenstve, náhradných dieloch a službách môžete nájsť na www.siemens-home.bsh-group.com/sk.

⚠ Dôležité bezpečnostné pokyny

⚠ Varovanie

Nebezpečenstvo vážneho popálenia!

- Ohrievacia doska v ohrevnej zásuvke sa veľmi zahrieva. Ak je ohrievacia doska horúca, nedotýkajte sa jej. Deti sa musia zdržiavať v bezpečnej vzdialenosti.
- Príslušenstvo a kuchynské náčinie sa pri prevádzke veľmi zahrieva. Pri vyberaní príslušenstva alebo kuchynského náčinia z ohrevnej zásuvky vždy používajte kuchynské lapky.

⚠ Varovanie – Nebezpečenstvo zásahu elektrickým prúdom a vážneho úrazu!

- Káblová izolácia elektrických spotrebičov sa môže pri kontakte s horúcimi časťami spotrebiča poškodiť. Prívodné káble elektrických spotrebičov nikdy nezvierajte ich horúcimi súčastami.
- Prenikajúca vlhkosť môže spôsobiť zásah elektrickým prúdom. Nepoužívajte žiadne vysokotlakové alebo parné čističe.
- Poškodený spotrebič môže spôsobiť zásah elektrickým prúdom. Chybný spotrebič nikdy nezapínajte. Vytiahnite sieťovú zástrčku alebo vypnite príslušný istič v poistkovej skrini. Volajte zákaznícky servis.
- Trhliny alebo praskliny v tvrdenom skle môžu spôsobiť úraz elektrickým prúdom. Vypnite poistky v poistkovej skrini. Volajte zákaznícky servis.
- Neodborné opravy sú nebezpečné. Opravy smú vykonávať len servisní technici vyškolení výrobcom. Pokiaľ je spotrebič chybný, odpojte ho od hlavného vedenia alebo vypnite poistky. Volajte zákaznícky servis.

⚠ Varovanie

Nebezpečenstvo požiaru a vážneho úrazu

Ohrievacia doska v ohrevnej zásuvke sa veľmi zahrieva a horľavé materiály sa môžu zapáliť. Horľavé predmety alebo umelohmotné nádoby v ohrevnej zásuvke neskladujte.

👁 Zoznámenie sa so spotrebičom

Ohrevná zásuvka slúži na predhriatie riadu a udržanie teploty potravín.

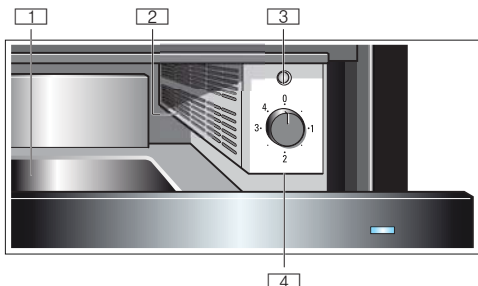

- 1** Ohrievacia doska
- 2** Ventilátor a ohrievacie teleso
Prevádzka na stupeň 4 = Predhriatie riadu zapnuté
- 3** Ukazovateľ prevádzky
Pri zapnutí spotrebiča začne ukazovateľ blikať. Pri zavretí spotrebiča sa ukazovateľ rozsvieti.
- 4** Volič funkcií
0 = vypnuté
1 = kysnutie cesta, rozmrazovanie potravín
2 = udržiavanie teplého pečiva, rozmrazovanie potravín, predhriatie šálok a pohárov
3 = udržiavanie teploty potravín
4 = predhriatie riadu

Otváranie a zatváranie

Pri spotrebičoch bez rukoväti:

Pre otvorenie a uzavretie zásuvky zatlačte na jej strednú časť.

Po otvorení sa zásuvka pomaly vysunie. Potom ju môžete vytiahnuť smerom k sebe.



Obsluha spotrebiča

Predhrievanie varného riadu

Potraviny si dlhšie uchovávajú svoju teplotu. Nápoje tiež zostanú dlhšie teplé.

Všeobecný varný riad

Maximálna náplň ohrevnej zásuvky je 25 kg. Môžete v nej napríklad predhriať stolný riad pre 6 – 12 osôb.

Nízka zásuvka, (výška 14 cm)		Vysoká zásuvka, (výška 29 cm)	
6 tanierov	Ø 24 cm	12 tanierov	Ø 24 cm
6 polievkových misiek	Ø 10 cm	12 polievkových misiek	Ø 10 cm
1 servírovacia miska	Ø 19 cm	1 servírovacia miska	Ø 22 cm
1 servírovacia miska	Ø 17 cm	1 servírovacia miska	Ø 19 cm
1 podnos na mäso	32 cm	1 servírovacia miska	Ø 17 cm
		2 podnosy na mäso	32 cm

Rozmiestnenie varného riadu

Pokiaľ je to možné, rozmiestnite varný riad po celom priestore zásuvky. Riad poskladaný na seba sa bude predhrievať dlhšie ako jednotlivé kusy riadu, napríklad 2 servírovacie misky.

Predhrievanie šálok a pohárov

Šálky a poháre, ako sú napríklad šálky na espresso, vždy predhrievajte na stupni 2.

Varovanie – Nebezpečenstvo popálenia!

Na stupni 3 alebo 4 sa šálky a poháre veľmi zahrejú a môžu spôsobiť vážne poranenie.

Metóda

1. Umiestnite varný riad do zásuvky.
2. Zvoľte na programovom tlačidle stupeň 4. Šálky a poháre vždy predhrievajte na stupni 2. Rozsvieti sa ukazovateľ "zapnuté".
3. Ohrevnú zásuvku zavrite. Rozsvieti sa ukazovateľ "zapnuté". Spotrebič sa zahreje.

Dĺžka procesu predhrievania

Dĺžka predhrievania závisí od materiálu, z ktorého je varný riad vyrobený, jeho hrúbky, kvality, výšky a rozloženia v zásuvke. Pokiaľ je to možné, rozmiestnite varný riad po celom priestore zásuvky.

Predhriatie stolového riadu pre 6 osôb trvá približne 12 – 25 minút.

Vypnutie

Otvorte zásuvku. Vypnite volič funkcií.

Vybratie varného riadu

Riad zo zásuvky vyberte pomocou kuchynských lapiiek alebo utierky.

Varovanie – Nebezpečenstvo popálenia!

Horná časť ohrievacej dosky sa zahreje. Dolná časť bude ešte teplejšia ako horná.

Udržiavanie teploty potravín

Horúci varný riad neumiestňujte ihneď po vybratí z ohrevnej zásuvky na sklenené povrchy. Mohlo by dôjsť k poškodeniu týchto povrchov.

Riad neplňte na maximum, aby potraviny nepretiekli cez okraje.

Zakryte potraviny žiaruvzdornou pokrievkou alebo alobalom.

Odporúčame vám neudržiavať potraviny teplé dlhšie ako jednu hodinu.

Vhodné potraviny: Spotrebič je vhodný na udržiavanie teploty mäsa, hydiny, rýb, omáčok, zeleniny, príloh a polievok.

Metóda

1. Umiestnite varný riad do zásuvky.
2. Nastavte programové tlačidlo na stupeň 3 a predhrejte spotrebič na 10 minút.
3. Vložte potraviny do predhriateho varného riadu.
4. Zásuvku znovu zavrite. Rozsvieti sa ukazovateľ "zapnuté". Spotrebič sa zahreje.

Vypnutie

Vypnite programové tlačidlo. Potraviny zo zásuvky vyberte pomocou kuchynských lapiiek alebo utierky.

Tabuľka na nastavenie a tipy

V tabuľke sú uvedené rôzne spôsoby použitia vašej ohrevnej zásuvky. Otočte programovým tlačidlom na požadovaný stupeň. Riad predhrejte podľa pokynov v tabuľke.

Úroveň	Potraviny/riad	Poznámka
1	Rozmrazovanie jemných potravín, napr. krémové koláče, maslo, klobásky, syr	Nechajte mierne rozmraziť
1	Kysnutie (so zakrytím) kvasnicového cesta	Prikryte
2	Rozmrazovanie potravín, ako je napr. mäso, koláče, chlieb	Nechajte mierne rozmraziť
2	Udržiavanie teploty vajec, napr. varených vajec, praženice	Predhriatie riadu, zakryté potraviny
2	Udržiavanie teploty pečiva, napr. hrianky, rožky	Predhriatie riadu, zakryté potraviny
2	Predhriatie šálok a pohárov	Napr. šálok na espresso,
2	Jemné potraviny, napr. varené mäso	Zakrytý riad
3	Udržiavanie teploty potravín	Predhriatie riadu, zakryté potraviny
3	Udržiavanie teploty nápojov	Predhriatie riadu, zakryté nápoje
3	Udržiavanie teploty tenkého cesta, napr. palacinky, wrapy, tacos	Predhriatie riadu, zakryté potraviny
3	Udržiavanie teploty koláčov, napr. mrvenicový koláč, muffiny	Predhriatie riadu, zakryté potraviny
3	Rozohriatie čokolády alebo čokoládovej náplne	Predhriatie riadu, redukcia tekutín
3	Rozohriatie želatíny	Otvorený riad, cca 20 minút
4	Predhriatie riadu	Nie je vhodné na šálky a poháre

Mierny ohrev

Tento spôsob je ideálny na prípravu jemného mäsa, ktoré sa má upiecť na stupni rare alebo very rare. Mäso si uchová šťavu a skrehne. Výhoda: Pri plánovaní pokrmov budete mať flexibilitu, keďže čas varenia pri pomalom ohreve je všeobecne dlhší. Pomaly varené mäso je možné ľahko ohriať.

Vhodný varný riad: Používajte riad vyrobený zo skla, porcelánu alebo keramiky a s pokrievkou, napr. sklenená restovacia misa.

Metóda

1. Ohrevnú zásuvku obsahujúcu varný riad predhrejte na stupni 4.
2. V hrnci rozohrejte trochu tuku. Mäso krátko a prudko opečte pri vysokej teplote a potom ho umiestnite priamo do predhriateho varného riadu. Zakryte mäso pokrievkou.
3. Vložte varný riad s mäsom späť do ohrevnej zásuvky a dokončite prípravu pokrmu. Programové tlačidlo nastavte na stupeň 3.

Pokyny na mierny ohrev

Používajte iba vysokokvalitné, čerstvé mäso. Pozorne odstráňte šľachy a tučné okraje. Počas pomalého ohrevu si tuk vytvorí svoju vlastnú silnú chuť.

Mäso by ste nemali obracať, a to aj v prípade veľkých kusov.

Mäso môžete nakrájať ihneď po uvarení. Nie je nutné nechávať mäso odstáť.

Vďaka tejto metóde prípravy pokrmu zostane mäso stredne prepečené (medium rare). Neznamená to však, že je mäso surové, alebo že nie je riadne uvarené.

Mäso pripravované pomocou mierneho ohrevu nedosahuje takú teplotu ako mäso varené bežným spôsobom. Omáčku servírujte horúcu. Taniere umiestnite do ohrevnej zásuvky na posledných 20 – 30 minút.

Ak chcete zachovať pomaly varené mäso v teple, nastavte ohrevnú zásuvku späť na stupeň 2, vďaka čomu udržíte teplotu pomaly vareného mäsa. Malé kusy mäsa môžete udržiavať teplé počas 45 minút, väčšie kusy až počas dvoch hodín.

Tabuľka

Krehké pečené mäso z hovädzieho, bravčového, teľacieho, jahňacieho mäsa, zveriny a hydiny, ktoré je vhodné na pomalé pečenie. Čas prudkého opečenia a dusenia závisí od veľkosti mäsa. Čas prudkého opečenia sa vzťahuje na mäso upečené v rozpálenom tuku.

Pokrm	Prudké opečenie na varnej zóně	Dokončenie prípravy v rúre
Malé kusy mäsa		
Kocky alebo prúžky	1 – 2 minúty celkovo	20 – 30 minút
Malé kotlety, steaky alebo medailóniky	1 – 2 minúty z každej strany	35 – 50 minút
Stredne veľké kusy mäsa		
Fileta (400 – 800 g)	4 – 5 minút celkovo	75 – 120 minút
Jahňací chrbát (cca 450 g)	2 – 3 minúty z každej strany	50 – 60 minút
Chudé mäso (600 – 1000 g)	10 – 15 minút celkovo	120 – 180 minút
Veľké kusy mäsa		
Fileta (od 900 g)	6 – 8 minút celkovo	120 – 180 minút
Roastbeef (1,1 – 2 kg)	8 – 10 minút celkovo	210 – 300 minút

Čistenie

Nepoužívajte na čistenie spotrebiča vysokotlakové alebo parné čističe. Spotrebič čistite iba vtedy, keď je vypnutý. Programové tlačidlo: stupeň = 0

Spotrebič z vonkajšej časti

Umyte povrch spotrebiča vodou s trochou prostriedku na umývanie riadu. Potom ho osušte suchou handričkou.

Použitie abrazívnych čistiacich prostriedkov nie je vhodné. Pokiaľ abrazívne čistiace prostriedky prídu do kontaktu s čelnou stranou spotrebiča, okamžite povrch umyte vodou.

Antikorové povrchy

Vždy okamžite odstráňte škrvny od vodného kameňa, mastnoty, škrobu a vaječného bielka. Pod takými škrvnami sa môže tvoriť korózia. Potom utrite povrch mäkkou handričkou, vlažnou vodou s trochou prostriedku na umývanie riadu. Potom povrch osušte suchou handričkou.

Pri spotrebičoch so sklenenou čelnou stranou

Očistite sklo čistiacim prostriedkom na sklo a mäkkou handričkou. Nepoužívajte škrabku na sklo.

Ohrievacia doska

Ohrievaciu dosku umyte teplou vodou s trochou prostriedku na umývanie riadu.

Čo robiť v prípade poruchy?

Poruchy je možné obvykle ľahko vysvetliť. Predtým, ako zavoláte náš zákaznícky servis, skúste poruchu odstrániť pomocou nasledujúcich rád.

Riad alebo potraviny sa nezahrievajú.	Skontrolujte, či: <ul style="list-style-type: none"> je zapnutý spotrebič. nedošlo k výpadku prúdu. je zásuvka celkom zatvorená.
Riad alebo potraviny sa nezahrievajú dostatočne.	Dôvodom môže byť: <ul style="list-style-type: none"> Riad alebo potraviny neboli zahriate dostatočne dlho. Zásuvka bola príliš dlho otvorená.
Bliká ukazovateľ prevádzky.	Skontrolujte, či je zásuvka riadne zatvorená.
Ukazovateľ prevádzky pri zatváraní ohrejvnej zásuvky rýchlo bliká.	Volajte zákaznícky servis.
Ukazovateľ prevádzky sa nerozsvieti.	Ukazovateľ je chybný. Volajte zákaznícky servis.
Vypadli poistky v poistkovej skrinke.	Vytiahnite sieťovú zástrčku a volajte zákaznícky servis.



Zákaznícky servis

Náš zákaznícky servis je vám k dispozícii pre prípad, že potrebujete svoj spotrebič opraviť. Vždy nájdem najvhodnejšie riešenie tak, aby nebolo potrebné zbytočne poslať k vám domov technikov.

Číslo E-Nr. a FD

Pri vyžiadaní servisnej služby uveďte, prosím, číslo spotrebiča E-Nr. a výrobné číslo FD, aby sme vám mohli správne poradiť. Tieto údaje nájdete na typovom štítku, ktorý nájdete na otvorených dvierkach svojho spotrebiča.

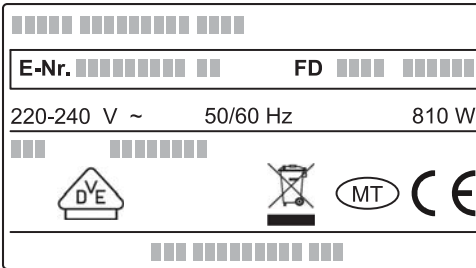

Aby ste v prípade potreby nemuseli dlho hľadať, môžete si údaje o svojom spotrebiči a telefónne číslo zákazníckeho servisu zapísať tu.

E-Nr.	FD
-------	----

Zákaznícky servis

Berte, prosím, na vedomie, že za návštevu servisného technika na účely opravy chyby sa hradí poplatok, a to aj keď je spotrebič v záručnej lehote.

Spolahnite sa na profesionalitu výrobcu svojho spotrebiča. Tak si môžete byť istí, že vaša oprava bude vykonaná školenými servisnými technikmi, ktorí so sebou vrazia originálne náhradné diely práve pre vaše spotrebiče.

Technické údaje

Napájanie elek. prúdom	220-240 V
	50/60 Hz
Celková prípojná hodnota:	810 W
Kontrola VDE:	áno
Označenie CE:	áno



Ochrana životného prostredia

Ekologická likvidácia spotrebiča

Likvidujte obalové materiály ekologickým spôsobom.



Tento spotrebič je označený v súlade s európskou smernicou 2012/19/EU, ktorá sa týka elektrických a elektronických spotrebičov (waste electrical and electronic equipment – WEEE). Táto smernica udáva rámeč pre spätný odber a recykláciu v celej EÚ.



9001070865 970405

sk Montážny návod

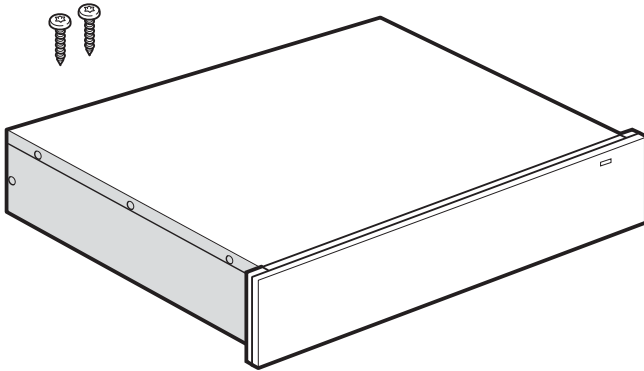

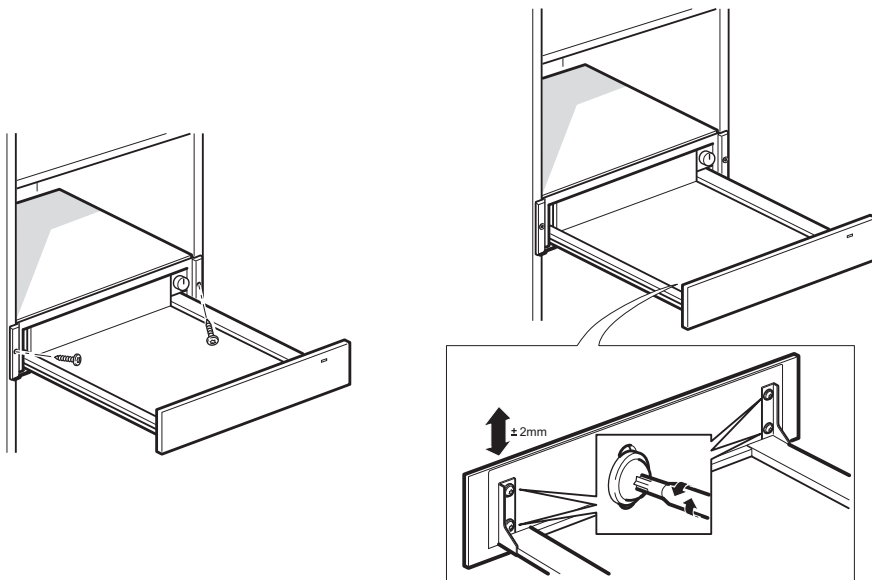
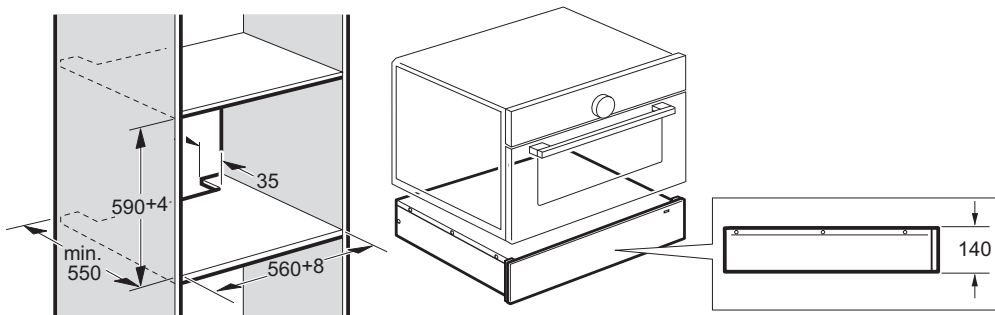

sk

Je nutné dodržať tieto pokyny

Pripojenie k elektrickej sieti

Spotrebič sa smie pripojiť len prostredníctvom zásuvky s ochranným kontaktom, ktorá je nainštalovaná podľa predpisov. Inštaláciu sieťovej zásuvky alebo výmenu prívodného kábla smie vykonávať iba elektroinštalatér kvalifikovaný v súlade s platnou legislatívou.

Spotrebič je možné pripojiť iba pomocou prívodného kábla, ktorý je súčasťou dodávky.

Pripojte prívodný kábel v zadnej časti spotrebiča. Prívodné káble s rôznymi typmi zástrčiek je možné obdržať u zákaznickej služby.

Nepoužívajte viacnásobné, zásuvkové lišty ani predlžovacie káble. Z dôvodu preťaženia hrozí vznik požiaru.

Pokiaľ nie je zástrčka po nainštalovaní prístupná, musíte na inštalovanej strane použiť odpojovač fáz podľa predpisov pre inštaláciu.

Nábytok na zabudovanie

Skrinka na zabudovanie nesmie mať za spotrebiči zadnú stenu. Medzi stenou a dnom skrinky ako aj medzi zadnou stenou skrinky umiestnenej vyššie, musí byť dodržaná medzera min. 35 mm.

Vetracie štrbiny a sacie otvory nesmú byť zakryté.

Riadte sa tiež návodom na montáž, ktorý sa nachádza vyššie.

Vsadenie spotrebiča

Zapojte spotrebič. Vyrovnajte spotrebič v skrinke a priskrutkujte ho.

Upozornenie: Skontrolujte, či sa prívodný kábel niekde nezachytil alebo nie je pozohýbaný. Po nainštalovaní sa prívodný kábel nesmie dotýkať zadnej časti alebo dna spotrebiča.

Dovozca: BSH domáci spotrebiče s.r.o.
 Radlická 350
 158 00 Praha 5

Výrobok:	Produktové číslo: E-Nr.
	Poradové číslo: FD
Dátum predaja, pečiatka, podpis	Dátum montáže, pečiatka, podpis

Predajca je povinný úplne a čitateľne vyplniť všetky požadované údaje v záručnom liste v deň predaja spotrebiča. Neoddeliteľnou súčasťou tohto záručného listu je daňový doklad o predaji výrobku.

Záručný list je dokladom práv spotrebiteľa v zmysle Občianskeho zákonníka. Je súčasťou výrobku s výrobným číslom uvedeným na prednej strane tohto záručného listu, zvlášť v prípadoch dlhších než zákonom daná záručná lehota je záručný list jedným z dokázateľných prostriedkov práv užívateľa. Je v záujme spotrebiteľa, aby si skontroloval správnosť a úplnosť všetkých uvedených údajov, ako i to, či dostal od predajcu záručný list so správnym označením pre uvedený druh výrobku.

Odporúča sa, aby výrobky montoval a uviedol do prevádzky autorizovaný servis, ktorý poskytuje záruku odbornej montáže, predvedenie a preskúšanie výrobku.

Montáž a inštalácia spotrebiča musí byť vykonaná v súlade s vyhláškou ÚBP SR č. 718/2002 Z. z. súvisiacich predpisov a noriem v platnom znení.

Pred montážou výrobku je nutné, aby boli splnené všetky podmienky pre pripojenie na inžinierske siete podľa platných noriem a podľa návodu na použitie.

Zápisy o uskutočnených opravách:

Dátum objed. opravy	Dátum dokončenia	Číslo oprav. listu	Stručný opis poruchy

Upozornenie pre predajcov

Predajca je povinný dať zákazníkovi platný doklad o predaji, kde bude uvedený dátum predaja a označenie spotrebiča, a súčasťou dokladu o kúpe tovaru je správne a úplne vyplnený záručný list v deň predaja výrobku. V prípade predpredajnej reklamácie je potrebné predložiť riadne vyplnený reklamačný protokol.

Záručné podmienky

- na výrobok sa poskytuje záručná lehota **24 mesiacov** odo dňa zakúpenia výrobku kupujúcim
- spotrebiteľ je oprávnený chybu vytknúť do šiestich mesiacov od jej zistenia, najneskôr však do uplynutia záručnej lehoty
- pri reklamacii je podmienkou predložiť platný daňový doklad o kúpe výrobku (napr. pokladničný blok, faktúru a pod.)
- ak je výrobok používaný na iný než výrobcom stanovený účel alebo je výrobok používaný v rámci predmetu obchodnej činnosti, poskytuje sa záručná lehota 6 mesiacov odo dňa zakúpenia, keďže spotrebiče sú určené výhradne na použitie v domácnosti
- za chybu výrobku sa nepovažuje jeho nadmerné opotrebovanie a z toho vyplývajúce absencie niektorých pôvodných vlastností, ktoré boli spôsobené napr. zanedbaním bežnej údržby, čistenia, nadmerným používaním výrobku
- záručná lehota neplynie počas obdobia, keď kupujúci nemôže užívať tovar pre jeho chyby, za ktoré zodpovedá predávajúci
- ak nebude zistená žiadna porucha, na ktorú sa vzťahuje bezplatná záručná oprava, alebo bude zistená porucha nezavinená výrobcom, hradí náklady spojené s vyslaním servisného technika osoba, ktorá uplatnila nárok na túto opravu
- záručné opravy vykonávajú autorizované servisné strediská podľa zoznamu uvedeného v tomto záručnom liste

Právo na bezplatnú opravu výrobku na náklady BSH domáci spotrebiče s.r.o., organizačná zložka Bratislava, zaniká, ak:

- je nečitateľný výrobný štítok alebo na výrobku chýba,
- údaje na doklade o predaji sa líšia od údajov uvedených na výrobnom štítku spotrebiča,
- výrobok bol namontovaný v rozpore s návodom na montáž, prípadne nebol dodržaný súlad s platnými STN alebo s návodom na obsluhu,
- výrobok bol neodborne namontovaný alebo nebol uvedený do prevádzky organizáciou oprávnenou v zmysle vyhlášky ÚBP SR č. 718/2002 Z. z., platí pre plynové spotrebiče a spotrebiče s elektrickým napájaním 400 V, ako i pre spotrebiče dodávané bez elektrického kábla, prípadne bez elektrickej koncovky,
- bola vykonaná konštrukčná zmena alebo zásah do výrobku neoprávnenou osobou,
- porucha na výrobku vznikla použitím neoriginálnych náhradných dielov alebo príslušenstva,
- ide o poškodenie: mechanické, nadmernou záťažou, v dôsledku vodného kameňa, neodborného zapojenia, živelnou pohromou, vonkajšími vplyvmi a pod.

Vyhlasenie o hygienickej neškodnosti výrobku

Všetky výrobky distribuované spoločnosťou BSH domáci spotrebiče s.r.o., organizačná zložka Bratislava, prichádzajúce do styku s potravinami **spĺňajú požiadavky** o hygienickej neškodnosti podľa **európskej normy EC 1935/2004**. Toto vyhlásenie sa vzťahuje na všetky výrobky prichádzajúce do styku s potravinami uvedené v aktuálnom cenníku BSH domáci spotrebiče s.r.o., organizačná zložka Bratislava.



Symbol uvedený na výrobku alebo jeho obale upozorňuje na to, že výrobok po skončení jeho životnosti nepatrí k bežnému domácejmu odpadu, ale ho treba odovzdať do špeciálnej zberne odpadu na recyklovanie elektrických alebo elektronických spotrebičov. Vašou podporou správnej likvidácie pomáhate opäť získať cenné suroviny a chrániť tak životné prostredie. Ďalšie informácie o recyklovaní tohto výrobku získate na miestnom úrade, v zberni odpadu alebo v združení Envidom, ktoré zabezpečuje zber, prepravu, spracovanie, recykláciu a ekologické zneškodňovanie elektroodpadu v zmysle zákona.

Uistenie dovozcu o vydaní vyhlásenia o zhode

Vážený zákazník,

Podľa zákona č. 264/1999 Z. z. Vás uistujeme, že na všetky výrobky distribuované spoločnosťou BSH domáci spotrebiče s. r. o. našim obchodným partnerom, bolo vydané prehlásenie o zhode v zmysle zákona č. 264/1999 Z. z. a príslušných nariadení vlády. Toto uistenie dovozcu o vydaní prehlásenia o zhode sa vzťahuje na všetky výrobky vrátane plynových spotrebičov, ktoré sú obsiahnuté v aktuálnom cenníku firmy BSH domáci spotrebiče s. r. o.

Kontakt na servis domácich spotrebičov SIEMENS

Dodávateľ:

BSH domácí spotřebiče s.r.o.- organizačná zložka Bratislava

BSH domácí spotřebiče s.r.o.
Radlická 350
158 00 Praha 5

Príjem opráv:

Tel.: +421 244 450 808
Email: **opravy@bshg.com**

Objednávky príslušenstva a náhradných dielov:

Tel.: +421 244 452 041
Email: **dily@bshg.com**

Zákaznícke poradenstvo:

Tel.: +421 244 452 041
Email: **siemens.spotrebice@bshg.com**

Aktuálne informácie o servise nájdete na internetových stránkách

<http://www.siemens-home.bsh-group.com/sk>.

Tu máte možnosť si dojednať opravu pomocou online formulára.