

7083 487-01

WKT

poznámky k likvidaci

Přístroj obsahuje hodnotné materiály, a je oddělené od netříděného komunálního odpadu zásobování Erfas- řešení. Likvidace vyřazených elektrických spotřebičů musí být profesionální a vhodným způsobem v souladu s platnými předpisy a zákony.



Nepoškozují starého spotřebiče Při likvidaci chladicího okruhu tak, aby se chladivo obsahoval, aby se zabránilo nekontrolovanému úniku (údaje na štítku) a olej.

- znehodnocovat zařízení.
- Vytáhnout zástrčku.
- pomocí propojovacího kabelu.

VAROVÁNÍ

Udušení balicím materiálem a fólií! Nedovolte dětem hrát si s obalovým materiálem. Obalový materiál přivést k oficiálním sběrném místě.

ušetřit energii

- Vždy zajistit dobré větrání. Nezakrývejte ventilační otvory nebo mřížky.

- udržovat štěrby ventilátoru jasné.
- Nestanovují vedle sporáku, topení nebo podobného zařízení v přímém slunečním světle.
- Spotřeba energie závisí na podmínkách instalace například okolní teplota.
- otevřít tak krátka, jak je to možné zařízení.

Usazený prach zvyšuje spotřebu energie:

- Chladicí jednotka a výměník tepla - kovová mřížka na zadní straně přístroje - jednou ročně, prachu.

Rozsah spotřebiče

Přístroj je vhodný pouze k uchovávání vína v domácím či podobném prostředí.

To zahrnuje jeden. Vzhledem k tomu, využívání

- v osobních kuchyních, bed and breakfast,
- hosty ve venkovských domech, hotelech, motelech a jiných ubytovacích zařízení,
- v gastronomii a podobné služby ve velkoobchodě.

Používejte přístroj výhradně v prostředí domácností. Jakékoliv jiné použití je nepřipustné. Přístroj není vhodný pro skladování a chlazení léků, krevní plazmy, laboratorní přípravky nebo podobnou směrnici zdravotnická zařízení 2007/47 / ES, z nichž látky a produkty. Nedovolené použití přístroje může vést k poškození uloženého zboží nebo znehodnocení.

Dále přístroj není vhodný pro provoz v prostředí s nebezpečím výbuchu.

přístroj Popis

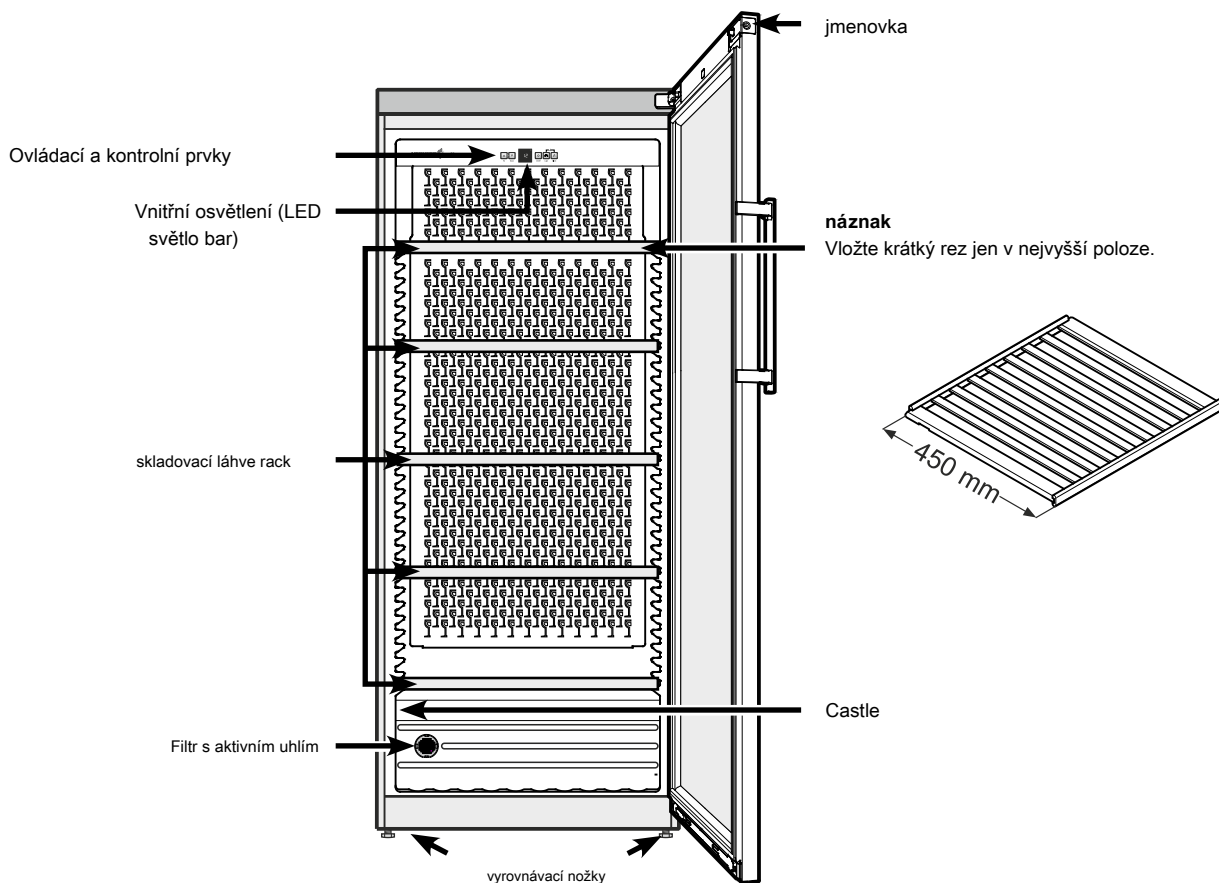

Bezpečnost a varování

- Aby nedošlo ke zranění nebo poškození, by měla být jednotka vybalil dva lidé a nastavit.
- V případě poškození přístroj ihned - ještě před připojením - obraťte se na svého dodavatele.
- montáž a připojení k zajištění bezpečného provozu, spotřebič v souladu s pokyny.
- V případě poruchy přístroj odpojit od sítě. Vytáhnout zástrčku nebo vypnout nebo vyjměte pojistku.
- Netahejte za šňůru, ale konektor pro odpojení přístroje od elektrické sítě.
- Veškeré opravy a práce na přístroji pouze zákaznický servis, by mohlo být velmi nebezpečné pro uživatel může dojít. Totéž platí pro změnu síťového napájecího kabelu.
- Uvnitř zařízení neumožňuje nahý plamen ani jiné zdroje vznícení. Při transportu a čištění zařízení zajistí, že chladicí okruh není poškozen. V případě poškození zdroje zapálení v okolí a udržovat místnost dobře větraná.
- Sokl, zásuvky, dveře, atd. Nejsou board jako běhoun nebo zneužívání podpořit něco jiného.
- Tento přístroj lze používat děti ve věku 8 let a výše a osoby s verringer- fyzické, sensorické nebo duševní schopnosti či nedostatek zkušeností a znalostí, pokud jsou pod dozorem nebo pokyn týkající se bezpečného používání zařízení a pochopit rizika plynoucí, Děti nemusí hrát s přístrojem. Čištění a uživatelskou údržbu nesmějí provádět děti bez dozoru.
- Vyhněte se delšímu kontaktu kůže se studenými povrchy nebo chlazenými / mraženými potravinami. To může způsobit bolest, necitlivost a omrzliny. S prodlouženým kůži kontaktní záruky poskytnout. použít jako rukavice.
- Nekonzumují potraviny skladovány, mohou ren vedoucí k otravě jídlem.
- Neskladujte výbušné látky nebo spreje s hořlavými hnacími plyny takové. Jak je propan, butan, pentan atd spotřebiče. Mohlo by dojít k úniku plynu, zapálil elektrických součástí. Můžete identifikovat tyto spreje pomocí tištěných obsahu nebo symbolu plamene.
- Nepoužívejte elektrické spotřebiče uvnitř spotřebiče.
- Nenechávejte klíče v uzamykatelné spotřebič v blízkosti spotřebiče nebo v dosahu dětí.
- Přístroj je určen pro vnitřní použití. Nejezděte se strojem Práce venku nebo ve vlhkých prostorách nebo v blízkosti stříkání vody.
- LED světlo pás v zařízení se používá pro osvětlení vnitřního prostoru spotřebiče. Není vhodné pro osvětlení místnosti.
- Při přepravě nebo provozu jednotky uvedené poloviny 1500 m nad mořem může prorazit sníženého tlaku vzduchu, sklo dveří. Fragments jsou ostré a mohou způsobit vážná zranění.

klimatická třída

Třída klimatu ukazuje, při které při teplotě místnosti, může být zařízení provozováno, aby se dosáhlo plného výkonu chlazení.

Řada klima je vytištěna na typovém štítku nahoru.

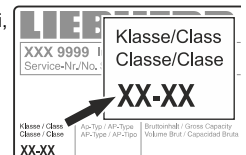

Pozici štítku je v kapitole **popis zařízení** viděl.

klimatická třída	pokojeová teplota
SN	+ 10 ° C až 32 ° C
N	+ 16 ° C až 32 ° C
ST	+ 16 ° C až 38 ° C
SN-ST	+ 10 ° C až 38 ° C
T	+ 16 ° C až 43 ° C
SN-T	+ 10 ° C až 43 ° C

Jednotka nepracuje mimo stanovené pokojové teplotě!

Zřídít

- Vyhněte se umístění na přímém slunečním světle nebo v blízkosti sporáků, radiátorů a podobné.
- Půda na místě by měl být vodorovný a rovný. Nerovnosti v rovnováze přes nohy.
- **Nezakrývejte ventilační otvory nebo mřížky.**

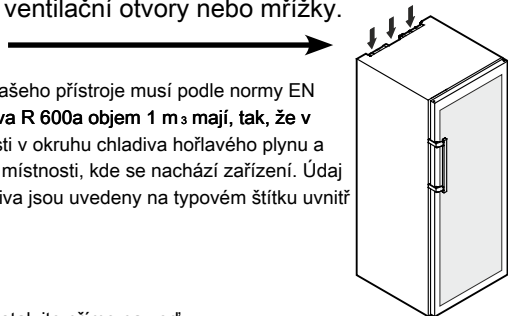

- Místo instalace Vašeho přístroje musí podle normy EN 378 na 8g chladiva R 600a objem 1 m³ mají, tak, že v případě netěsnosti v okruhu chladiva hořlavého plynu a směsi vzduchu v místnosti, kde se nachází zařízení. Údaj o množství chladiva jsou uvedeny na typovém štítku uvnitř spotřebiče.

- Spotřebič vždy instalujte přímo na zeď.

- přinést zařízení na místě k jeho konečnému cíli.

Noha na spodním závěsu držáku ven, až se opře o podlahu, poté o dalších 90 °.

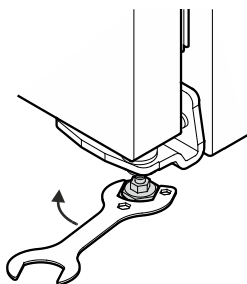

rozměry

WKT 4552 A = 1650 mm WKT 5552 A = 1920 mm

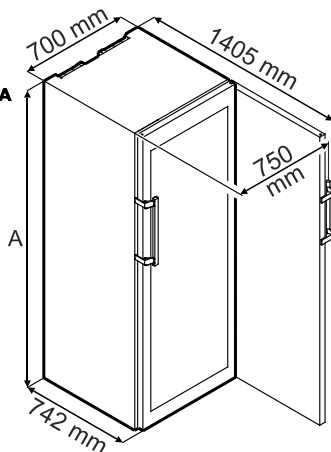

elektrické připojení

Pouze jednotka **střídavý proud** provozovat.

Přípustná napětí a frekvence je vytištěna na štítku nahoru. Pozici štítku je v kapitole **popis zařízení** vidět.

Zásuvka musí být řádně zabezpečena a elektricky uzemněna.

Spouštěcí proud pojistky musí být mezi 10 A a 16 A jsou.

Zásuvka nesmí být za zařízením a musí být snadno přístupná.

Nepřipojujte přístroj přes prodlužovací kabely nebo více zásuvek. Nepoužívají samostatné měniče (konverze DC na AC nebo tři fáze) nebo energeticky úsporné zástrčky. Loading riziko poškození pro elektroniku!

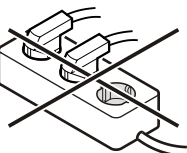

Ovládací a kontrolní prvky

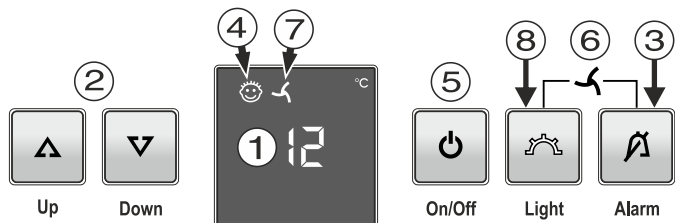

- 1 zobrazení teploty
- 2 nastavení teploty
- 3 Alarm tlačítko off
- 4 Dětské pojistky symbol aktivní
- 5 Na tlačítko zapnutí / vypnutí
- 6 Zástupce fan on / off
- 7 Symbol Prolistujte
- 8 On / Off osvětlení interiéru

zapnutí a vypnutí přístroje

Zapnutí / vypnutí Tlačítko také ukazatel teploty se rozsvítí.



On/Off

Off on / off Tlačítko po dobu 3 sekund, takže ukazatel teploty tmavý.

Nastavení teploty

Zvýšení teploty / tepleji

up- stiskněte tlačítko.



Up

snížení teploty / chladnější

doľů stiskněte tlačítko.

Down

- Prvním stiskem na displeji začne blikat.
- Změna nastavení teploty o dalších tlaků.
- přibližně 5 sec. Po posledním stisknutí tlačítka se automaticky přepne do elektroniky a je zobrazena aktuální teplota.

skladování vína

Pro dlouhodobé skladování vína se doporučuje teplota 10 ° C až 14 ° C.

Při těchto teplotách, které hovoří o vinného sklepa, který odpovídá, víno může zrát optimálně. Následující pití teploty pro různé odrůdy vína doporučeno.

červené víno + 14 ° C až 18 ° C

rosé + 10 ° C až 12 ° C

Bílé víno + 8 ° C až +12 ° C

Šampaňské, prosecco + 7 ° C až + 9 ° C

šampaňské + 5 ° C až 7 ° C

Dveře otevřené alarm

Je-li otevřen déle než 60 sekund, ozve se výstražný bzučák.

Když se dveře pro skladování musí být otevřeny delší zvukový alarm stisknutím tlačítka **poplach** otočte klíč do tichého režimu.



Alarm

Pokud jsou dveře zavřené, zvukový alarm je opět funkční.

teplotní alarm

V nepřípustných teplotách v interiéru zvuk zní Warner a na ukazateli teploty bliká.

- **Zvukový alarm stisknutím tlačítka poplach Tlačítko pro ztlumení. Blikání displeje teploty se zastaví, jakmile teplota dosáhne nastavené hodnoty v interiéru.**

teplotní alarm, když je přístroj vadný

Defekt v zařízení, je teplota v interiéru může stoupat příliš vysoká nebo příliš nízká klesat. Zvukový signál zazní i ukazatel teploty bliká.

Zobrazí-li se příliš vysoká (teplý) Teplota, nejprve zkontrolujte, zda dveře nejsou správně zavřené.

Je-li teplota po 1 hodině nadále ohřát nachlazení nebo hodnota označuje kontaktní zákaznický servis.

- **Zvukový alarm stisknutím tlačítka poplach Tlačítko pro ztlumení. Na displeji se zobrazí F1, došlo k závadě na přístroji. Obratě se na zákaznický servis v tomto případě.**

přepínač ventilátoru

Ventilátor v interiéru zajišťuje konstantní a to i vnitřní teplotu a příznivé pro skladování vína prostředí. Aktivací **přepínač ventilátoru** Vlhkost vzduchu se zvyšuje akčního nachmalig v zařízení, což je pozitivní účinek na dlouhodobé skladování.

Zvýšená vlhkost zabraňuje dlouhodobé vysychání korku.

přepínač alarm Tlačítko, poté dodatečně **světlu**

Tlačítko. LED světla.

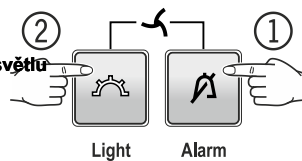

off alarm Tlačítko, poté dodatečně **světlu** Tlačítko.

Zhasne.



náznak

Při nízké teplotě na instalaci zařízení, ventilátor může běžet s deaktivovaným funkce ventilátoru.

doplňkové funkce

O režimu můžete nastavit dětskou pojistku a nastavit jas displeje. S Tion Kindersiche- můžete zabezpečit přístroj před nechtěným vypnutím.

Aktivovat rodičovskou kontrolu

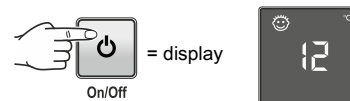

Deaktivovat bezpečnost dětí



doplňkové funkce

nastavení jasu displeje

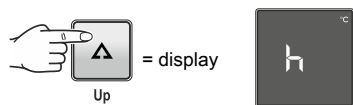

S klíči  nebo  Vyberte požadované nastavení.

h1 = minimální svítivost

h5 = maximální jas

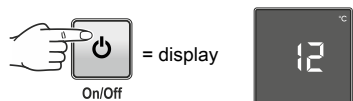
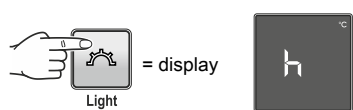

Souprava svítivosti se aktivuje po jedné minutě.

náznak

Při stisknutí klávesy se na displeji po dobu 1 minuty při maximální svítivosti je osvětlen.

Když spotřebič nastavený Leuchkraft se nezobrazí, dokud nebude dosažena nastavená teplota uvnitř zařízení.

režim prezentace

Režim prezentace může být umožněno předložit zařízení na výstavách nebo v obchodech jako ve skutečném provozu.

Chladicí cyklus v tomto režimu je mimo provoz!

Je-li tento režim aktivován nehody, může být zakázán následující.

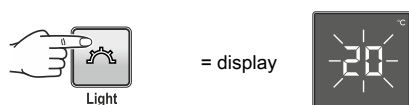

Spustí se chladicí jednotka. Ukazatel teploty bliká.

Přístroj je nyní v běžném provozním stavu.

Vnitřní osvětlení

Osvětlení interiéru je pomocí LED světelné lišty v interiéru výše.

Vnitřní osvětlení je vždy zapnuto při otevření dveří spotřebiče.

Pokud je interiér světle musí svítit i při zavřených dveřích tlačítko **světly** stisknete tlačítko.

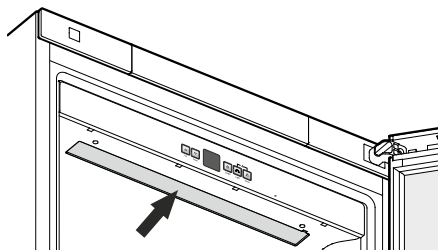

Intenzita světla LED osvětlení odpovídá laserové třídě 1 / 1M.

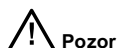

Pozor

Světelný kryt lze odstranit pouze zákaznický servis. Když je kryt odstraněn, nedívejte se optické čočky zblízka přímo do osvětlení. Oči tím se může poškodit.

bezpečnostní zámek

Zámek ve dveřích Přístroj je vybaven bezpečnostním mechanismem.

Uzamčení přístroje:

- klíčem k 1 přepínací tlačítko.

- Otočte klíč o 180°. Pro použití přístroje zamknout auzfu- opět musí být přijata ve stejném pořadí.

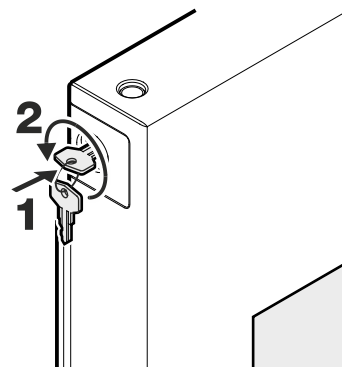

Výměna vzduchu s filtrem s aktivním uhlím

Vína i nadále zrát je závislá na okolních podmínkách; Takto má zásadní význam pro zachování kvality ovzduší. Doporučujeme vám nahradit roční FIL dopisy,, které lze objednat u svého prodejce.

Výměna filtru:

Vyjměte filtr pomocí rukojeti. Otočit o 90 stupňů doprava nebo doleva. Filtr lze vytáhnout.

Vložení filtru:

Vložte filtr s rukojetí ve svislé poloze. Otočit, dokud nezapadne o 90° doprava nebo doleva.

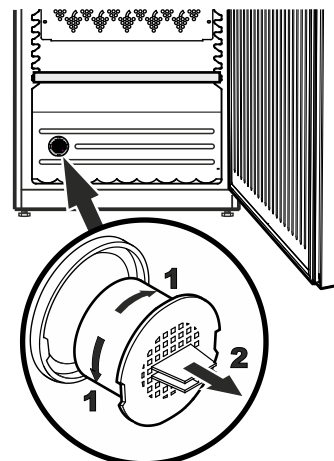

Skladovací diagramy (na 0,75 l lahvi Bordeaux)

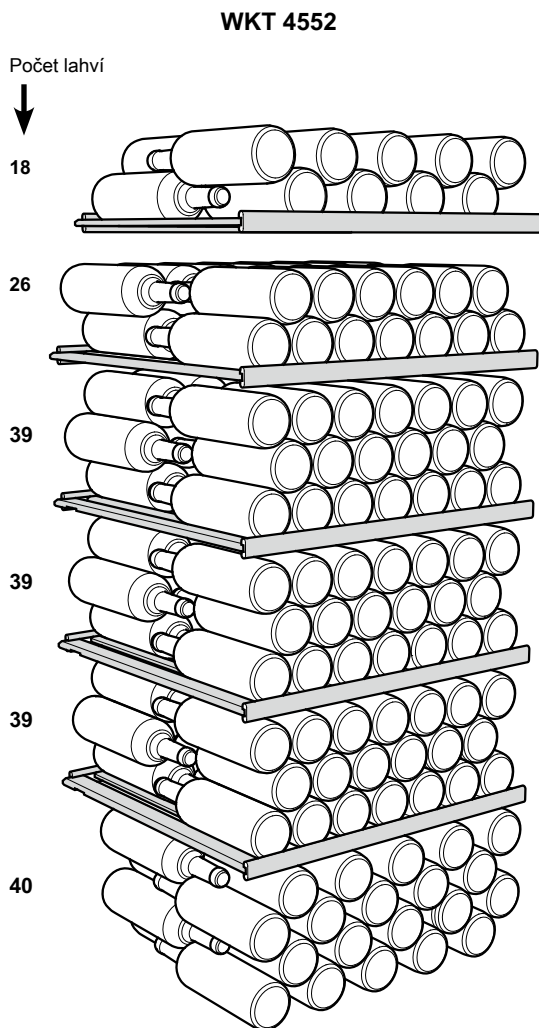

Celkem 201 lahví

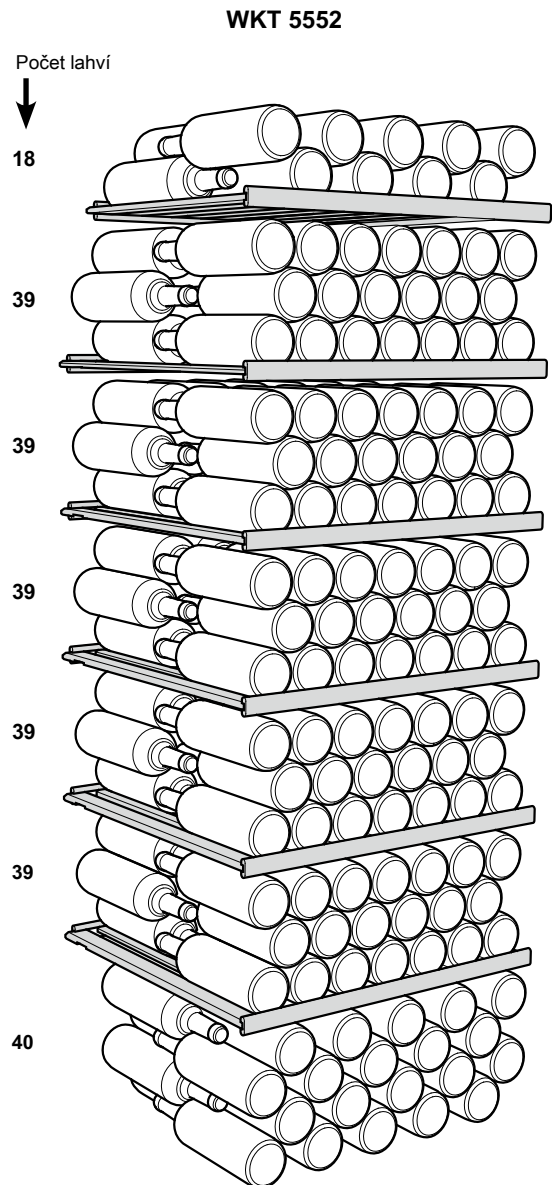

Celkem 253 lahví

Zadané úložiště je možné pouze s tímto uspořádáním, rošty.

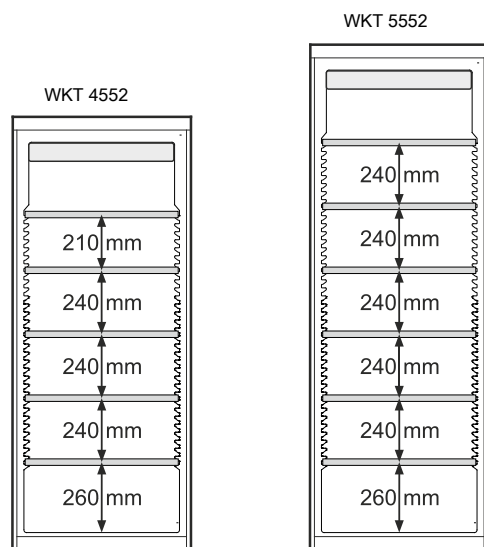

Štítky

Zařízení nápis štítek je součástí každé police.
Pak můžete ken uložené ve specializovaném
vína vermer-.

Dodatečné etikety mohou být předány k
opracování u svého prodejce.

Držák štítku snap dál a posunutím štítkem.

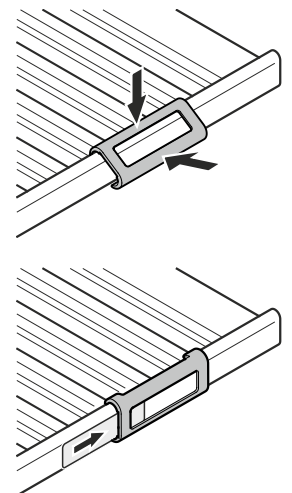

Pozor

Maximální zatížení na každé polici je 60 kg.

čistý

vždy vložte zařízení z provozu před čištěním. zástrčku odpojit nebo spouštět nebo vyšroubovat proti proudu zajišťovací vání.

- Vyčistíte vnitřní a vnější stěny s vlažnou vodou a malým množstvím čistícího prostředku. Nepoužívat abrazivní nebo produktů, které obsahují čistící prostředky kyselin nebo chemická rozpouštědla.
- K čištění skleněných povrchů čistící skla na nerezové ocelové povrchy běžně dostupný čistící z nerezové oceli.

Nepracuj s parním čistěčem! Poškození a zranění.

- Ujistěte se, že žádný čistící voda proniká do elektrických součástek nebo větrací mřížkou.
- Nepoškozuji štítek na vnitřní straně přístroje nebo odstranit - je důležitý pro zákaznický servis.

porucha

• Objeví se obrazovka F1

- Jednotka je chyba. kontaktujte zákaznický servis. Tyto poruchy mohou být vyřešeny kontrolou možných příčin.

• Jednotka je

- Zkontrolujte, zda je přístroj zapnutý,
- v případě, že je napájecí kabel připojen do zásuvky,
- je zajistit zásuvku v pořádku.

• Před zasunutím napájecího kabelu chladicí jednotka nespustí, ale hodnota je zobrazena na displeji teploty

- je povolen režim prezentace. Režim prezentace na sekce **Doplňkové funkce - Režim prezentace** deaktivované čtyřky.

• Hluk je příliš hlasitý, zkontrolujte, zda

- přístroj je upevněn na podlaze,
- nábytek nebo předměty z aktuálního chladicí agregát jsou nastaveny ve vibraci. Všimněte si, že zvuky proudění nelze vyhnout v chladicím okruhu.

• Teplota není dostatečně nízká, zkontrolujte

- nastavení pro „Nastavení teploty“, správná hodnota je nastavena?

- Má samostatně instalován teploměr ukáže správnou hodnotu.

- Je větrání v pořádku?

- Je přístroj nastaven příliš blízko zdroje tepla? Pokud žádná z

výše uvedených příčin platit a nemůžete poruchu odstranit

sami, obraťte se na nejbližší zákaznické centrum. Sdílet

kreslení typové označení 1 služba 2 a sériové číslo 3 na

typovém štítku.

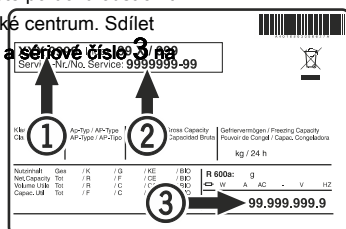

Polici štítku je v kapitole popis zařízení viděl.

Změna zavěšení dveří

Dveře se závěsy by měly být prováděny pouze školeným personálem. Dvě osoby jsou nutné pro konverzi.

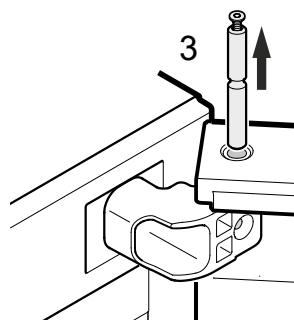
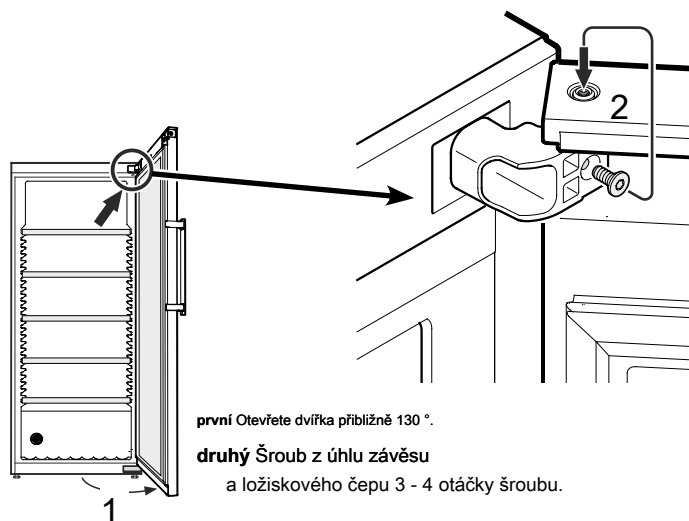

Pozor

Dveře musí být nyní drženy jednou osobou.

třetina Vytáhněte ložiskového čepu.

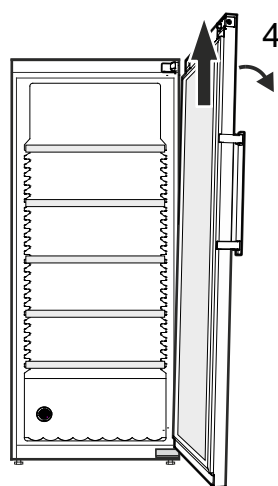

4. Snadno tak mají tendenci dveře do strany a Odstraňte vršek.

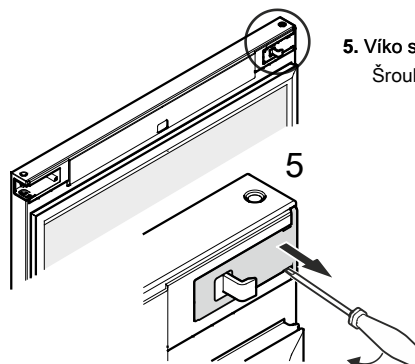

5. Víko s malou

Šroubovák zachytit a odstranit.

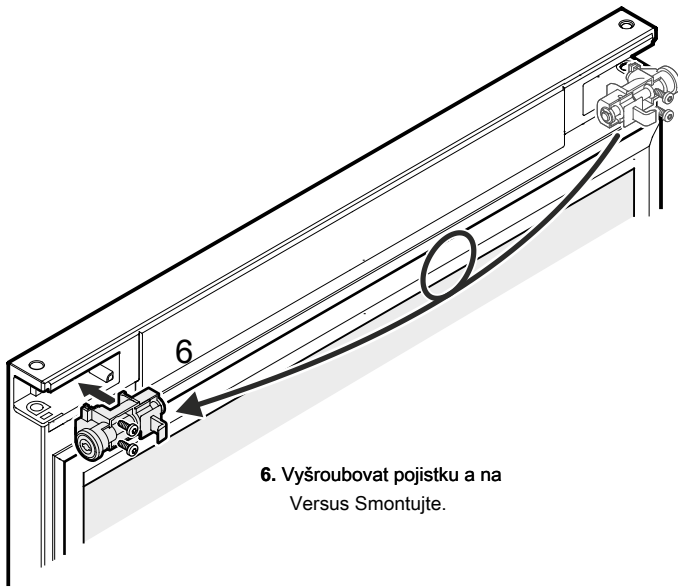

6. Vyšroubovat pojistku a na Versus Smontujte.

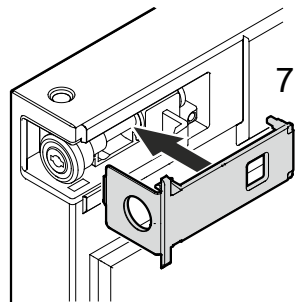

7. Snap kryt.

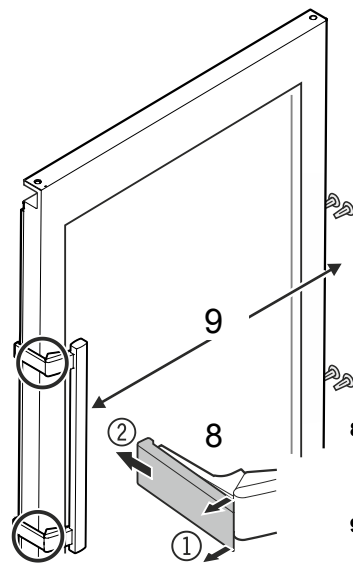

8. Vyjmutí tiskových desek front zbytek 1 a zatáhněte druhý

9. Uvolněte rukojeť a na Versus Ben připevněte ji znovu.

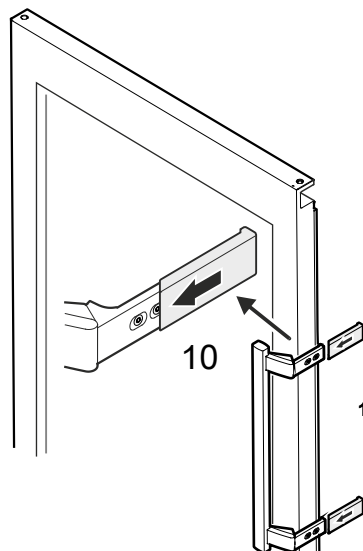

10. Tiskařské desky odložit dokud zapadla.

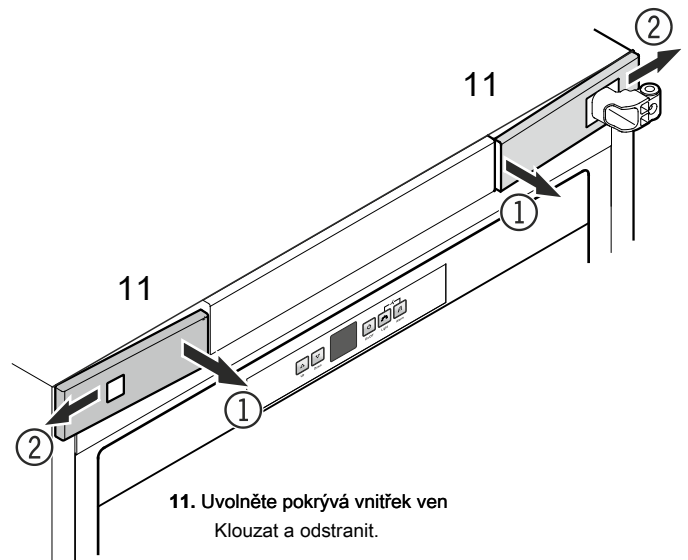

11. Uvolněte pokrývá vnitřek Klouzat a odstranit.

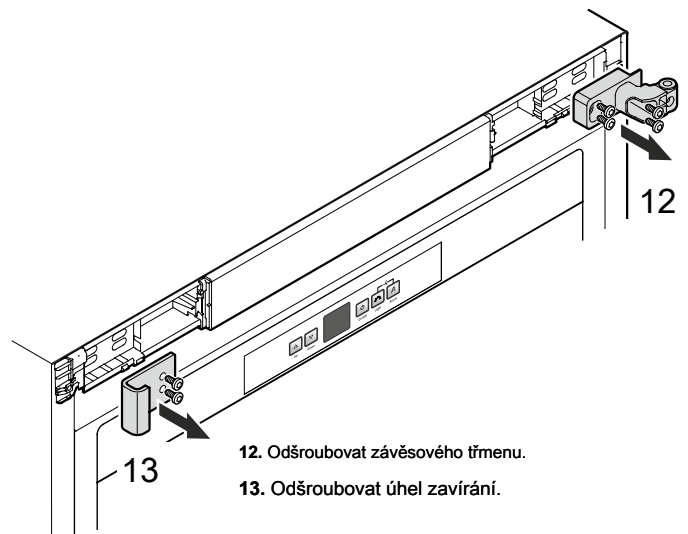

12. Odšroubovat závěsového třmenu.

13. Odšroubovat úhel zavírání.

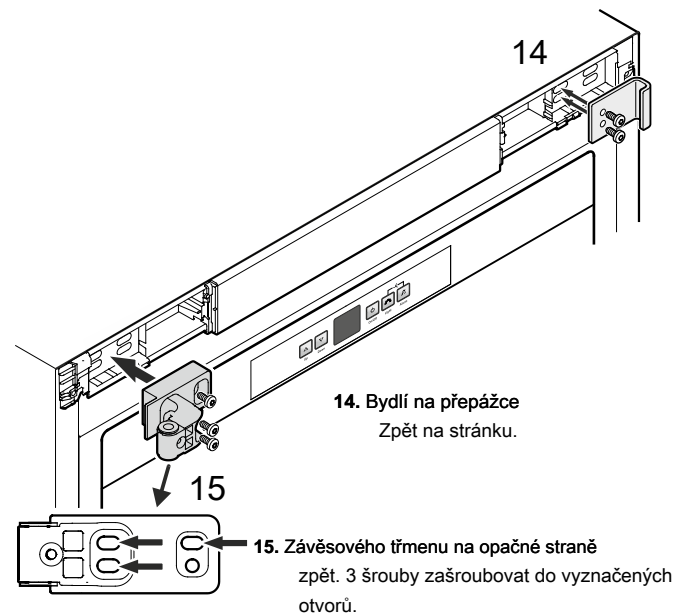

14. Bydlí na přepážce Zpět na stránku.

15. Závěsového třmenu na opačné straně zpět. 3 šrouby zašroubovat do vyznačených otvorů.

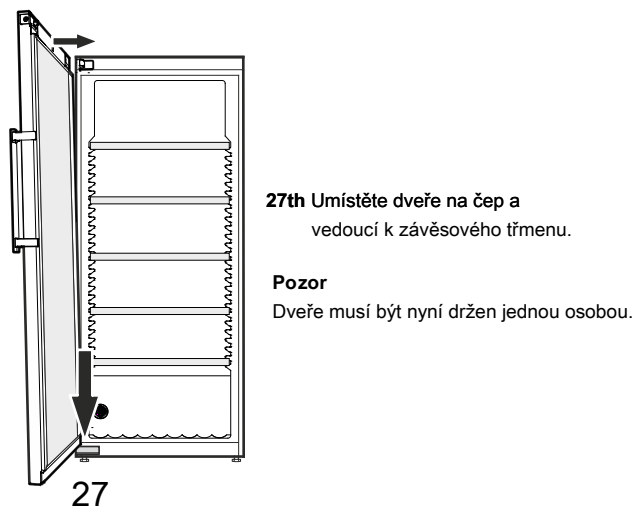
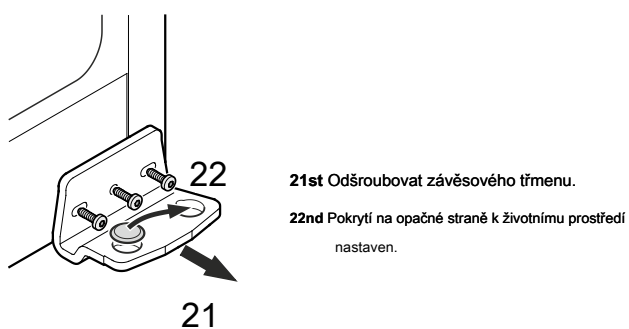
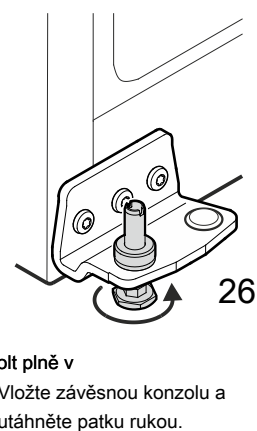
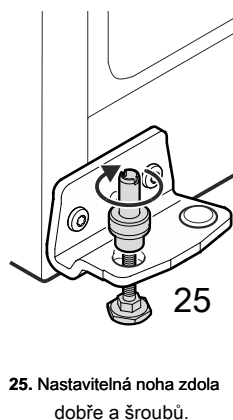
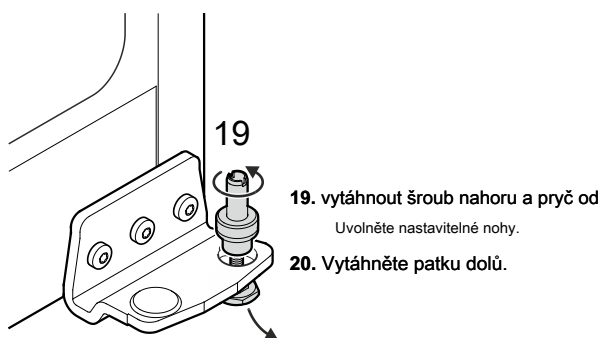
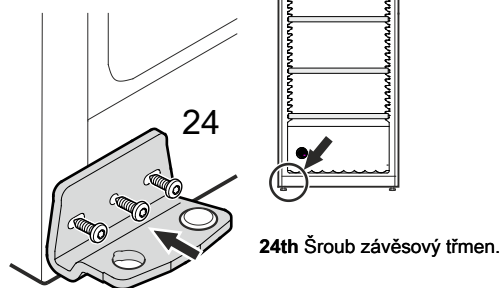
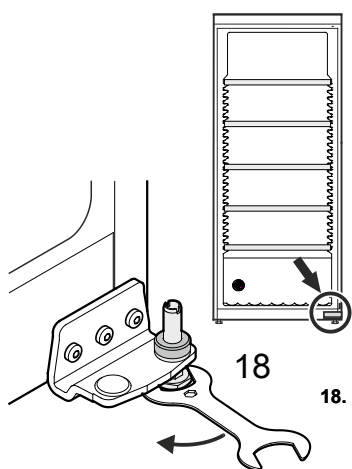
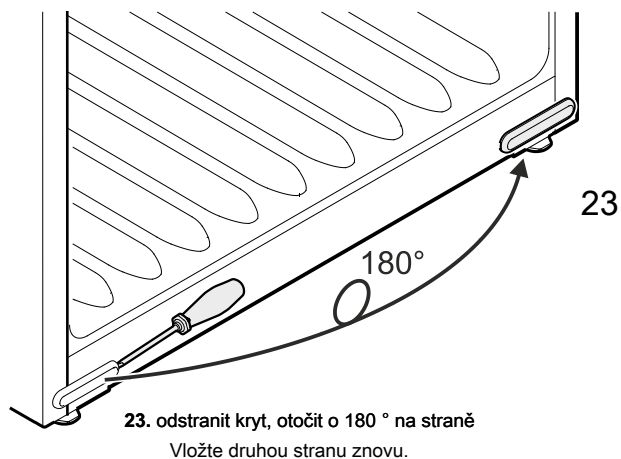
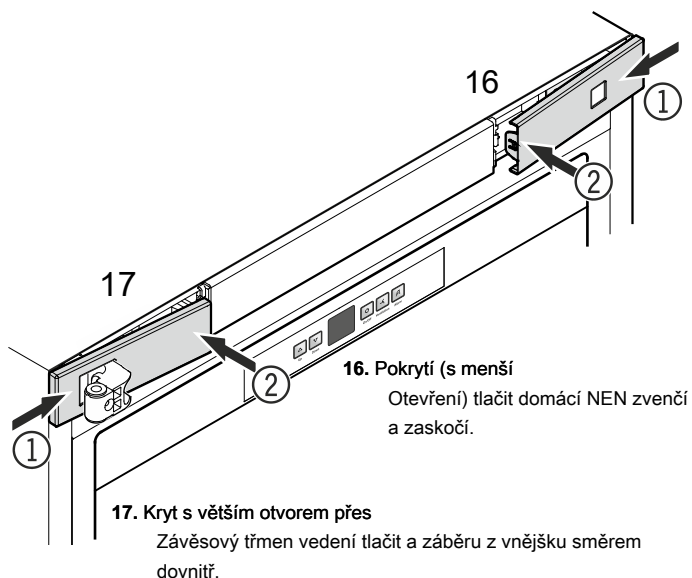

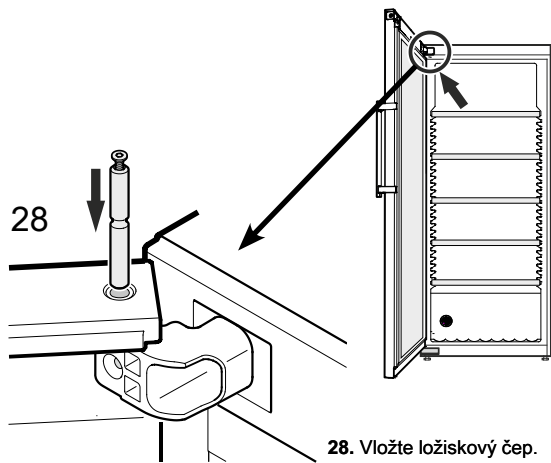

28. Vložte ložiskový čep.

Čelní pohled na horní úhlu závěsu

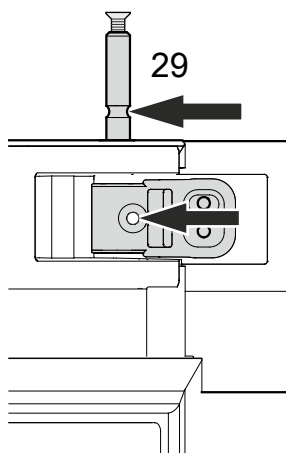

29. Ložisko šroub to klouzat, do drážky čepu v souladu s otvorem botky je nierwinkels.

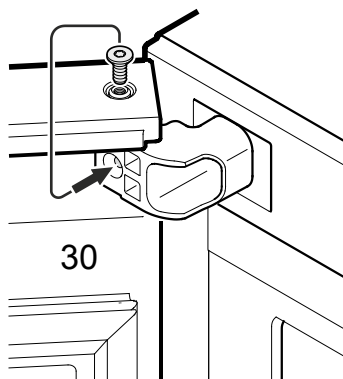

30. Šroub z ložiskového čepu odšroubovat a šroub do otvoru kels Scharnierwin-

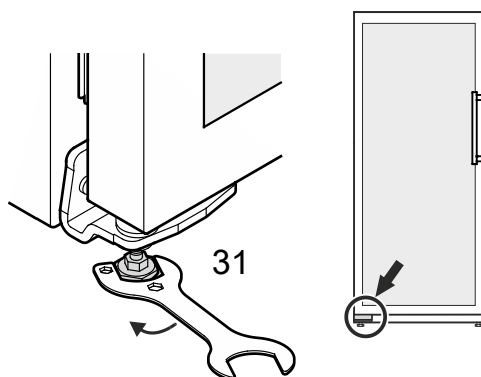

31. Zařízení na místě na jeho konečné polohy přinést.

Noha na spodním závěsu držáku ven, až se opře o podlahu, poté o dalších 90°.

Nastavení bočního náklonu dveří

V případě, že dveře nejsou na úrovni nastavením sklonu.

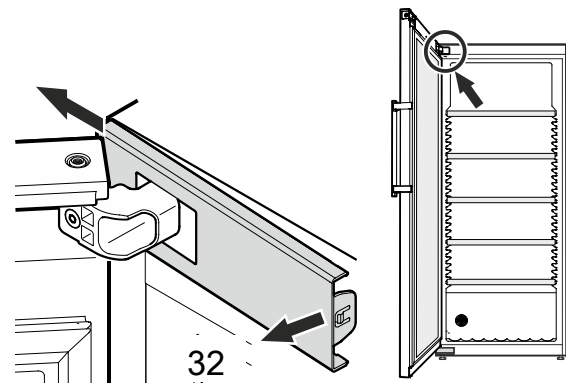

32. Uvolněte krytku dovnitř a tlačit ven.

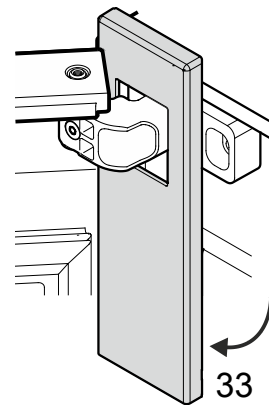

33. otáčet kryt směrem dolů.

Čelní pohled na horní úhlu závěsu

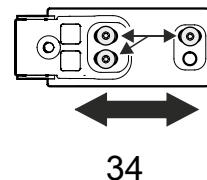

34th Vyměňte šrouby a závěs

Úhel Slide srovnatelné doprava nebo doleva. Utáhnout šrouby. Krycí v opačném pořadí znovu složit. Zavřete dvířka a zkontrolujte, zda je v souladu s bočními stěnami jednotky.

render nefunkční

Je-li přístroj delší dobu vyřazen z provozu, vypněte jej, vytáhněte zástrčku nebo spouštění upstream živého plotu rizika nebo vyšroubovat. Vyčistěte spotřebič a nechte dveře otevřené, aby nevznikal nepříjemný zápach.

Přístroj je v souladu s příslušnými bezpečnostními předpisy a směrnicemi ES 2004/108 / ES a 2006/95 / ES.