



Použijte
PowerProtect
filtrační sáček
Typ G ALL
pro lepší
výkon



BOSCH

BSGL5320

cz Návod k použití



4 242002 830209

Návod k použití prosím pečlivě uschovejte. Pokud vysavač předáváte třetí osobě, nezapomeňte jej přiložit.

Použití v souladu s určeným účelem

Tento vysavač je určen pouze pro použití v domácnosti a nikoliv ke komerčním účelům. Vysavač používejte výhradně podle pokynů uvedených v tomto návodu k použití. Výrobce neručí za případné škody způsobené nedodržením návodu k použití nebo nesprávnou obsluhou. Dbejte proto následujících bodů. Vysavač se smí používat pouze v případě, že v něm jsou:

- originální náhradní díly, příslušenství nebo zvláštní příslušenství
- Abyste zamezili neplatnosti záruky, doporučujeme provozovat Váš spotřebič s použitím originálních filtračních sáčků.

Aby nedocházelo k poraněním a věcným škodám, nesmí být vysavač používán:

- k vysávání osob nebo zvířat
- k nasávání:
 - hmyzu a pavouků
 - nebezpečných látek, látek s ostrými hranami, horkých nebo žhavých látek.
 - vlhkých nebo tekutých látek
 - snadno vznětlivých nebo výbušných látek a plynů
 - popela, sazí z kachlových kamen a ústředního topení
 - prachu z tonerů tiskáren a kopírek.

Bezpečnostní pokyny

Tento vysavač odpovídá uznávaným technickým normám a příslušným bezpečnostním předpisům.

- Tento spotřebič mohou používat děti starší 8 let a osoby se sníženými fyzickými, sensorickými nebo mentálními schopnostmi nebo s nedostatkem zkušeností a /nebo znalostí, pokud jsou pod dohledem, nebo byly poučeny o bezpečném použití spotřebiče a pochopily rizika, která z používání vyplývají.
- Děti si nesmí se spotřebičem hrát.
- Čištění nebo uživatelskou údržbu

nesmí provádět děti bez dozoru.

- Umělohmotné sáčky a fólie je nutno uchovávat a likvidovat mimo dosah dětí.
=> Hrozí nebezpečí zadušení!

Správné použití

- Vysavač připojujte a uvádějte do provozu pouze podle typového štítku.
- Nikdy nevysávejte bez filtračního sáčku popř. prachové nádoby, ochranného filtru motoru a vyfukovacího filtru.
=>Vysavač by se mohl poškodit.
- Vyhnete se vysávání pomocí hubice a trubice v blízkosti hlavy
=>Hrozí nebezpečí poranění!
- Při vysávání schodišť se vysavač musí vždy nacházet na místě nižším, než na jakém stojí uživatel.
- Nepoužívejte síťový přívodní kabel a hadici k nošení/přenášení vysavače.
- Z bezpečnostních důvodů, pokud je síťový přívodní kabel vysavače poškozen, je nutné ho nechat vyměnit u výrobce nebo jeho zákaznického servisu nebo podobně kvalifikované osoby.
- Pokud používáte spotřebič déle než 30 minut, zcela vytáhněte přívodní síťový kabel.
- Při odpojení kabelu ze sítě netahejte za přívodní kabel, ale za vidlici.
- Pokud se přívodní kabel automaticky převinuje zpět, zabezpečte, aby zástrčka nebyla vržena směrem k osobám, částem těla, zvířatům nebo předmětům => použijte zástrčku pro vedení kabelu.
- Přívodní kabel neohýbejte přes ostré hrany a nenechte jej uvíznout.
- Před prováděním veškerých prací na spotřebiči vytáhněte zástrčku přívodního kabelu ze sítě.
- Poškozený vysavač neuvádějte do provozu. Vyskytne-li se porucha, vytáhněte zástrčku přívodního kabelu ze sítě.
- Z bezpečnostních důvodů smí opravy a výměny náhradních dílů vysavače provádět pouze autorizovaný zákaznický servis.
- Vysavač chraňte před povětrnostními vlivy, vlhkostí a zdroji tepla.
- Nedávejte na filtry (filtrační sáčky, ochranný filtr motoru, vyfukovací filtr atd.) hořlavé či alkohol obsahující látky.
- Vysavač není vhodný pro použití na staveništích.
=> Nasávání stavební suti může vést k poškození přístroje.
- Pokud nevysáváte, spotřebič vypněte a vytáhněte kabel ze zásuvky.
- Vysloužilé spotřebiče ihned znehodnotte a poté spotřebič předejte k odborné likvidaci.

!Prosím všimněte si

- Zásuvka pro kabel musí být chráněna alespoň 16 amperovým jističem.

Pokud jistič vypne při zapnutí vysavače, může to být tím, že na stejném okruhu jsou zapnuty další elektrické spotřebiče, které mají velký odběr proudu. Pro prevenci vypnutí jističe zvolte před zapnutím spotřebiče nejnižší sílu sání a zvyšujte ji až za provozu.

Pokyny k likvidaci

■ Obal

Obal chrání vysavač před poškozením během přepravy. Skládá se z ekologických materiálů a je proto recyklovatelný. Nepotřebné obalové materiály odevzdejte k recyklaci na příslušných místech.

■ Starý spotřebič

Staré spotřebiče stále obsahují mnoho hodnotného materiálu. Odevzdejte proto Váš vysloužilý spotřebič Vašemu prodejci popř. recyklační firmě, kde bude zhodnocen. Informace o aktuálním způsobu likvidace si vyžádejte u Vašeho prodejce nebo správy Vašeho města či obce.

■ Likvidace filtrů a filtračních sáčků

Filtry a filtrační sáčky jsou vyrobeny z ekologických materiálů. Neobsahují-li žádné látky zakázané pro domovní odpad, můžete je zlikvidovat vhozením do normálního domovního odpadu.

Sdělení k energetickému štítku

Tento vysavač je vysavačem ke všeobecnému použití.

Pro dosažení uvedené energetické účinnosti a čistícího výkonu na koberci a tvrdých podlahách, prosím používejte vyměnitelnou univerzální hubici.

Hodnoty uvedené na energetickém štítku byly stanoveny podle předepsaného měřicího procesu (v souladu s EN60312-1).

Gratulujeme k zakoupení vysavače Bosch GL50. Tento návod k použití popisuje různé modely GL50, což znamená, že některé popisované charakteristiky a funkce nemusí být ve Vašem modelu dostupné. Používejte pouze originální příslušenství Bosch, které bylo speciálně vyvinuto pro váš vysavač za účelem dosažení co nejlepších výsledků vysávání.

Prosím ponechte si tento návod k obsluze pro budoucí použití. Návod k použití prosím pečlivě uschovejte. Pokud vysavač předáváte třetí osobě, nezapomeňte jej přiložit.

Váš vysavač

1. Nastavitelná podlahová hubice s blokovacím límcem*
2. Hubice na tvrdé podlahy se zajišťovacím prvkem*
3. Kartáč TURBO-UNIVERSAL® na podlahy*
4. Teleskopická trubka s posuvnou manžetou (a zajišťovacím prvkem)*
5. Rukojeť
6. Ohebná hadice*
7. Ukazatel výměny prachového sáčku
8. Tlačítko ZAP/VYP
9. Parkovací podpora
10. Napájecí kabel
11. Výfuková mřížka (odpovídá jedné ze dvou vyobrazených variant)*
12. Hubice na čalounění*
13. Štěrbínová hubice*
14. Oddíl pro příslušenství
15. Filtrační sáček
16. Ochranný filtr motoru, omyvatelný*
17. Výfukový filtr*
18. Odstavný prvek (na spodní straně jednotky)
19. Rukojeť na nošení
20. Víko oddílu pro filtrační sáček
21. "Animal"* turbo hubice
22. Hubice na zvířecí srst*

A Prachové sáčky

Pro dosažení co nejlepšího výsledku Vašeho spotřebiče Vám doporučujeme používat originální náhradní sáčky PowerProtect (BBZ41FGALL).

Obsah:

- 4 prachové sáčky s úchyty
- 1 mikrohygienický filtr

! PROSÍM VŠIMNĚTE SI

Váš spotřebič je vysoce účinný vysavač, který může dosáhnout svých nejlepších čistících výsledků pouze s originálními náhradními sáčky. Pouze s použitím filtračních sáčků vysoké kvality, jako originální sáčky Bosch mohou být dosaženy hodnoty specifikované na energetickém štítku EU vztahující se ke třídě energetické účinnosti, sání a kapacitě zachycování prachu. Dále, používání sáčků nižší kvality (např. Papírové sáčky) může mít významný dopad na životnost a výkonnost Vašeho spotřebiče. **Žádost o záruční opravu lze podat, pouze pokud jsou používány originální sáčky Bosch.** Pro více informací a objednávku originálních Bosch sáčků, jděte na www.bosch-home.com/dust-bag

B HEPA filter BBZ156HF

Přídavný filtr pro čistý vyfukovaný vzduch.

Doporučeno pro uživatele s alergiemi.

Výměna jednou ročně.

C Kartáč TURBO-UNIVERSAL® na čalounění BBZ42TB

Kartáčování a vysávání čalouněného nábytku, matrací, autosedaček atd. v jednom. Zvláště vhodná pro vysávání zvířecích chlupů. Válec kartáče je poháněn pomocí proudu vysavačem nasávaného vzduchu. Není nutné samostatné napojení na elektrickou energii.

D Kartáč TURBO-UNIVERSAL® na podlahy BBZ102TB

Kartáčování a vysávání kusových a celopodlahových koberec s krátkým vlasem a všech tvrdých podlahových krytin v jednom. Zvláště vhodná pro vysávání zvířecích chlupů. Válec kartáče je poháněn pomocí proudu vysavačem nasávaného vzduchu. Není nutné samostatné napojení hubice na elektrickou energii.

E Kartáč na tvrdé podlahy BBZ123HD

Pro vysávání tvrdých podlah (parkety, dlaždice, terakota atd.)

F Bionic filtr

Dlouhodobě bojuje proti nepříjemnému zápachu. Prosím vyměňte filtr, pokud zaznamenáte ztrátu jeho účinnosti (přibližně po roce). Objednávací kód: 468637

Před prvním použitím

Obrázek 1

- Zatlačte rukojeť na ohebnou hadici a zaklapněte na místo

Obrázek 2

- Otevřete oddíl na příslušenství
- Vložte štěrbinovou hubici a hubici na čalounění do oddílu pro příslušenství na víku spotřebiče
- Zavřete oddíl na příslušenství

Obrázek 3*

- Otevřete víko oddílu pro filtrační sáček.

Obrázek

- Vyměňte ochranný filtr motoru ze spotřebiče
- Umístěte Bionic filtr na ochranný filtr motoru. Zatlačte filtry do spotřebiče a zavřete oddíl pro filtrační sáček.

První použití

Obrázek 4

- Zatlačte spojovací prvek ohebné hadice do otvoru pro přívod vzduchu na víku vysavače, až zapadne.
- Pro vyjmutí ohebné hadice stlačte dvě západky současně a vytáhněte hadici.

Obrázek 5

- Zatlačte rukojeť do teleskopické trubky, až zapadne na místo.
- Pro uvolnění spojení stlačte zajišťovací prvek a vytáhněte teleskopickou trubku.

Obrázek 6*

- Zatlačte teleskopickou trubku do spojovacího prvku na podlahové hubici, až zapadne na místo.
- Pro uvolnění spojení stiskněte zajišťovací prvek a vytáhněte teleskopickou trubku.

Obrázek 7

- Pohybujte posuvnou manžetou ve směru šípky pro uvolnění teleskopické trubky a nastavení na požadovanou délku.

Obrázek 8

- Uchopte síťový přívodní kabel za vidlici, vytáhněte ho na požadovanou délku

a zastrčte síťovou zástrčku do zásuvky.

Obrázek 9 Zapnutí, vypnutí vysavače

- Vysavač zapněte nebo vypněte pomocí tlačítka ZAP/VYP.

Obrázek 10 Regulační knoflík

Otáčením regulačního knoflíku lze plynule nastavovat požadovanou sílu sání.

- Oblast nízkého výkonu => 
Pro vysávání jemných materiálů, např. choulostivého čalounění, záclon atd.

- Oblast středního výkonu => 
Pro denní vysávání při nízkém stupni znečištění.

- Oblast vysokého výkonu => 
Pro vysávání robustních podlahových krytin, tvrdé podlahy a při vysokém stupni znečištění.



Vysávání

Prosím všimněte si:

- Podlahové hubice se do určité míry opotřebovávají, v závislosti na typu tvrdé podlahy, kterou máte (např. Drsné, rustikální dlaždice). Proto musíte v pravidelných intervalech kontrolovat spodní část hubice. Opotřeбенí na spodní straně hubice mohou mít ostré rohy, které mohou poškodit citlivé tvrdé podlahy, jako parkety nebo linoleum. Výrobce nepřijímá zodpovědnost za poškození způsobená opotřeбенými podlahovými hubicemi.

Obrázek 11

Nastavení přepínatelné podlahové hubice:

- Kusové a celoplošné koberce => 
- Tvrdé podlahy a parkety => 

Obrázek 12

- Vyměňte štěrbinovou hubici nebo hubici na čalounění z oddílu pro příslušenství na víku spotřebiče.

Obrázek 13* Vysávání s říslušenstvím

Hubice nasazujte podle potřeby na sací trubku nebo rukojeť:

- Štěrbinovou hubici pro vysávání spár a rohů atd.
 - Hubici na čalounění pro vysávání čalouněného nábytku, závěsů atd.
 - Hubice na tvrdé podlahy pro vysávání tvrdých podlahových krytin (dlaždice, parkety atd.)
- Vsuňte teleskopickou trubku do spojovacího prvku hubice na tvrdé podlahy, až zapadne na místo.

* v závislosti na modelu

- Pro uvolnění spojení stiskněte zajišťovací prvek a vytáhněte teleskopickou trubku.

Obrázek 14 Profesionální hubice na čalounění

- Pro snadné a důkladné čištění čalouněného nábytku, závěsů atd.
- Chcete-li profesionální hubici na čalounění vyčistit, jednoduše ji vysajte rukojetí.

Obrázek 15

- Po použití umístěte šterbinovou hubici zpět do oddílu pro příslušenství ve víku spotřebiče.

Turbokartáč

Je-li Váš vysavač vybaven turbokartáčem, přečtěte si, prosím, pokyny k použití a údržbě, obsažené v příloženém návodu na použití.

Obrázek 16

- Při krátkých přestávkách ve vysávání můžete použít parkovací brzdu na zadní straně přístroje.
- Po vypnutí vysavače zasuňte háček podlahové hubice do prohlubně na zadní straně přístroje.

Obrázek 17

Pro překonání překážek, jako např. schody, může být spotřebič přenášen pomocí rukojeti na těle spotřebiče.

Po ukončení vysávání

Obrázek 18

- Vytáhněte síťovou zástrčku
- Zatáhněte krátce za síťový přívodní kabel a uvolněte jej (kabel se automaticky navine).

Obrázek 19

- K odstavení nebo přepravě vysavače můžete použít pomocný odstavný prvek na spodní straně přístroje.
- Narovnejte přístroj do svislé polohy. Zasuňte háček podlahové hubice do prohlubně na zadní straně přístroje.

Výměna filtru

Prosím všimněte si: Spotřebič před výměnou filtru vždy vypněte.

Výměna sáčku

Obrázek 20*

- Pokud ukazatel výměny sáčku svítí červeně při zvednutí hubice zvednuté z podlahy při zvoleném nejvyšším výkonu, musí být vyměněn filtrační sáček, i když nemusí být ještě zcela plný. I když filtrační sáček není plný, je přesto třeba jej vyměnit vlivem typu prachu, který byl vysáván. Nejprve zkontrolujte, že hubice, sací trubka a ohebná hadice nejsou ucpané, což by vedlo k rozsvícení ukazatele výměny sáčku.
- Rukojeť lze snadno odejmout z hadice pro odstranění ucpání.

Obrázek 21 Otevření víka

- Otevřete víko pohybem blokovací páky ve směru šipky.

Obrázek 22

- Uzavřete filtrační sáček zatažením za uzavírací pás a pak jej vytáhněte.
- Vložte nový filtrační sáček do držáku až do zastavení
 - ! Pozor: víko se zavře, pouze je-li vložen
 - filtrační sáček .

Čištění ochranného filtru motoru

Ochranný kryt motoru by měl být čištěn pravidelně vyklepáním nečistoty a propláchnutím.

Obrázek 23*

- Otevřete víko oddílu pro filtrační sáček. **Obrázek 21**
- Vyměňte ochranný filtr motoru ze spotřebiče ve směru šipky
- Oddělte ochranný filtr motoru od bionického filtru*
- Vyčistěte ochranný filtr motoru vyklepáním nečistot
- Pokud je filtr velmi znečištěn, měl by být propláchnut. Filtr je nutné nechat vyschnout alespoň 24 hodin.

! Pozor: Bionic filtr se nesmí dostat do kontaktu s vodou, protože to negativně ovlivňuje fungování filtru.

- Po vyčištění umístěte Bionic filtr na filtr ochrany motoru a zatlačte oba filtry do spotřebiče.

- Zavřete víko oddílu pro filtrační sáček.

! Výměna Bionic filtru

Pokud je Váš spotřebič vybaven bionickým filtrem, měl by být vyměněn, jakmile začne ztrácet svůj efekt (přibližně po 1 roce).

* v závislosti na modelu

Obrázek 24*

- Otevřete víko oddílu pro filtrační sáček.
- Obrázek 21**
- Vyjměte ochranný filtr motoru společně s Bionic filtrem ze spotřebiče
 - Vyjměte starý Bionic filtr z ochranného filtru motoru a vyhoďte jej.
 - Umístěte Bionic filtr na ochranný filtr motoru.
 - Zatlačte filtry do spotřebiče a zavřete víko oddílu pro filtrační sáček
 - Ochranný filtr motoru musí být vložen do spotřebiče, i pokud si již nepřejete dále používat Bionic filtr

Výměna výfukových filtrů

Vysavač s mikrohygienickým filtrem.

Tento filtr by měl být vyměněn při každé výměně filtrů.

Obrázek 25*

- Otevřete víko oddílu pro filtrační sáček.
- Obrázek 17
- Uvolněte držák filtru pohybem blokovací páky ve směru šipky.
 - Vyjměte mikrohygienický filtr. Vložte nový mikrohygienický filtr do spotřebiče.
 - Vložte držák filtru do spotřebiče a upevněte jej na místo.

Výměna HEPA filtru

Pokud je Váš vysavač vybaven HEPA filtrem, musí být vyměněn jedenkrát ročně.

Obrázek 26

- Otevřete víko oddílu pro filtrační sáček.
- Obrázek 21
- Uvolněte HEPA filtr pohybem blokovací páky ve směru šipky a vyjměte filtr ze spotřebiče.
 - Vložte nový HEPA filtr a připevněte jej na místo.

Po vysávání jemných prachových částic vyčistěte ochranný filtr motoru, a pokud je to nutné vyměňte mikrohygienický filtr nebo HEPA filtr.

Péče

Před každým čištěním ručního vysavače je nutno jej vypnout a vytáhnout zástrčku přívodního kabelu. Vysavač a plastové příslušenství lze čistit pomocí běžně dostupných čisticích prostředků na plast.

! Pozor: Nepoužívejte žádné abrazivní prostředky či prostředky na sklo či víceúčelové čisticí prostředky. Vysavač nikdy neponořujte do vody.

Pokud je to nutné, může být prachová část čištěna druhým vysavačem nebo otřena suchým hadrem nebo smetákem.

Technické změny vyhrazeny.

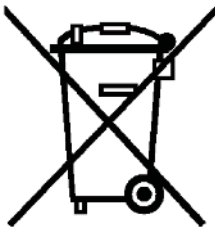

CZ

Tento spotřebič je označen v souladu s evropskou směrnicí 2012/19/EU, která se týká elektrických a elektronických spotřebičů (waste electrical and electronic equipment – WEEE). Směrnice udává rámec pro zpětný odběr a recyklaci starých spotřebičů v celé EU.

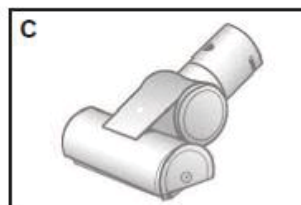
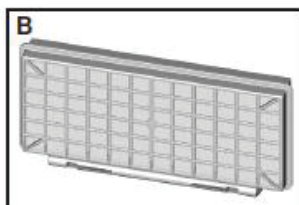
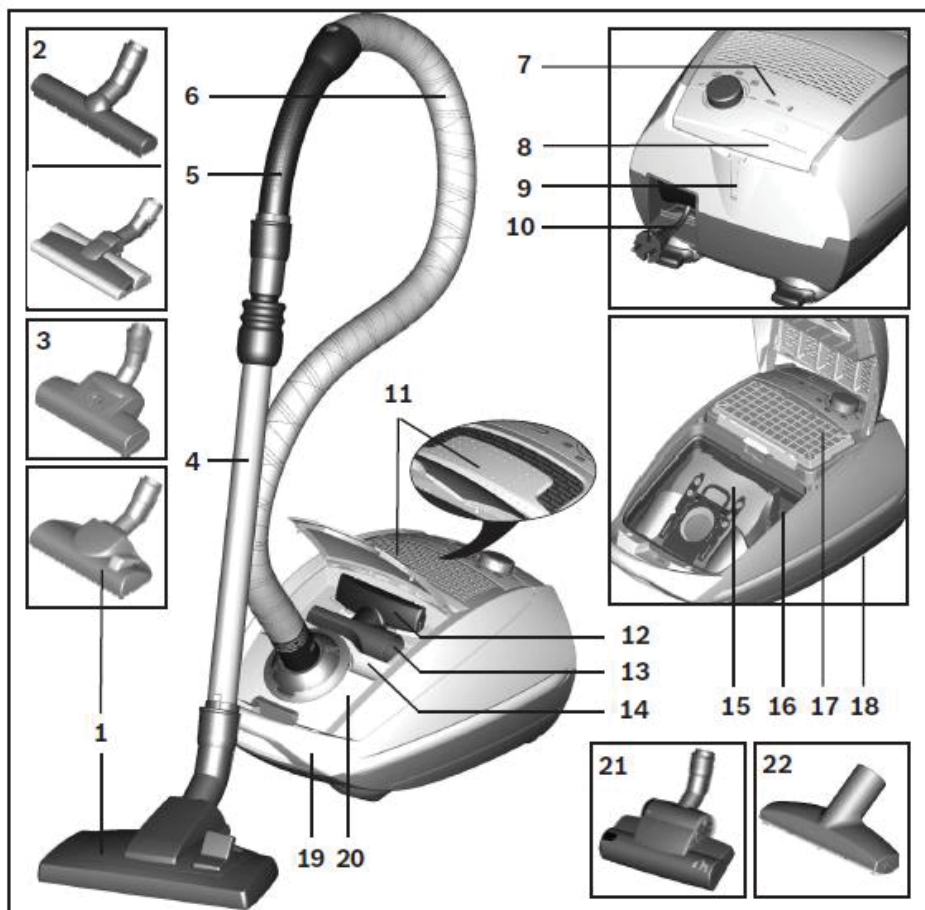

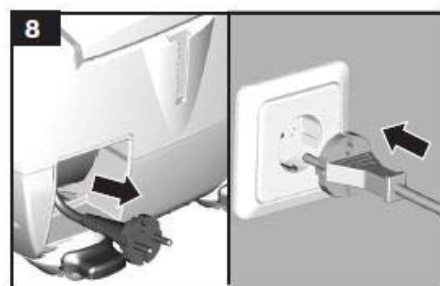
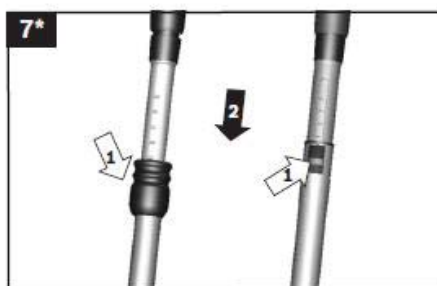
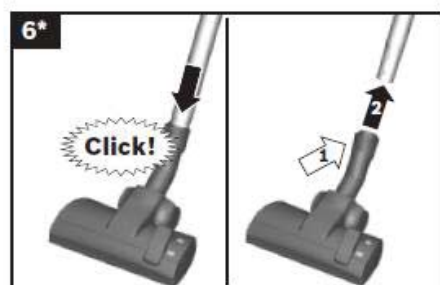
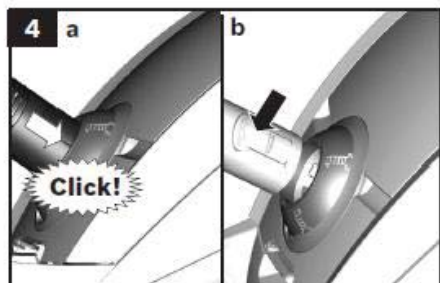
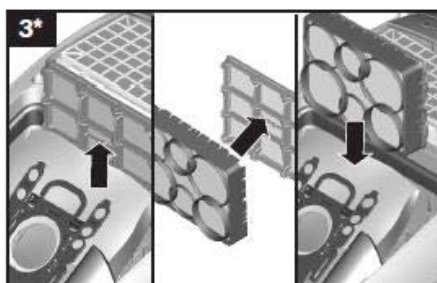
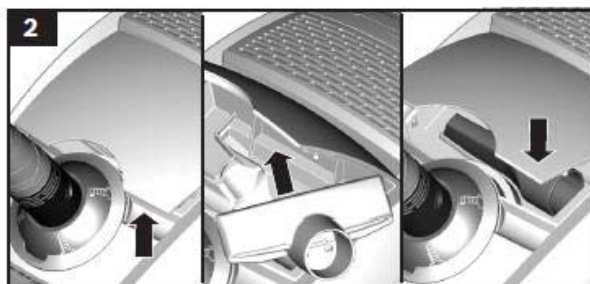

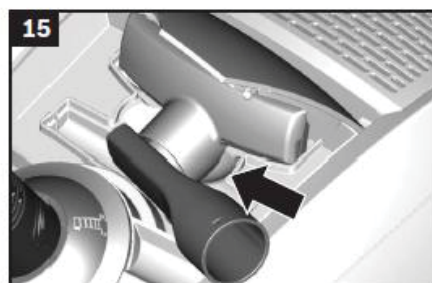
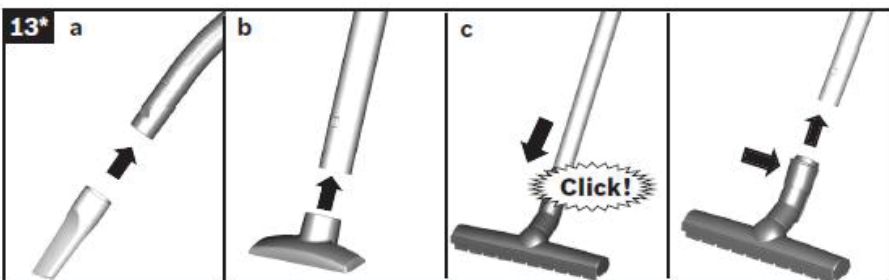
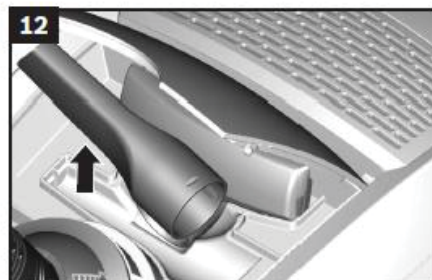
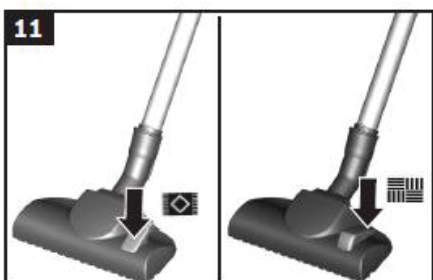
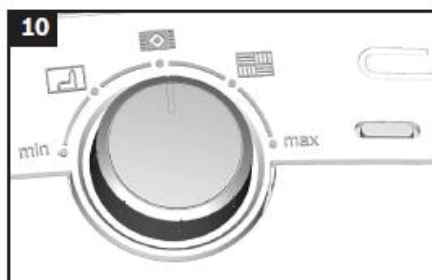

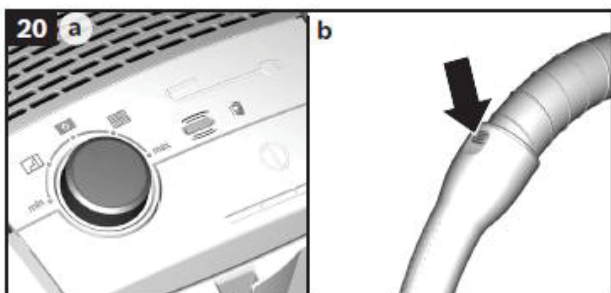
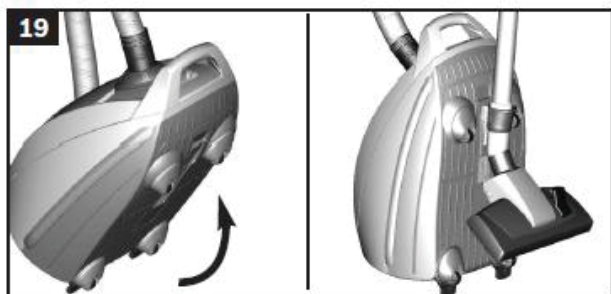
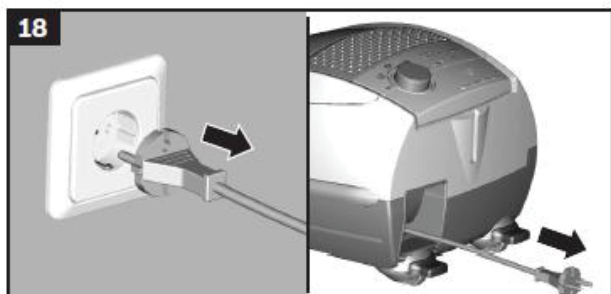
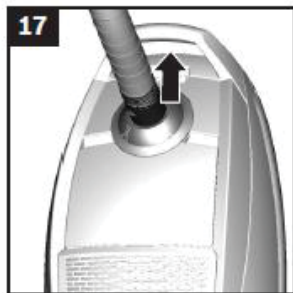
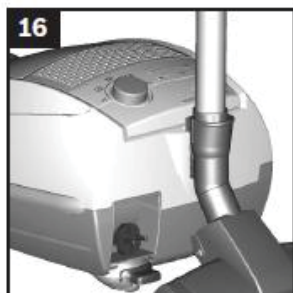

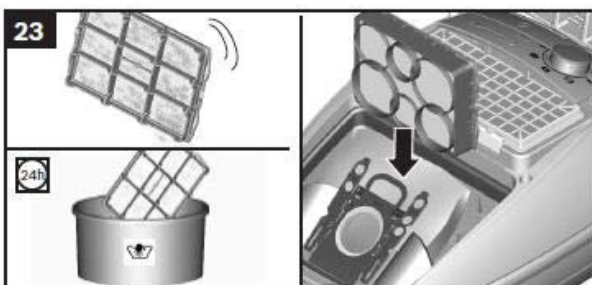
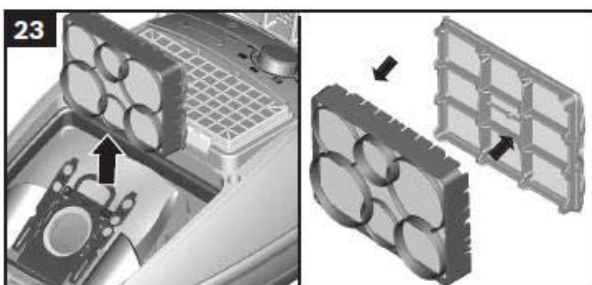
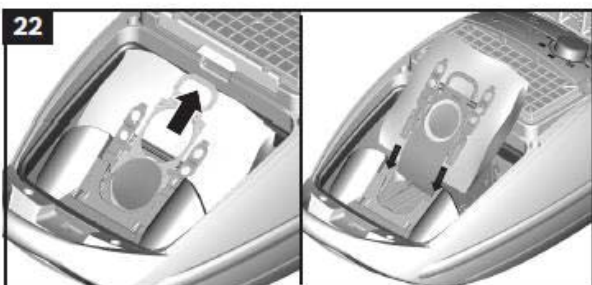
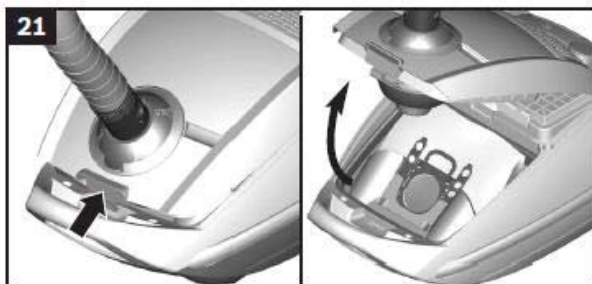

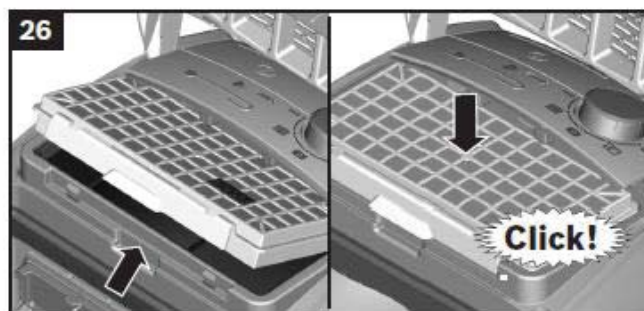
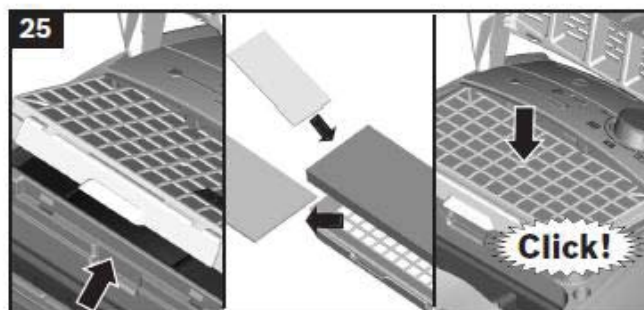
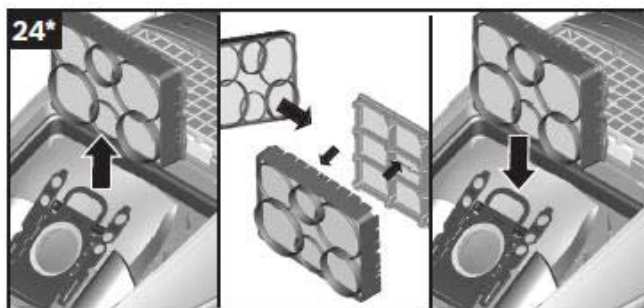



Informační list výrobku týkající se "NAŘÍZENÍ KOMISE V PŘENESENÉ PRAVOMOCI (EU) č. 665/2013"

Ochranná známka: Bosch
Identifikátor modelu: BSG L5320
Energetická třída: A
Orientační roční spotřeba energie 28 kWh na základě 50 cyklů vysávání. Skutečná roční spotřeba energie bude záviset na tom, jak se spotřebič používá.
Třída účinnosti vysávání koberců: C
Třída účinnosti vysávání tvrdých podlah: B
Třída prachových emisí: A
Hlučnost: 75 dB (A)
Jmenovitý příkon: 700 W

Záruční podmínky

společnosti BSH domácí spotřebiče s.r.o.

1. Záruka

Na tento výrobek je v souladu s § 2113 a násl. zákona č. 89/2012 Sb., občanský zákoník, v platném znění, poskytována **záruka za jakost 24 měsíců** (dále jen „záruka“), která běží zpravidla od odevzdání výrobku zákazníkovi. Pokud byla sjednána delší záruka, řídí se tato speciálními pravidly.

Záruka 24 měsíců je poskytována pouze zákazníkovi spotřebiteli a jen na výrobek **k běžnému užívání v domácnosti**. Zákazníkovi podnikateli nebo jiné právnické osobě je poskytnuta 24 měsíční záruka za předpokladu, že se koupě netýká jeho podnikatelské činnosti (např. prádelna, ubytovací služby, restaurační zařízení apod.), způsob užívání je obdobný užívání v domácnosti a výrobek není prokazatelně přetěžován (kumulativně); v ostatních případech je poskytována záruka v délce 6 měsíců. Společnost BSH domácí spotřebiče s.r.o. si vyhrazuje právo omezit plnění záruky nad rámec 6 měsíců v případě, že bude zjevné, že spotřebič není provozován v souladu s výše uvedenými podmínkami.

2. Pořizovací doklad a záruční list

Základním průkazem práv zákazníka je **pořizovací doklad** (paragon, faktura, leasingová smlouva apod.). Pokud byl při prodeji vydán **záruční list**, je tento součástí výrobku s výrobním číslem uvedeným na přední straně tohoto záručního listu. Nedílnou součástí záručního listu je pořizovací doklad. Zákazník si ve vlastním zájmu pořizovací doklad i záruční list pečlivě uschová.

Bezplatný záruční servis je možno poskytnout jen v případě předložení pořizovacího dokladu nebo v případě prodloužené záruky i vyplněného záručního listu a vystaveného certifikátu, pokud byl vydán. Záruční list vyplňuje prodejce a je v zájmu zákazníka zkontrolovat správnost a úplnost uvedených údajů. Záruční list je platný pouze v originálu, na kopie nebude brán zřetel.

3. Uplatnění záruky

Zákazník má v rámci poskytnuté záruky právo na bezplatné, včasné a řádné odstranění reklamované vady výrobku, a to opravou, popřípadě – není-li to vzhledem k povaze (tzn. příčině i projevu) vady neúměrné – právo na výměnu výrobku nebo jeho vadné součásti. Za zákonem stanovených podmínek může být poskytnuta sleva na výrobku anebo může být výrobek vrácen.

Záruční oprava se vztahuje výhradně na vady, které vzniknou průkazně v době platné záruky. Takto vzniklé vady je oprávněn odstranit pouze **autorizovaný servis**. Uplatnit záruku může zákazník u autorizovaného servisu nebo v prodejně, kde byl výrobek zakoupen, a to bez zbytečného odkladu, nejpozději však do konce záruční doby. Zvolí-li zákazník jiný, než nejbližší autorizovaný servis, bude na něm, aby nesl v souvislosti s tím zvýšené náklady.

Autorizovaný servis posoudí oprávněnost reklamace a podle povahy vady výrobku rozhodne o způsobu řešení reklamace.

Seznam autorizovaných servisů je k dispozici na www.bosch-home.com/cz.

Doba, po kterou zákazník nemůže výrobek z důvodu vady používat, se do záruční doby nepočítá. O tuto dobu se záruční doba prodlužuje. Při výměně se **běh záruční doby** neobnovuje. Při opravě nedochází k běhu nové záruční doby týkající se opravené součásti či součástky.

Po provedení záruční opravy je autorizovaný servis povinen vydat zákazníkovi čitelnou kopii opravního listu. **Opravní list** slouží k prokazování práv zákazníka, proto je ve vlastním zájmu zákazníka před podpisem opravního listu zkontrolovat jeho obsah a kopii opravního listu pečlivě uschovat.

Zákazník je povinen poskytnout autorizovanému servisu **součinnost** k ověření existence reklamované vady a k jejímu odstranění (včetně odpovídajícího potřebného vyzkoušení nebo demontáže výrobku).

Při uplatnění reklamace předá zákazník **výrobek čistý** v souladu s hygienickými předpisy nebo obecnými hygienickými zásadami včetně všech jeho součástí a příslušenství, umožňujících takové ověření a odstranění vady. V případě, že výrobek nedodá kompletní a je-li kompletnost výrobku nezbytná k zjištění existence reklamované vady a/nebo k jejímu odstranění, běh lhůty k vyřízení reklamace začíná až dodáním chybějících součástí.

4. Neoprávněnost reklamace

Reklamacie není oprávněná v případech, vznikla-li závada nebo poškození:

- a) prokazatelně nesprávným užíváním výrobku (např. v rozporu s návodem, s pokyny uvedenými na obalu výrobku či v záručním listě, užíváním v rozporu s obecně známými pravidly užívání předmětného výrobku, provozem při nesprávném napájecím napětí, připojování na nedovolené zdroje proudu, užíváním zboží v nevhodných podmínkách – vlhko, prašnost, extrémní tvrdost vody apod.) anebo jiným nesprávným jednáním uživatele (např. neodbornou instalací či zapojením);
- b) prokazatelně nedovolenými zásahy do přístroje (konstrukční nebo jiná úprava, neodborná montáž), živelnou katastrofou nebo mechanickým poškozením výrobku;
- c) nese-li předložený záruční list zjevné známky provedených změn údajů nebo je-li na výrobku odlišné výrobní číslo od toho, jež je uvedeno v záručním listě;
- d) u estetických komponentů, nezajišťujících funkčnost výrobku z důvodu:
 - transportního poškození nebo přemístování (poškrábání, promáčknutí, praskliny, rozbitá skla a police apod.)
 - nefunkčních estetických komponentů jako jsou madla, skla, ovládací spínače apod., které jsou důsledkem běžného opotřebení
 - změny barvy plastových komponentů (jedná se o běžný fyzikálně chemický jev po čase používání)
 - vady spotřebních materiálů, u kterých je doba životnosti daná charakterem součástky (žárovky, vodní filtry, vzduchové, prachové filtry, uhlíkové filtry všeho druhu, akumulátory, baterie, apod.)
 - vady příslušenství a volitelné výbavy, způsobené nevhodnou manipulací nebo nepřiměřeným zacházením

Ze záručních oprav jsou vyloučeny případy běžné údržby nebo čištění, instalace, programování, kontroly parametrů výrobku.

5. Náhradní díly

Záruka na samostatně prodané náhradní díly výrobku je poskytována v délce 6 měsíců, a to za předpokladu jeho odborné instalace.

6. Pozáruční servis

V případě placené pozáruční opravy provedené autorizovaným servisem se poskytuje záruka v délce 24 měsíců.

7. Rozšířená záruka nad rámec zákona

U spotřebičů (pračky, myčky) sériově vybavených systémem **Aqua-Stop** (patent BSH) je výrobcem poskytnuta záruka na škody způsobené chybou tohoto systému. Na tyto škody je zákazníkovi spotřebiteli poskytnuta náhrada, a to po celou dobu životnosti spotřebiče. Vyloučena je náhrada škody v případě, kdy nebyl spotřebič zapojen do elektrického obvodu pod proudem.

8. Upozornění pro prodejce

Prodejce je povinen vyplnit správně a úplně záruční list v den prodeje výrobku. Při případné předprodejní reklamaci je třeba předložit řádně vyplněný reklamační protokol a pořizovací doklad (fakturu).

9. Ochrana osobních údajů

Osobní údaje zákazníka kupujícího budou použity výhradně k účelům pro zpracování objednávek a k případnému vyřízení záruky v souladu se zák. č. 101/2000 Sb., o ochraně osobních údajů.

10. Prohlášení o hygienické nezávadnosti výrobků

Všechny výrobky distribuované společností BSH domácí spotřebiče s.r.o. a přicházející do styku s potravinami splňují požadavky o hygienické nezávadnosti dle zákona č.258/2000 Sb., vyhlášky 38/2001 Sb. Toto prohlášení se vztahuje na všechny výrobky přicházející do styku s potravinami uvedené v aktuálním ceníku společnosti BSH domácí spotřebiče s.r.o.

Ujištění dovozce o vydání prohlášení o shodě

Vážený zákazníku,
dle § 13, odst.5 zákona č.22/1997 Sb. Vás ujišťujeme, že na všechny výrobky distribuované společností BSH domácí spotřebiče s.r.o. našim obchodním partnerům bylo vydáno prohlášení o shodě ve smyslu zákona č. 22/1997 Sb a nařízení vlády č. 17/2003 Sb., 616/2006 Sb. a 22/2003 Sb. a příslušných nařízení vlády. Toto ujištění dovozce o vydání prohlášení o shodě se vztahuje na všechny výrobky včetně plynových spotřebičů, které jsou obsaženy v aktuálním ceníku firmy BSH domácí spotřebiče s.r.o.

B/S/H/

Kontakt na servis domácích spotřebičů BOSCH

BSH domácí spotřebiče s.r.o.
Radlická 350
158 00 Praha 5

Příjem oprav
Tel.: +420 251 095 546
Email: **opravy@bshg.com**

Objednávky příslušenství a náhradních dílů
Tel.: +420 251 095 556
Email: **dily@bshg.com**

Zákaznické poradenství
Tel.: +420 251 095 555
Email: **bosch.spotrebice@bshg.com**

Aktuální informace o servisu naleznete na internetových stránkách **www.bosch-home.com/cz**.
Zde máte možnost sjednat opravu pomocí online formuláře.



use
**PowerProtect
Dustbag
Typ G ALL**
for best
performance



BOSCH

BSGL5320

sk **Návod na použitie**

Návod na použitie prosím starostlivo uschovajte. Pokiaľ vysávač predávate tretej osobe, nezabudnite ho priložiť.

Použitie v súlade s určeným účelom

Tento vysávač je určený výhradne pre použitie v domácnosti a nie ku komerčným účelom. Vysávač používajte výhradne podľa pokynov uvedených v tomto návode na použitie. Výrobca neručí za prípadné škody spôsobené nedodržaním návodu na použitie alebo nesprávnou obsluhou.

Je preto bezpodmienečne nutné dodržiavať nasledujúce pokyny.

Vysávač sa smie používať iba v prípade, že v ňom sú:

- originálne náhradné diely, príslušenstvo alebo zvláštne príslušenstvo
- na uznanie nároku na záruku doporučujeme použitie výhradne originálnych vreciek na prach

Aby nedochádzalo k poraneniám a vecným škodám, nesmie byť vysávač používaný:

- k nasávaniu:
 - malých živočíchov (napríklad hmyzu, pavúkov,...)
 - zdraviu škodlivých, horúcich alebo žhavých látok či predmetov s ostrými hranami
 - vlhkých alebo tekutých látok
 - ľahko vznetlivých alebo výbušných látok a plynov
 - popola, sadzí z krbových pecí a ústredného kúrenia
 - prachu z tonerov tlačiarň a kopírok.

Bezpečnostné pokyny

Tento vysávač zodpovedá uznávaným technickým normám a príslušným bezpečnostným predpisom.

- Tento spotrebič môžu používať deti staršie 8 rokov a osoby so zníženými fyzickými, senzorickými alebo mentálnymi schopnosťami alebo s nedostatkom skúseností a/alebo znalostí, pokiaľ sú pod

dohľadom, alebo boli poučené o bezpečnom použití spotrebiča a pochopili riziká, ktoré z používania vyplývajú.

- Deti sa nesmú so spotrebičom hrať.
- Čistenie alebo užívateľskú údržbu nesmú vykonávať deti bez dozoru.
- Umelohmotné vrecká a fólie je nutné uchovávať a likvidovať mimo dosah detí.
=> Hrozí nebezpečenstvo zadusení!

Správne použitie

- Vysávač pripájajte a uvádzajte do chodu výhradne podľa typového štítku.
- Nikdy nevysávajte bez filtračného vrečka poprípade prachovej nádoby, ochranného filtra motora a vyfukovacieho filtra.
=>Spotrebič by sa mohol poškodiť!
- Vyhnite sa vysávaniu pomocou hubice a trubice v blízkosti hlavy
=>Hrozí nebezpečenstvo poranenia!
- Pri vysávaní schodísk sa vysávač musí vždy nachádzať na mieste nižšom, než na akom stojí užívateľ.
- Nepoužívajte sieťový napájací kábel a hadicu k noseniu/prenášaniu vysávača.
- Pokiaľ je sieťový napájací kábel vysávača poškodený, je nutné ho nechať vymeniť u výrobcu alebo jeho zákaznickeho servisu alebo obdobne kvalifikovanej osoby. Jedine tak predídete ohrozeniu.
- Pri použití spotrebiča viac ako 30 minút v trvalom chode vyťahnite napájací sieťový kábel.
- Pri odpojení káblu zo siete neťahajte za napájací kábel, ale za vidlicu.
- Napájací kábel nekrčte a neohýbajte cez ostré hrany, kábel sa nesmie nikde zaseknúť.
- Keď sa sieťový kábel automaticky navíja, dbajte na bezpečnosť – koncovka sieťového kábla nesmie ohroziť ľudí, končatiny, zvieratá a ani objekty v jej blízkosti. Chyťte koncovku kábla a smerujte ju k návinu.
- Pred realizáciou akýchkoľvek prác na spotrebiči vyťahnite zástrčku napájacieho káblu zo siete.

*Môže sa líšiť podľa modelu

- Poškodený vysávač neuvádzajte do chodu. Pokiaľ sa vyskytne porucha, vyťahnite zástrčku napájacieho kábla zo siete.
- Aby sa zamedzilo riziku ohrozenia, smie opravy a výmeny náhradných dielov vysávača vykonávať výhradne autorizovaný zákaznícky servis.
- Vysávač chráňte pred poveternostnými vplyvmi, vlhkosťou a zdrojom tepla.
- Nedávajte na filtri (filtračné vrecká, ochranný filter motora, vyfukovací filter atď.) horľavé či alkohol obsahujúce látky.
- Vysávač nie je vhodný pro použitie na stavbách.
=> Nasávanie stavebnej sutiny môže viesť k poškodeniu prístroja.
- Pokiaľ nevysávate, spotrebič vypnite.
- Vyslúžilý spotrebič ihneď znehodnoťte a potom spotrebič prenechajte k odbornej likvidácii.

!Dôležitá poznámka

- Hlavná zásuvka musí byť chránená aspoň 16A poistkou.

Pokiaľ je poistka vyhodnená pri zapnutí vysávača, môže to byť spôsobené iným elektrickým spotrebičom, ktorý má vysokú spotrebu a je napojený na rovnaký elektrický okruh.

Pre zamedzenie vyhodnenia poistky nastavte na zariadení najnižší možný výkon ešte pred zapnutím zariadenia a zvyšte výkon jedenkrát v priebehu chodu zariadenia.

Pokyny k likvidácii

▪ Obal

Obal chráni vysávač pred poškodením počas prepravy. Skladá sa z ekologických materiálov a je preto recyklovateľný. Nepotrebné obalové materiály odovzdajte k recyklácii do zberných dvorov k ďalšiemu využitiu.

▪ Starý spotrebič

Staré spotrebiče často obsahujú materiály, ktoré je ešte možné zhodnotiť. Odovzdajte preto Váš vyslúžilý spotrebič Vášmu predajcovi poprípade recyklačnej firme, kde bude zhodnotený. Informácie o aktuálnom spôsobe likvidácie si vyžiadajte u Vášho predajcu alebo správy Vášho mesta či obce.

▪ Likvidácia filtrov a filtračných vreciek

Filtre a filtračné vrecká sú vyrobené z ekologických materiálov. Pokiaľ neobsahujú žiadne látky zakázané pre domový odpad, môžete ich zlikvidovať vhođením do normálneho domového odpadu.

Poznámka k energetickému štítku

Tento vysávač je určený k všeobecnému použitiu. Na dosiahnutie deklarovanej energetickej účinnosti a výkonnosti vysávania na kobercoch a podlahovej krytine použite prosím univerzálne výmenné nástavce hadice.

Hodnoty indikované na energetickom štítku sú určené na základe predpísaného procesu merania (v súlade s EN60312-1).

Teší nás, že ste sa rozhodli pre zakúpenie vysávača značky Bosch konštrukčnej rady GL50.

V tomto návode na použitie sú vyobrazené rôzne modely rady GL50. Je preto možné, že sa Vášho modelu nebudú týkať všetky údaje ohľadom popisovaného vybavenia a funkcií. Aby ste pri vysávaní docielili najlepšieho možného výsledku, mali by ste používať výhradne originálne vybavenie značky Bosch, ktoré bolo vyvinuté špeciálne pre Váš vysávač.

Návod na použitie prosím starostlivo uschovajte. Pokiaľ vysávač predávate tretej osobe, nezabudnite ho priložiť.

Popis prístroja

- 1 Nastaviteľná násadka na podlahu s manžetou*
- 2 Adaptér na tvrdé podlahy s manžetou *
- 3 Kefa TURBO-UNIVERSAL ® na podlahy*
- 4 Teleskopická trúbka s posuvnou manžetou (a zaistovacím prvkom)*
- 5 Držiak
- 6 Sacia hadica
- 7 Indikátor výmeny vrecka na prach*
- 8 ZAP/VYP tlačidlo
- 9 Parkovací element
- 10 Sieťový napájací kábel
- 11 Výfuková mriežka (zhodná s jednou z dvoch možných zobrazených variant)
- 12 Hubica na čalúnenie *
- 13 Hubica na prístup do medzier *
- 14 Priehradka na príslušenstvo
- 15 Vrečko na prach
- 16 Umývateľný ochranný filter motora
- 17 Výfukový filter*
- 18 Prvok ma postavenie vysávača, na spodnej strane prístroja
- 19 Transportná rukoväť

- 20 Kryt priestoru vrecka na prach
- 21 „Animal“ turbo adaptér
- 22 Hubica na čalúnenie vhodná na zvieraciú srst'

Náhradné diely a špeciálne príslušenstvo

A. Vrečko na prach

Pre dosiahnutie najlepšieho výkonu vášho vysávača doporučujeme použiť originálne náhradné vrecká na prach PowerProtect (BBZ41FGALL).

Obsahujú:

- 4 vrecká na prach s úchytom
- 1 mikrohygienický filter

!Upozornenie

•Váš spotrebič je veľmi efektívny vysávač, ktorý môže dosiahnuť najlepších výsledkov len pri použití originálnych vreciek na prach.

Len v prípade použitia originálnych vysokokvalitných vreciek Bosch môže byť dosiahnuté uvedených výsledkov špecifikovaných na EU energetickom štítku, ktorý deklaruje triedu energetickej efektivity, nasávacej schopnosti a schopnosti zachytávania prachových častíc.

Použitím menej kvalitných neoriginálnych vreciek na prach môže dôjsť k zníženiu životnosti a výkonnosti spotrebiča.

Záruka je platná výhradne pri použití originálnych vreciek na prach.

Pre viac informácií a objednanie originálnych vreciek na prach navštívte

B. HEPA filter BBZ156HF

Prídavný filter na čistenie výfukového vzduchu. Doporučené pre ľudí trpiacich alergiami. Nutná výmena raz za rok.

C. Kefa TURBO-UNIVERSAL ® na čalúnenie BBZ42TB

Kefovanie a vysávanie čalúneného nábytku, matracov, autosedačiek atď. v jednej pracovnej operácii. Zvlášť vhodná na vysávanie zvieracích chlupov. Valec kefy je poháňaný pomocou prúdu vysávačom nasávaného vzduchu. Nie je nutné žiadne napojenie hubice na elektrickú energiu.

D. Kefa TURBO-UNIVERSAL® na podlahy BBZ102TBB

Kefovanie a vysávanie kobercov a celopodlahových kobercov s krátkym vlasom popr. všetkých krytín v jednej pracovnej operácii. Zvlášť vhodná na vysávanie zvieracích chlupov. Valec kedy je poháňaný pomocou prúdu vysávačom nasávaného vzduchu. Nie je nutné žiadne napojenie hubice na elektrickú energiu.

E. Hubica na tvrdé podlahy BBZ123HD

Na vysávanie hladkých podláh (parkety, dlaždice, terakota,...)

F. Bionic filter

Dlhodobobo bojuje proti neprijemnému zápachu. Prosím vymeňte filter, pokiaľ zaznamenáte stratu jeho účinnosti (približne po roku). Objednávaci kód: 468637

Uvedenie do prevádzky

Obrázok 1*

- Stlačte držadlo do nasávacej hadice a uzamknite na svojom mieste.

Obrázok 2

- Otvorte priehradku s príslušenstvom.
- Vložte hubicu na prístup do medzier a hubicu na čalúnenie do krytu prístroja.
- Uzavrite priehradku s príslušenstvom.

Obrázok 3*

- Otvorte kryt priestoru vrecka na prach – obrázok 1
- Vyberte ochranný filter motora zo spotrebiča.
- Umiestnite Bionic filter na ochranný filter motora
- Vložte filtre do spotrebiča a uzatvorte kryt priestoru vrecka na prach.

Prvé použitie

Obrázok 4

- a) Hrdlo nasávacej hadice zasuňte do nasávacieho otvoru vysávača a uzamknite na mieste.
- b) Na demontáž nasávacej hadice stlačte zároveň dva úchyty a potiahnite hadicu.

Obrázok 5*

- Zasuňte rukoväť do teleskopickkej rúrky, kým zacvakne.
- Na demontáž stlačte manžetu a vytiahnite rukoväť.

Obrázok 6*

- Zasuňte teleskopickú rúrku do podlahovej hubice, kým zacvakne.
- Na demontáž stlačte manžetu a vytiahnite teleskopickú rúrku.

Obrázok 7*

- Stlačením posuvného tlačidla v smere šípky odblokujte teleskopickú rúrku a nastavte ju do požadovanej polohy.

Obrázok 8

- Uchopte sieťový napájací kábel za vidlicu, vytiahnite ho na požadovanú dĺžku a zastrčte sieťovú vidlicu do zásuvky.



Obrázok 9

- Vysávač zapnite alebo vypnite pomocou tlačidla ZAP/VYP.

Regulácia nasávacej sily

Obrázok 10

Otáčaním regulačného gombíka je možné plynule nastavovať požadovanú silu nasávania.

- Oblasť nízkeho výkonu=> 
Na vysávanie jemných materiálov, napr. chúlolistového čalúnenia, záclon
- Oblasť stredného výkonu => 
Na denné vysávanie pri nízkom stupni znečistenia.
- Oblasť vysokého výkonu=> 
Na vysávanie robustných podlahových krytín, tvrdých podláh a pri vysokom stupni znečistenia.



Vysávanie

!Pozor

- Podlahové hubice podliehajú v závislosti od charakteru vašej tvrdej podlahy (napr. hrubé, rustikálne dlaždice) určitému opotrebovaniu. Preto by ste mali pravidelne kontrolovať klznú plochu hubice. Opotrebované plochy dýz s ostrými hranami môžu poškodiť citlivé tvrdé podlahy, ako sú parkety alebo linoleum. Výrobca neručí za prípadné škody spôsobené opotrebovanou podlahovou hubicou.

Obrázok 11

Nastavenie prepínateľnej podlahovej hubice:

- Koberce a celoplošné koberce => 
- Tvrdé podlahy => 

Obrázok 12

- Vyberte hubicu na prístup do medzier alebo hubicu na čalúnenie z krytu prístroja.

Vysávanie s príslušenstvom

Obrázok 13*

Hubicu nasadzujte podľa potreby na nasávaciu rúrku alebo rukoväť:

- a) Štrbinovú hubicu na vysávanie škár a rohov atď.
- b) Hubicu na čalúnenie na vysávanie čalúneného nábytku, závesov atď.
- c) Násadku na tvrdé podlahy, napríklad parkety
 - Zasuňte teleskopickú rúrku do adaptéra na tvrdé podlahy až do jej zapadnutia a uzamknutia na svoje miesto.
 - Na demontáž stlačte zaisťovací prvok a vytiahnite teleskopickú rúrku.

Obrázok 14* - Profesionálna čalúnnická hubica

- Na profesionálne čistenie čalúneného nábytku (uchyťte na nasávaciu rúrku alebo rukoväť, podľa požiadavky).
- Na čistenie profesionálnej čalúnnickej hubice ju jednoducho vysajte použitím rukoväte.

Obrázok 15

- Po použití umiestnite hubicu na prístup do medzier alebo hubicu na čalúnenie do priestoru krytu prístroja.

Turbo kefa

Pokiaľ je Váš spotrebič vybavený turbo kefou, prečítajte si prosím priložený návod na použitie pre jej správne použitie so spotrebičom.

Obrázok 16

- Pri krátkych prestávkach vo vysávaní môžete použiť parkovaciu brzdú na zadnej strane prístroja.
- Po vypnutí vysávača zasuňte háčik podlahovej hubice do parkovacej brzdy v zadnej strane prístroja.

Obrázok 17

Pri prekonávaní prekážok ako sú schody môže byť spotrebič prenesený pomocou transportnej rukoväte umiestnenej na tele spotrebiča.

Po ukončení vysávania

Obrázok 18

- Vypnite vysávač a vytiahnite sieťovú zástrčku.
- Zatiahnite krátko za sieťový napájací kábel a uvoľnite ho (kábel sa automaticky navinie).

Obrázok 19

- Na postavenie/uskladnenie vysávača môžete použiť pomocný oporný prvok na spodnej strane prístroja.
- Postavte prístroj narovno. Zasuňte háčik podlahovej hubice do pomocného oporného prvku na spodnej strane prístroja.

Výmena filtra

! Upozornenie

- Vypnite spotrebič vždy pred výmenou filtra.

Výmena vrečka na prach

Obrázok 20*

- a) Pokiaľ je indikátor výmeny vrečka na prach v kryte červený pri zdvihnutí násadky od zeme a zároveň je zvolený najvyšší výkon spotrebiča, musí byť vymenené vrečko na prach, aj keď ešte nemusí byť úplne naplnené. Aj keď vrečko na prach nie je plné, je nutná výmena tohto vrečka z dôvodu typu prachu, ktorý bol vysávaný. Najskôr skontrolujte, či nie je upchatá niektorá súčiastka vysávača (adaptér, sacia hadica, rúrka), čo by mohlo taktiež viesť k indikácii nutnosti výmeny vrečka na prach.
- b) Rukoväť sa dá ľahko demontovať od saciej hadice pre uvoľnenie upchatej súčiastky.

Otváranie krytu - obrázok 21

- Otvorte kryt potiahnutím uzamykacej páčky v smere indikovanom šípku.

Obrázok 22

- a) Uzatvorte vrečko na prach potiahnutím za uzamykaciu páčku. Vyberte vrečko na prach.
- b) Vložte nové vrečko na prach a zatlačte vrečko na prach úplne do držiaka.

! Poznámka: Kryt je možné zatvoriť len

- pokiaľ bolo vložené vrečko na prach.

Čistenie ochranného filtra motora

Ochranný filter motora musí byť čistený pravidelne oklepaním prachu a opláchnutím.

Obrázok 23*

- Otvorte priestor na vloženie vrečka na prach. **Obrázok 21**
- Vyberte ochranný filter motora vypustením úchyty v smere indikovanom šípku.
- Odpojte ochranný filter motora od Bionického filtra.*
- Vyčistite ochranný filter motora vyklepaním prachu.

- Pokiaľ je nadmerne zanesený, opláchnite ochranný filter motora vodou. Následne ho nechajte úplne vysušiť (minimálne 24 hodín).

! Dôležitá poznámka

- Bionic filter sa nesmie dostať do kontaktu s vodou, čo môže mať za následok nesprávnu funkciu filtra.
- Po vyčistení ochranného filtra motora, vložte Bionic filter späť na filter a vložte ich späť do prístroja.
- Uzavríte kryt priestoru na vrečko na prach.

Výmena Bionického filtra

Pokiaľ je váš vysávač vybavený Bionickým filtrom, vymeňte prosím filter, pokiaľ zaznamenáte stratu jeho účinnosti (približne po roku).

Obrázok 24

- Otvorte priestor vrečka na prach – **obrázok 21**
- Vyberte ochranný filter motora spolu s Bionickým filtrom zo spotrebiča.
- Odoberte starý Bionic filter z ochranného filtra motora a vyhodte ho. Nasadte Bionic filter na ochranný filter motora.
- Vložte Bionic filter a ochranný filter motora späť do prístroja a uzavrite kryt priestoru pre vrečko na prach. Ochranný filter motora musí byť vložný aj v prípade, že sa rozhodnete nepoužívať Bionic filter.

Výmena výfukového filtra

Výmena mikrohygienického filtra

Tento musí byť vymenený s každou sadou náhradných filtrov.

Obrázok 25

- Otvorte priestor vrečka na prach – **obrázok 21**
- Vyberte držiak filtra pomocou pohybu uzamykacieho zariadenia v smere indikovanom šípku.
- Vyberte mikrohygienický filter. Vložte nový mikrohygienický filter do prístroja.
- Vložte držiak filtra do spotrebiča a uzamknite na svojom mieste.

Výmena HEPA filtra

Pokiaľ je váš vysávač vybavený HEPA filtrom, tento musí byť vymenený raz do roka.

Obrázok 26*

- Otvorte priestor vrečka na prach – obrázok 21
- Odomknite HEPA filter posunutím uzamykacej páčky v smere indikovanom šípku a vyberte HEPA filter zo spotrebiča.
- Vložte nový HEPA filter a zamknite ho do svojej výchozej polohy.

Po vysávaní jemných častôčiek prachu vyčistite ochranný filter motora a pokiaľ je to nutné, vymeňte mikrohygienický filter a HEPA filter.

Pokyny pre čistenie

Pred každým čistením ručného vysávača je nutné ho vypnúť a vytiahnuť zástrčku prírodného kábla. Vysávač a plastové príslušenstvo je možné čistiť pomocou bežne dostupných čistiacich prostriedkov na plast.

! Pozor: Nepoužívajte žiadne abrazívne prostriedky či prostriedky na sklo či viacúčelové čistiace prostriedky. Vysávač nikdy neponárajte do vody.

Ak je to potrebné, môže byť prachová časť čistená druhým vysávačom alebo utretá suchou handrou alebo zmetákom.

Technické zmeny vyhradené.

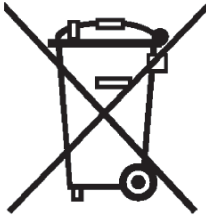

Tento spotrebič je označený v súlade s európskou smernicou 2012/19/EÚ ktorá sa týka elektrických a elektronických spotrebičov (waste electrical and electronic equipment – WEEE).

Smernica udáva rámec pre spätný odber a recykláciu starých spotrebičov v celej EÚ.

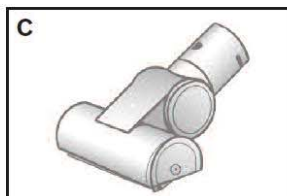
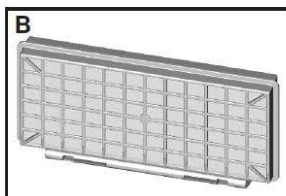
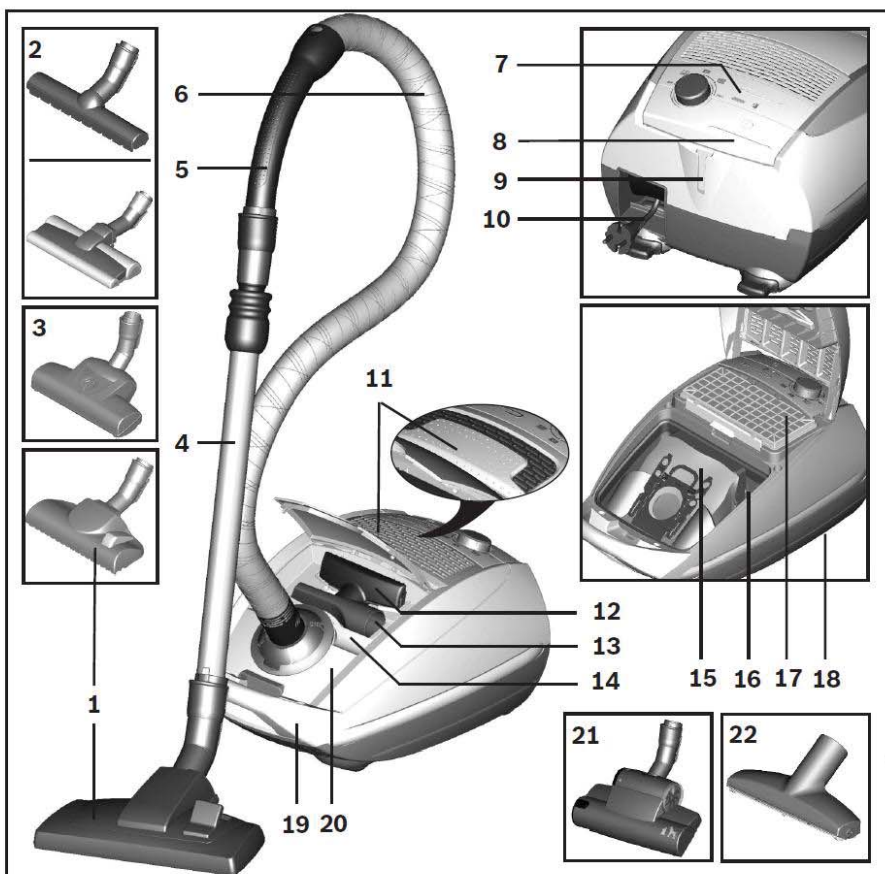

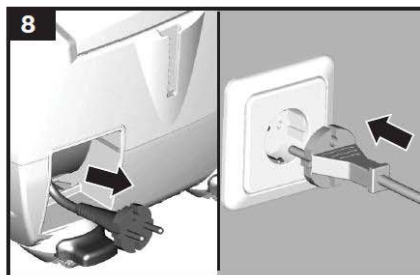
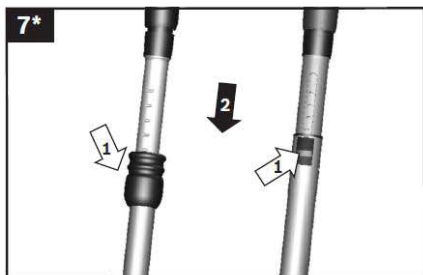
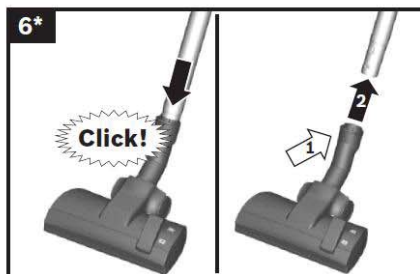
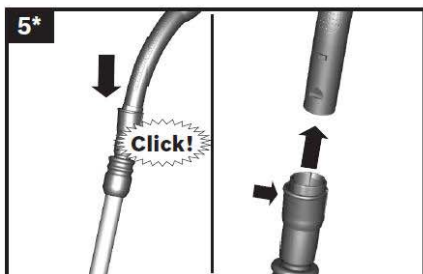
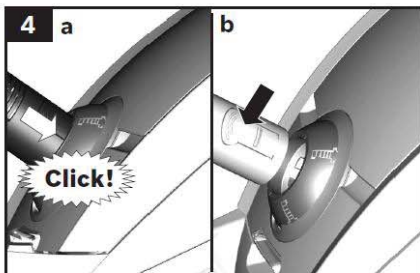
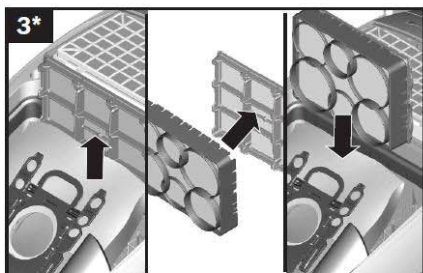
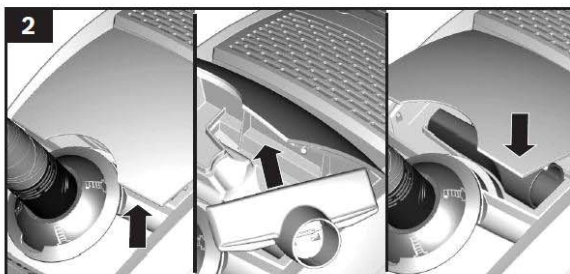
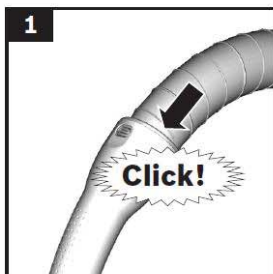

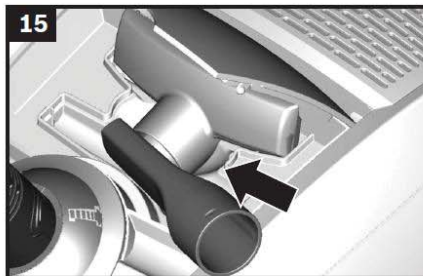
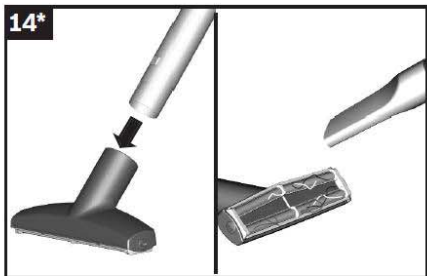
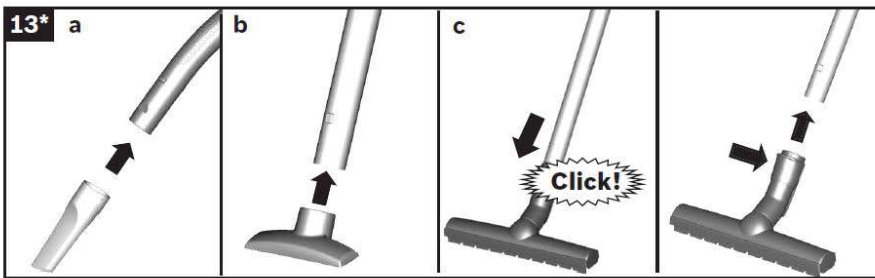
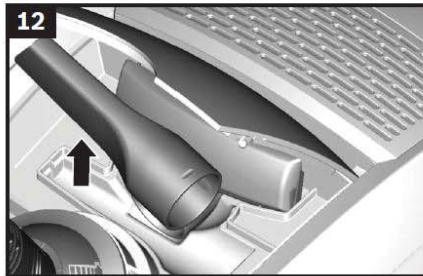
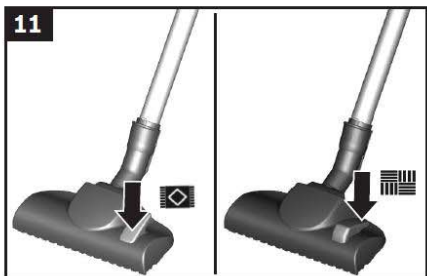
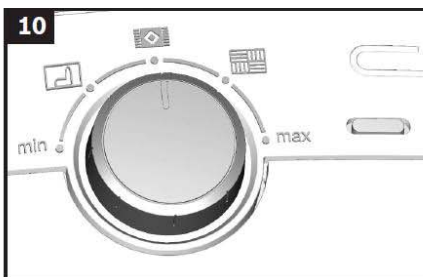

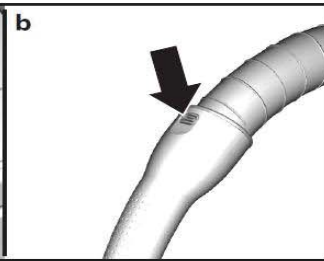
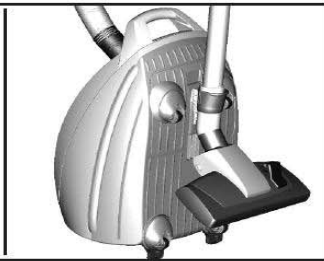
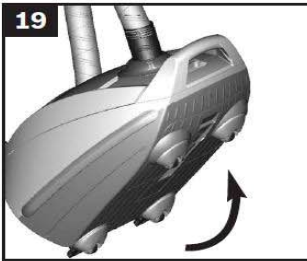
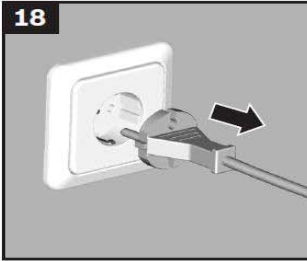
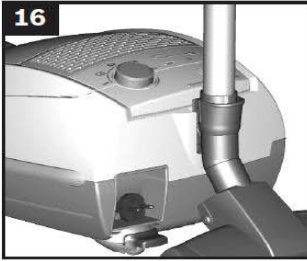

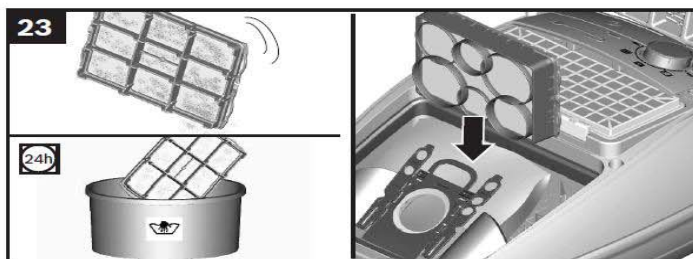
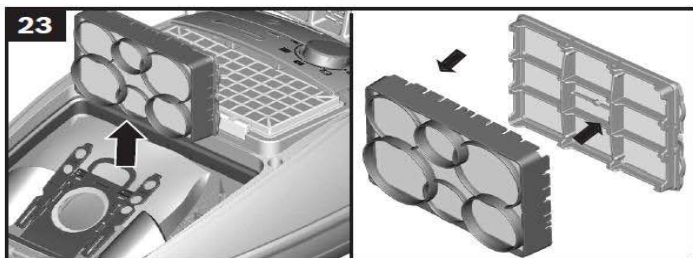
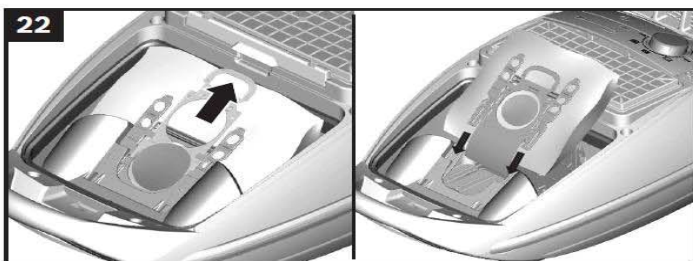

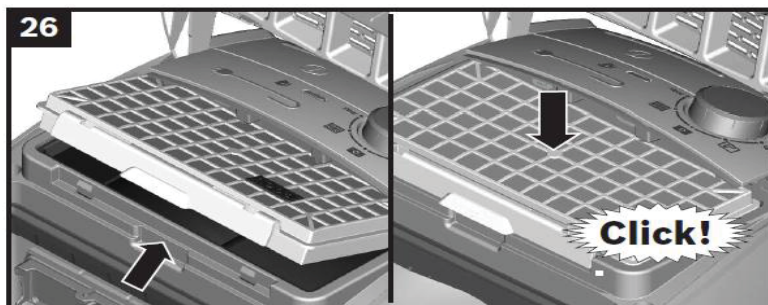
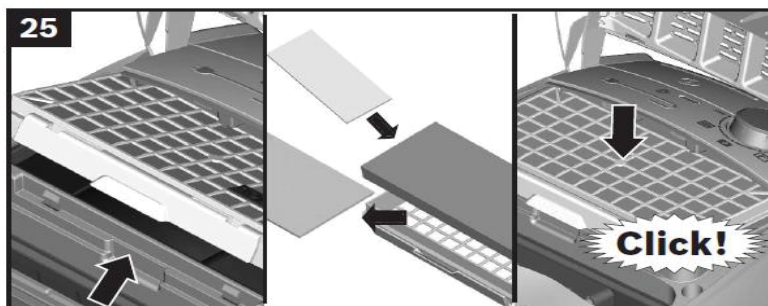
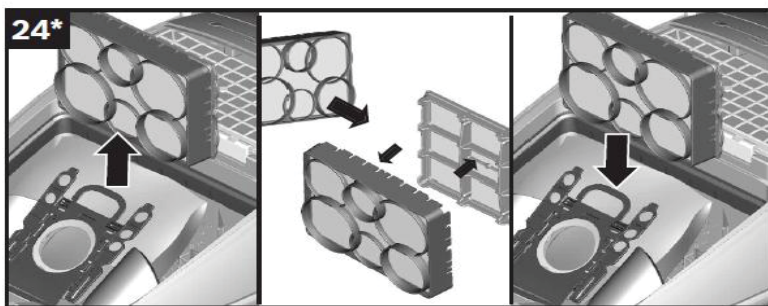



Informačný list výrobku týkajúci sa „NARIADENIA KOMISIE V PRENESENEJ PRÁVOMOCI (EÚ) č. 665/2013“

Ochranná známka: Bosch
Identifikátor modelu: BSGL5320
Energetická trieda : A
Orientačná ročná spotreba energie 28 kWh na základe 50 cyklov vysávania. Skutočná ročná spotreba energie bude závisieť od toho, ako sa spotrebič používa.
Trieda účinnosti vysávania kobercov: C
Trieda účinnosti vysávania tvrdých podláh: B
Trieda prachových emisií: A
Hlučnosť: 75 dB (A)
Menovitý príkon: 700 W

**BOSCH**

Stvorené pre život

Záručný list

firmy BSH domácí spotřebiče s.r.o.

2 rokyzáruka od výrobcu
na všetky spotřebičeDovozca: **BSH domácí spotřebiče s.r.o.**

Radlická 350

158 00 Praha 5

Výrobok:	Produktové číslo: E-Nr.
	Poradové číslo: FD
Dátum predaja, pečiatka, podpis	Dátum montáže, pečiatka, podpis

Predajca je povinný úplne a čitateľne vyplniť všetky požadované údaje v záručnom liste v deň predaja spotrebiča. Neoddeliteľnou súčasťou tohto záručného listu je daňový doklad o predaji výrobku.

Záručný list je dokladom práv spotrebiteľa v zmysle Občianskeho zákonníka. Je súčasťou výrobku s výrobným číslom uvedeným na prednej strane tohto záručného listu, zvlášť v prípadoch dlhších než zákonom daná záručná lehota je záručný list jedným z dokázateľných prostriedkov práv užívateľa. Je v záujme spotrebiteľa, aby si skontroloval správnosť a úplnosť všetkých uvedených údajov, ako i to, či dostal od predajcu záručný list so správnym označením pre uvedený druh výrobku.

Odporúča sa, aby výrobky montoval a uviedol do prevádzky autorizovaný servis, ktorý poskytuje záruku odbornej montáže, predvedenie a preskúšanie výrobku.

Montáž a inštalácia spotrebiča musí byť vykonaná v súlade s vyhláškou ÚBP SR č. 718/2002 Z. z. súvisiacich predpisov a noriem v platnom znení.

Pred montážou výrobku je nutné, aby boli splnené všetky podmienky pre pripojenie na inžinierske siete podľa platných noriem a podľa návodu na použitie.

Zápisy o uskutočnených opravách:

Dátum objed. opravy	Dátum dokončenia	Číslo oprav. listu	Stručný opis poruchy

Upozornenie pre predajcov

Predajca je povinný dať zákazníkovi platný doklad o predaji, kde bude uvedený dátum predaja a označenie spotrebiča, a súčasťou dokladu o kúpe tovaru je správne a úplne vyplnený záručný list v deň predaja výrobku. V prípade predpredajnej reklamácie je potrebné predložiť riadne vyplnený reklamačný protokol.

Záručné podmienky

- na výrobok sa poskytuje záručná lehota **24 mesiacov** odo dňa zakúpenia výrobku kupujúcim
- spotrebiteľ je oprávnený chybu vytknúť do šiestich mesiacov od jej zistenia, najneskôr však do uplynutia záručnej lehoty
- pri reklamácií je podmienkou predložiť platný daňový doklad o kúpe výrobku (napr. pokladničný blok, faktúru a pod.)
- ak je výrobok používaný na iný než výrobcom stanovený účel alebo je výrobok používaný v rámci predmetu obchodnej činnosti, poskytuje sa záručná lehota 6 mesiacov odo dňa zakúpenia, keďže spotrebiče sú určené výhradne na použitie v domácnosti
- za chybu výrobku sa nepovažuje jeho nadmerné opotrebovanie a z toho vyplývajúce absencie niektorých pôvodných vlastností, ktoré boli spôsobené napr. zanedbaním bežnej údržby, čistenia, nadmerným používaním výrobku
- záručná lehota neplynie počas obdobia, keď kupujúci nemôže užívať tovar pre jeho chyby, za ktoré zodpovedá predávajúci
- ak nebude zistená žiadna porucha, na ktorú sa vzťahuje bezplatná záručná oprava, alebo bude zistená porucha nezavinená výrobcom, hradí náklady spojené s vyslaním servisného technika osoba, ktorá uplatnila nárok na túto opravu
- záručné opravy vykonávajú autorizované servisné strediská podľa zoznamu uvedeného v tomto záručnom liste

Právo na bezplatnú opravu výrobku na náklady BSH domáci spotrebiče s.r.o., organizačná zložka Bratislava, zaniká, ak:

- je nečitateľný výrobný štítok alebo na výrobku chýba,
- údaje na doklade o predaji sa líšia od údajov uvedených na výrobnom štítku spotrebiča,
- výrobok bol namontovaný v rozpore s návodom na montáž, prípadne nebol dodržaný súlad s platnými STN alebo s návodom na obsluhu,
- výrobok bol neodborne namontovaný alebo nebol uvedený do prevádzky organizáciou oprávnenou v zmysle vyhlášky ÚBP SR č. 718/2002 Z. z., platí pre plynové spotrebiče a spotrebiče s elektrickým napájaním 400 V, ako i pre spotrebiče dodávané bez elektrického kábla, prípadne bez elektrickej koncovky,
- bola vykonaná konštrukčná zmena alebo zásah do výrobku neoprávnenou osobou,
- porucha na výrobku vznikla použitím neoriginálnych náhradných dielov alebo príslušenstva,
- ide o poškodenie: mechanické, nadmernou záťažou, v dôsledku vodného kameňa, neodborného zapojenia, živelnou pohromou, vonkajšími vplyvmi a pod.

Vyhlasenie o hygienickej neškodnosti výrobku

Všetky výrobky distribuované spoločnosťou BSH domáci spotrebiče s.r.o., organizačná zložka Bratislava, prichádzajúce do styku s potravinami **spĺňajú požiadavky** o hygienickej neškodnosti podľa **európskej normy EC 1935/2004**. Toto vyhlásenie sa vzťahuje na všetky výrobky prichádzajúce do styku s potravinami uvedené v aktuálnom cenníku BSH domáci spotrebiče s.r.o., organizačná zložka Bratislava.

Symbol uvedený na výrobku alebo jeho obale upozorňuje na to, že výrobok po skončení jeho životnosti nepatrí k bežnému domácejmu odpadu, ale ho treba odovzdať do špeciálnej zberne odpadu na recyklovanie elektrických alebo elektronických spotrebičov.

Vašou podporou správnej likvidácie pomáhate opäť získať cenné suroviny a chrániť tak životné prostredie. Ďalšie informácie o recyklovaní tohto výrobku získate na miestnom úrade, v zberni odpadu alebo v združení Envidom, ktoré zabezpečuje zber, prepravu, spracovanie, recykláciu a ekologické zneškodňovanie elektroodpadu v zmysle zákona.



Uistenie dovozcu o vydaní vyhlásenia o zhode

Vážený zákazník,

Podľa zákona č. 264/1999 Z. z. Vás uistujeme, že na všetky výrobky distribuované spoločnosťou BSH domáci spotřebiče s. r. o. našim obchodným partnerom, bolo vydané prehlásenie o zhode v zmysle zákona č. 264/1999 Z. z. a príslušných nariadení vlády. Toto uistenie dovozcu o vydaní prehlásenia o zhode sa vzťahuje na všetky výrobky vrátane plynových spotřebičov, ktoré sú obsiahnuté v aktuálnom cenníku firmy BSH domáci spotřebiče s. r. o.

Kontakt na servis domácich spotrebičov BOSCH

Dodávateľ:

BSH domácí spotřebiče s.r.o. – organizačná zložka Bratislava

BSH domácí spotřebiče s.r.o.
Radlická 350
158 00 Praha 5

Príjem opráv:

Tel.: +421 244 450 808
Email: **opravy@bshg.com**

Objednávky príslušenstva a náhradných dielov:

Tel.: +421 244 452 041
Email: **dily@bshg.com**

Zákaznícke poradenstvo:

Tel.: +421 244 452 041
Email: **bosch.spotrebice@bshg.com**

Aktuálne informácie o servise nájdete na internetových stránkach **www.bosch-home.com/sk**.

Tu máte možnosť si dojednať opravu pomocou online formulára.