



**Vestavná chladnička s VitaFresh  
zónou a mrazákem  
KIF39S80**



**BOSCH**

cz Návod k použití



4 242002 847610

---

## cz Obsah

Bezpečnostní pokyny .....	5	Maximální mrazicí kapacita .....	15
Pokyny k likvidaci .....	8	Zmrazování a skladování potravin .....	16
Rozsah dodávky .....	8	Zmrazování čerstvých potravin .....	16
Pokojová teplota a větrání .....	9	Supermrazení .....	17
Místo instalace.....	9	Rozmrazování zmrazených potravin....	18
Připojení spotřebiče .....	9	Vnitřní vybavení .....	18
Seznámení se se spotřebičem .....	10	Vypnutí a odpojení spotřebiče .....	19
Zapnutí spotřebiče .....	11	Odmrazování .....	19
Nastavení teploty .....	12	Čištění spotřebiče .....	20
Funkce Alarm .....	12	Zápach .....	21
Užitný objem .....	13	Osvětlení (LED diody) .....	21
Chladicí prostor .....	13	Tipy na úsporu energie .....	22
Superchlazení .....	14	Provozní zvuky .....	22
Přihrádka na čerstvé potraviny .....	14	Odstraňování drobných závad svépomocí .....	23
Mrazicí prostor .....	15	Zákaznický servis .....	25

## Bezpečnostní pokyny

### Dříve než spotřebič uvedete do provozu

Přečtěte si pozorně návod k použití a montážní návod! Tyto návody obsahují důležité informace k instalaci, použití a údržbě spotřebiče. Výrobce neposkytuje záruku, pokud porušíte upozornění a varování v tomto návodu. Všechny podklady uschovejte pro pozdější použití nebo pro dalšího majitele.

### Technická bezpečnost

Spotřebič obsahuje malé množství ekologicky nezávadné, ale hořlavé chladicí kapaliny R600a. Dbejte na to, aby potrubí chladicího okruhu nebylo při přepravě nebo montáži poškozeno. Unikající chladicí kapalina může způsobit poranění očí nebo se může vznítit.

### Při poškození

- Otevřený oheň nebo zápalné zdroje musí být v dostatečné vzdálenosti od spotřebiče,
- místnost dobře vyvětrejte,
- vypněte spotřebič a vytáhněte síťovou zástrčku,
- informujte zákaznický servis.

Čím více je chladicí kapaliny ve spotřebiči, tím větší musí být místnost, ve které je spotřebič umístěn. V příliš malých místnostech může při netěsnění vzniknout hořlavá směs plynu a vzduchu.

Na 8 g chladicí kapaliny musí být místnost velká minimálně 1 m<sup>3</sup>.

Množství chladicí kapaliny Vašeho spotřebiče je uvedeno na typovém štítku uvnitř spotřebiče. Pokud je síťový kabel tohoto spotřebiče poškozen, musí být vyměněn výrobcem, zákaznickým servisem nebo podobně kvalifikovanou osobou. Neodborné instalace a opravy mohou závažně ohrozit uživatele spotřebiče.

Opravy smí provádět pouze výrobce, zákaznický servis nebo podobně kvalifikovaná osoba.

Smí se používat pouze originální díly výrobce. Pouze u těchto dílů výrobce zajišťuje, že splňují bezpečnostní požadavky. Prodloužení síťového přívodního vedení může být zakoupeno pouze přes zákaznický servis.

### **Důležité informace při použití spotřebiče**

- Uvnitř spotřebiče nikdy nepoužívejte elektrické spotřebiče (např. ohřívače, elektrické výrobničky ledu atd.). Nebezpečí výbuchu!
- Spotřebič nikdy neodmrazujte nebo nečistěte parním čističem! Pára se může dostat na elektrické součásti, a vyvolat tak zkrat. Nebezpečí úrazu elektrickým proudem!
- Na odstranění námrazy nebo vrstev ledu nepoužívejte žádné špičaté předměty nebo předměty s ostrými hranami. Mohli byste poškodit přívodní vedení chladicí kapaliny. Unikající chladicí kapalina může vést k poranění očí nebo se může vznítit.
- Ve spotřebiči neuchovávejte žádné výrobky obsahující hořlavé plyny (např. spreje) a výbušné látky. Nebezpečí výbuchu!
- Nestůjte, ani se neopírejte o podstavec, zásuvky a dvířka spotřebiče.
- Při rozmrazování a čištění vytáhněte zástrčku nebo vypněte pojistky. Zatáhněte za síťovou zástrčku, nikoliv za přípojovací kabel.
- Uchovávejte vysokoprocentní alkohol pouze dobře uzavřený a ve vzpřímené poloze.
- Neznečistěte umělohmotné díly a těsnění olejem nebo tukem. Jinak se stanou porézní.
- Nezakrývejte nebo nezastavujte větrací a odvětrávací otvory pro spotřebič!
- Do mrazicího prostoru neukládejte lahve nebo nádoby obsahující sycené nápoje. Lahve a plechovky mohou prasknout!

- Zmrazené potraviny nikdy nekládejte ihned po vyjmutí z mrazicího prostoru do úst. Nebezpečí popálení chladem!
- Vyhýbejte se delšímu kontaktu Vaší pokožky se zmrazenými potravinami, ledem nebo trubkami výparníku atd. Nebezpečí popálení chladem!

### **Nevystavujte děti a ohrožené osoby nebezpečí:**

Ohroženy jsou děti, osoby s omezenými fyzickými, psychickými nebo senzorickými schopnostmi nebo nedostatečnými znalostmi o bezpečném používání tohoto spotřebiče. Zajistěte, aby děti a ohrožené osoby pochopily tato nebezpečí.

Osoba odpovědná za bezpečnost musí na děti a ohrožené osoby, které spotřebič používají, dohlížet a poučit je.

Spotřebič smí používat pouze děti starší 8 let. Dohlížejte na děti, které čistí spotřebič a provádějí jeho údržbu.

Nikdy nenechávejte děti, aby si se spotřebičem hrály.

### **Děti v domácnosti**

- Nepřenechávejte obal a jeho části dětem. Hrozí nebezpečí udušení skládanými kartony a foliemi!
- Nikdy nenechávejte děti, aby si se spotřebičem hrály!
- U spotřebičů s dveřním zámkem: Uschovejte klíč mimo dosah dětí!

### **Všeobecná ustanovení**

Spotřebič je vhodný

- k chlazení a zmrazování potravin,
- k přípravě ledu.

Tento spotřebič je určen pro použití v domácnosti a pro domácí prostředí.

Spotřebič je odrušen podle směrnice EU 2004/ 108/EC.

Chladič okruh je přezkoušen na těsnost.

Tento spotřebič je v souladu s platnými bezpečnostními požadavky pro elektrické spotřebiče (EN 60335-2-24).

Tento spotřebič je určen k použití do nejvyšší povolené nadmořské výšky 2000 m.

## Pokyny k likvidaci

### Likvidace obalu

Obal chrání Váš spotřebič před poškozením při přepravě. Všechny použité materiály jsou ekologicky nezávadné a recyklovatelné. Pomozte nám prosím tím, že obaly ekologicky zlikvidujete.

O aktuálních možnostech likvidace se prosím informujte u Vašeho odborného prodejce nebo u obecní správy.

### Likvidace starého spotřebiče

Staré spotřebiče nejsou bezcenný odpad! Ekologickou likvidací starých spotřebičů lze opět získat cenné suroviny.



Tento spotřebič je označen v souladu s evropskou směrnicí 2012/19/EU, která se týká použitých elektrických a elektronických zařízení (waste electrical and electronic equipment - WEEE). Tato směrnice stanovuje rámec pro zpětný odběr a recyklaci použitých spotřebičů platný v celé EU.

### Varování

Vysloužilé spotřebiče

1. Vytáhněte síťovou zástrčku.
2. Odřízněte síťový kabel a zlikvidujte síťovou zástrčku.
3. Nevyjímejte ze spotřebiče police ani nádoby:  
Ochráníte tak děti před uvíznutím uvnitř spotřebiče.
4. Děti si se spotřebičem po jeho vyřazení z provozu nesmí hrát.  
Nebezpečí udušení!

Chladničky obsahují chladicí kapalinu a plyny uvnitř izolace. Ty musí zlikvidovat pouze odborník. Dbejte na to, aby před řádnou likvidací nedošlo k poškození chladicího okruhu.

## Rozsah dodávky

Po vybalení zkontrolujte všechny díly, zda nedošlo k poškození při přepravě. V případě reklamaci kontaktujte prodejce, u kterého jste spotřebič zakoupili, nebo náš zákaznický servis.

Dodaný spotřebič se skládá z následujících dílů:

- Nepřenosný spotřebič
- Vnitřní vybavení (v závislosti na modelu)
- Sáček s montážními materiály
- Návod k použití
- Montážní návod
- Informace o energetické spotřebě a hlučnosti

## Pokožová teplota a větrání

### Okolní teplota

Spotřebič je vhodný pro určitou klimatickou třídu. V závislosti na klimatické třídě můžete spotřebič provozovat při následujících pokojových teplotách.

Klimatická třída je uvedena na typovém štítku. Obr. 15

Klimatická třída	Přípustná pokojová teplota
SN	+10 °C až 32 °C
N	+16 °C až 32 °C
ST	+16 °C až 38 °C
T	+16 °C až 43 °C

### Upozornění

Spotřebič je plně funkční v rámci vymezených teplot uvedené klimatické třídy. Pokud bude spotřebič třídy SN provozován při nižší pokojové teplotě, lze vyloučit poškození spotřebiče až do teploty +5 °C.

### Ventilace

Obr. 1/27

Chladicí prostor je ventilován pouze pomocí ventilační mřížky na jeho zadní straně. Ventilační mřížku nikdy nezakrývejte a neumísťujte před ni žádné předměty. V opačném případě musí chladnička více chladit, čímž se zvýší spotřeba energie.

## Místo instalace

Spotřebič postavte v suché větrané místnosti. Místo instalace by nemělo být vystaveno přímému slunečnímu záření, ani by se nemělo nacházet v blízkosti tepelných zdrojů, např. sporáku, topného tělesa atd.

V případě, že je instalace v blízkosti tepelného zdroje nevyhnutelná, použijte vhodnou izolační desku nebo dodržujte následující minimální vzdálenost od tepelných zdrojů:

- 3 cm od elektrických nebo plynových sporáků.
- 30 cm od olejových sporáků či sporáků na tuhá paliva.

## Připojení spotřebiče

Po instalaci spotřebiče počkejte alespoň 1 hodinu, než uvedete spotřebič do provozu. Během přepravy může dojít k tomu, že se olej obsažený v kompresoru dostane do chladicího systému.

Před prvním uvedením do provozu vyčistěte vnitřní prostor spotřebiče (viz kapitola "Čištění spotřebiče").

### Elektrické připojení

Síťová zástrčka se musí nacházet poblíž spotřebiče a musí být také po instalaci spotřebiče přístupná. Spotřebič vyhovuje ochranné třídě I. Připojte spotřebič do předpisově nainstalované zásuvky na střídavý proud 220 - 240 V/50 Hz pomocí ochranného vodiče. Síťová zástrčka musí být jištěna pojistkou 10 až 16 A.

U spotřebičů, které budou provozovány v neevropských zemích, zkontrolujte, zda uvedené napětí a druh proudu souhlasí s hodnotami Vaší elektrické sítě. Tyto údaje najdete na typovém štítku. Obr. 15

### Upozornění

Spotřebič nikdy nepřipojujte do zásuvky s režimem šetření energie.

Naše spotřebiče můžete používat s měniči synchronizovaného síťového napětí a sinusovými měniči napětí. Měníče synchronizované se sítí se používají ve fotovoltaických zařízeních, která se připojují přímo na veřejnou elektrickou síť. Při řešení ostrovních systémů (např. na lodích nebo horských chatách), které nemají žádné přímé připojení na veřejnou elektrickou síť, se musí použít sinusové měniče napětí.

## Seznámení se se spotřebičem

Obrázky naleznete na ilustrované poslední části návodu.

Tyto provozní pokyny se týkají několika modelů.

Vlastnosti modelů se mohou lišit.

Schémata se mohou lišit.

Obr. 1

- |     |  |
|-----|--|
| A   | Chladicí prostor                         |
| B   | Chladicí prostor pro čerstvé potraviny   |
| C   | Mrazicí prostor                          |
| 1-8 | Ovládací panel                           |
| 9   | Tlačítko ZAP/VYP                         |
| 10  | Vestavěná skleněná police                |
| 11  | Osvětlení, chladicí prostor              |
| 12  | Skleněná police „EasyLift“               |
| 13  | Roztažitelná skleněná police             |
| 14  | Příhrádka na delikatesy                  |
| 15  | Příhrádka na máslo a sýry                |
| 16  | Příhrádka na vejce                       |
| 17  | Dveřní police „EasyLift“                 |
| 18  | Příhrádka na lahve                       |
| 19  | Příhrádka na velké lahve                 |
| 20  | Osvětlená příhrádka na čerstvé potraviny |
| 21  | Příhrádka na čerstvé potraviny           |
| 22  | Filtr vlhkosti                           |
| 23  | Příhrádka s kontrolkou vlhkosti          |
| 24  | Mrazicí příhrádka (malá)                 |



- 25 Skleněná police
- 26 Přihrádka na zmrazené potraviny (velká)
- 27 Otvor ventilátoru

## Ovládací panel

Obr. 2

- 1 **Tlačítko Alarm**  
Slouží k vypínání varovného signálu viz kapitola „Funkce Alarm“.
- 2 **Tlačítko „super“ (mrazicí prostor)**  
Zapne a vypne funkci supermrazení.
- 3 **Tlačítko nastavení teploty Mrazicí prostor**  
Toto tlačítko nastaví teplotu mrazicího prostoru.
- 4 **Ukazatel teploty Mrazicí prostor**  
Čísla odpovídají nastavené teplotě mrazicího prostoru v °C.
- 5 **Tlačítko „super“ Chladicí prostor**  
Zapne a vypne superchlazení.
- 6 **Chladicí prostor Tlačítko nastavení teploty**  
Toto tlačítko nastaví teplotu v chladicím prostoru.
- 7 **Ukazatel teploty Chladicí prostor**  
Čísla odpovídají nastavené teplotě chladicího prostoru v °C.
- 8 **Tlačítko ZAP/VYP**  
Tlačítko ZAP/VYP se rozsvítí, je-li spotřebič v provozu.

## Zapnutí spotřebiče

Zapněte spotřebič stisknutím tlačítka ZAP/VYP, Obr. 1/9. Výstražný tón lze vypnout stisknutím tlačítka Alarm, obr. 2/1.

Ukazatel teploty začne blikat a tlačítko Alarm se rozsvítí, dokud spotřebič nedosáhne nastavených teplot.

Osvětlení chladicího prostoru se rozsvítí, pokud se otevřou dvířka spotřebiče.

Z výroby jsou doporučena následující nastavení teploty:

- Chladicí prostor: +4 °C
- Chladicí prostor pro čerstvé potraviny: téměř 0 °C.
- Mrazicí prostor: -18 °C

## Pokyny k provozu

- Po zapnutí může trvat několik hodin, než bude dosaženo nastavených teplot.
- Díky plně automatickému systému NoFrost se v mrazicím prostoru netvoří námraza. Odmrazování není proto nutné.
- Čelní a boční strany spotřebiče se částečně mírně zahřívají. Zamezí se tak srážení vlhkosti v oblasti dvířek těsnění.
- Jestliže se Vám nedaří otevřít dvířka mrazicího prostoru ihned poté, co jste je zavřeli, vyčkejte, dokud se nevyrovná vzniklý podtlak.

## Nastavení teploty

Obr. 2

### Chladicí prostor

Teplota prostoru může být nastavena na teplotu +2 °C až +8 °C.

Tiskněte několikrát tlačítko chladicího prostoru 6, dokud se na ukazateli chladicího prostoru nezobrazí požadovaná teplota.

Hodnota nastavená na spotřebiči je uložena. Displej chladicího prostoru 7 ukazuje nastavenou teplotu.

### Chladicí prostor pro čerstvé potraviny

Teplota v chladicím prostoru pro čerstvé potraviny je z výroby nastavena téměř na 0 °C a neměli byste ji měnit.

Jestliže se na chlazených potravinách tvoří námraza, teplotu v tomto prostoru lze zvýšit (viz kapitola „Odstraňování drobných závad svépomocí“).

### Mrazicí prostor

Teplota prostoru může být nastavena na teplotu -16 °C až -24 °C.

Tiskněte několikrát tlačítko chladicího prostoru 3, dokud se na ukazateli mrazicího prostoru nezobrazí požadovaná teplota.

Hodnota nastavená na spotřebiči je uložena. Displej mrazicího prostoru 4 ukazuje nastavenou teplotu.

## Funkce Alarm

Obr. 2

### Alarm dveří

Alarm dveří (nepřetržitý zvuk) se zapne, jakmile jsou dvířka spotřebiče otevřena déle než dvě minuty. Tento varovný signál se vypne po zavření dvířek nebo stisknutí tlačítka Alarm 1.

### Teplotní alarm

Teplotní alarm se zapne, pokud je v mrazicím prostoru příliš teplo a zmrazené potraviny jsou ohrožené.

- Tlačítko Alarm 1 bliká: Zmrazené potraviny jsou nebo byly v ohrožení.
- Tlačítko Alarm 1 svítí: Zmrazené potraviny nejsou v ohrožení.

### Upozornění

Částečně rozmrazené nebo zcela rozmrazené potraviny znovu nezmrázujte. Potraviny můžete znovu zmrazit po jejich zpracování (vařené nebo pečené).

Produkty, které překročí maximální dobu skladování, již neskladujte.

Alarm se může spustit, aniž by byly ohroženy mrazené potraviny, a to v těchto případech:

- uvedení spotřebiče do provozu,
- vložení většího množství čerstvých potravin do spotřebiče,
- jestliže jsou dvířka mrazicího prostoru příliš dlouho otevřená.

### Vypnutí alarmu

Obr. 2

Alarm vypnete stisknutím tlačítka 1.

## Užitný objem

Informace o užitém objemu jsou uvedeny uvnitř Vašeho spotřebiče na typovém štítku. Obr. 15

## Maximální využití mrazícího prostoru

Pro umístění maximálního množství mražených potravin můžete vyjmout přihrádky. Potraviny můžete naskládat přímo na police a dno mrazícího prostoru.

### Demontáž doplňků

Vysuňte zcela přihrádku, nadzvedněte ji a vyjměte ze spotřebiče. Obr. 10

### Upozornění

Pro vložení přihrádky s teleskopickými výsuvy zpět do spotřebiče je třeba tyto výsuvy vyjmout.

## Chladicí prostor

Chladicí prostor je ideálním místem pro skladování hotových pokrmů, koláčů a těsta, konzervovaných potravin, kondenzovaného mléka a tvrdého sýra.

## Skladování potravin

- Skladujte pouze čerstvé, nezkažené potraviny. Jen tak zůstanou déle čerstvé a zachovají si kvalitu.
- U hotových a chlazených produktů nepřekračujte doporučené datum spotřeby a datum použitelnosti stanovené výrobcem.
- Pro zachování aroma, barvy a čerstvosti skladujte potraviny dobře zabalené nebo přikryté. Tím zabráníte přenosu chutí a zbarvení plastových částí chladicího prostoru.
- Teplé pokrmy a nápoje nechejte nejprve vychladnout, až poté je vložte do spotřebiče.

### Upozornění

Větrací otvor nikdy nezakrývejte potravinami, aby nebyla narušena cirkulace vzduchu. Potraviny, které umístíte bezprostředně před větrací otvory, mohou v důsledku proudícího studeného vzduchu zmrznout.

## Chladicí zóny chladicího prostoru

Vzduch v chladničce cirkuluje a vytváří tak v tomto prostoru různé chladicí zóny.

- Nejchladnější zóny jsou u zadního panelu spotřebiče a u přihrádky na delikatesy. Obr. 3
- Nejteplejší zóna se nachází nahoře ve dveřním prostoru.

### Upozornění

V nejteplejší zóně ukládejte např. sýry a máslo. Při servírování si sýr zachová aroma a máslo zůstane roztíratelné.

## Superchlazení

Při spuštění superchlazení se chladnička cca po dobu 6 hodin chladí na co nejnižší teplotu. Poté se automaticky nastaví teplota nastavená před superchlazením.

Superchlazení spustíte například

- před vložením velkého množství potravin.
- k rychlému vychlazení nápojů.

## Zapnutí a vypnutí

Obr. 2

Stiskněte tlačítko „super“ 5 v chladicím prostoru.

Uvedení do provozu je indikováno rozsvícením tlačítka.

## Upozornění

Při spuštění funkce superchlazení může být spotřebič hlučnější.

## Příhrádka na čerstvé potraviny

Teplota v chladicím prostoru je cca 0 °C. Nízká teplota a optimální vlhkost Vám poskytne ideální podmínky pro skladování čerstvých potravin.

V příhrádce na čerstvé potraviny můžete pokrmy skladovat až třikrát déle než v běžném chladicím prostoru - bude zachována delší čerstvost, nutriční hodnoty i chuť.

## Příhrádka na čerstvé potraviny

Obr. 1/21

Podmínky uvnitř této příhrádky jsou ideální pro skladování ryb, masa, klobás, sýra a mléka.

## Příhrádka s kontrolkou vlhkosti

Obr. 1/23

Příhrádka s kontrolkou vlhkosti je zakryta speciálním filtrem, který optimalizuje množství vlhkosti v tomto prostoru. Výsledkem toho je nahromaděné množství vlhkosti v této příhrádce až 95 % v závislosti na množství vložených potravin. Toto klima je ideálním pro skladování čerstvého ovoce, salátů, zeleniny, bylinek i hub.

## Upozornění

- Ovoce citlivé na chlad (např. ananas, banán, papája a citrusové plody) a zelenina citlivá na chlad (např. lilek, okurka, cuketa, papriky, rajčata a brambory) by měly být skladovány mimo chladničku při teplotě cca +8 °C - +12 °C, ochrání se tak jejich kvalita, chuť a vůně.
- V závislosti na druhu potravin a jejich množství se může v příhrádce na zeleninu srážet pára. Sraženou páru můžete otřít suchým hadříkem.

## Potraviny vhodné ke skladování v přihrádce na čerstvé potraviny:

### Přihrádka na čerstvé potraviny:

Obr. 1/21

- Ryby, mořské plody, maso, uzeniny, mléčné produkty, hotové pokrmy.

### Přihrádka s kontrolkou vlhkosti:

Obr. 1/23

- Zelenina (např. mrkev, chřest, celer, pórek, červená řepa, houby, brukvovité plody jako brokolice, květák, růžičková kapusta, kedluben)
- Salát (např. polníček, ledový salát, čekanka, hlávkový salát)
- Bylinky (např. kopr, petržel, pažitka, bazalka)
- Ovoce (druhy odolné proti chladu, např. jablka, broskve, bobulovité ovoce, grep)

## Délka skladování (při teplotě 0°C)

### V závislosti na prvotní kvalitě produktu

Čerstvé ryby, mořské plody	až 3 dny
Drůbež, maso (vařené/smažené)	až 5 dnů
Hovězí, vepřové, jehněčí maso, klobásy (chlazené)	až 7 dnů
Uzené ryby, brokolice	až 14 dnů
Salát, fenykl, meruňky, švestky	až 21 dnů
Měkký sýr, jogurty, tvaroh, podmáslí, květák	až 30 dnů

## Mrazicí prostor

### Používání mrazicího prostoru

- K uskladnění hluboce zmrazených potravin.
- K výrobě kostek ledu.
- Ke zmrazování potravin.

### Upozornění

Dbejte na to, aby byla dvířka mrazicího prostoru vždy dobře zavřená.

V případě, že jsou dvířka otevřená, se mražené potraviny rozmrazují. Mrazicí prostor se pokryje silnou vrstvou ledu. Kromě toho dochází k plýtvání energií v důsledku příliš velké spotřeby energie!

## Maximální mrazicí kapacita

Informace o nejvyšší mrazicí kapacitě v průběhu 24 hodin jsou uvedeny na typovém štítku. Obr. 15

### Předpoklady pro využití maximální mrazicí kapacity

- Před umístěním čerstvých potravin do prostoru spusťte funkci supermrazení (viz kapitola „Supermrazení“).
- Demontujte doplňky.
- Potraviny skladujte přímo na policích a na dně mrazicího prostoru.

### Upozornění

- Zmrazenými potravinami nezakrývejte ventilační štěrby na zadním panelu mrazicího prostoru.
- Větší množství potravin ponechte zmrazit v horní přihrádce, kde se potraviny zmrazí obzvláště rychle a šetrně.

## Zmrazování a skladování potravin

### Nákup mražených potravin

- Obal nesmí být poškozený.
- Dbejte na datum trvanlivosti.
- Teplota v prodejním mrazicím pultu musí být - 18 °C nebo nižší.
- Hluboce zmrazené zboží přepravujte pokud možno ve speciální tašce na mražené potraviny a rychle ho vložte do mrazicího prostoru.

### Zásady pro ukládání potravin

- Větší množství potravin zmrazujte v nejvyšší polici. Tam se zamrazí obzvláště rychle a šetrně.
- Potraviny rozprostřete v policích a přihrádkách do velké plochy.

#### Upozornění

Již zmrazené potraviny se nesmí dotýkat zmrazovaných potravin. Pokud je to nutné, přesuňte zmražené potraviny do přihrádek na zmrazované potraviny.

### Skladování mražených potravin

Zasuňte přihrádku na zmrazované potraviny až nadoraz, abyste zajistili volnou cirkulaci vzduchu.

## Zmrazování čerstvých potravin

Pro zmrazování používejte jen čerstvé a nezkažené potraviny.

Aby byla co nejlépe zachována nutriční hodnota, vůně a barva potravin, měla by být zelenina před zmrazením blanšírována. U lilků, paprik, cuket a chřestu není blanšírování nutné.

Literaturu o zmrazování a blanšírování naleznete v knihkupectví.

#### Upozornění

Potraviny, které chcete zmrazit, nesmí přijít do kontaktu s již zmrazenými potravinami.

- Ke zmrazování jsou vhodné následující potraviny:  
Pečivo, ryby a mořské plody, maso, zvěřina, drůbež, zelenina, ovoce, bylinky, vejce bez skořápky, mléčné produkty jako je sýr, máslo a tvaroh, hotové produkty a zbytky pokrmů jako jsou polévky, dušená jídla, vařené maso a ryby, bramborové pokrmy, nákypy a moučníky.
- Ke zmrazení nejsou vhodné následující potraviny:  
druhy zeleniny, které se konzumují syrové, listový salát nebo ředkvičky, vejce ve skořápce, vinné hrozny, celá jablka, hrušky a švestky, vejce natvrdo, jogurt, kyselé mléko, kysaná smetana, crème fraiche a majonéza.

## Balení potravin ke zmrazení

Potraviny uzavřete do vzduchotěsných nádob, aby neztratily svoji vůni a nevysychaly.

1. Vložte potraviny do obalu.
2. Vytlačte vzduch.
3. Vzduchotěsně uzavřete.
4. Na obal napište jeho obsah a datum zamrazení.

### Vhodné obaly:

Plastová fólie, sáčky, alobal, mrazicí dózy. Tyto produkty jsou k dostání ve specializovaných prodejnách.

### Nevhodné obaly:

Balící papír, pergamenový papír, celofán, sáčky na odpadky a použité nákupní tašky.

### K uzavírání zabalených potravin jsou vhodné:

Gumové pásky, plastové svorky, provázky, lepicí páska odolná proti chladu atd. Tašky a sáčky můžete uzavírat svařovačkou.

## Trvanlivost mražených potravin

Doba skladování závisí na druhu zmrazovaných potravin.

Při teplotě - 18 °C:

- Ryby, uzeniny, hotové pokrmy, pečivo:  
až 6 měsíců
- Drůbež, sýry a maso:  
až 8 měsíců
- Zelenina a ovoce:  
až 12 měsíců

## Supermrazení

Potraviny by měly co nejrychleji zmznout až na střed, tím dojde k zachování vitaminů, výživových hodnot, vzhledu a chuti.

Několik hodin před vložením čerstvých potravin zapněte supermrazení, abyste předešli nežádoucímu zvýšení teploty.

Obecně stačí 4–6 hodin. Spotřebič po zapnutí stále pracuje, v mrazicím prostoru bude dosaženo velice nízké teploty.

Abyste mohli využít maximální mrazicí kapacitu, zapněte supermrazení 24 hodin před vložením čerstvých potravin.

Menší množství potravin (až 2 kg) můžete zamrazit bez supermrazení.

### Upozornění

Pokud je supermrazení zapnuté, může docházet ke zvýšenému provoznímu hluku.

## Zapnutí a vypnutí

Obr. 2

Stiskněte tlačítko „super“ v mrazicím prostoru 2.

Uvedení do provozu je indikováno rozsvícením tlačítka.

Supermrazení se automaticky vypne po cca 2 ½ dnech.

## Rozmrazování zmrazených potravin

Podle způsobu a účelu použití lze volit mezi následujícími možnostmi:

- při pokojové teplotě,
- v chladničce,
- v elektrické pečicí troubě, s ventilátorem/bez ventilátoru horkého vzduchu,
- v mikrovlnné troubě.

### Upozornění

Částečně rozmrazené nebo rozmrazené potraviny znovu nezmrazujte. Opětovně zmrazit se dá pouze hotový pokrm (vařený nebo pečený).

Maximální dobu skladování mraženého pokrmu však již plně nevyužijete.

## Vnitřní vybavení

(pouze některé modely)

### Skleněná police „EasyLift“

Obr. 4

Výšku skleněné police můžete nastavit, aniž byste ji museli ze spotřebiče vyjmát.

Vytáhněte pravou páčku police nahoru. Stáhněte levou páčku police dolů.

### Upozornění

- Hýbejte vždy jen s jednou páčkou.
- Pokud se na polici nachází více než 5 kg zátěže, pozici police již nelze měnit.

### Vestavěná skleněná police

Obr. 5

Změnit pozici vestavěné skleněné police můžete tak, že stisknete tlačítka na spodní straně police a oddělíte skleněnou polici od jejího rámu. Přesuňte uzávěry. Vložte zpět skleněnou polici a pomocí mírného tlaku ji upevněte.

### Dveřní police „EasyLift“

Obr. 6

Výšku dveřních polic můžete nastavit, aniž byste je museli ze spotřebiče vyjmát.

Tiskněte najednou tlačítka na spodní straně dveřních polic. Dveřní police se tak posunou dolů. Můžete je posunout i nahoru, aniž byste tiskli tlačítka.

### Příhrádka na lahve

Obr. 7

Lahve lze skladovat bezpečně v příhradce. Pozici příhrádky lze nastavit.

### Miska na led

Obr. 8

1. Misku na led naplňte do 3/4 vodou a vložte ji do mrazicího prostoru.
2. Jestliže miska na kostky ledu ke stěně mrazicího prostoru přimrzne, uvolněte ji pouze pomocí tupého předmětu (např. rukojeť lžice).
3. Kostky ledu z misky vyjmete tak, že příhrádku mírně prohnete nebo ji krátce podržíte pod tekoucí vodou.



## Chladicí akumulátor

(jejich množství závisí na druhu modelu spotřebiče)

Jestliže dojde ke zkratu v elektrické síti nebo poruše spotřebiče, chladicí akumulátory Vám pomohou zpomalit proces rozmrazení potravin. Potraviny budete moci uchovávat nejdéle, pokud na potraviny v horní přihrádce mrazicího prostoru umístíte chladicí akumulátor.

Chladicí akumulátor můžete vzít s sebou, pokud potřebujete dočasně uchovat potraviny chladné, např. v chladicí tašce.

## Vypnutí a odpojení spotřebiče

### Vypnutí spotřebiče

Obr. **1**

Stiskněte tlačítko ZAP/VYP 9. Chladicí prostor a osvětlení se vypnou.

### Odpojení spotřebiče

Jestliže spotřebič po delší dobu nepoužíváte:

1. Spotřebič vypněte.
2. Vytáhněte síťovou zástrčku nebo vypněte pojistku.
3. Očistěte spotřebič.
4. Ponechte dvířka spotřebiče otevřená.

## Odmrazování

### Chladicí prostor a přihrádky na čerstvé potraviny

Zatímco je spotřebič v provozu, na zadní stěně chladicího prostoru se vytváří kapky sražené páry nebo námrazy. Není třeba sražené kapky páry nebo námrazu otírat, zadní panel se odmrazuje automaticky. Sražená pára odteče z kondenzačního kanálku do výparníku, odkud se vypaří.

### Upozornění

Udržujte kondenzační kanálek a odpadní kanálek v čistotě, aby se sražená pára mohla odplavovat. Obr. **9**

### Mrazicí prostor

Díky plně automatickému systému NoFrost se v mrazicím prostoru netvoří námraza. Odmrazování proto již není nutné.

# Čištění spotřebiče

## Upozornění

- Nepoužívejte čisticí prostředky s obsahem písku, kyseliny nebo chloru, ani rozpouštědla.
- Nepoužívejte žádné drsné nebo abrazivní čisticí houbičky. Na kovovém povrchu může vzniknout koroze.
- Nikdy nemyjte police a přihrádky v myčce nádobí. Díly by se mohly zdeformovat!

Postupujte následovně:

1. Před čištěním spotřebiče: Spotřebič vypněte.
2. Vytáhněte síťovou zástrčku nebo vypněte pojistku.
3. Vyměte potraviny a umístěte je na chladné místo. Je-li to možné, umístěte na potraviny chladicí akumulátor.
4. Vyčkejte, až vrstva námrazy z chladicího prostoru roztaje.
5. Poté otřete povrch spotřebiče měkkým hadříkem, vlažnou vodou s trochou prostředku na mytí nádobí s neutrálním pH. Voda při oplachování nesmí vtéct do osvětlení přes odpadní kanálek do výparníku.
6. Otřete těsnění dvířek čistou vodou a osušte jej důkladně hadříkem.
7. Po čištění spotřebič znovu zapojte a zapněte.
8. Vložte zmrazené potraviny zpět do spotřebiče.

## Upozornění

- Udržujte kondenzační kanálek a odpadní kanálek Obr. **9/B** v čistotě pomocí vatové tyčinky nebo podobného nástroje, aby se sražená pára mohla odplavovat. Kondenzační kanálek, Obr. **9/A**, lze pro vyčištění vyjmout.
- Kvůli funkčnosti spotřebiče je nutné po vyčištění vložit uzávěry zpět do odpadního kanálku chladicího prostoru.

## Vnitřní vybavení

Před čištěním spotřebiče můžete vyjmout všechny jeho vyjímatelné součásti.

### Vyjmutí skleněné police „EasyLift“ Obr. **4**

Posuňte polici úplně nahoru a vyjměte ji.

### Vyjmutí dveřní police „EasyLift“ Obr. **6**

Posuňte polici úplně nahoru a vyjměte ji.

### Vyjmutí vestavěné skleněné police Obr. **5**

Stiskněte tlačítka na spodní straně police a oddělte ji od jejího rámu.

### Vyjmutí přihrádky na mražené potraviny Obr. **10**

Vytáhněte celou přihrádku, v přední části ji nadzvedněte a vytáhněte.

## Upozornění

Před vložením přihrádky na zmrazené potraviny s teleskopickými výsuvy zpět do spotřebiče je třeba tyto výsuvy vyjmout.

## Vyjmutí přihrádky

Obr. 12

Nakloňte přihrádku dopředu a vyjměte ji. Pro vložení přihrádky zpět umístěte její přední stranu na teleskopické výsuvy a zasuňte do spotřebiče. Přihrádka se po zasunutí do spotřebiče zacvakne.

## Vyjmutí filtru vlhkosti

Obr. 11/22

Filtr vlhkosti lze vyjmout, aby bylo možné vyčistit přihrádku s kontrolkou vlhkosti. Nejprve vyjměte přihrádku s kontrolkou vlhkosti a poté vysuňte filtr vlhkosti. Zdvihněte kryt filtru, obr. 11 a vyjměte filtr ven. Očistěte vlažnou vodou, ponechte oschnout a znovu smontujte.

## Vyjmutí teleskopických výsuvů

Obr. 14

1. Vysuňte teleskopický výsuv.
2. Uvolněte pojistnou matici ve směru hodinových ručiček.
3. Oddělte teleskopický výsuv od zadní matice.
4. Stlačte teleskopický výsuv dohromady a zpět nad zadní matici, poté jej vyjměte.

## Montáž teleskopických výsuvů

1. Umístěte vysunutý teleskopický výsuv na přední matici.
2. Vysuňte teleskopický výsuv mírně vpřed, dokud se nezacvakne.
3. Umístěte teleskopický výsuv na zadní matici.
4. Zacvakněte jej do správné pozice.

## Zápach

Jestliže se ve Vašem spotřebiči objeví nepříjemný zápach:

1. Vypněte spotřebič stisknutím tlačítka ZAP/VYP. Obr. 1/9.
2. Vyjměte ze spotřebiče veškeré potraviny.
3. Očistěte vnitřní prostor (viz kapitola „Čištění spotřebiče“).
4. Omyjte veškerý obalový materiál.
5. Silně vonící potraviny neprodyšně utěsněte, aby se nežádoucí zápach nevytvářel.
6. Spotřebič znovu zapněte.
7. Vložte potraviny zpět do spotřebiče.
8. Zkontrolujte, zda se po 24 hodinách zápach stále nevytváří.
9. Vyměňte pachový filtr, Obr. 13.  
Pachový filtr se nachází za horní přihrádkou na čerstvé potraviny. Náhradní filtry můžete zakoupit v zákaznickém servise.

## Osvětlení (LED diody)

Váš spotřebič je vybaven bezúdržbovými LED diodami.

Toto osvětlení smí opravovat pouze technik zákaznického servisu.

---

## Tipy na úsporu energie

- Spotřebič postavte v suché, dobře větrané místnosti! Spotřebič by neměl stát přímo na slunci nebo poblíž zdrojů tepla (např. topné těleso, sporák). Případně použijte izolační desku.
- Teplé potraviny a nápoje nechte před jejich vložením do spotřebiče vychladnout.
- Zmrazené potraviny určené k rozmrazení dávejte do chladicího prostoru. Nízkou teplotu mrazeného pokrmu použijte k chlazení potravin.
- Otevírejte spotřebič pokud možno na co nejkratší dobu.
- Jestliže dojde ke zkratu v elektrické síti nebo poruše spotřebiče, chladicí akumulátor Vám pomůže zpomalit proces rozmrazení potravin. Chladicí akumulátor umístěte přímo na potraviny v horní přihrádce mrazicího prostoru.
- Dvířka mrazicího prostoru vždy řádně zavřete.
- Uspořádání vybavení neovlivňuje energetickou spotřebu spotřebiče.
- Aby nedocházelo ke zvýšené spotřebě energie, očistěte občas ventilační otvory spotřebiče štětečkem či vysavačem.

---

## Provozní zvuky

### Zcela běžné zvuky

#### Hučení

Běží motory (např. chladicí agregát, ventilátor).

#### Bublání, bzučení nebo klokotání

Chladicí kapalina protéká trubkami.

#### Cvakání

Motor, vypínač nebo magnetické ventily se zapínají /vypínají.

### Zamezení zvuků

#### Spotřebič nestojí rovně

Vyrovnejte spotřebič pomocí vodováhy. Vyrovnejte ho pomocí šroubovacích nožiček nebo ho něčím podložte.

#### Přihrádky, police nebo skladovací plochy se viklají nebo jsou vzpříčené

Zkontrolujte vyjmutelné díly a případně je znovu vložte.

#### Lahve a nádoby se navzájem dotýkají

Lehce od sebe odsuňte lahve a nádoby tak, aby se nedotýkaly.

## Odstraňování drobných závad svépomocí

Než zavoláte zákaznický servis:

Zkontrolujte, zda na základě následujících pokynů nemůžete poruchu odstranit sami.

Náklady za poradenství zákaznického servisu musíte uhradit sami i během záruční doby!

Porucha	Možná příčina	Odstranění
Teplota se značně odchyluje od nastavení.		V některých případech je vhodné spotřebič na 5 minut vypnout. Pokud je teplota příliš vysoká, vyčkejte několik hodin a zkontrolujte, zda se teplota přiblížila k nastavené hodnotě. Pokud je teplota příliš nízká, zkontrolujte ji druhý den znovu.
Dno chladicího prostoru je mokré.	Došlo k ucpání kondenzačního kanálku nebo odpadního kanálku.	Udržujte kondenzační kanálek a odpadní kanálek v čistotě. Viz kapitola Čištění spotřebiče. Obr. <b>9</b>
Teplota v chladicím prostoru je příliš nízká.	Nastavená teplota je příliš nízká.	Zvyšte teplotu.
Chladicí jednotka se zapíná častěji a po delší dobu.	Spotřebič je příliš často otevírán.	Dvířka spotřebiče zbytečně neotevírejte.
	Větrací nebo odvětrávací otvory spotřebiče byly zakryty.	Odstraňte překážky.
Chladicí prostor spotřebiče je zcela naplněn.	Spotřebič se vypnul.	Stiskněte tlačítko ZAP/VYP.
Osvětlení nefunguje.	Výpadek proudu.	Zkontrolujte, zda je spotřebič v zásuvce.
Displej nesvítlí.	Je vypnuta pojistka.	Zkontrolujte pojistku.
	Vídlíce síťového přívodu není správně zastrčena v zásuvce.	Zkontrolujte síťovou zástrčku.
Spotřebič se neochlazuje, vnitřní osvětlení však svítí.	Je zapnuta verze ze vzorkové prodejny.	Držte tlačítko alarmu, obr. <b>2</b> /1 po dobu 10 vteřin, dokud se nezvoze zvukový signál. Po chvilce zkontrolujte, zda se spotřebič ochlazuje.

<b>Porucha</b>	<b>Možná příčina</b>	<b>Odstranění</b>
Nefunguje osvětlení.	LED dioda je vadná. Spotřebič byl příliš dlouho otevřený. Osvětlení se přibližně po 10 minutách vypne.	Viz kapitola Osvětlení (LED diody). Spotřebič zavřete a znovu otevřete, světlo se znovu zapne.
Na displeji chladicího prostoru bliká ukazatel teploty. Obr. 2/7	Spotřebič je příliš často otevírán. V prostoru je příliš velké množství potravin. Větrací nebo odvětrávací otvory spotřebiče byly zakryty.	Dvířka spotřebiče zbytečně neotevírejte. Před umístěním čerstvých potravin do mrazicího prostoru spusťte supermrazení 5. Odstraňte překážky.
Příhrádka na čerstvé potraviny dosahuje příliš vysoké nebo nízké teploty.	Standardní nastavení je nastaveno na příliš vysokou nebo nízkou teplotu (např. pokud se tvoří v příhrádce na čerstvé potraviny námraza).	Teplotu v příhrádce na čerstvé potraviny můžete nastavit o 2 stupně teplejší nebo chladnější, obr. 2. Pokud je teplota chladicího prostoru nastavena na 4, teplota v příhrádce na čerstvé potraviny je cca 0 °C. 1. Stiskněte tlačítko „super“ v chladicím prostoru 5 po dobu 3 vteřin, dokud nezazní signál. Na displeji chladicího prostoru 7 bliká ukazatel teploty. 2. Změňte nastavení chladicího prostoru 6 použitím tlačítka pro nastavení teploty. Nastavení 2 - nejchladnější nastavení Nastavení 8 - nejteplejší nastavení Nastavená hodnota je uložena po dobu jedné minuty.
Zazní zvukový signál a ukazatel teploty bliká.	Dvířka mrazicího prostoru jsou otevřená.	Viz kapitola „funkce Alarm“.
Mrazicí prostor se příliš zahřívá! Zmrazené potraviny jsou v ohrožení.	V mrazicím prostoru bylo umístěno příliš velké množství potravin najednou.	

---

## Zákaznický servis

Kontaktní údaje na zákaznický servis naleznete na konci tohoto návodu k použití, nebo na našich webových stránkách.

Při komunikaci se zákaznickým servisem uvádějte vždy označení produktu (č. E) a výrobní číslo (č. FD).

Tyto údaje najdete na typovém štítku. Obr. **15**

Zabraňte prosím zbytečným výjezdům tím, že uvedete označení produktu a výrobní číslo. Ušetříte tak vyšší náklady.





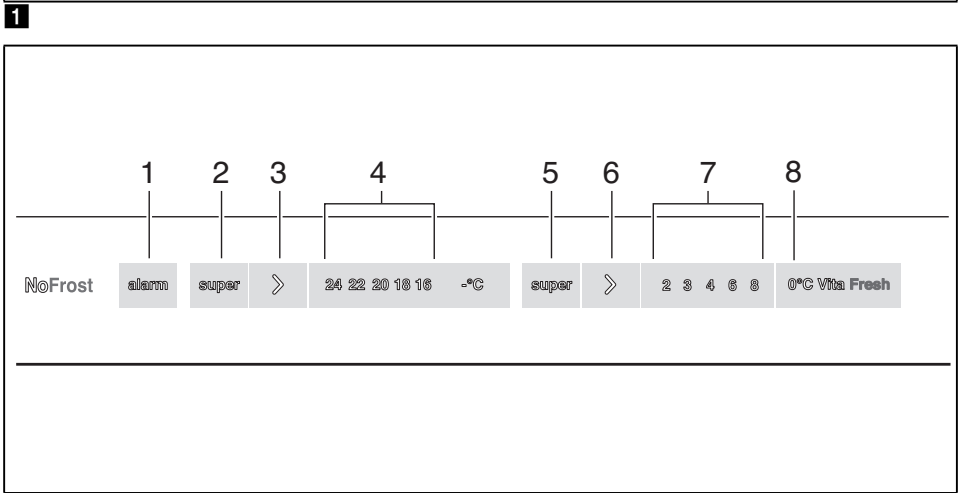
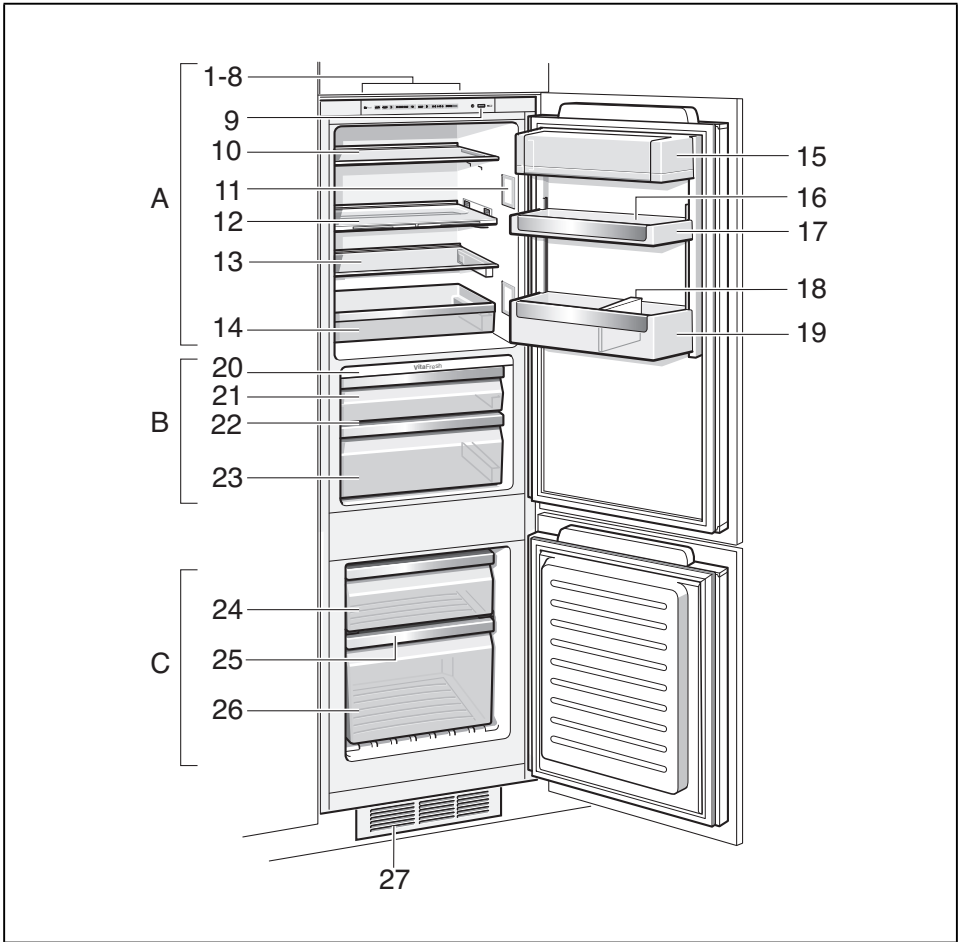

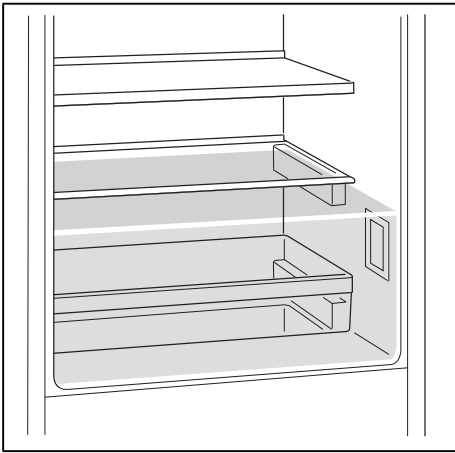

3

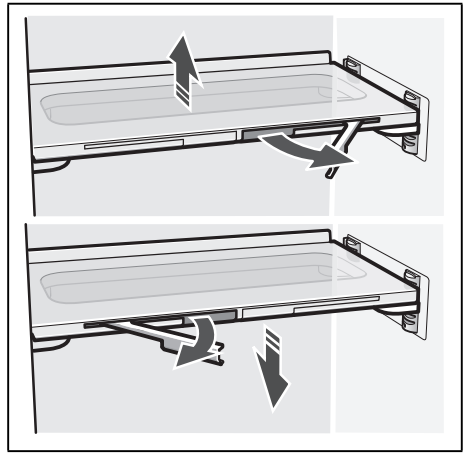

4

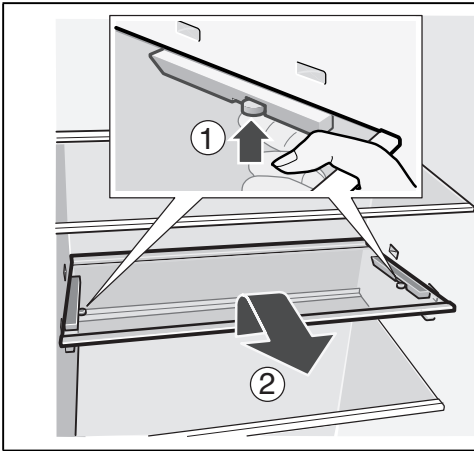

5

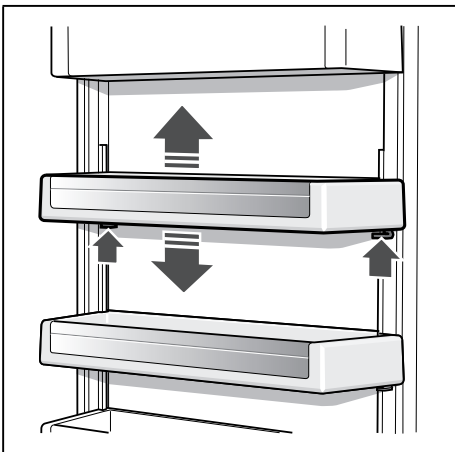
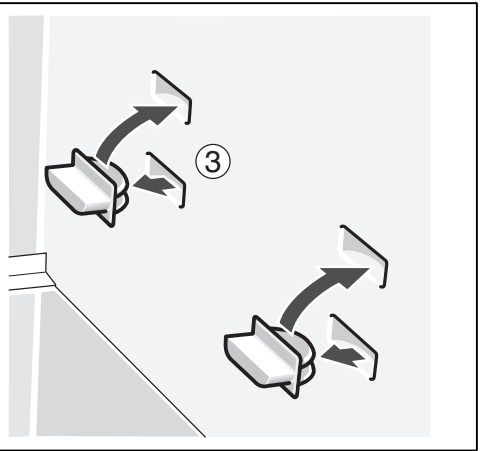

6

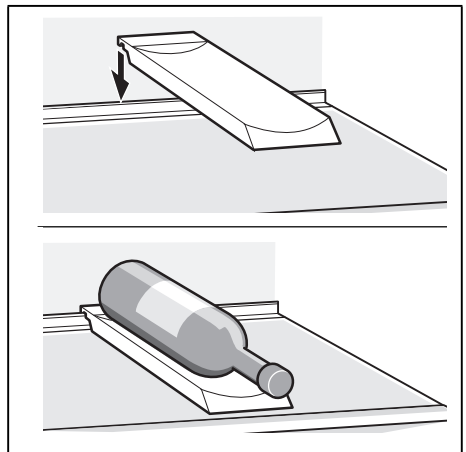

7

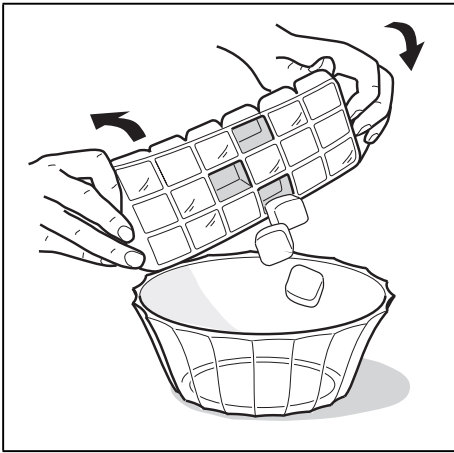

8

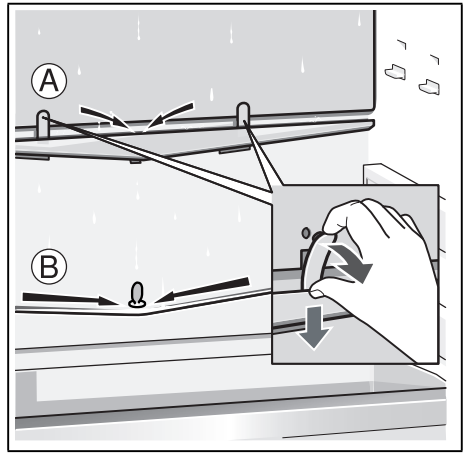

9

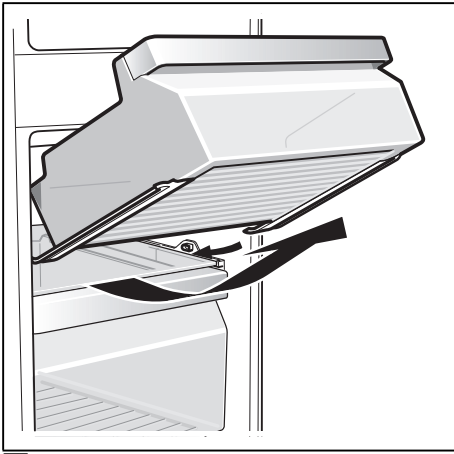

10

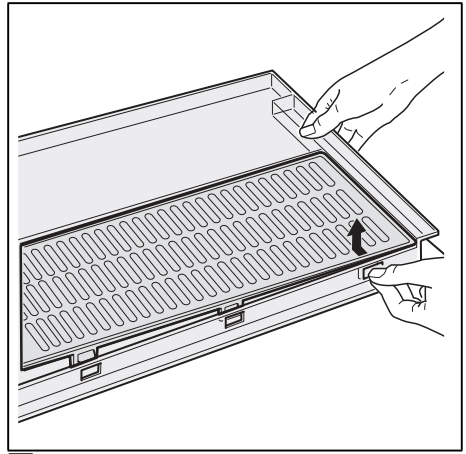

11

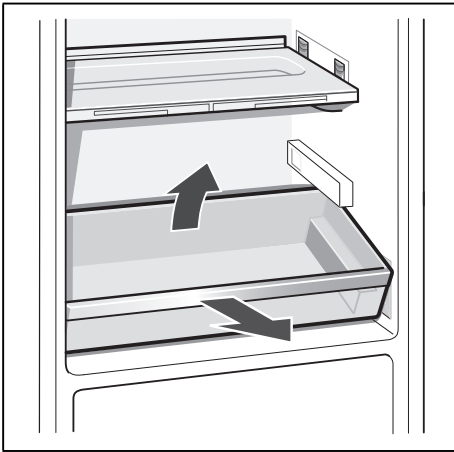

12

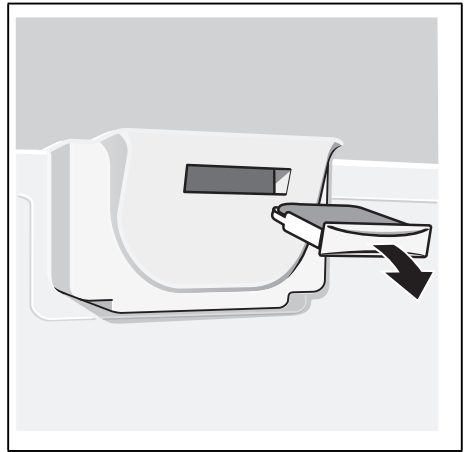

13

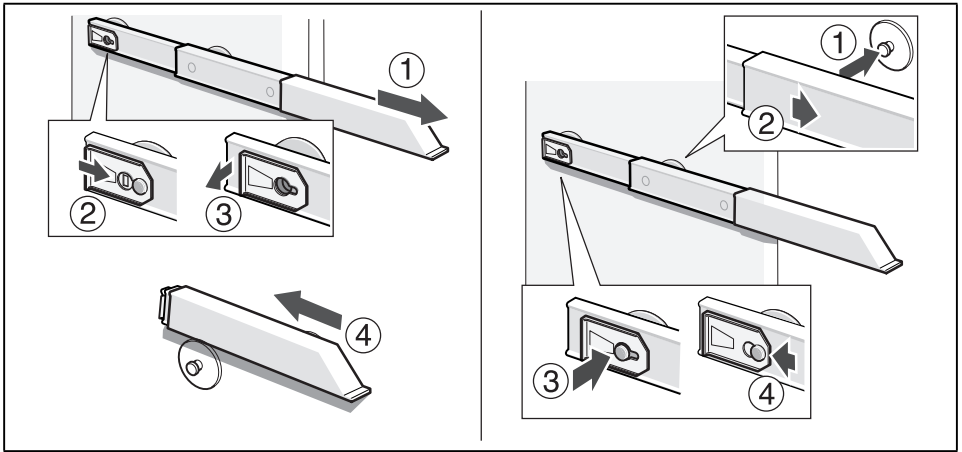

14

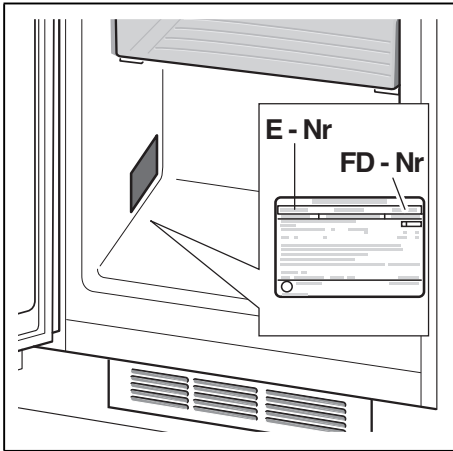

15



cz **Montážní návod**  
Vestavný spotřebič  
Plochy paní

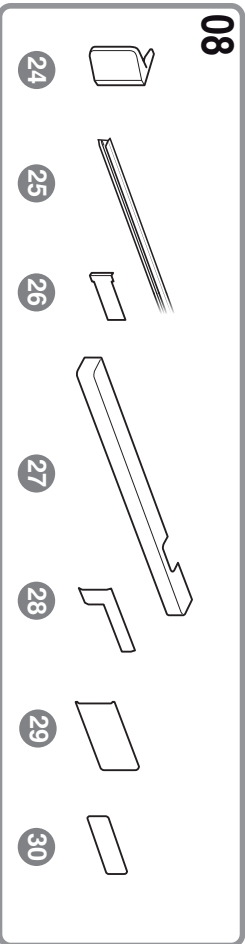
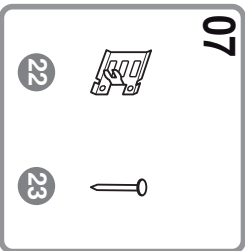
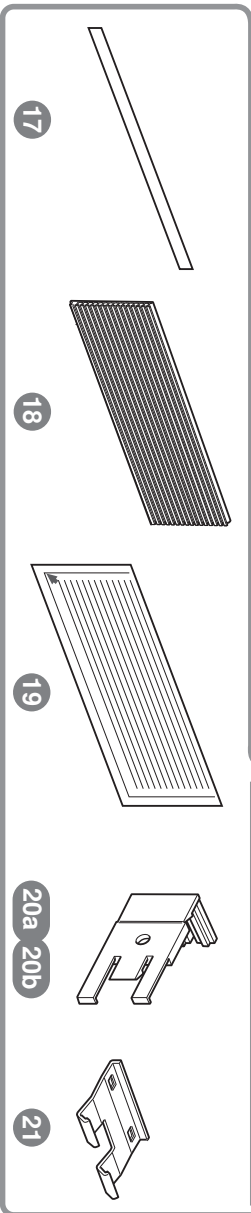
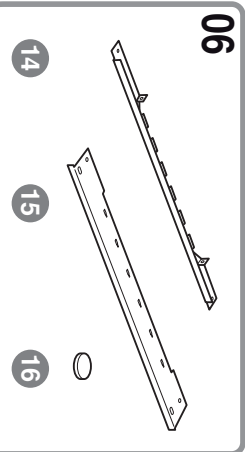
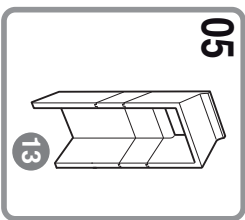
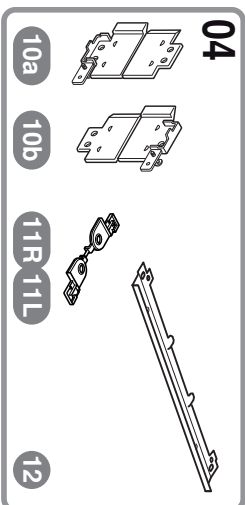
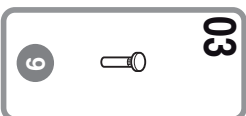
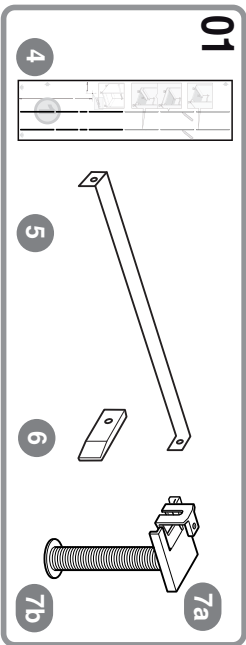
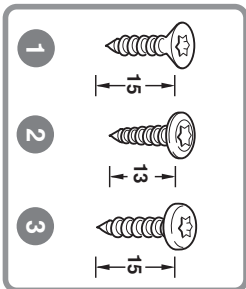
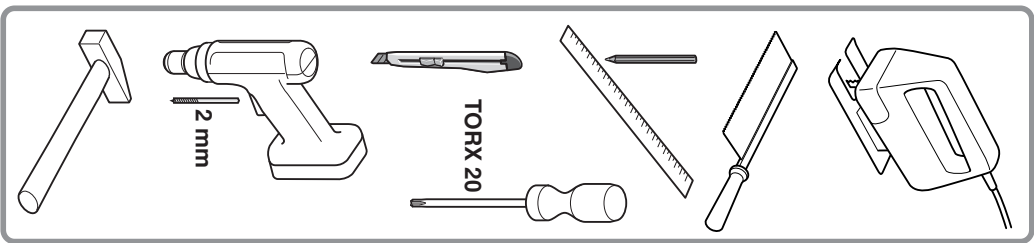

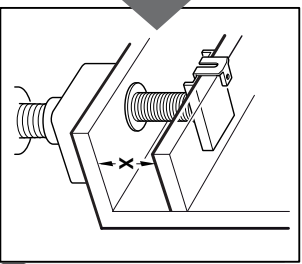
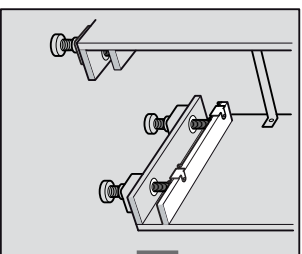
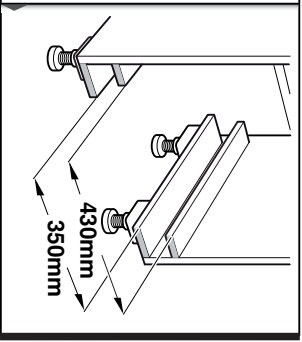
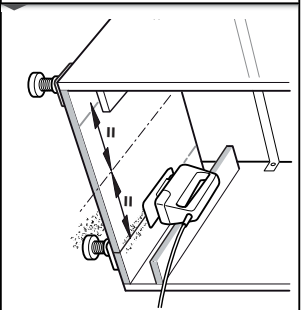
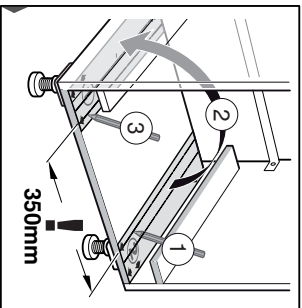
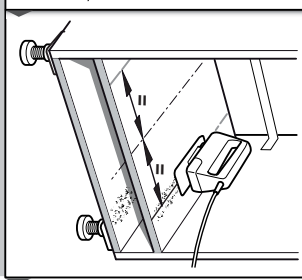
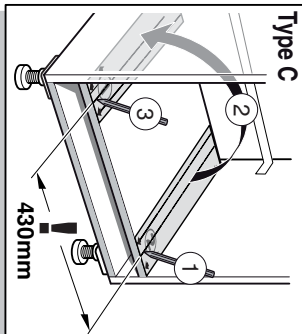
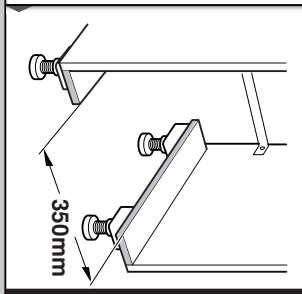
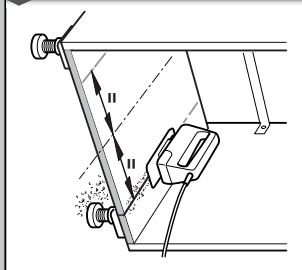
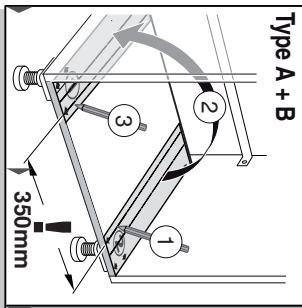
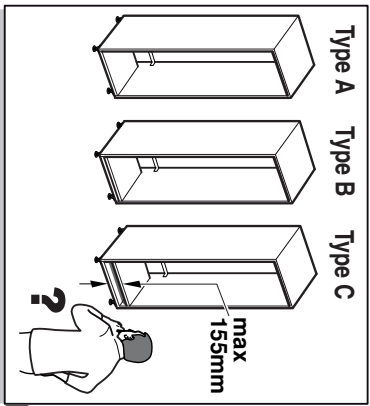
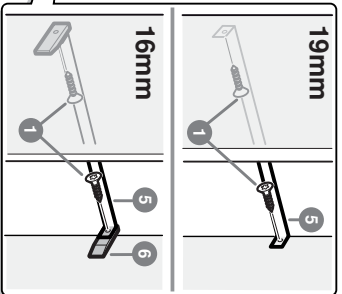
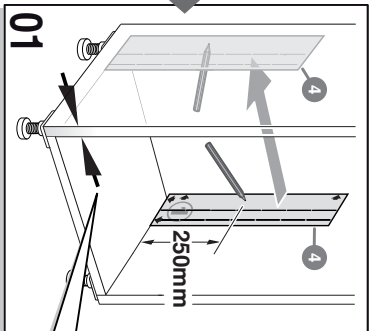
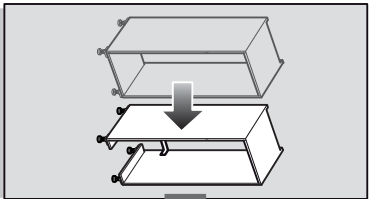
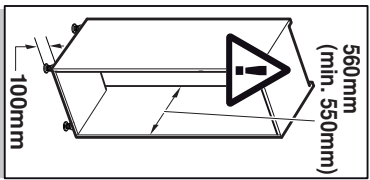

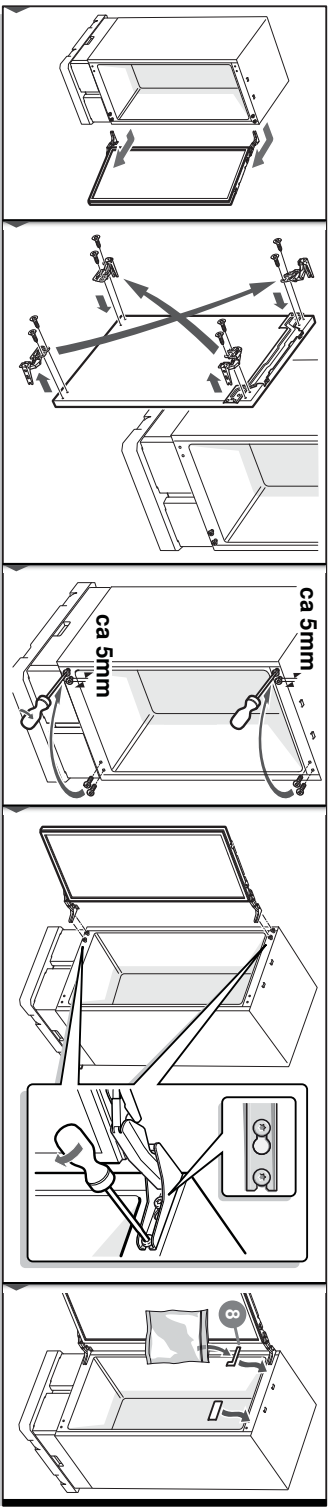
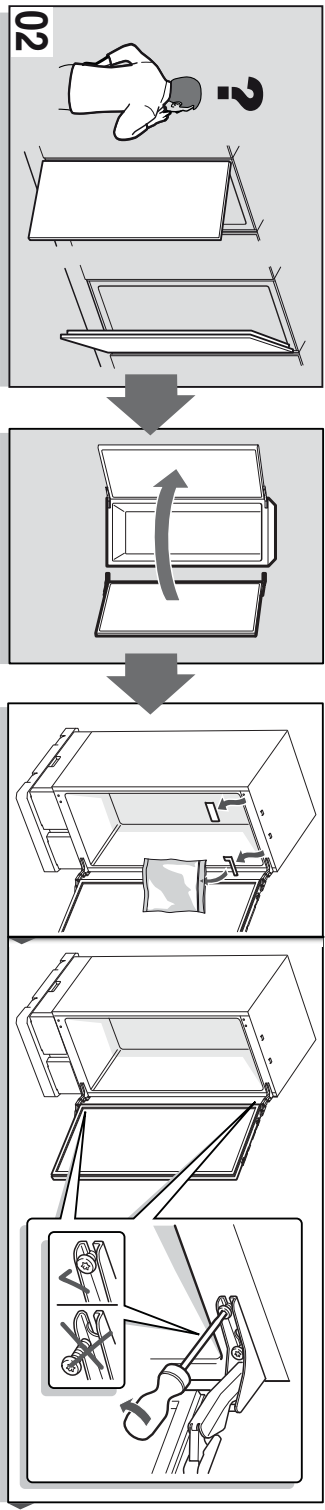
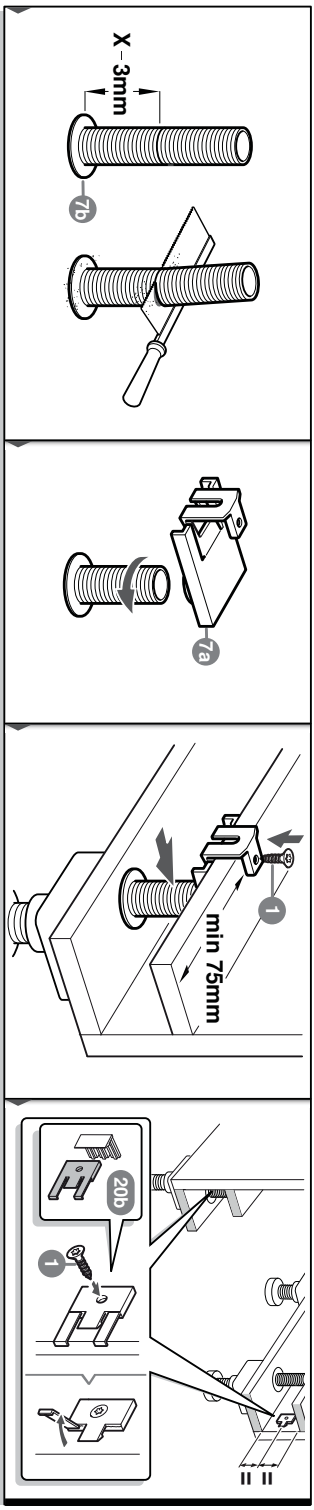



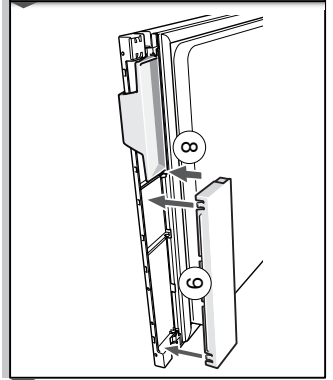
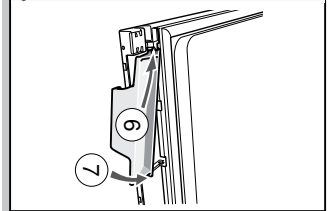
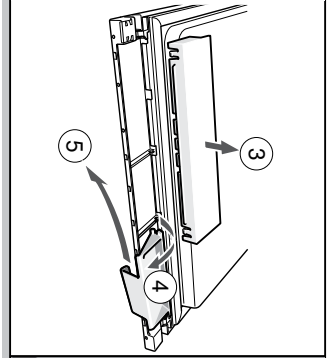
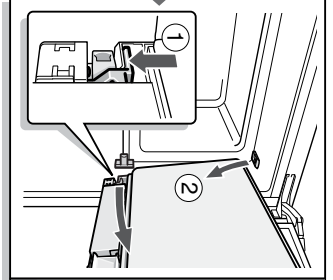
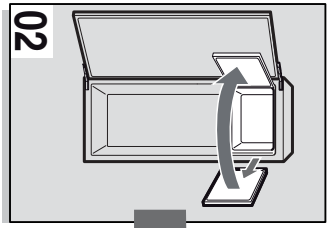
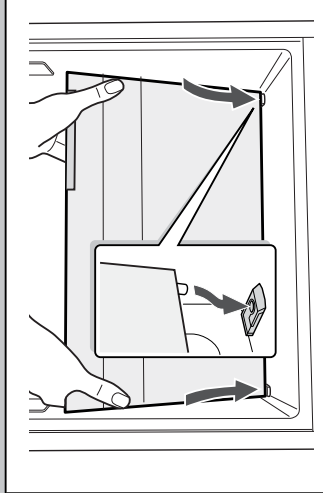
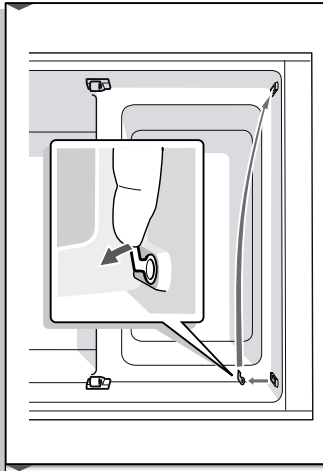
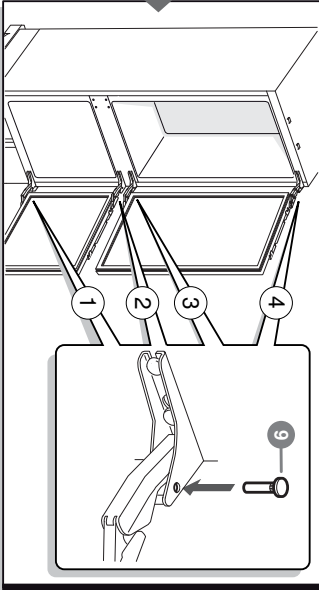
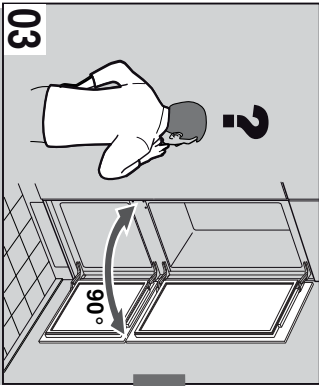
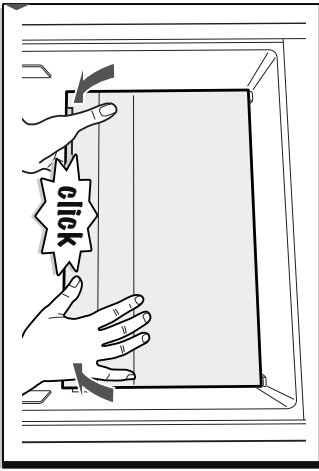

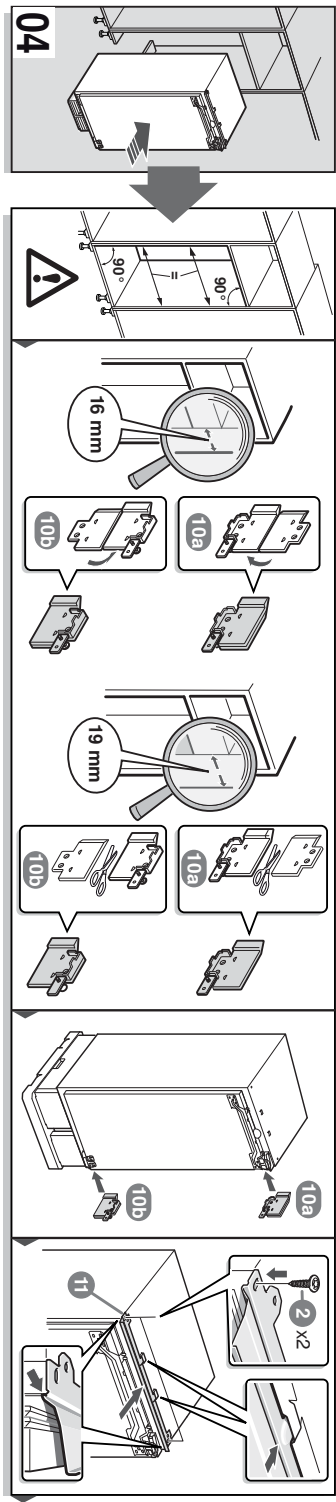
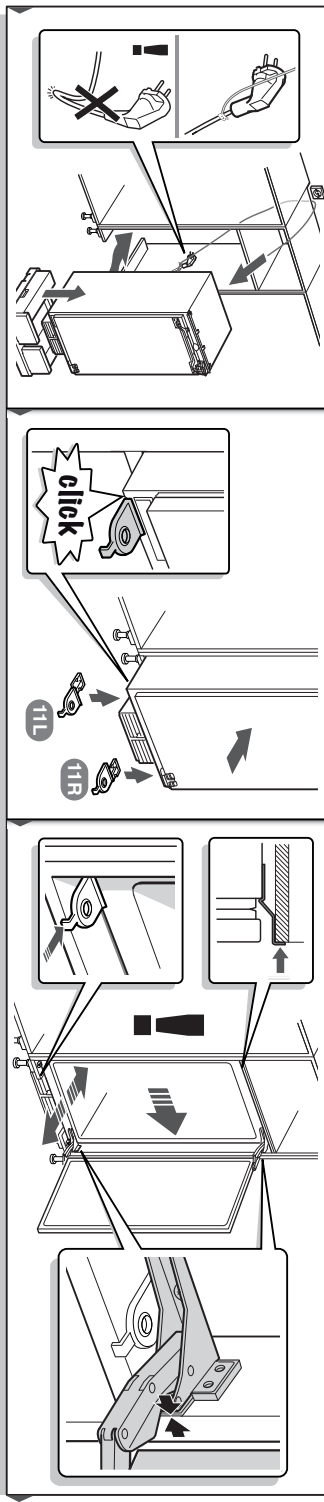
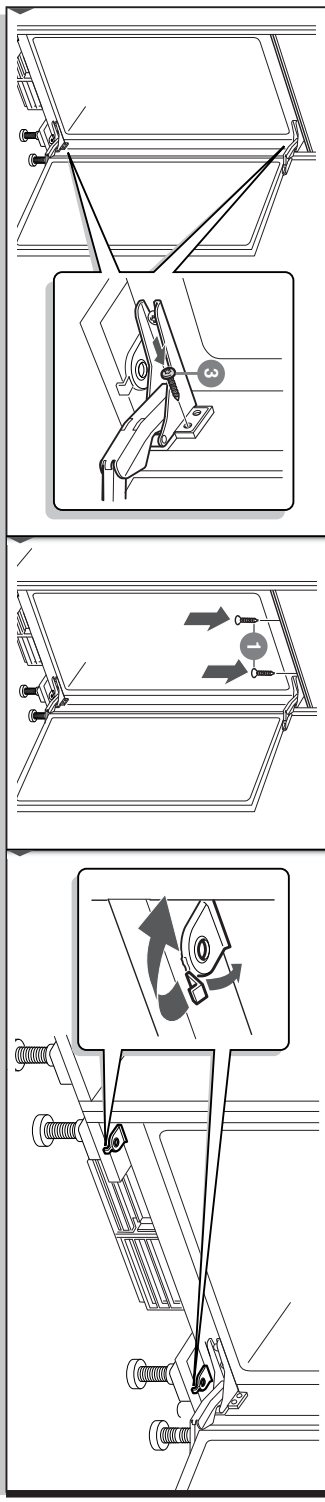

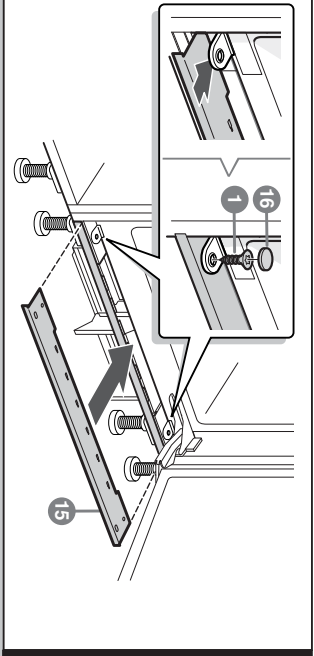
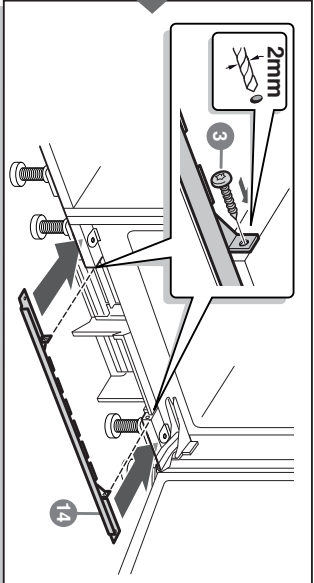
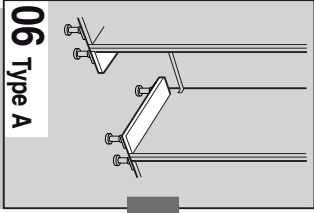
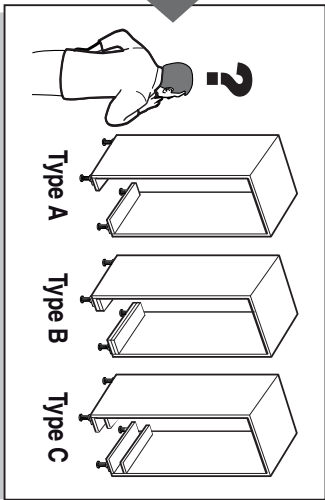
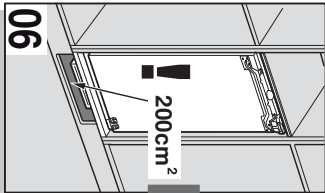
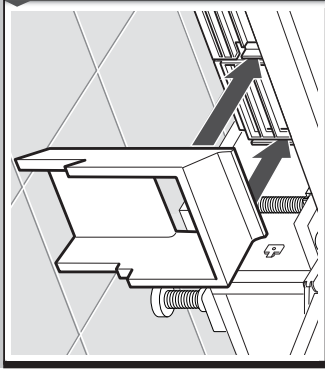
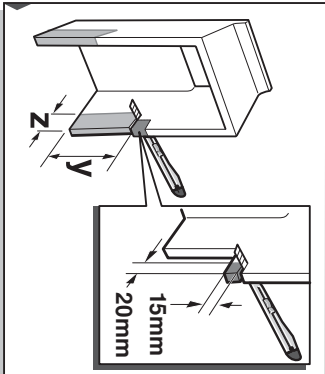
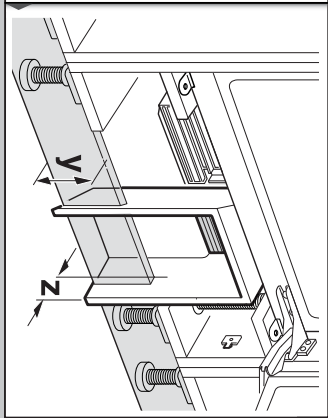
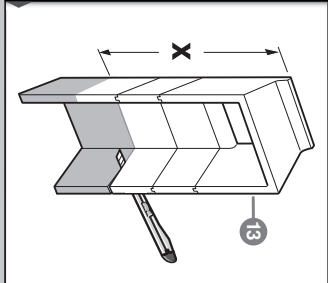
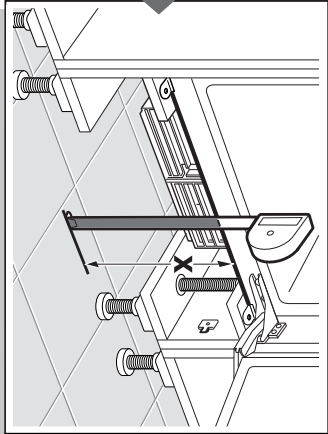
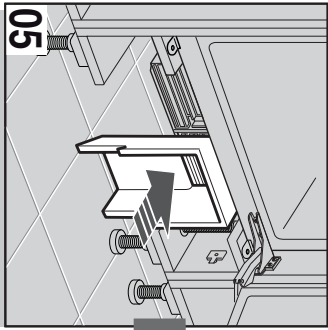

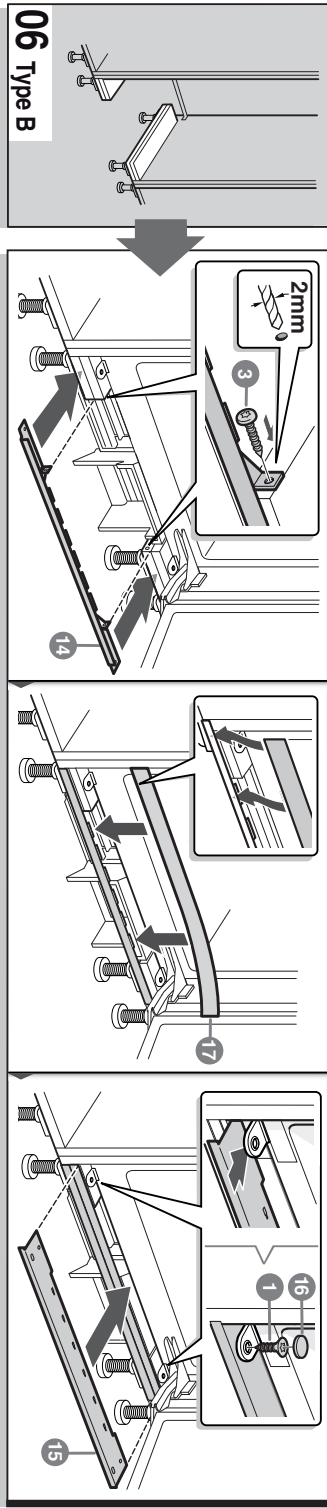
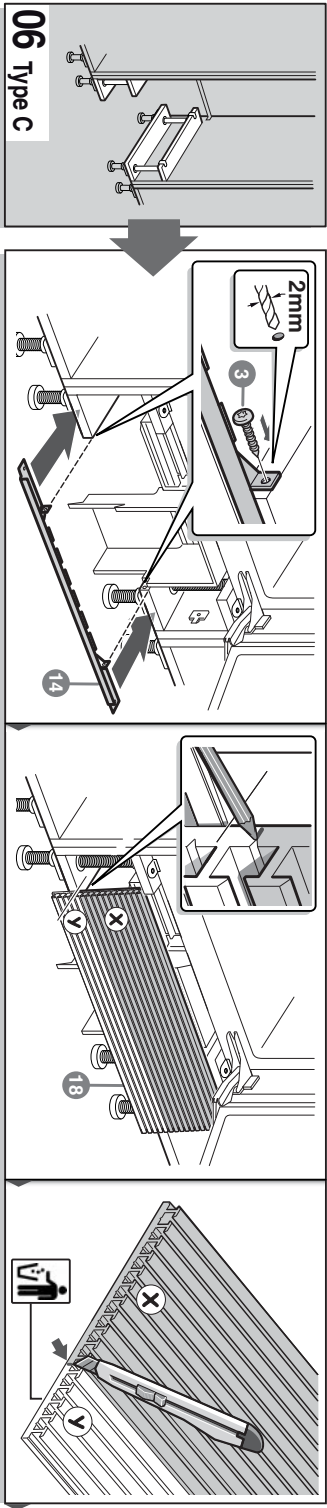
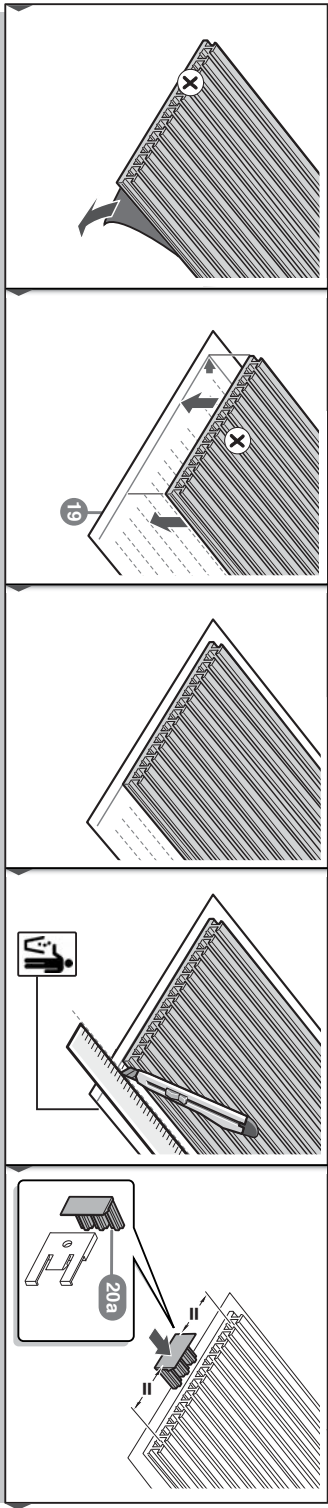

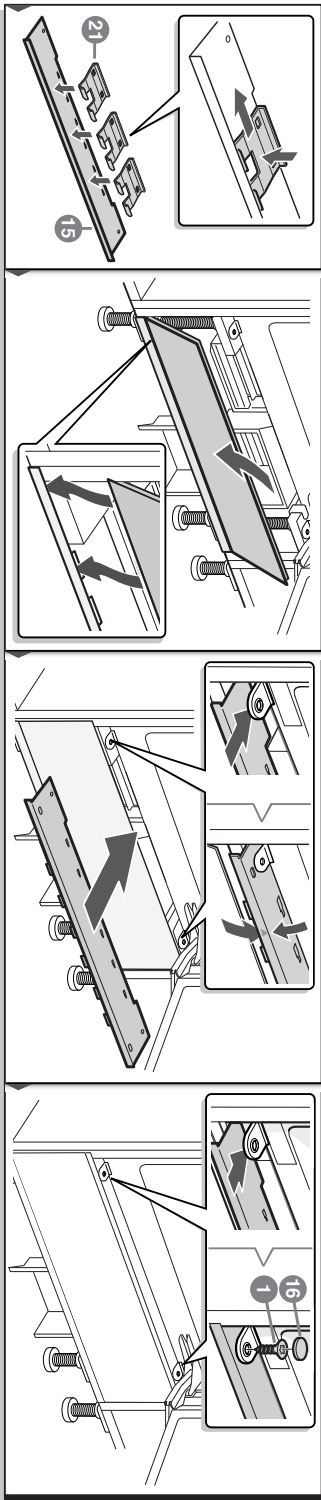
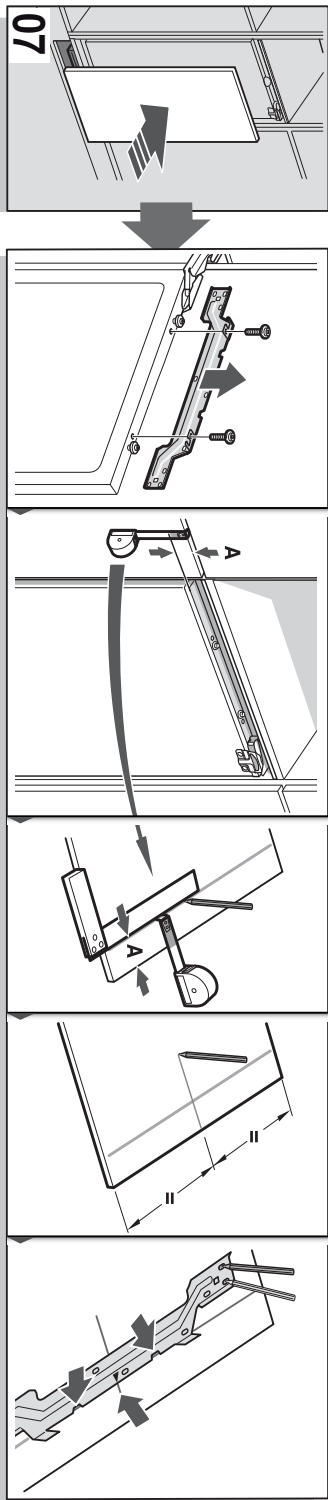
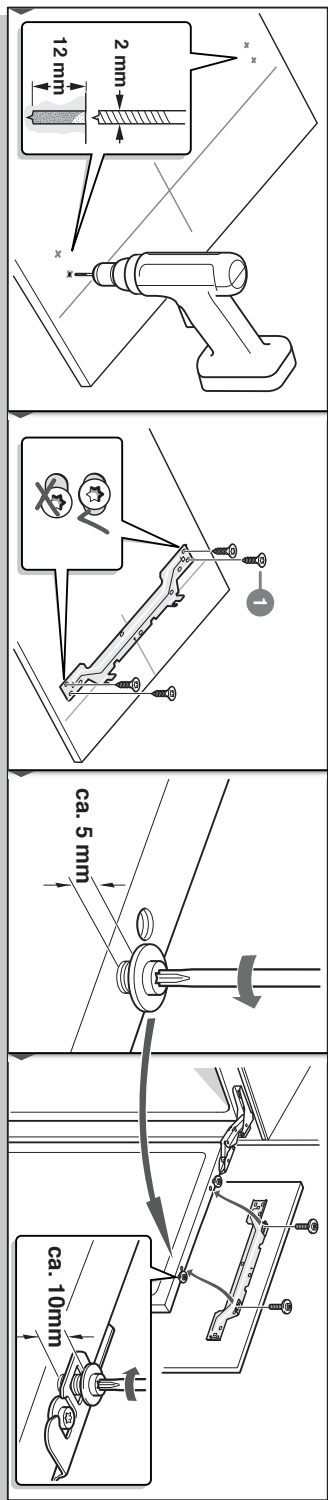

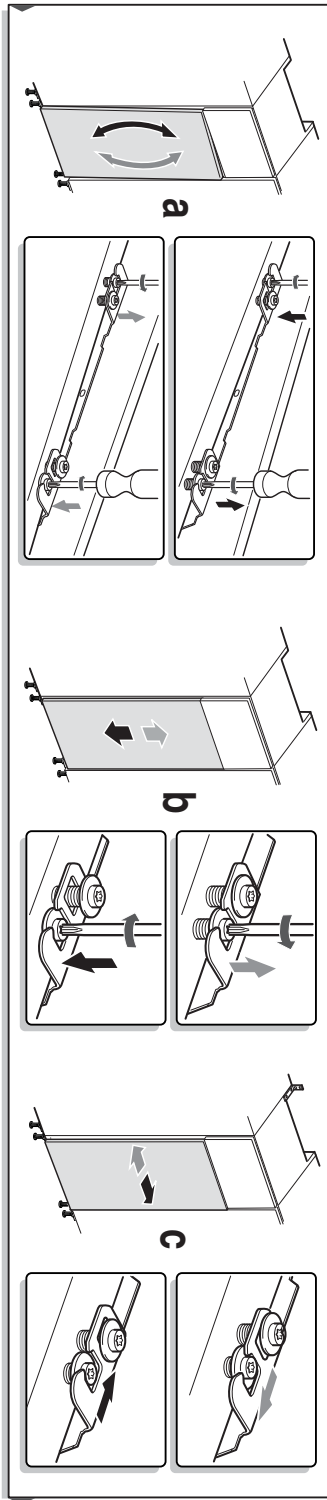
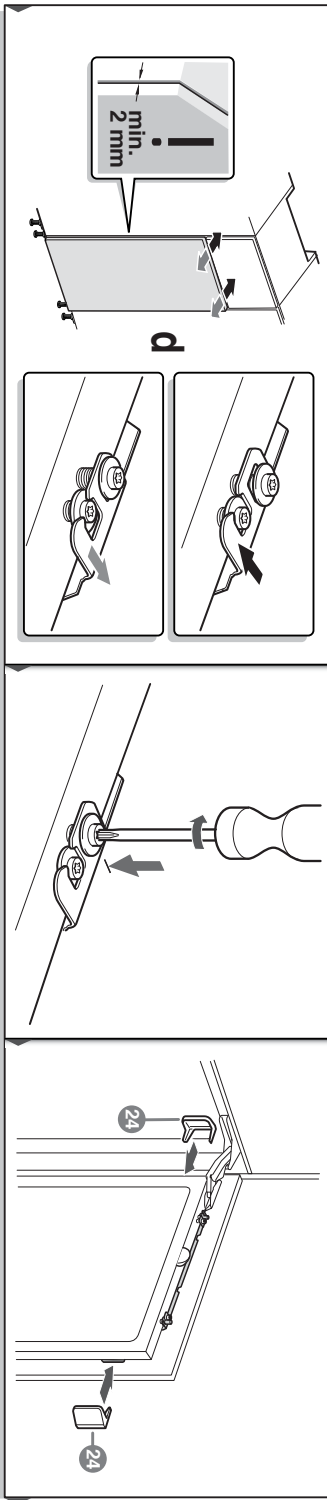
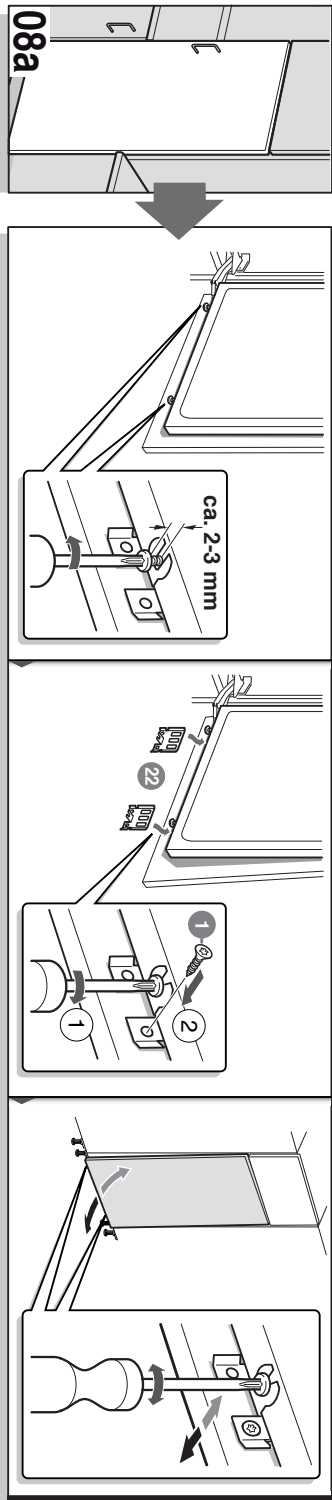

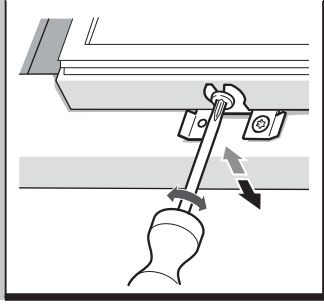
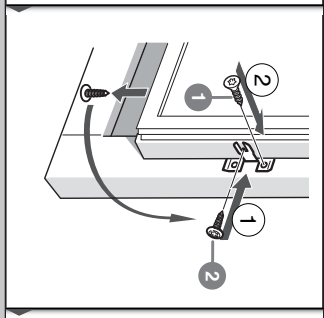
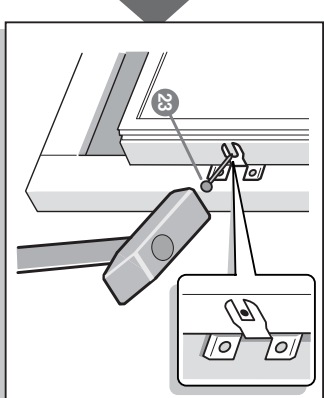
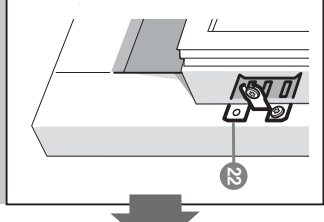
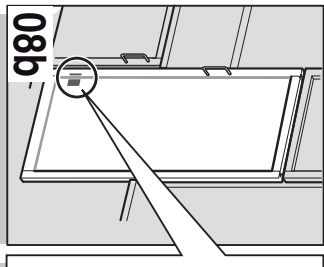
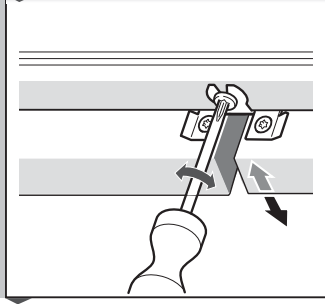
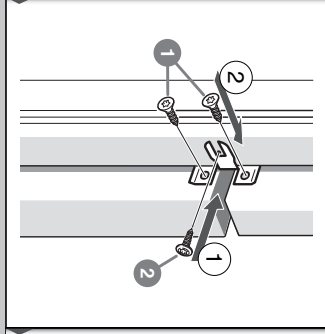
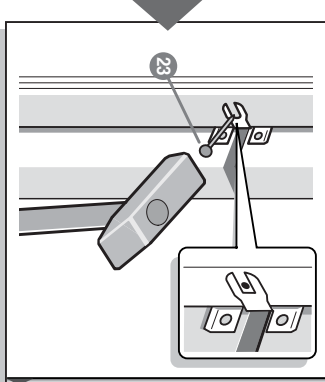
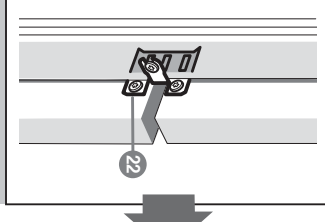
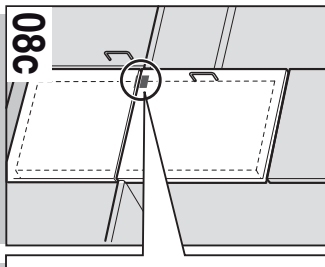
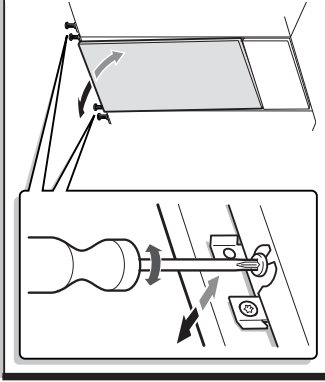
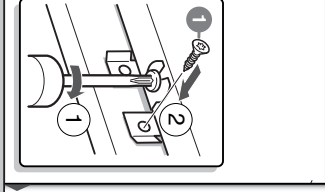
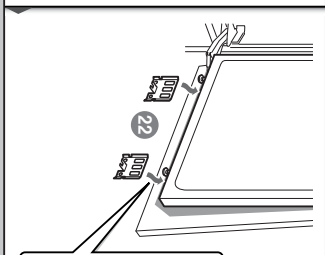
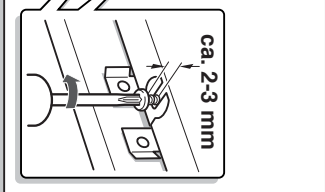
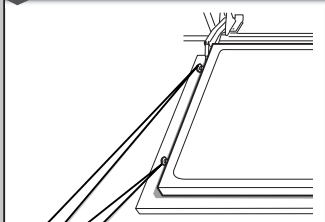
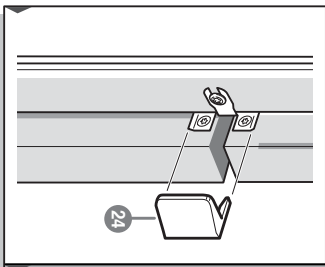

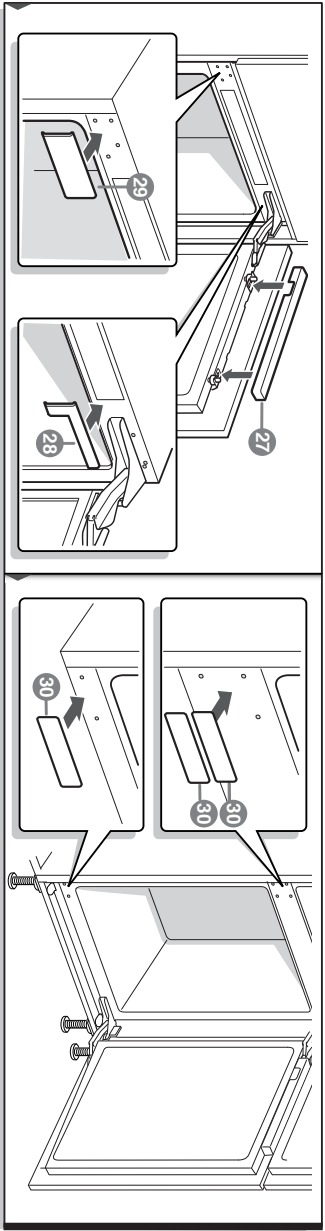
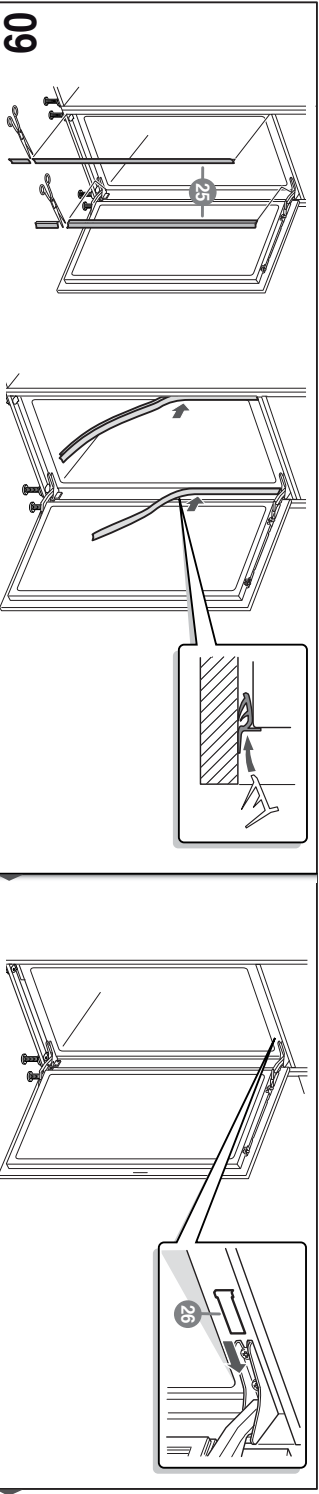





**Informační list dle nařízení Komise v přenesené pravomoci (EU)  
č. 1060/2010**

Značka: Bosch
Identifikační značka modelu: KIF39S80
Kategorie modelu chladicího zařízení pro domácnost: Chladnička/mraznička
Třída spotřeby energie: A++
Spotřeba energie 247 kWh/rok, na základě výsledku standardní zkoušky trvající 24 hodin. Skutečná spotřeba energie se bude odvíjet od způsobu používání zařízení a jeho umístění.
Úložný objem chladicího prostoru (l) 184
Úložný objem mrazicího prostoru (l) 61
Beznámrazový systém: automatické odtávání
Doba náběhu teploty: 16 h
Mrazicí kapacita: 12 kg/24h
Klimatická třída: SN-T. Tento spotřebič je určen pro použití při okolní teplotě od 10 °C do 43 °C.
Hlučnost: 39 db(A) re 1pW
Vestavný

Sep 14, 2016

Robert Bosch Hausgeräte GmbH. Postfach 83 01 01, 81701 München, Germany

[www.bosch-home.com](http://www.bosch-home.com)

## Záruční podmínky

společnosti BSH domácí spotřebiče s.r.o.

### 1. Záruka

Na tento výrobek je v souladu s § 2113 a násl. zákona č. 89/2012 Sb., občanský zákoník, v platném znění, poskytována **záruka za jakost 24 měsíců** (dále jen „záruka“), která běží zpravidla od odevzdání výrobku zákazníkovi. Pokud byla sjednána delší záruka, řídí se tato speciálními pravidly.

Záruka 24 měsíců je poskytována pouze zákazníkovi spotřebiteli a jen na výrobek **k běžnému užívání v domácnosti**. Zákazníkovi podnikateli nebo jiné právnické osobě je poskytnuta 24 měsíční záruka za předpokladu, že se koupě netýká jeho podnikatelské činnosti (např. prádelna, ubytovací služby, restaurační zařízení apod.), způsob užívání je obdobný užívání v domácnosti a výrobek není prokazatelně přetěžován (kumulativně); v ostatních případech je poskytována záruka v délce 6 měsíců. Společnost BSH domácí spotřebiče s.r.o. si vyhrazuje právo omezit plnění záruky nad rámec 6 měsíců v případě, že bude zjevné, že spotřebič není provozován v souladu s výše uvedenými podmínkami.

### 2. Pořizovací doklad a záruční list

Základním průkazem práv zákazníka je **pořizovací doklad** (paragon, faktura, leasingová smlouva apod.). Pokud byl při prodeji vydán **záruční list**, je tento součástí výrobku s výrobním číslem uvedeným na přední straně tohoto záručního listu. Nedílnou součástí záručního listu je pořizovací doklad. Zákazník si ve vlastním zájmu pořizovací doklad i záruční list pečlivě uschová.

Bezplatný záruční servis je možno poskytnout jen v případě předložení pořizovacího dokladu nebo v případě prodloužené záruky i vyplněného záručního listu a vystaveného certifikátu, pokud byl vydán. Záruční list vyplňuje prodejce a je v zájmu zákazníka zkontrolovat správnost a úplnost uvedených údajů. Záruční list je platný pouze v originálu, na kopie nebude brán zřetel.

### 3. Uplatnění záruky

Zákazník má v rámci poskytnuté záruky právo na bezplatné, včasné a řádné odstranění reklamované vady výrobku, a to opravou, popřípadě – není-li to vzhledem k povaze (tzn. příčině i projevu) vady neúměrné – právo na výměnu výrobku nebo jeho vadné součásti. Za zákonem stanovených podmínek může být poskytnuta sleva na výrobku anebo může být výrobek vrácen.

Záruční oprava se vztahuje výhradně na vady, které vzniknou průkazně v době platné záruky. Takto vzniklé vady je oprávněn odstranit pouze **autorizovaný servis**. Uplatnit záruku může zákazník u autorizovaného servisu nebo v prodejně, kde byl výrobek zakoupen, a to bez zbytečného odkladu, nejpozději však do konce záruční doby. Zvolí-li zákazník jiný, než nejbližší autorizovaný servis, bude na něm, aby nesl v souvislosti s tím zvýšené náklady.

Autorizovaný servis posoudí oprávněnost reklamace a podle povahy vady výrobku rozhodne o způsobu řešení reklamace.

Seznam autorizovaných servisů je k dispozici na [www.bosch-home.com/cz](http://www.bosch-home.com/cz).

Doba, po kterou zákazník nemůže výrobek z důvodu vady používat, se do záruční doby nepočítá. O tuto dobu se záruční doba prodlužuje. Při výměně se **běh záruční doby** neobnovuje. Při opravě nedochází k běhu nové záruční doby týkající se opravené součásti či součástky.

Po provedení záruční opravy je autorizovaný servis povinen vydat zákazníkovi čitelnou kopii opravního listu. **Opravní list** slouží k prokazování práv zákazníka, proto je ve vlastním zájmu zákazníka před podpisem opravního listu zkontrolovat jeho obsah a kopii opravního listu pečlivě uschovat.

Zákazník je povinen poskytnout autorizovanému servisu **součinnost** k ověření existence reklamované vady a k jejímu odstranění (včetně odpovídajícího potřebného vyzkoušení nebo demontáže výrobku).

Při uplatnění reklamace předá zákazník **výrobek čistý** v souladu s hygienickými předpisy nebo obecnými hygienickými zásadami včetně všech jeho součástí a příslušenství, umožňujících takové ověření a odstranění vady. V případě, že výrobek nedodá kompletní a je-li kompletnost výrobku nezbytná k zjištění existence reklamované vady a/nebo k jejímu odstranění, běh lhůty k vyřízení reklamace začíná až dodáním chybějících součástí.

## 4. Neoprávněnost reklamace

Reklamacie není oprávněná v případech, vznikla-li závada nebo poškození:

- a) prokazatelně nesprávným užíváním výrobku (např. v rozporu s návodem, s pokyny uvedenými na obalu výrobku či v záručním listě, užíváním v rozporu s obecně známými pravidly užívání předmětného výrobku, provozem při nesprávném napájecím napětí, připojování na nedovolené zdroje proudu, užíváním zboží v nevhodných podmínkách – vlhko, prašnost, extrémní tvrdost vody apod.) anebo jiným nesprávným jednáním uživatele (např. neodbornou instalací či zapojením);
- b) prokazatelně nedovolenými zásahy do přístroje (konstrukční nebo jiná úprava, neodborná montáž), živelnou katastrofou nebo mechanickým poškozením výrobku;
- c) nese-li předložený záruční list zjevné známky provedených změn údajů nebo je-li na výrobku odlišné výrobní číslo od toho, jež je uvedeno v záručním listě;
- d) u estetických komponentů, nezajišťujících funkčnost výrobku z důvodu:
  - transportního poškození nebo přemístování (poškrábání, promáčknutí, praskliny, rozbitá skla a police apod.)
  - nefunkčních estetických komponentů jako jsou madla, skla, ovládací spínače apod., které jsou důsledkem běžného opotřebení
  - změny barvy plastových komponentů (jedná se o běžný fyzikálně chemický jev po čase používání)
  - vady spotřebních materiálů, u kterých je doba životnosti daná charakterem součástky (žárovky, vodní filtry, vzduchové, prachové filtry, uhlíkové filtry všeho druhu, akumulátory, baterie, apod.)
  - vady příslušenství a volitelné výbavy, způsobené nevhodnou manipulací nebo nepřiměřeným zacházením

Ze záručních oprav jsou vyloučeny případy běžné údržby nebo čištění, instalace, programování, kontroly parametrů výrobku.

## 5. Náhradní díly

Záruka na samostatně prodané náhradní díly výrobku je poskytována v délce 6 měsíců, a to za předpokladu jeho odborné instalace.

## 6. Pozáruční servis

V případě placené pozáruční opravy provedené autorizovaným servisem se poskytuje záruka v délce 24 měsíců.

## 7. Rozšířená záruka nad rámec zákona

U spotřebičů (pračky, myčky) sériově vybavených systémem **Aqua-Stop** (patent BSH) je výrobcem poskytnuta záruka na škody způsobené chybou tohoto systému. Na tyto škody je zákazníkovi spotřebiteli poskytnuta náhrada, a to po celou dobu životnosti spotřebiče. Vyloučena je náhrada škody v případě, kdy nebyl spotřebič zapojen do elektrického obvodu pod proudem.

## 8. Upozornění pro prodejce

Prodejce je povinen vyplnit správně a úplně záruční list v den prodeje výrobku. Při případné předprodejší reklamaci je třeba předložit řádně vyplněný reklamační protokol a pořizovací doklad (fakturu).

## 9. Ochrana osobních údajů

Osobní údaje zákazníka kupujícího budou použity výhradně k účelům pro zpracování objednávek a k případnému vyřízení záruky v souladu se zák. č. 101/2000 Sb., o ochraně osobních údajů.

## 10. Prohlášení o hygienické nezávadnosti výrobků

Všechny výrobky distribuované společností BSH domácí spotřebiče s.r.o. a přicházející do styku s potravinami splňují požadavky o hygienické nezávadnosti dle zákona č.258/2000 Sb., vyhlášky 38/2001 Sb. Toto prohlášení se vztahuje na všechny výrobky přicházející do styku s potravinami uvedené v aktuálním ceníku společnosti BSH domácí spotřebiče s.r.o.

### Ujištění dovozce o vydání prohlášení o shodě

Vážený zákazníku,  
dle § 13, odst.5 zákona č.22/1997 Sb. Vás ujišťujeme, že na všechny výrobky distribuované společností BSH domácí spotřebiče s.r.o. našim obchodním partnerům bylo vydáno prohlášení o shodě ve smyslu zákona č. 22/1997 Sb a nařízení vlády č. 17/2003 Sb., 616/2006 Sb. a 22/2003 Sb. a příslušných nařízení vlády. Toto ujištění dovozce o vydání prohlášení o shodě se vztahuje na všechny výrobky včetně plynových spotřebičů, které jsou obsaženy v aktuálním ceníku firmy BSH domácí spotřebiče s.r.o.

# B/S/H/

## **Kontakt na servis domácích spotřebičů BOSCH**

BSH domácí spotřebiče s.r.o.  
Radlická 350  
158 00 Praha 5

Příjem oprav  
Tel.: +420 251 095 546  
Email: **opravy@bshg.com**

Objednávky příslušenství a náhradních dílů  
Tel.: +420 251 095 556  
Email: **dily@bshg.com**

Zákaznické poradenství  
Tel.: +420 251 095 555  
Email: **bosch.spotrebice@bshg.com**

Aktuální informace o servisu naleznete na internetových stránkách **[www.bosch-home.com/cz](http://www.bosch-home.com/cz)**.  
Zde máte možnost sjednat opravu pomocí online formuláře.



**Vstavaná chladnička s VitaFresh  
zónou a mrazničkou**  
**KIF39S80**



**BOSCH**

sk Návod na použitie

---

## sk Obsah

Bezpečnostné pokyny .....	5	Maximálna mraziaca kapacita .....	15
Pokyny pre likvidáciu .....	8	Zmrazovanie a skladovanie	
Rozsah dodávky .....	8	potravín .....	16
Teplota miestnosti		Zmrazovanie čerstvých potravín .....	16
a vetranie .....	9	Supermrazenie .....	17
Umiestnenie spotrebiča .....	9	Rozmrazovanie zmrazených	
Pripojenie spotrebiča .....	9	potravín .....	18
Zoznámenie sa so spotrebičom .....	10	Vnútorne vybavenie .....	18
Zapnutie spotrebiča .....	11	Vypnutie a odpojenie	
Nastavenie teploty .....	12	spotrebiča .....	19
Funkcia Alarm .....	12	Odmrazovanie .....	19
Úžitkový objem .....	13	Čistenie spotrebiča .....	20
Chladiaci priestor .....	13	Zápach .....	21
Superchladenie .....	14	Osvetlenie (LED dióda) .....	21
Priečinok na čerstvé potraviny .....	14	Tipy na úsporu energie .....	22
Mraziaci priestor .....	15	Prevádzkové zvuky .....	22
		Odstraňovanie drobných porúch	
		svojpomocne .....	23
		Zákaznícky servis .....	25







## Bezpečnostné pokyny

### Predtým, ako uvediete spotrebič do prevádzky

Prečítajte si pozorne návod na použitie a montážny návod!

Tieto návody obsahujú dôležité informácie pre inštaláciu, použitie a údržbu spotrebiča.

Výrobca neposkytuje záruku, ak porušíte upozornenie a varovania v tomto návode. Všetky podklady uschovajte pre neskoršie použitie alebo pre ďalšieho majiteľa.

### Technická bezpečnosť

Spotrebič obsahuje malé množstvo ekologicky neškodnej, ale horľavej chladiacej kvapaliny R600a. Dbajte na to, aby rúrky chladiaceho okruhu neboli pri preprave alebo montáži poškodené. Unikajúca chladiaca kvapalina môže viesť k poraneniu očí alebo sa môže vznietiť.

### Pri poškodení

- Otvorený oheň alebo zápalné zdroje musia byť v dostatočnej vzdialenosti od spotrebiča,
- miestnosť niekoľko minút dobre vyvetrajte,
- vypnite spotrebič a vyťahnite sieťovú zástrčku,
- informujte zákaznícky servis.

Čím viac je chladiacej kvapaliny v spotrebiči, tým väčšia musí byť miestnosť, v ktorej je spotrebič umiestnený. V príliš malých miestnostiach môže pri netesnení vzniknúť horľavá zmes plynu a vzduchu. Na 8 g chladiacej kvapaliny musí byť miestnosť veľká minimálne 1 m<sup>3</sup>.

Množstvo chladiacej kvapaliny vášho spotrebiča je uvedené na typovom štítku vo vnútri spotrebiča. Ak je sieťový kábel tohto spotrebiča poškodený, musí byť vymenený výrobcom, zákazníckym servisom alebo podobne kvalifikovanou osobou. Neodborné inštalácie a opravy môžu závažne ohroziť používateľa.

Opravy môžu vykonávať iba výrobca, zákaznícky servis alebo podobne kvalifikovaná osoba.

Môžu sa používať iba originálne diely výrobcu. Iba u týchto dielov výrobca zabezpečuje, že spĺňajú bezpečnostné požiadavky. Predĺženie sieťového prírodného vedenia môže byť zakúpené iba cez zákaznícky servis.

### **Dôležité informácie pri použití spotrebiča**

- Vo vnútri spotrebiča nikdy nepoužívajte elektrické spotrebiče (napr. ohrievače, elektrické výrobníky ľadu atď.). Nebezpečenstvo výbuchu!
- Spotrebič nikdy neodmrazujte alebo nečistite parným čističom! Para sa môže dostať na elektrické súčasti a vyvolať skrat. Nebezpečenstvo úrazu elektrickým prúdom!
- Na odstránenie vrstiev námrazy nepoužívajte ostré predmety. Mohlo by dôjsť k poškodeniu chladiacich rúrok. Unikajúci chladiaci prostriedok môže spôsobiť poranenie očí alebo sa môže vznietiť.
- V spotrebiči neuchovávajte žiadne výrobky obsahujúce horľavé plyny (napr. spreje) ani výbušné látky. Nebezpečenstvo výbuchu!
- Nepoužívajte podstavce, zásuvky, dvere atď. ako stúpadlo alebo pre podopretie.
- Pri odmrazovaní a čistení vytiahnite zástrčku alebo vypnite poistky. Zatiahnite za sieťovú zástrčku, nie za pripájací kábel.
- Uchovávajte vysokopercentný alkohol iba dobre uzatvorený a vo vzpriamenej polohe.
- Neznečistite umelohmotné diely a tesnenie olejom alebo tukom. Inak sa stanú porézne.
- Nezakrývajte alebo nezastavujte vetracie a odvetrávacie otvory pre spotrebič!
- Do mraziaceho priestoru neukladajte fľaše alebo nádoby obsahujúce sýtené nápoje. Fľaše a plechovky môžu vybuchnúť!

- Zmrazené potraviny, ktoré ste práve vybrali z mraziaceho priestoru, nikdy nevkladajte ihneď do úst. Nebezpečenstvo popálenia mrazom!
- Zabráňte dlhšiemu kontaktu rúk so zmrazenými potravinami, ľadom alebo s potrubím odparovača. Nebezpečenstvo popálenia chladom!

### **Nevystavujte deti a ohrozené osoby nebezpečenstvu:**

Ohrozené sú deti, osoby s obmedzenými fyzickými, psychickými alebo sensorickými schopnosťami alebo nedostatočnými znalosťami o bezpečnom používaní tohto spotrebiča. Zabezpečte, aby deti a ohrozené osoby pochopili tieto nebezpečenstvá. Osoba zodpovedná za bezpečnosť musí na deti a ohrozené osoby, ktoré spotrebič používajú, dozerat' a poučiť ich.

Spotrebič môžu používať iba deti staršie ako 8 rokov. Dozerajte na deti, ktoré čistia spotrebič a vykonávajú jeho údržbu.

Nikdy nenechávajte deti, aby sa so spotrebičom hrali.

### **Deti v domácnosti**

- Neprenechávajte obal a jeho časti deťom. Hrozí nebezpečenstvo udusenia skladanými kartónmi a fóliami!
- Nikdy nenechávajte deti, aby sa so spotrebičom hrali!
- U spotrebičov s dverovým zámkom: Uschovajte kľúč mimo dosah detí!

### **Všeobecné ustanovenia**

Spotrebič je vhodný:

- pre chladenie a zamrazovanie potravín,
- pre prípravu ľadu.

Tento spotrebič je určený pre použitie v domácnosti a pre domáce prostredie.

Spotrebič je odrušený podľa smernice EÚ 2004/ 108/EC.

Chladiaci okruh je preskúšaný na tesnosť.

Tento spotrebič je v súlade s platnými bezpečnostnými požiadavkami pre elektrické spotrebiče (EN 60335-2-24).

Tento spotrebič je určený na použitie do najvyššej povolenej nadmorskej výšky 2000 m.

## Pokyny pre likvidáciu

### Likvidácia obalu

Obal chráni váš spotrebič pred poškodením pri preprave. Všetky použité materiály sú ekologicky neškodné a recyklovateľné. Pomôžte nám prosím tým, že obaly ekologicky zlikvidujete.

O aktuálnych možnostiach likvidácie sa prosím informujte u Vášho odborného predajcu alebo na obecnom úrade.

### Likvidácia starého spotrebiča

Staré spotrebiče neslúžia iba ako bezcenný odpad! Ekologickou likvidáciou starých spotrebičov je možné opäť získať cenné suroviny.



Tento spotrebič je označený v súlade s európskou smernicou 2012/19/EU, ktorá sa týka použitých elektrických a elektronických zariadení (waste electrical and electronic equipment - WEEE).

Táto smernica stanovuje rámec pre spätný odber a recykláciu použitých spotrebičov platný v celej EU.

### Upozornenie

U vyslúžených spotrebičov:

1. Vytiahnite sieťovú zástrčku.
2. Odrežte sieťový kábel a odstráňte ho spoločne so sieťovou zástrčkou.
3. Priečinky a nádoby nevyťahujte: zabránite tak deťom vliezť do chladničky!
4. Deti sa so spotrebičom po jeho vyradení z prevádzky nesmú hrať. Nebezpečenstvo udusenía!

Chladničky obsahujú chladiacu kvapalinu a plyny v izolácii. Tie musia byť odborne zlikvidované. Zabezpečte, aby rúrky obehu chladiacej kvapaliny neboli poškodené až do ich odborného zlikvidovania.

## Rozsah dodávky

Po vybalení prekontrolujte všetky diely, či pri preprave nedošlo k ich poškodeniu.

V prípade reklamácie kontaktujte predajcu, u ktorého ste spotrebič zakúpili, alebo sa obráťte na náš zákaznícky servis.

Dodaný spotrebič sa skladá z nasledujúcich dielov:

- Neprenosný spotrebič.
- Vnútorne vybavenie (v závislosti od modelu)
- Vrečko s montážnymi materiálmi
- Návod na použitie
- Montážny návod
- Záručný list
- Informácie o energetickej spotrebe a hlučnosti

## Teplota miestnosti a vetranie

### Okolité teplota

Spotrebič je vhodný pre určitú klimatickú triedu. V závislosti od klimatickej triedy môžete spotrebič prevádzkovať pri nasledujúcich izbových teplotách.

Klimatická trieda je uvedená na typovom štítku. Obr. 15.

Klimatická trieda	Povolená okolité teplota
<b>SN</b>	+10 °C až 32 °C
<b>N</b>	+16 °C až 32 °C
<b>ST</b>	+16 °C až 38 °C
<b>T</b>	+16 °C až 43 °C

### Upozornenie

Spotrebič je plne funkčný v rámci vymedzených teplôt uvedenej klimatickej triedy. Ak bude spotrebič triedy SN prevádzkovaný pri chladnejšej izbovej teplote, je možné vylúčiť poškodenie spotrebiča až do teploty +5 °C.

### Vetranie

Obr. 1/27

Vzduch na zadnom paneli spotrebiča sa zahrieva. Ohriaty vzduch musí nerušené vychádzať. V opačnom prípade musí chladnička viacej chlaďiť. To zvyšuje spotrebu energie. Preto nikdy nezakrývajte ani nezastavujte vetracie alebo odvetrávacie otvory spotrebiča!

## Umiestnenie

Spotrebič postavte v suchej, vetranej miestnosti. Miesto inštalácie by nemalo byť vystavené priamemu slnečnému žiareniu ani sa nachádzať v blízkosti tepelných zdrojov, napr. sporáka, vyhrievacieho telesa atď. V prípade, že je inštalácia v blízkosti tepelného zdroja nevyhnutná, použite vhodnú izolačnú dosku alebo dodržujte nasledujúcu minimálnu vzdialenosť od tepelných zdrojov:

- 3 cm od elektrických alebo plynových sporákov.
- 30 cm od olejových sporákov či sporákov na tuhé palivá.

## Pripojenie spotrebiča

Po inštalácii spotrebiča počkajte aspoň 1 hodinu pred tým, ako uvediete spotrebič do prevádzky. Behom prepravy môže dôjsť k tomu, že sa olej obsiahnutý v kompresore dostane do chladiaceho systému.

Pred prvým uvedením do prevádzky vyčistite vnútorný priestor spotrebiča (viď kapitola "Čistenie spotrebiča").

## Elektrické pripojenie

Sieťová zástrčka sa musí nachádzať v blízkosti spotrebiča a musí byť tiež po inštalácii spotrebiča voľne prístupná.

Spotrebič vyhovuje ochrannej triede I. Pripojte spotrebič do predpisovo nainštalovanej zásuvky na striedavý prúd 220 240 V/50 Hz pomocou ochranného vodiča. Sieťová zástrčka musí byť istená poistkou 10 až 16 A.

U spotrebičov prevádzkovaných mimo Európu prekontrolujte, či údaje o napätí a jeho druhu zodpovedajú hodnotám vášho dodávateľa energie. Tieto informácie sú uvedené na výrobnom štítku. Obr. 15.

### Upozornenie

Spotrebič nikdy nepripájajte do zásuvky s režimom šetrenie energie.

Naše spotrebiče môžete používať s meničmi synchronizovaného sieťového napätia a sínusovými meničmi napätia.

Meniče synchronizované so sieťou sa používajú vo fotovoltaických zariadeniach, ktoré sa pripájajú priamo na verejnú elektrickú sieť. Pri riešení ostrovných systémov (napr. na lodiach alebo horských chatách), ktoré nemajú žiadne priame pripojenie na verejnú elektrickú sieť, sa musia použiť sínusové meniče napätia.

## Zoznámenie sa so spotrebičom

Obrázky nájdete na ilustrovanej poslednej časti návodu. Tieto prevádzkové pokyny sa týkajú niekoľkých modelov.

Vlastnosti modelov sa môžu líšiť.

Schémy sa môžu líšiť.

### Obr. 1

- A Chladiaci priestor
- B Chladiaci priestor pre čerstvé potraviny
- C Mraziaci priestor
- 1-8 Ovládaci panel
- 9 Tlačidlo ZAP/VYP
- 10 Zabudovaná sklenená polica
- 11 Osvetlenie, chladiaci priestor
- 12 Sklenená polica „EasyLift“
- 13 Roztiahnuteľná sklenená polica
- 14 Priečinko na delikatesy
- 15 Priečinko na maslo a syry
- 16 Stojanček na vajcia
- 17 Dverové police „EasyLift“
- 18 Držiak na fľaše
- 19 Priečinko na veľké fľaše
- 20 Osvetlená priečinko na čerstvé potraviny
- 21 Priečinko na čerstvé potraviny
- 22 Filter vlhkosti
- 23 Priečinko s kontrolkou vlhkosti
- 24 Priečinko na mrazené potraviny (malá)

- 25 Sklenená polica
- 26 Priečnik na mrazené potraviny (veľká)
- 27 Otvor ventilátora

## Ovládací panel

Obr. **2**

- 1 **Tlačidlo Alarm**  
Slúži na vypínanie varovného signálu, vid' kapitola „Funkcia Alarm“.
- 2 **Tlačidlo „super“ (mraziaci priestor)**  
Zapne a vypne funkciu supermrazenia.
- 3 **Tlačidlo nastavenia teploty Mraziaci priestor**  
Toto tlačidlo nastaví teplotu mraziaceho priestoru.
- 4 **Ukazovateľ teploty Mraziaci priestor**  
Číslo zodpovedajú nastavenej teplote mraziaceho priestoru v °C.
- 5 **Tlačidlo „super“ Chladiaci priestor**  
Zapne a vypne superchladenie.
- 6 **Tlačidlo nastavenia teploty Chladiaci priestor**  
Toto tlačidlo nastaví teplotu v chladiacom priestore.
- 7 **Ukazovateľ teploty Chladiaci priestor**  
Číslo zodpovedajú nastavenej teplote chladiaceho priestoru v °C.
- 8 **Tlačidlo ZAP/VYP**  
Tlačidlo ZAP/VYP sa rozsvieti, keď je spotrebič v prevádzke.

## Zapnutie spotrebiča

Zapnite spotrebič stlačením tlačidla ZAP/VYP, Obr. **1**/9. Výstražný tón je možné vypnúť stlačením tlačidla Alarm, obr. **2**.

Ukazovateľ teploty začne blikať a tlačidlo Alarm sa rozsvieti, dokiaľ spotrebič nedosiahne nastavených teplôt.

Osvetlenie chladiaceho priestoru sa rozsvieti, ak sa otvoria dverka spotrebiča.

Z výroby sú odporúčené nasledujúce nastavenia teploty:

- Chladiaci priestor: +4°C
- Chladiaci priestor pre čerstvé potraviny: takmer 0°C.
- Mraziaci priestor: -18°C

## Pokyny pre prevádzku

- Po zapnutí môže trvať niekoľko hodín, kým sa dosiahne nastavených teplôt.
- Vďaka plne automatickému systému NoFrost sa v mraziacom priestore netvorí námraza. Odmrazovanie nie je preto nutné.
- Čelné a bočné strany spotrebiča sa čiastočne trochu zahrejú. To zabraňuje zrážaniu vody.
- Ak sa nedajú dverka mraziaceho priestoru hneď po zatvorení znova otvoriť, tak chvíľu počkajte, kým sa nevyrovná vzniknutý podtlak.

## Nastavenie teploty

Obr. 2

### Chladiaci priestor

Teplota priestoru môže byť nastavená na teplotu +2 °C až +8 °C.

Stlačte niekoľkokrát tlačidlo chladiaceho priestoru 6, kým sa na ukazovateli chladiaceho priestoru nezobrazí požadovaná teplota.

Hodnota nastavená na spotrebiči je uložená. Displej chladiaceho priestoru 7 ukazuje nastavenú teplotu.

### Chladiaci priestor na čerstvé potraviny

Teplota v chladiacom priestore na čerstvé potraviny je z výroby nastavená takmer na 0°C a nemali by ste ju meniť.

Ak sa na chladených potravinách tvorí námraza, teplotu v tomto priestore je možné zvýšiť (viď kapitola „Odstraňovanie drobných porúch svojpomocne“).

### Mraziaci priestor

Teplota priestoru môže byť nastavená na teplotu -16 °C až -24 °C.

Stlačte niekoľkokrát tlačidlo mraziaceho priestoru 3, kým sa na ukazovateli mraziaceho priestoru nezobrazí požadovaná teplota.

Hodnota nastavená na spotrebiči je uložená. Displej mraziaceho priestoru 4 ukazuje nastavenú teplotu.

## Funkcia Alarm

Obr. 2

### Alarm dverí

Alarm dverí (nepretržitý zvuk) sa zapne, hneď ako sú dvierka spotrebiča otvorené dlhšie ako dve minúty. Tento varovný signál sa vypne po zatvorení dvierok alebo stlačení tlačidla Alarm 1.

### Teplotný alarm

Teplotný alarm sa zapne, ak je v mraziacom priestore príliš teplo a mrazené potraviny sú ohrozené.

- Tlačidlo Alarm 1 bliká: Mrazené potraviny sú alebo boli v ohrození.
- Tlačidlo Alarm 1 svieti: Mrazené potraviny nie sú v ohrození.

### Upozornenie

Rozmrazené alebo rozmrazujúce sa potraviny znova nezmrázajte. Znova zmraziť je možné len hotové pokrmy (varené či vyprážené).

Produkty, ktoré prekročia maximálnu dobu skladovania, už neskladujte.

Alarm sa môže spustiť bez toho, aby boli ohrozené mrazené potraviny, a to v týchto prípadoch:

- uvedenie spotrebiča do prevádzky,
- vloženie väčšieho množstva čerstvých potravín do spotrebiča,
- keď sú dvierka mraziaceho priestoru príliš dlho otvorené.

### Vypnutie alarmu

Obr. 2

Alarm vypnite stlačením tlačidla 1.



## Úžitkový objem

Informácie o úžitkovom objeme nájdete vo vnútri vášho spotrebiča na typovom štítku. Obr. 15

## Maximálne využitie mraziacej kapacity

Pre umiestnenie maximálneho množstva mrazených potravín môžete vybrať priečinky. Potraviny môžete naskladať priamo na police a dno mraziaceho priestoru.

### Vytiahnutie jednotlivých častí vybavenia

Priečinkov na mrazené potraviny vytiahnite na doraz, vpredu nadvihnite a vytiahnite. Obr. 10

### Upozornenie

Vyvarujte sa kontaktu potravín so zadnou stenou. Inak by ste narušili cirkuláciu vzduchu.

Potraviny alebo obaly by mohli primrznúť k zadnej stene.

## Chladiaci priestor

Chladiaci priestor je ideálne miesto pre uskladnenie mäsa, údenín, rýb, mliečnych výrobkov, vajec, hotových pokrmov a cukrárenských výrobkov.

## Skladovanie potravín

- Skladujte iba čerstvé, nepoškodené potraviny. Len tak zostanú dlhšie čerstvé a zachovávajú si kvalitu.
- U hotových a chladených produktov neprekráčajte odporúčaný dátum spotreby a dátum použiteľnosti stanovený výrobcom.
- Pre zachovanie arómy, farby a čerstvosti, skladujte potraviny dobre zabalené alebo prikryté. Tým zabránite prenosu chutí a sfarbeniu plastových častí chladiaceho priestoru.
- Teplé pokrmy a nápoje nechajte najskôr vychladnúť, až potom ich vložte do spotrebiča.

### Upozornenie

Vetrací otvor nikdy nezakrývajte potravinami, aby nebola narušená cirkulácia vzduchu. Potraviny, ktoré umiestnite bezprostredne pred vetracie otvory, môžu v dôsledku prúdiaceho studeného vzduchu zmrznúť.

## Chladiace zóny v chladiacom priestore

Vplyvom cirkulácie vzduchu v chladiacom priestore vzniknú rôzne chladiace zóny:

- Najchladnejšie zóny sú pri zadnom paneli spotrebiča a u priečinku na delikatesy. Obr. 3
- Najteplejšou zónou je horná časť dverného priestoru.

### Upozornenie

V najteplejšej zóne skladujte napr. tvrdé syry a maslo. Syr bude môcť uvoľňovať svoju chuť a vôňu, maslo budete môcť ľahko rozotrieť.

## Superchladenie

Pri spustení superchladenia sa chladnička cca počas 6 hodín vychladí na čo najnižšiu teplotu. Potom sa automaticky nastaví teplota nastavená pred superchladením.

Superchladenie spustíte napríklad

- pred vložení veľkého množstva potravín,
- na rýchle vychladenie nápojov.

## Zapnutie a vypnutie

Obr. **2**

Stlačte tlačidlo „super“ 5 v chladiacom priestore.

Uvedenie do prevádzky je indikované rozsvietením tlačidla.

### Upozornenie

Pri spustení funkcie superchladenia môže byť spotrebič hlučnejší.

## Priečnik na čerstvé potraviny

Teplota v chladiacom priestore je cca 0°C. Nízka teplota a optimálna vlhkosť Vám poskytne ideálne podmienky na skladovanie čerstvých potravín.

V priečniku na čerstvé potraviny môžete pokrmy skladovať až trikrát dlhšie ako v bežnom chladiacom priestore - bude zachovaná dlhšia čerstvosť, nutričné hodnoty aj chuť.

## Priečnik na čerstvé potraviny

Obr. **1**/21

Podmienky vo vnútri tohto priečniku sú ideálne na skladovanie rýb, mäsa, klobás, syra a mlieka.

## Priečnik s kontrolkou vlhkosti

Obr. **1**/23

Priečnik s kontrolkou vlhkosti je zakrytá špeciálnym filtrom, ktorý optimalizuje množstvo vlhkosti v tomto priestore. Výsledkom toho je nahromadené množstvo vlhkosti v tomto priečniku až 95 % v závislosti od množstva vložených potravín. Toto klíma je ideálnym na skladovanie čerstvého ovocia, šalátov, zeleniny, bylínok aj húb.

### Upozornenie

- Ovocie citlivé na chlad (napr. ananás, banán, papája a citrusové plody) a zelenina citlivá na chlad (napr. baklažán, uhorka, cuketa, papriky, paradajky a zemiaky) by mali byť skladované mimo chladničky pri teplote cca +8°C - +12°C, ochráni sa tak jeho kvalita, chuť a vôňa.
- V závislosti od druhu potravín a ich množstva sa môže v zásuvke na zeleninu zrážať para. Zrazenú paru môžete utrieť suchou handričkou.

## Potraviny vhodné na skladovanie v priechniku na čerstvé potraviny:

### Priechnik na čerstvé potraviny:

Obr. 1/21

- Ryby, morské plody, mäso, údeniny, mliečne produkty, hotové pokrmy.

### Priechnik s kontrolkou vlhkosti:

Obr. 1/23

- Zelenina (napr. mrkva, špargľa, zeler, pór, červená repa, huby, kapustovité plody ako brokolica, karfiol, ružičkový kel, kaleráb)
- Šalát (napr. valeriánka, ľadový šalát, čakanka, hlávkový šalát)
- Bylinky (napr. kôpor, petržlen, pažitka, bazalka)
- Ovocie (druhy odolné chladu, napr. jablká, broskyne, bobuľovité ovocie, grep)

## Dĺžka skladovania (pri teplote 0°C)

### V závislosti na prvotnej kvalite produktu

Čerstvé ryby, morské plody	až 3 dni
Hydina, mäso (varené/vyprážené)	až 5 dní
Hovädzie, bravčové, jahňacie mäso, klobásky (chladené)	až 7 dní
Údené ryby, brokolica	až 14 dní
Šalát, fenikel, marhule, slivky	až 21 dní
Mäkký syr, jogurty, tvaroh, cmar, karfiol	až 30 dní

## Mraziaci priestor

### Používanie mraziaceho priestoru

- Pre uskladnenie hlboko zamrazených potravín.
- Pre výrobu kociek ľadu.
- Pre zamrazovanie potravín.

### Upozornenie

Dbajte na to, aby boli dvierka mraziaceho priestoru vždy dobre zatvorené.

V prípade, že sú dvierka otvorené, mrazené potraviny sa rozmrazujú.

Mraziaci priestor sa pokryje silnou vrstvou ľadu. Okrem toho dochádza k plytvaniu energiou v dôsledku príliš veľkej spotreby energie!

## Maximálna mraziaca kapacita

Informácie o najvyššej mraziacej kapacite v priebehu 24 hodín sú uvedené na výrobnom štítku. Obr. 15

### Predpoklady pre využitie maximálnej mraziacej kapacity

- Pred umiestnením čerstvých potravín do priestoru spustíte funkciu supermrazenie (viď kapitola „Supermrazenie“).
- Demontáž doplnkov.
- Potraviny skladujte priamo na policiach a na dne mraziaceho priestoru.

### Upozornenie

Mrazenými potravinami nezakrývajte ventilačné štrbiny na zadnom paneli mraziaceho priestoru.

- Väčšie množstvo potravín ponechajte zmraziť v hornom priechniku, kde sa potraviny zmrazia obzvlášť rýchlo a jemne.

## Zmrazovanie a skladovanie potravín

### Nákup mrazených potravín

- Uistite sa, že obal nie je poškodený.
- Neprekračujte dobu použiteľnosti potravín.
- Teplota mrazničky v supermarkete musí byť -18°C alebo nižšia.
- Ak je to možné, presuňte mrazené potraviny v chladiacej taške čo najrychlejšie do mraziaceho priestoru.

### Zásady pre ukladanie potravín

- Ak je to možné, zmrazujte väčšie množstvo potravín v hornom priečinku, kde sa potraviny zmrazia obzvlášť rýchlo a jemne.
- Umiestnite potraviny do celého priestoru priečinkov alebo v priečinku pre mrazené potraviny.

#### Upozornenie

Potraviny, ktoré chcete zmraziť, nekladte na už mrazené potraviny. Ak je to potrebné, mrazené potraviny v príslušnom priečinku znova poskladajte.

### Skladovanie mrazených potravín

Vložte priečinok na mrazené potraviny do spotrebiča až na doraz, aby bola zaistená neobmedzená cirkulácia vzduchu.

## Zamrazovanie čerstvých potravín

Pre zamrazovanie používajte iba čerstvé a nepokazené potraviny.

Aby bola čo najlepšie zachovaná nutričná hodnota, vôňa a farba, mala by byť zelenina pred zamrazením blanširovaná. Baklažány, papriky, cukety a špargle nie je nutné blanširovať.

Literatúru o zamrazovaní a blanširovaní nájdete v kníhkupectve.

#### Upozornenie

Potraviny, ktoré chcete zamraziť, nesmú prísť do kontaktu s už zamrazenými potravinami.

- Pre zamrazovanie sú vhodné nasledujúce potraviny: Pečivo, ryby a morské plody, mäso, zverina, hydina, zelenina, ovocie, bylinky, vajcia bez škrupiny, mliečne produkty, ako je syr, maslo a tvaroh, hotové produkty a zvyšky pokrmov, ako sú polievky, dusené jedlá, varené mäso a ryby, zemiakové pokrmy, nákypy a múčniky.
- Pre zamrazovanie nie sú vhodné nasledujúce potraviny: druhy zeleniny, ktoré sa konzumujú surové, listový šalát alebo red'kovky, vajcia v škrupine, hrozno, celé jablká, hrušky a slivky, vajcia na tvrdo, jogurt, kyslé mlieko, kyslá smotana, crème frache a majonéza.

## Balenie potravín pre zamrazenie

Potraviny uzatvorte do vzduchotesných nádob, aby nestratili svoju vôňu a nevysychali.

1. Vložte potraviny do obalu.
2. Vytlačte vzduch.
3. Vzduchotesne uzatvorte.
4. Na obal napíšte jeho obsah a dátum zamrazenia.

### Vhodné obaly:

Plastová fólia, vrecúška,lobal, mraziace dózy. Tieto produkty je možné zakúpiť v špecializovaných predajniach.

### Nevhodné obaly:

Baliaci papier, pergamenový papier, celofán, vrecúška na odpadky a použité nákupné tašky.

### Pre uzatváranie zabalených potravín sú vhodné:

Gumové pásky, plastové svorky, motúziky, lepiaca páska odolná proti chladu atď. Tašky a vrecúška môžete uzatvárať zväračkou.

## Trvanlivosť mrazených potravín

Doba skladovania závisí od druhu mrazených potravín.

Pri teplote -18 °C:

- Ryby, údeniny, hotové pokrmy, pečivo:  
až 6 mesiacov
- Hydina, syry a mäso:  
až 8 mesiacov
- Zelenina a ovocie:  
až 12 mesiacov

## Supermrazenie

Potraviny by mali čo najrýchlejšie zmrznúť až do stredu, tým dôjde k zachovaniu vitamínov, výživových hodnôt, vzhľadu a chuti.

Niekoľko hodín pred vložením čerstvých potravín zapnite supermrazenie, aby ste predišli nežiadúcemu zvýšeniu teploty.

Všeobecne stačí 4–6 hodín.

Spotrebič po zapnutí stále pracuje, v mraziacom priestore sa dosiahne veľmi nízkej teploty.

Aby ste mohli využiť maximálnu mraziacu kapacitu, zapnite supermrazenie 24 hodín pred vložením čerstvých potravín.

Menšie množstvo potravín (až 2 kg) môžete zmraziť bez supermrazenia.

### Upozornenie

Ak je supermrazenie zapnuté, môže dochádzať k zvýšenému prevádzkovému hluku.

## Zapnutie a vypnutie

Obr. 2

Stlačte tlačidlo „super“ v mraziacom priestore 2.

Uvedenie do prevádzky je indikované rozsvietením tlačidla.

Supermrazenie sa automaticky vypne po uplynutí približne 2,5 dní.

## Rozmrazovanie zmrazených potravín

Podľa spôsobu a účelu použitia je možné voliť medzi nasledujúcimi možnosťami:

- pri izbovej teplote,
- v chladničke,
- v elektrickej rúre na pečenie, s/bez ventilátora horúceho vzduchu,
- v mikrovlnnej rúre.

### **Upozornenie**

Čiastočne rozmrazené alebo rozmrazené potraviny znova nezamrazujte. Opätovne zamraziť sa dá iba už hotový pokrm (varený alebo pečený).

Maximálnu dobu skladovania mrazeného pokrmu však už naplno nevyužívajte.

## Vnútorne vybavenie

(Ilen niektoré modely)

### **Sklenená polica „EasyLift“**

Obr. **4**  
Výšku sklenenej police môžete nastaviť, bez toho aby ste ju museli zo spotrebiča vyberať.

Vytiahnite pravú páčku police hore. Stiahnite ľavú páčku police dole.

### **Upozornenie**

- Hýbte vždy len s jednou páčkou.
- Ak sa na polici nachádza viac ako 5 kg záťaže, pozíciu police už nie je možné meniť.

### **Zabudovaná sklenená polica**

Obr. **5**  
Pozíciu zabudovanej sklenenej police môžete zmeniť tak, že stlačíte tlačidlá na spodnej strane police a oddelíte sklenenú policu od jej rámu. Presuňte uzávery. Vložte späť sklenenú policu a pomocou mierneho tlaku ju upevnite.

### **Dverové police „EasyLift“**

Obr. **6**  
Výšku dverových políc môžete nastaviť, bez toho aby ste ich museli zo spotrebiča vyberať.

Stlačte naraz tlačidlá na spodnej strane dverových políc. Dverové police sa tak posunú dole. Môžete ich posunúť aj hore, bez toho aby ste stlačili tlačidlá.

### **Priečink na fľaše**

Obr. **7**  
Fľaše je možné skladovať bezpečne v priečinku. Pozíciu priečinku je možné nastaviť.

### **Miska na ľad**

Obr. **8**

1. Naplňte priečink na kocky ľadu do 3/4 pitnou vodou a umiestnite ho do mraziaceho priestoru.
2. Ak priečink na kocky ľadu k stene mraziaceho priestoru primrzne, uvoľnite jeho len pomocou tupého predmetu (napr. rukoväť lyžice).
3. Kocky ľadu z priečinka vyberte tak, že priečink mierne prehnite alebo ho krátko podržte pod tečúcou vodou.

## Chladiaci akumulátor

(ich množstvo závisí od druhu modelu spotrebiča)

Ak dôjde ku skratu v elektrickej sieti alebo poruche spotrebiča, chladiaci akumulátor vám pomôže spomaliť proces rozmrazenia potravín.

Potraviny budete môcť uchovávať najdlhšie, ak na potraviny v hornom priečinku mraziaceho priestoru umiestnite chladiaci akumulátor.

Chladiaci akumulátor môžete vziať so sebou, ak potrebujete dočasne uchovať potraviny chladné, napr. v chladiacej taške.

## Vypnutie a odpojenie spotrebiča

### Vypnutie spotrebiča

Obr. **1**

Stlačte tlačidlo ZAP/VYP 9. Chladiaci priestor a osvetlenie sa vypnú.

### Odpojenie spotrebiča

Ak spotrebič po dlhšiu dobu nepoužívate:

1. Spotrebič vypnite.
2. Vytiahnite sieťovú zástrčku alebo vypnite poistku.
3. Očistite spotrebič.
4. Ponechajte dvierka spotrebiča otvorené.

## Odmrazovanie

### Chladiaci priestor a priečinky na čerstvé potraviny

Kým je spotrebič v prevádzke, na zadnej stene chladiaceho priestoru sa vytvárajú kvapky zrazenej pary alebo námrazy. Nie je treba zrazené kvapky pary alebo námrazu utierať, zadný panel sa odmrázuje automaticky. Zrazená para odtečie z kondenzačného kanálíka do výparníka, odkiaľ sa vyparí.

### Upozornenie

Udržujte kondenzačný kanálik a odpadový kanálik v čistote, aby sa zrazená para mohla odplavovať.

Obr. **9**

### Mraziaci priestor

Vďaka plne automatickému systému NoFrost sa v mraziacom priestore netvorí námraza. Odmrazovanie preto už nie je nutné.

# Čistenie spotrebiča

## Upozornenie

- Nepoužívajte čistiace prostriedky s obsahom piesku, kyseliny alebo chlóru ani rozpúšťadla.
- Nepoužívajte žiadne drsné alebo abrazívne čistiace hubky. Na kovovom povrchu môže vzniknúť korózia.
- Nikdy neumývajte police a priečinky v umývačke riadu. Diely by sa mohli zdeformovať!

Postupujte nasledovne:

1. Pred čistením spotrebiča: Spotrebič vypnite.
2. Vytiahnite sieťovú zástrčku alebo vypnite poistku.
3. Vyberte potraviny a umiestnite ich na chladné miesto. Ak je to možné, umiestnite na potraviny chladiaci akumulátor.
4. Počkajte, až sa vrstva námrazy z chladiaceho priestoru roztopí.
5. Potom utrite povrch spotrebiča mäkkou handričkou, vlažnou vodou s trochu prostriedku na umývanie riadu s neutrálnym pH. Voda pri oplachovaní nesmie vtiecť do osvetlenia cez odpadový kanálik do výparníka.
6. Utrite tesnenie dvierok čistou vodou a osušte ho dôkladne handričkou.
7. Po čistení spotrebič znova zapojte a zapnite.
8. Vložte mrazené potraviny späť do spotrebiča.

## Upozornenie

- Udržujte kondenzačný kanálik a odpadový kanálik Obr. 9/B, v čistote pomocou vatovej tyčinky alebo podobného nástroja, aby sa zrazená para mohla odplavovať. Kondenzačný kanálik, Obr. 9/A, je možné pre vyčistenie vybrať.
- Kvôli funkčnosti spotrebiča je nutné po vyčistení vložiť uzávery späť do odpadového kanálika chladiaceho priestoru.

## Vnútorne vybavenie

Pred čistením spotrebiča môžete vybrať všetky jeho vyberateľné súčasti.

### Vytiahnutie sklenenej police „EasyLift“

Obr. 4

Posuňte policu úplne hore a vyberte ju.

### Vytiahnutie dverovej police „EasyLift“

Obr. 6

Posuňte policu úplne hore a vyberte ju.

### Vytiahnutie zabudovanej sklenenej police

Obr. 5

Stlačte tlačidlá na spodnej strane police a oddel'te ju od jej rámu.

### Vytiahnutie priečinku na mrazené potraviny

Obr. 10

Vysuňte úplne priečinkov, nadvihnite ho a vyberte zo spotrebiča.

## Upozornenie

Pred vložením priečinku na mrazené potraviny s teleskopickými vysunutiami späť do spotrebiča je potrebné tieto vysunutia vybrať.



## Vytiahnutie priečinku

Obr. 12

Nakloňte priečinok dopredu a vyberte ju. Pre vloženie priečinku späť umiestnite jej prednú stranu na teleskopické vysunutia a zasuňte do spotrebiča. Priečinok sa po zasunutí do spotrebiča zacvakne.

## Vytiahnutie filtra vlhkosti

Obr. 11/22

Filter vlhkosti je možné vybrať, aby bolo možné vyčistiť priečinok s kontrolkou vlhkosti. Najprv vyberte priečinok s kontrolkou vlhkosti a potom vysuňte filter vlhkosti. Zdvihnite kryt filtra, obr. 11 a vyberte filter von. Očistite vlašnou vodou, nechajte uschnúť a znova zmontujte.

## Vytiahnutie teleskopických vysunutí

Obr. 14

1. Vysuňte teleskopické vysunutie.
2. Uvoľnite poistnú maticu v smere hodinových ručičiek.
3. Oddel'te teleskopické vysunutie od zadnej matice.
4. Stlačte teleskopické vysunutie dohromady a späť nad zadnú maticu, potom ho vyberte.

## Montáž teleskopických vysunutí

1. Umiestnite vysunuté teleskopické vysunutie na prednú maticu.
2. Vysuňte teleskopické vysunutie mierne dopredu, kým sa nezacvakne.
3. Umiestnite teleskopické vysunutie na zadnú maticu.
4. Zacvaknite ho do správnej pozície.

## Zápach

Ak sa vo vašom spotrebiči objaví nepríjemný zápach:

1. Vypnite spotrebič stlačením tlačidla ZAP/VYP. Obr. 11/9.
2. Vyberte zo spotrebiča všetky potraviny.
3. Očistite vnútorný priestor (viď kapitola „Čistenie spotrebiča“).
4. Umyte všetok obalový materiál.
5. Silne voňajúce potraviny nepriedušne utesnite, aby sa nežiaduci zápach nevytváral.
6. Spotrebič znova zapnite.
7. Vložte potraviny späť do spotrebiča.
8. Skontrolujte, či sa po 24 hodinách zápach stále nevytvára.
9. Vymeňte pachový filter, Obr. 13.  
Pachový filter sa nachádza za hornom priečinku na čerstvé potraviny. Náhradné filtre môžete zakúpiť v zákaznickom servise.

## Osvetlenie (LED dióda)

Váš spotrebič je vybavený bezúdržbovými LED diódami.

Tieto svetlá môže opravovať iba zákaznický servis alebo oprávnení technici.

---

## Tipy pre úsporu energie

- Spotrebič postavte v suchej, dobre vetranej miestnosti! Spotrebič by nemal byť vystavený priamemu slnečnému žiareniu alebo by nemal byť v blízkosti zdrojov tepla (napr. vyhrievacie teleso, sporák). Prípadne použite izolačnú dosku.
- Teplé potraviny a nápoje nechajte vychladnúť pred ich vložením do spotrebiča.
- Zmrazené potraviny určené na rozmrazenie dávajte do chladiaceho priestoru. Nízku teplotu mrazeného pokrmu použite pre chladenie potravín.
- Otvárajte spotrebič ak možno čo na najkratšiu dobu.
- Ak dôjde ku skratu v elektrickej sieti alebo poruche spotrebiča, chladiaci akumulátor vám pomôže spomaliť proces rozmrazenia potravín. chladiaci akumulátor umiestnite priamo na potraviny v hornom priečinku mraziaceho priestoru.
- Dvierka mraziaceho priestoru vždy riadne zatvorte.
- Usporiadanie vybavenia neovplyvňuje energetickú spotrebu spotrebiča.
- Aby nedochádzalo k zvýšenej spotrebe energie, očistite občas ventilačné otvory spotrebiča malým štetcom či vysávačom.

---

## Prevádzkové zvuky

### Celkom bežné zvuky

#### Hučanie

Bežia motory (napr. chladiaci agregát, ventilátor).

#### Bublanie, bzučanie alebo klokotanie

Chladiaca kvapalina preteká rúrkami.

#### Cvakanie

Motor, vypínač alebo magnetické ventily sa zapínajú /vypínajú.

### Zamedzenie zvukom

#### Spotrebič nestojí rovno

Vyrovnajzte spotrebič pomocou vodováhy. Vyrovnajzte ho pomocou skrutkovacích nožičiek alebo ho niečím podložte.

#### Priečinky, police alebo skladovacie plochy sa kývajú alebo sú vzpriemené

Skontrolujte diely, ktoré sa dajú vytiahnuť a prípadne ich znovu vložte.

#### Fľaše a nádoby sa navzájom dotýkajú

Zľahka od seba odsuňte fľaše a nádoby tak, aby sa nedotýkali.

## Odstraňovanie drobných porúch svojpomocne

Pred tým, ako zavoláte zákaznícky servis:

Prekontrolujte, či na základe nasledujúcich pokynov nemôžete poruchu odstrániť sami.

Náklady za poradenstvo zákazníckeho servisu musíte uhradiť sami aj behom záručnej doby!

Porucha	Možná príčina	Odstránenie
Teplota sa značne odchyľuje od nastavenia.		V niektorých prípadoch je vhodné spotrebič na 5 minút vypnúť. Ak je teplota príliš vysoká, počkajte niekoľko hodín a skontrolujte, či sa teplota priblížila k nastavenej hodnote. Ak je teplota príliš nízka, skontrolujte ju druhý deň znova.
Dno chladiaceho priestoru je mokré.	Došlo k upchatiu kondenzačného kanálíka alebo odpadového kanálíka.	Udržujte kondenzačný kanálik a odpadový kanálik v čistote. Viď kapitola Čistenie spotrebiča. Obr. <b>9</b>
Teplota v chladiacom priestore je príliš nízka.	Nastavená teplota je príliš nízka.	Zvýšte teplotu.
Chladiaca jednotka sa zapína častejšie a po dlhšiu dobu.	Spotrebič je príliš často otváraný.	Dvierka spotrebiča zbytočne neotvárajte.
	Vetracie otvory alebo otvory pre odvetrávanie spotrebiča boli zakryté.	Odstráňte prekážky.
Chladiaci priestor spotrebiča je celkom naplnený.	Spotrebič sa vypol.	Stlačte tlačidlo ZAP/YYP.
	Výpadok prúdu.	Skontrolujte, či je spotrebič v zásuvke.
Osvetlenie nefunguje.	Je vypnutá poistka.	Skontrolujte poistku.
Displej nesvieti.	Vidlica sieťového prívodu nie je správne zastrčená v zásuvke.	Skontrolujte sieťovú zástrčku.
Spotrebič sa neochladzuje, vnútorné osvetlenie však svieti.	Je zapnutá verzia zo vzorkovej predajne.	Držte tlačidlo alarmu, obr. <b>2</b> /1 po dobu 10 sekúnd, kým sa nezvzve zvukový signál.
		Po chvíľke skontrolujte, či sa spotrebič ochladzuje.

Porucha	Možná príčina	Odstránenie
Nefunguje osvetlenie.	LED dióda je nefunkčná.	Vid' kapitola Osvetlenie (LED diódy).
	Spotrebič bol príliš dlho otvorený. Osvetlenie sa približne po 10 minútach vypne.	Spotrebič zatvorte a znova otvorte, svetlo sa znova zapne.
Na displeji chladiaceho priestoru bliká ukazovateľ teploty. Obr. 2/7	Spotrebič je príliš často otváraný.	Dvierka spotrebiča zbytočne neotvárajte.
	V priestore je príliš veľké množstvo potravín.	Pred umiestnením čerstvých potravín do mraziaceho priestoru spustite supermrazenie 5.
	Vetracie otvory alebo otvory pre odvetrávanie spotrebiča boli zakryté.	Odstráňte prekážky.
Priečink na čerstvé potraviny dosahuje príliš vysokej alebo nízkej teploty.	Štandardné nastavenie je nastavené na príliš vysokú alebo nízku teplotu (napr. ak sa tvorí v priečinku na čerstvé potraviny námraza).	<p>Teplotu v zásuvke na čerstvé potraviny môžete nastaviť o 2 stupne teplejšiu alebo chladnejšiu, obr. 2.</p> <p>Ak je teplota chladiaceho priestoru nastavená na 4, teplota v priečinku na čerstvé potraviny je cca 0 °C.</p> <ol style="list-style-type: none"> <li>1. Stlačte tlačidlo „super“ v chladiacom priestore 5 po dobu 3 sekúnd, kým nezaznie signál. Na displeji chladiaceho priestoru 7 bliká ukazovateľ teploty.</li> <li>2. Zmeňte nastavenie chladiaceho priestoru 6 použitím tlačidla na nastavenie teploty. Nastavenie 2 - najchladnejšie Nastavenie 8 - najteplejšie Nastavená hodnota je uložená po dobu jednej minúty.</li> </ol>
Zaznie zvukový signál a ukazovateľ teploty bliká. Mraziaci priestor sa príliš zahrieva! Mrazené potraviny sú v ohrození.	Dvierka mraziaceho priestoru sú otvorené.	Vid' kapitola „funkcia Alarm“.
	V mraziacom priestore bolo umiestnené príliš veľké množstvo potravín naraz.	

---

## Zákaznícky servis

Kontaktné údaje na zákaznícky servis nájdete na konci tohto návodu na použitie, alebo na našich webových stránkach.

Pri komunikácii so zákazníckym servisom uvádzajte vždy označenie produktu (č. E) a výrobné číslo (č. FD).

Tieto údaje nájdete na typovom štítku. obr. 15

Zabráňte prosím zbytočným výjazdom tým, že uvediete názov výrobku a výrobné číslo. Ušetríte tak vyššie náklady.



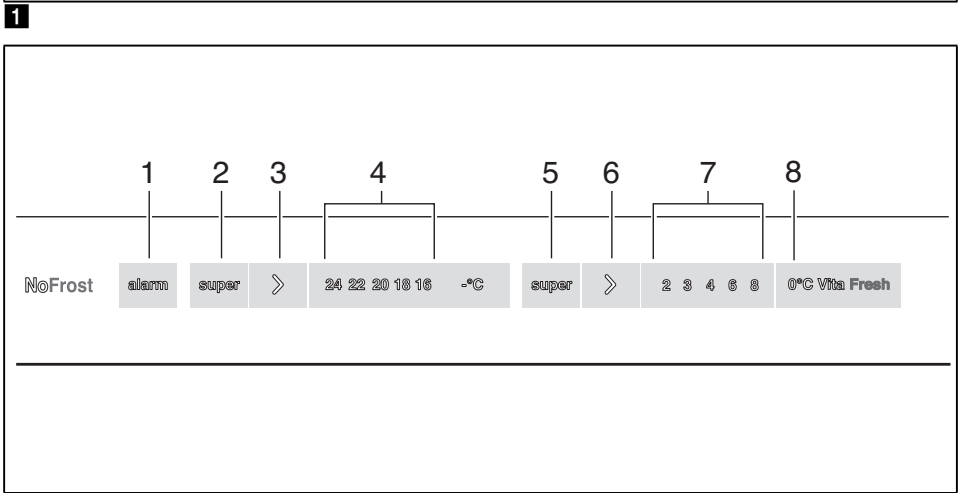
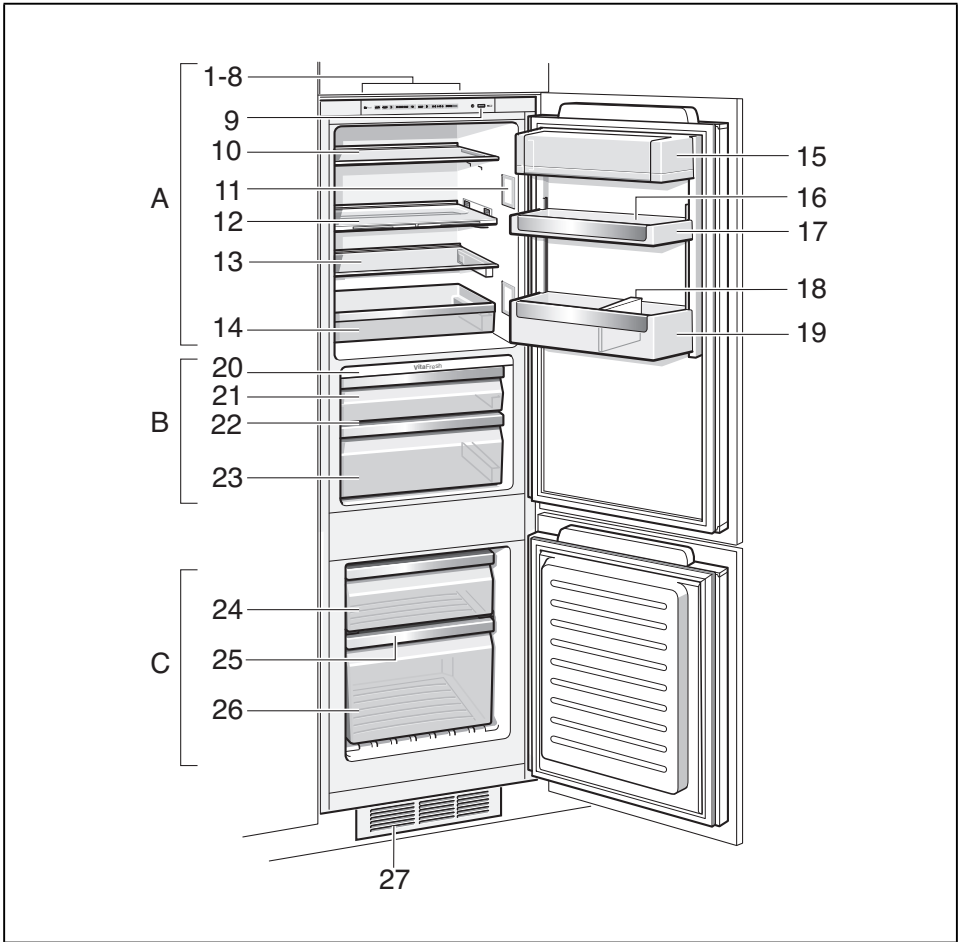

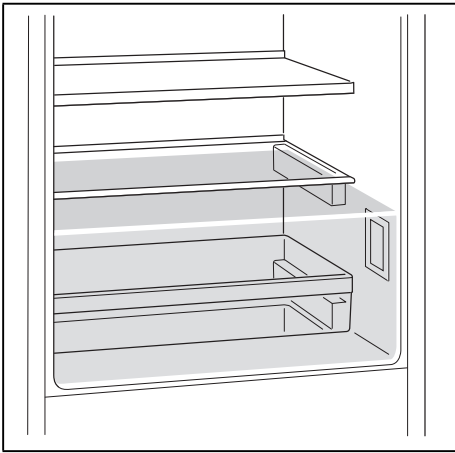

3

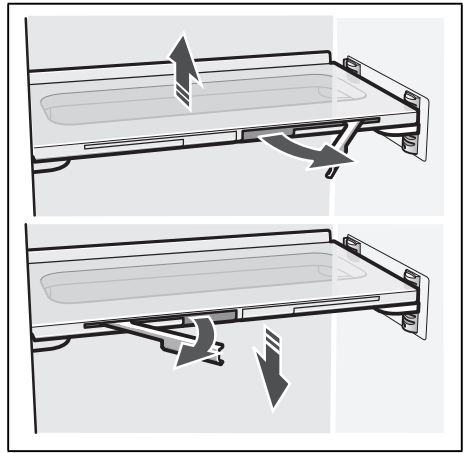

4

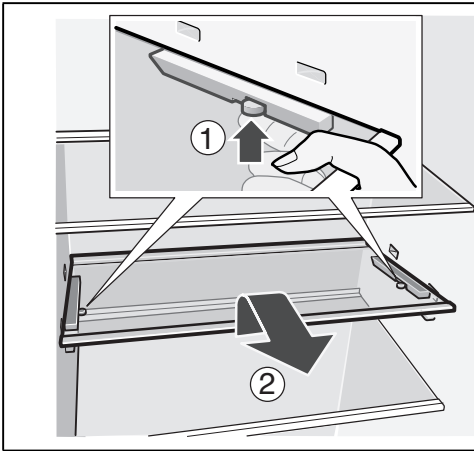

5

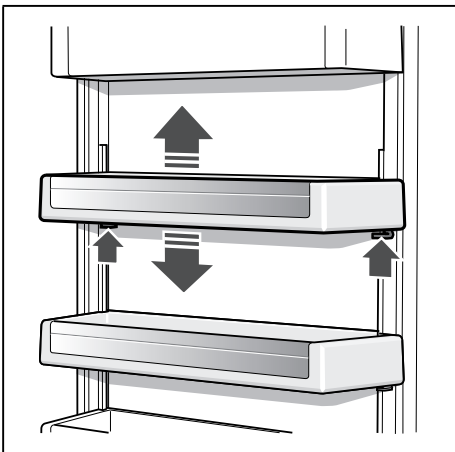
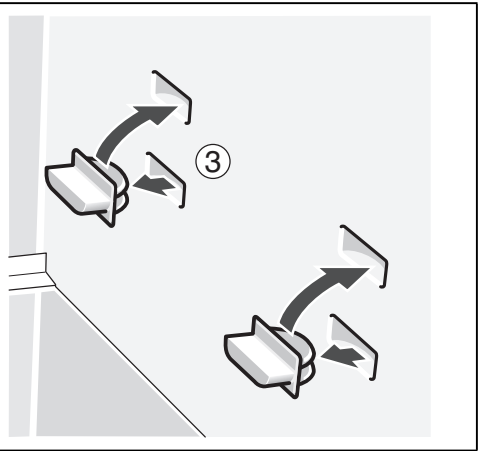

6

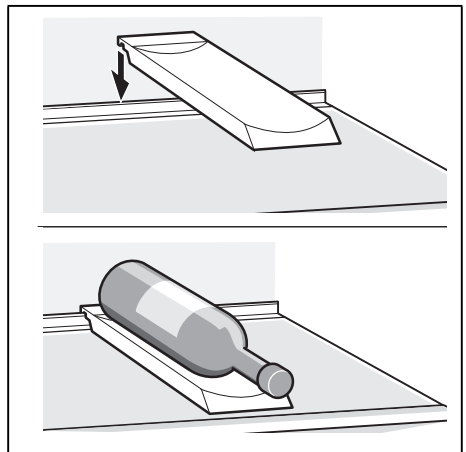

7



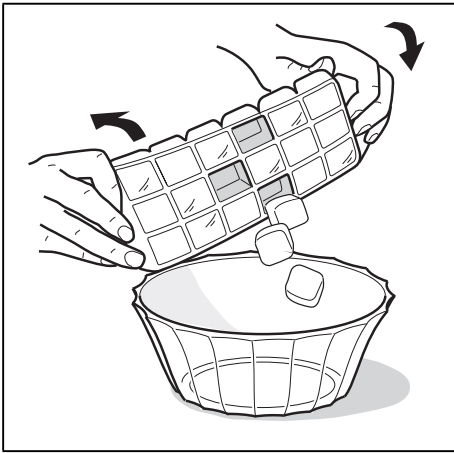

8

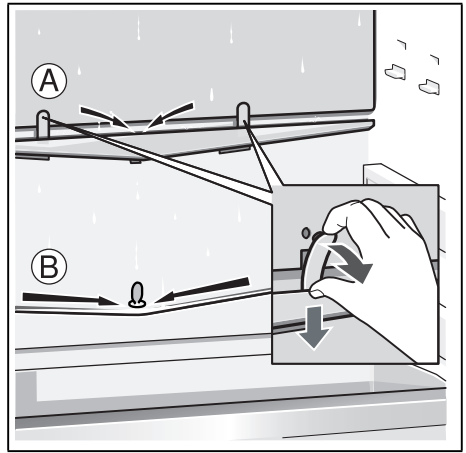

9

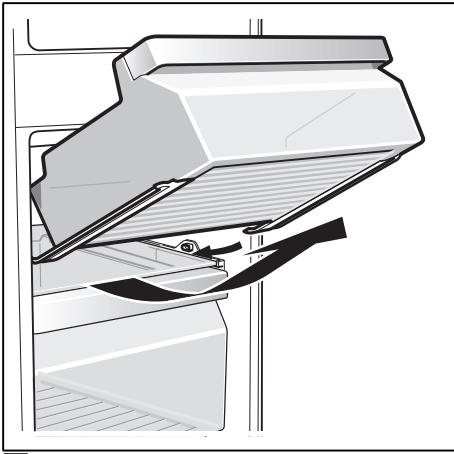

10

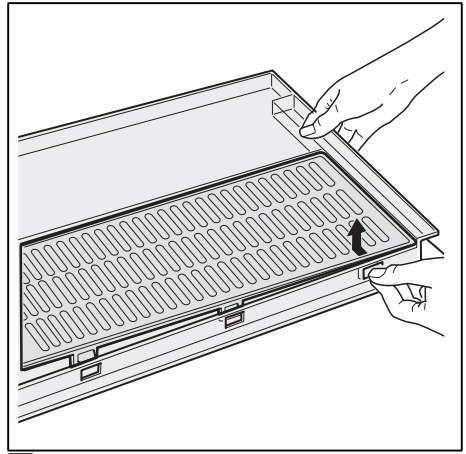

11

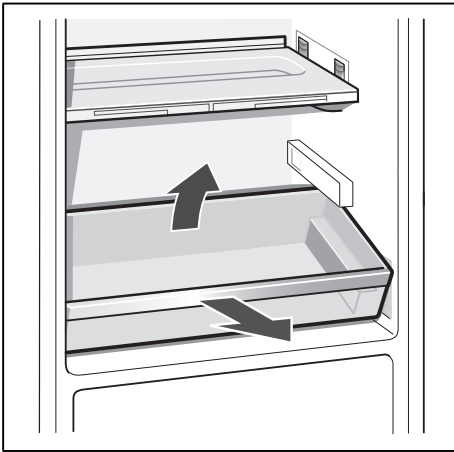

12

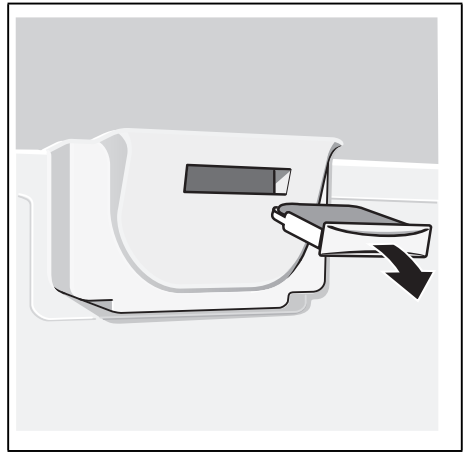

13

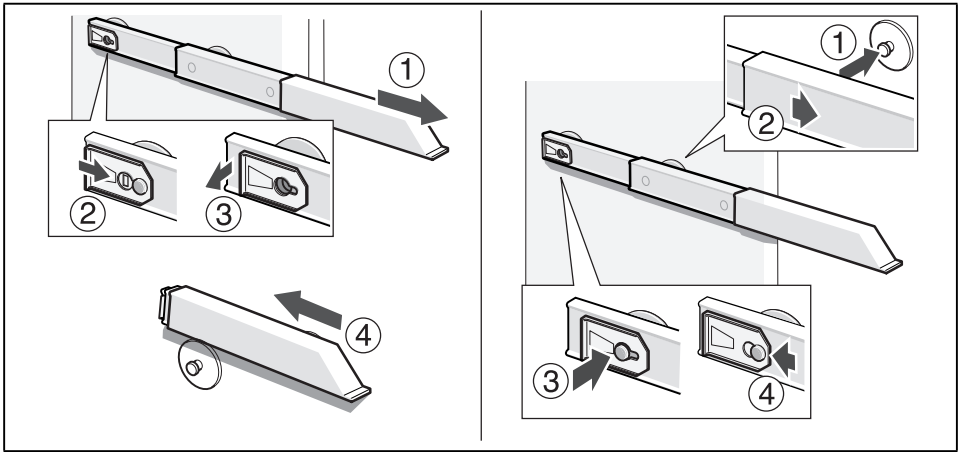

14

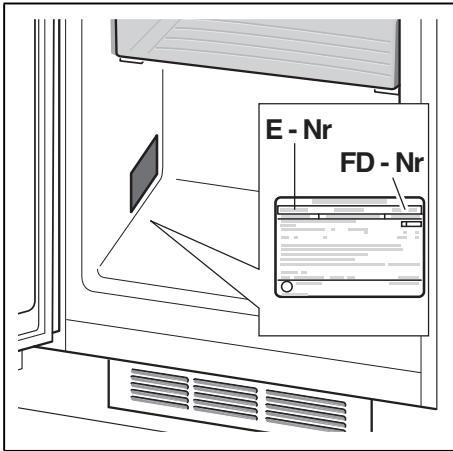

15



sk **Návod na montáž**  
Vstavany spotřebič  
Plochy pánť

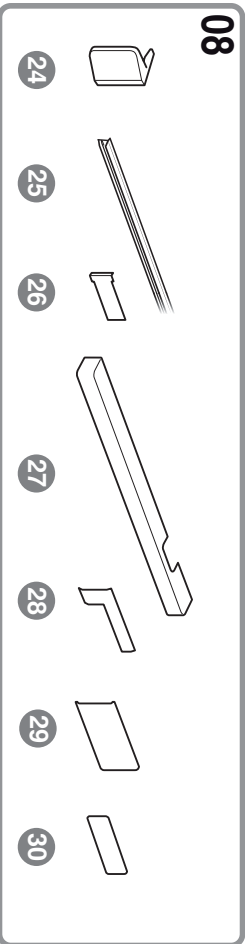
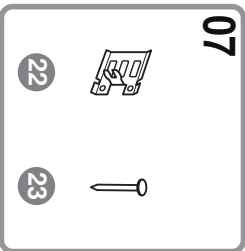
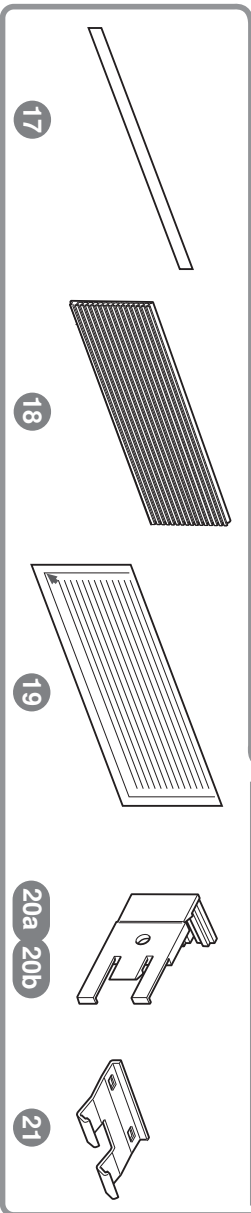
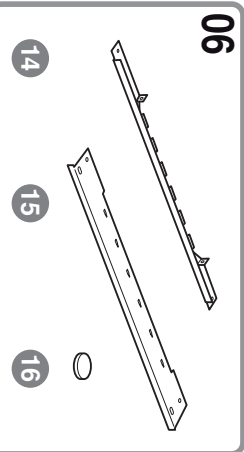
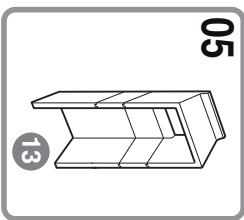
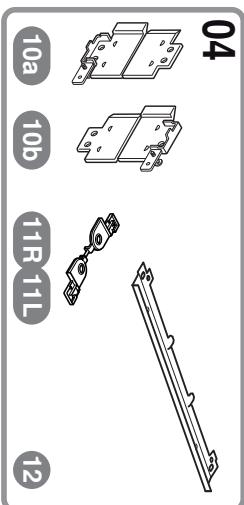
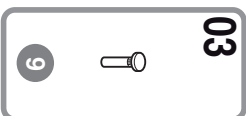
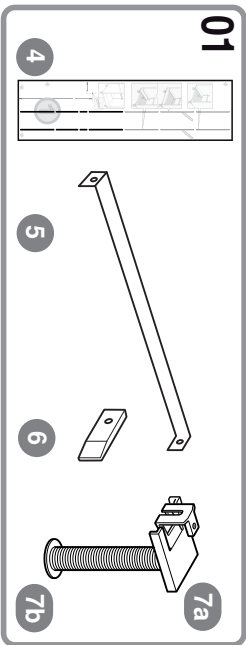
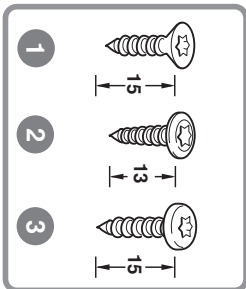
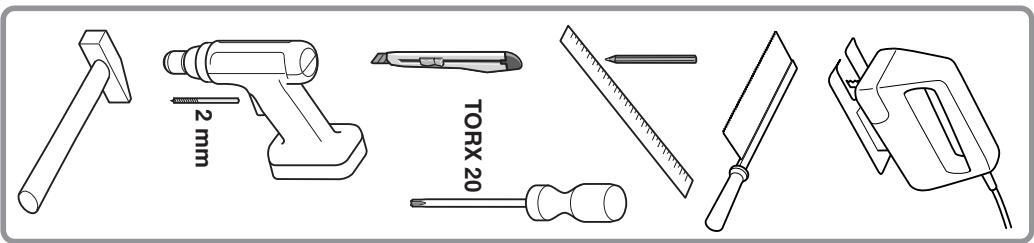

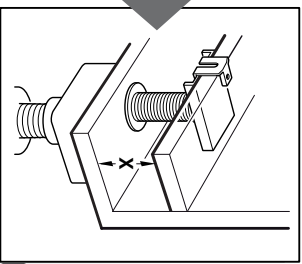
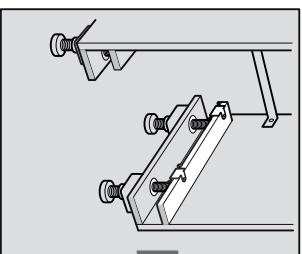
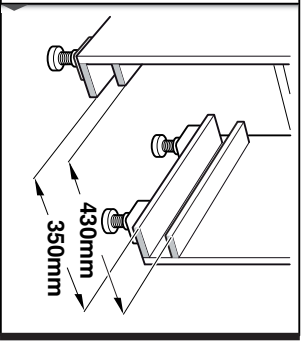
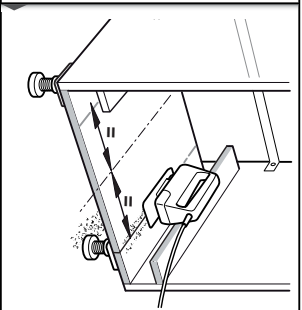
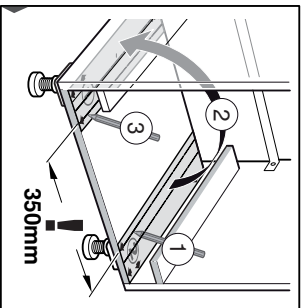
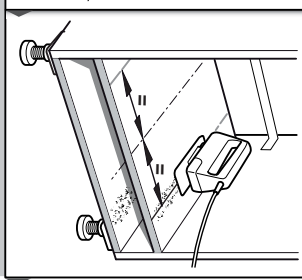
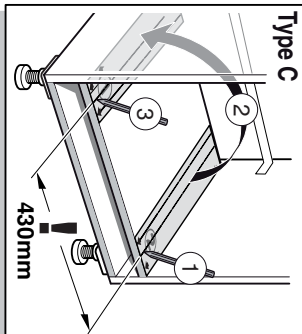
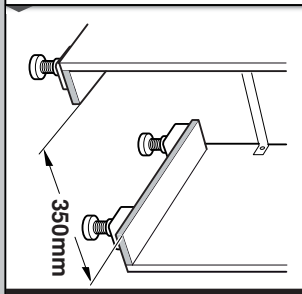
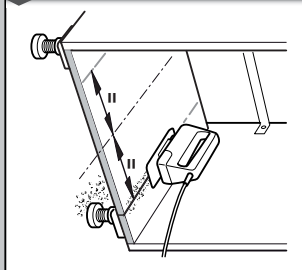
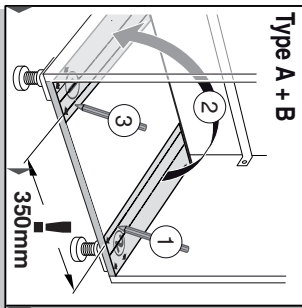
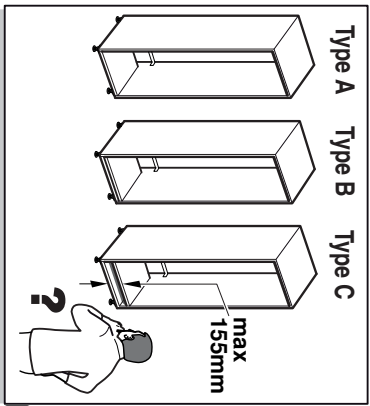
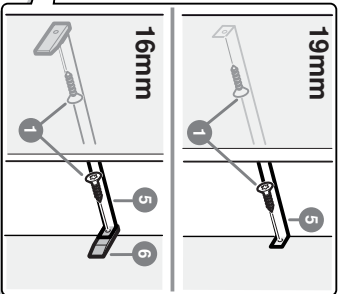
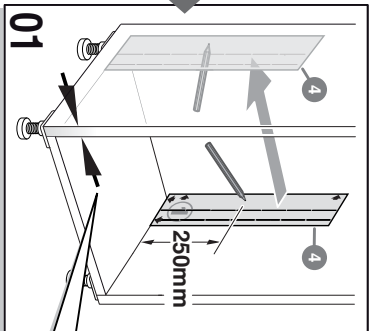
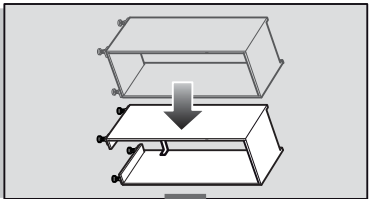
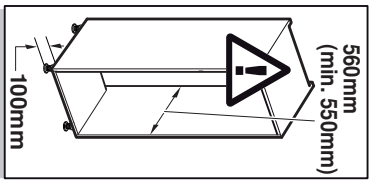



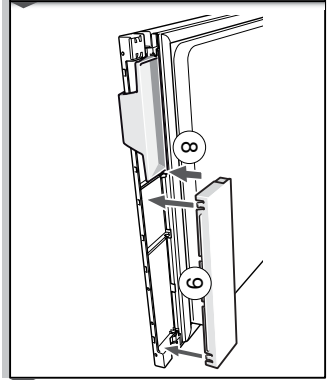
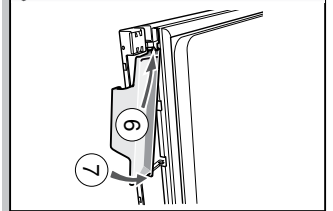
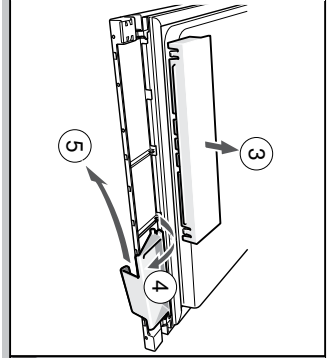
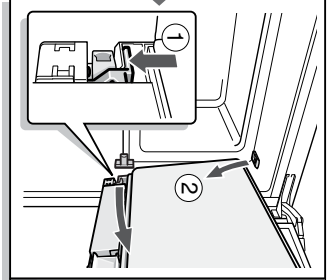
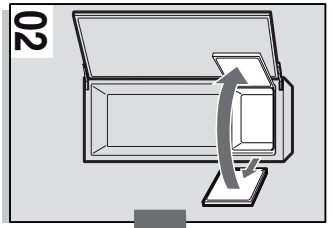
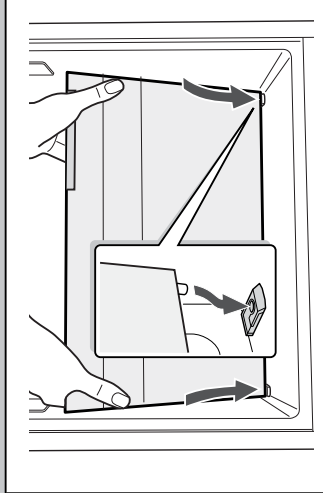
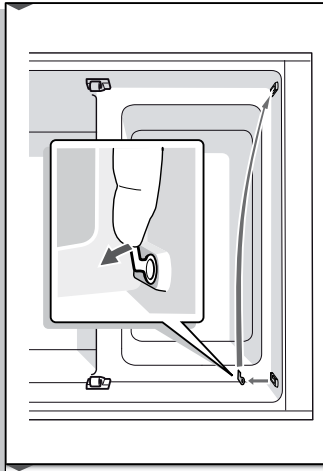
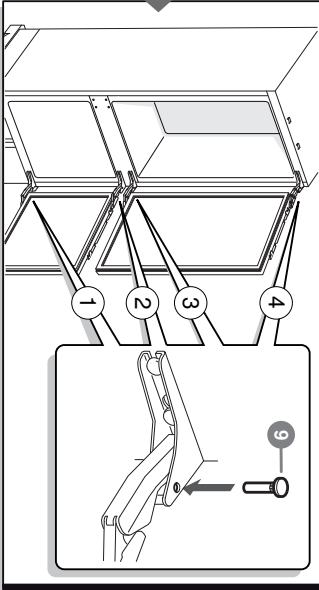
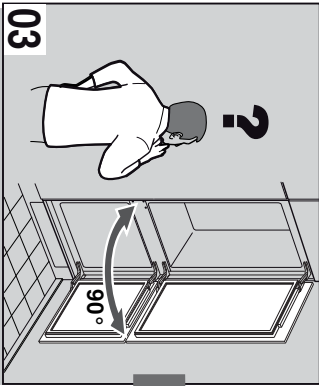
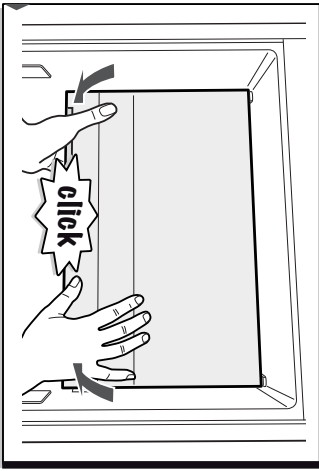

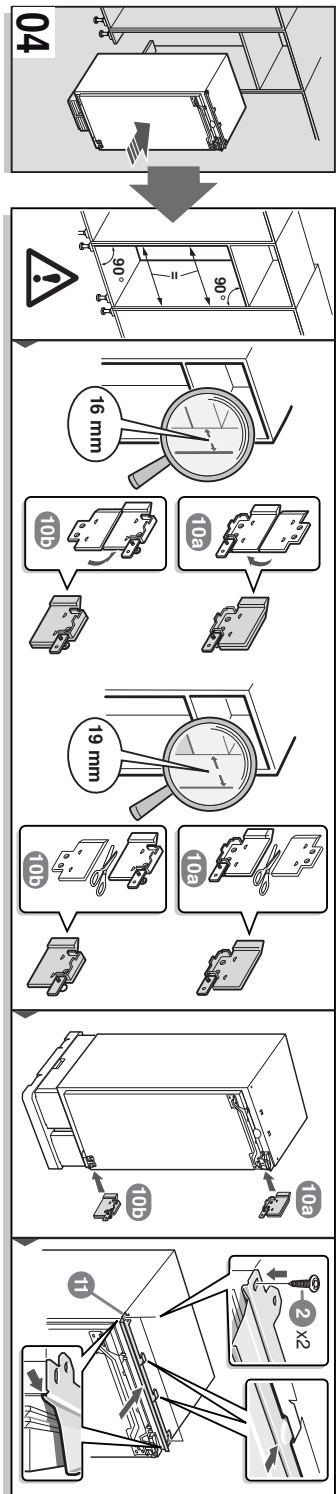
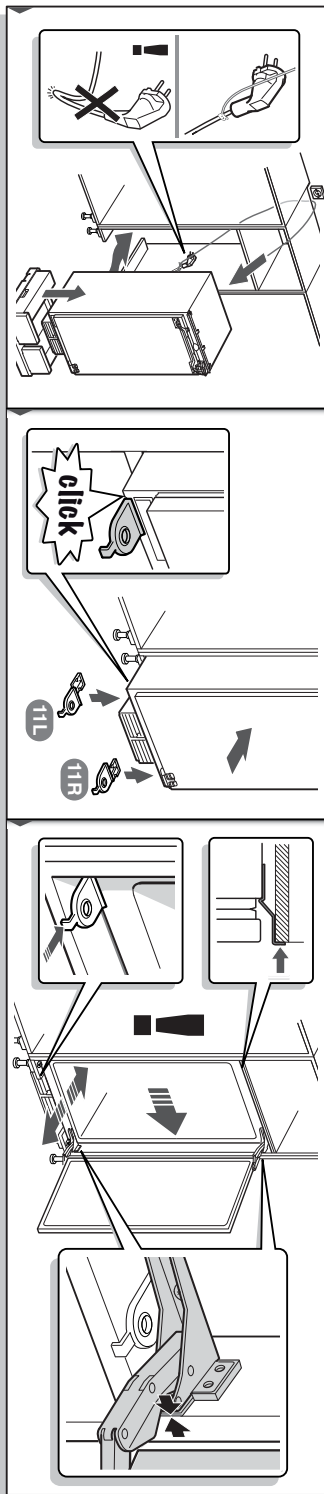
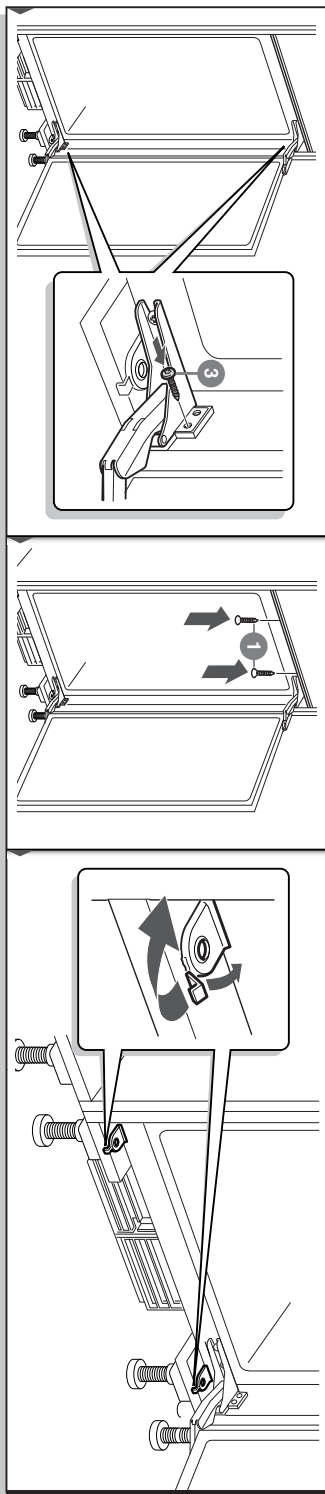



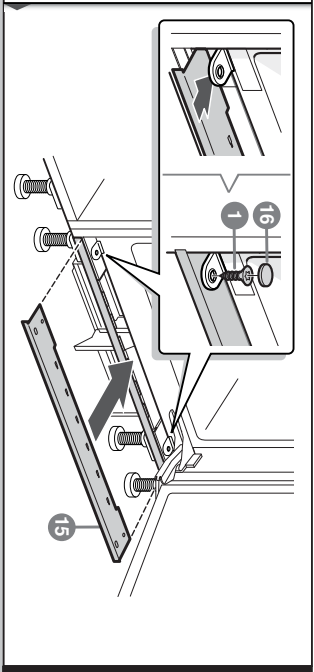
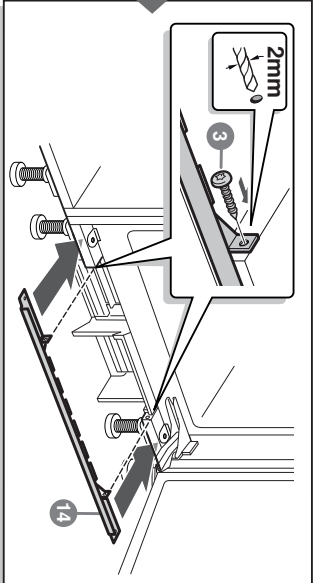
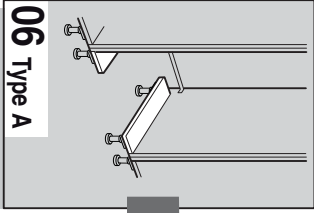
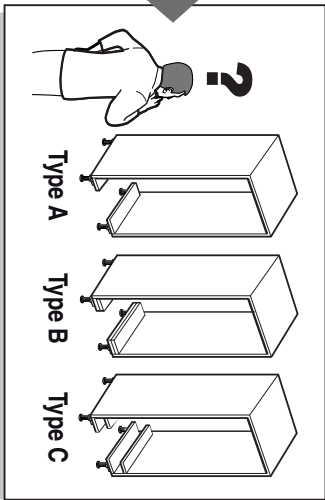
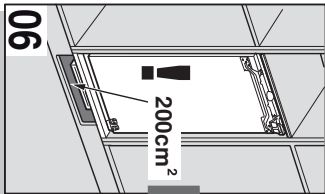
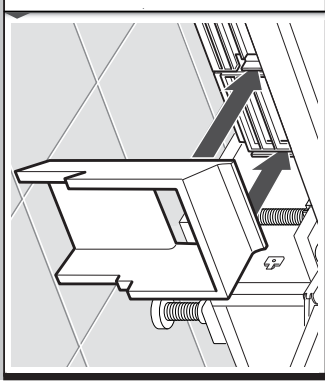
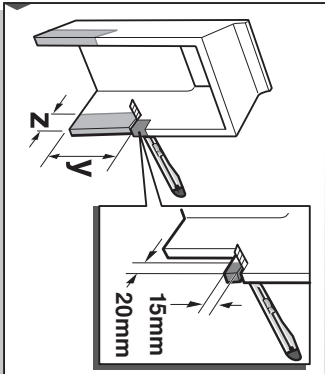
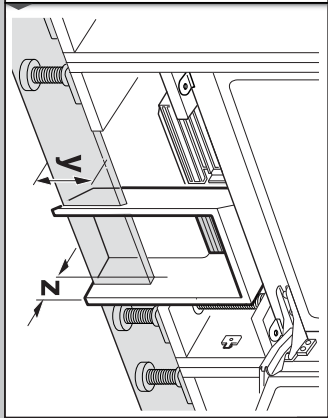
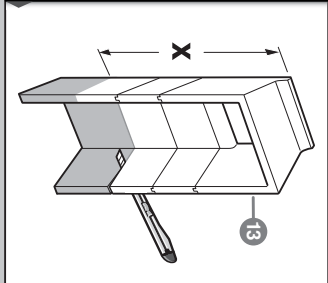
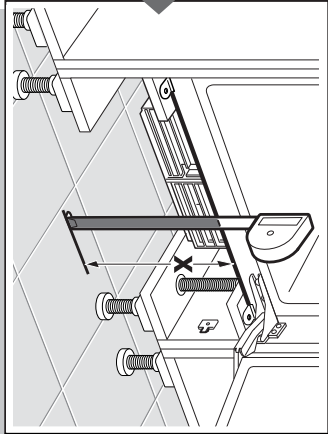
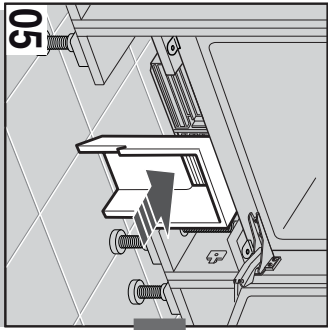

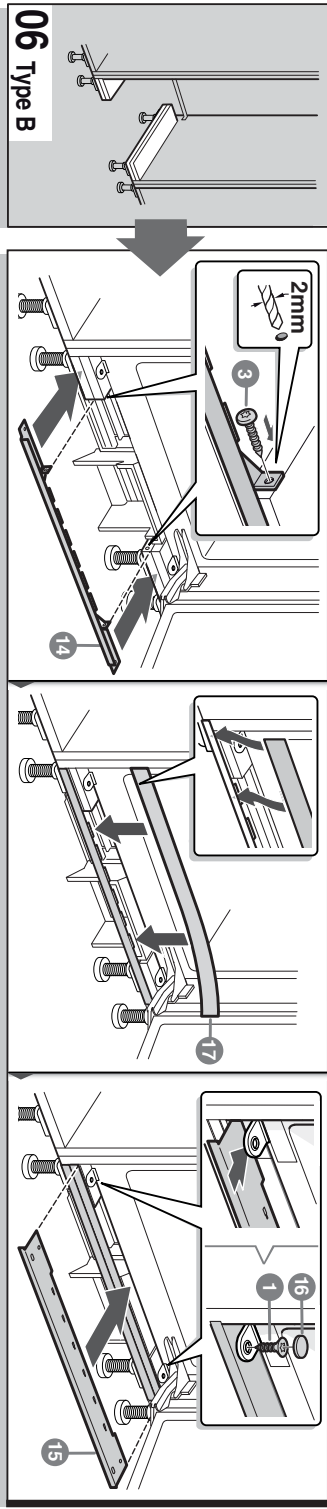
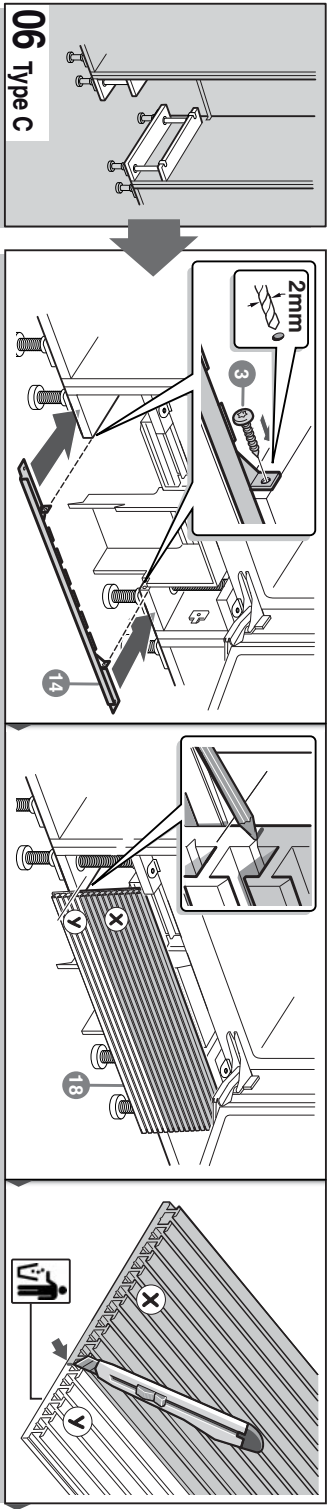
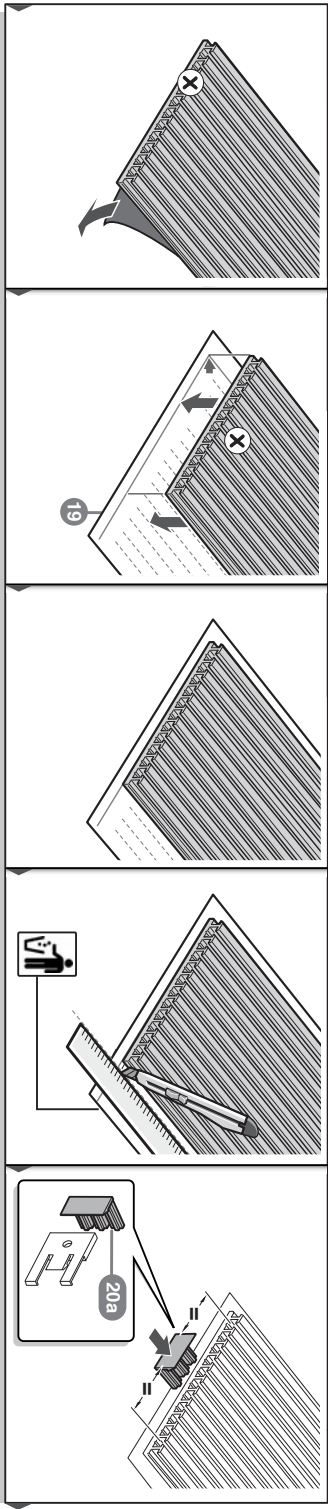

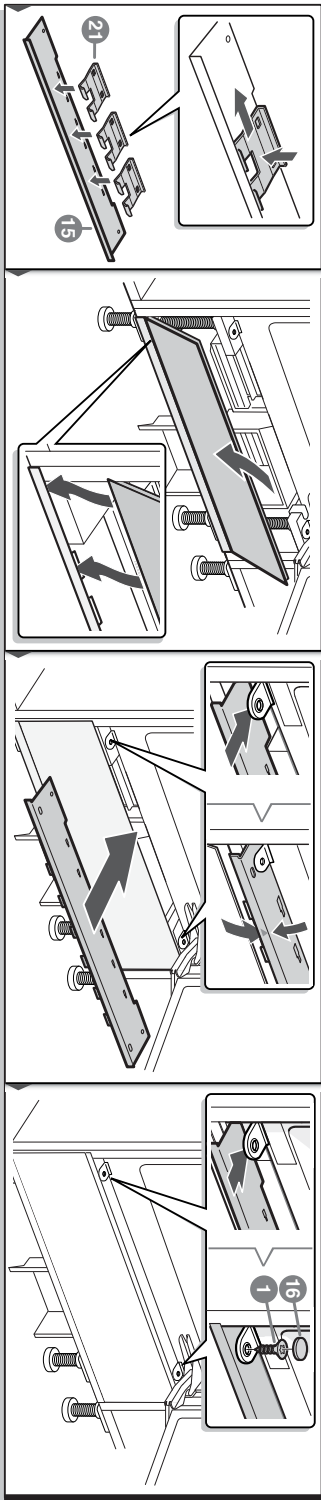
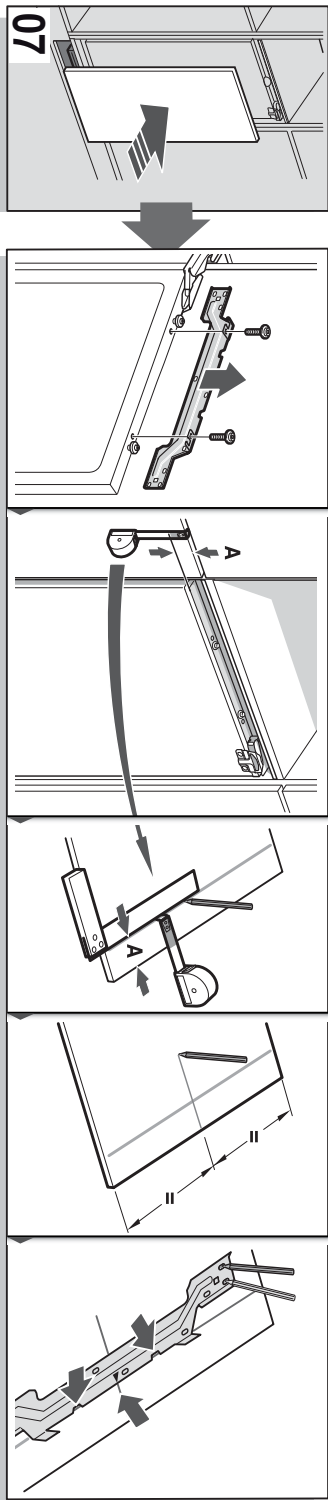
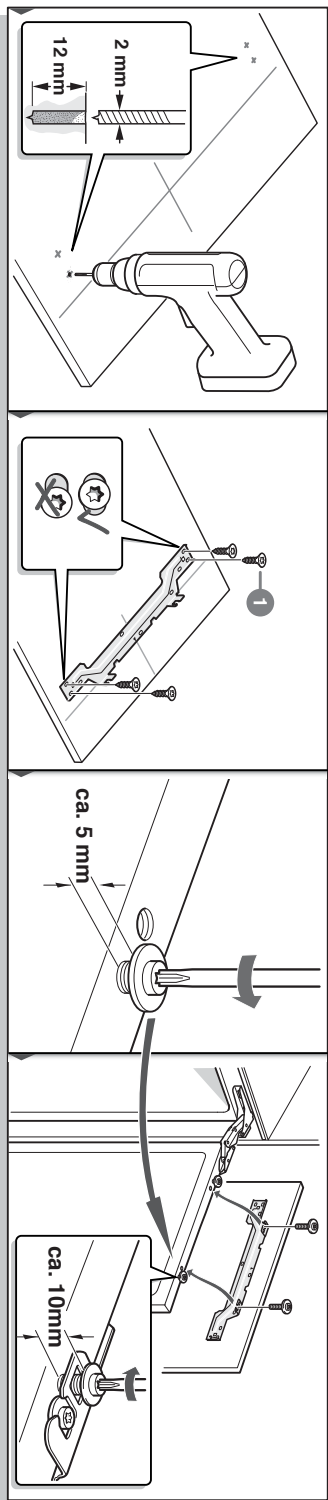

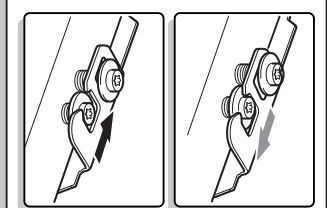
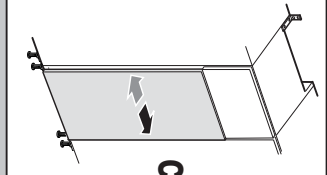
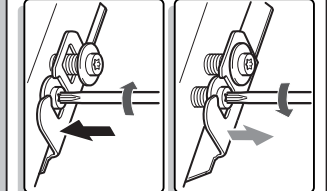
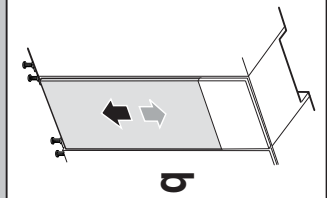
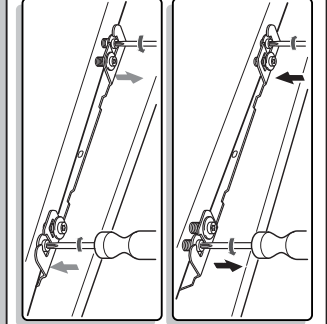
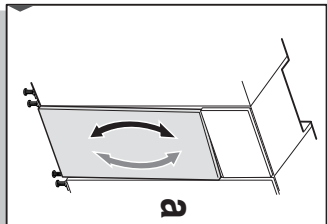
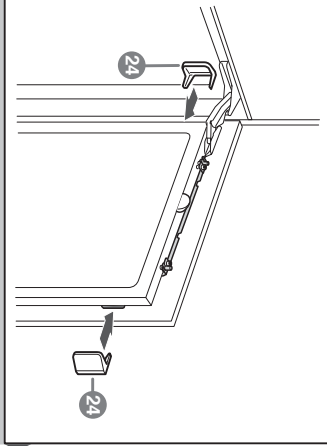
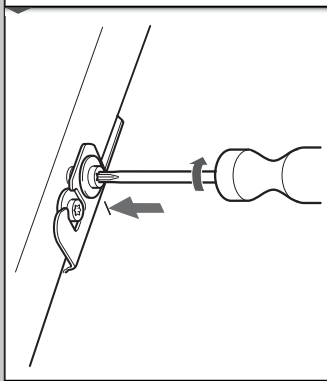
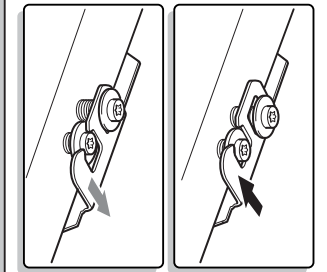
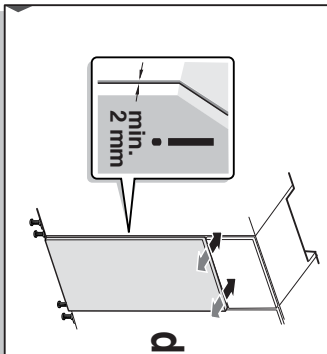
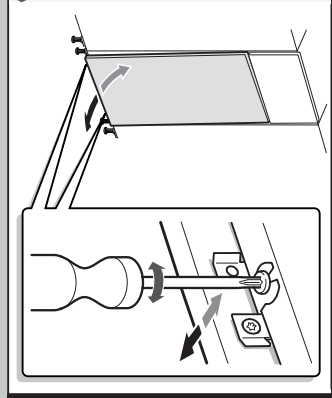
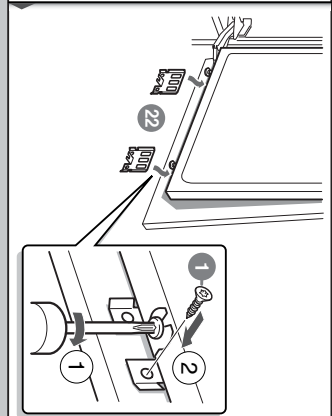
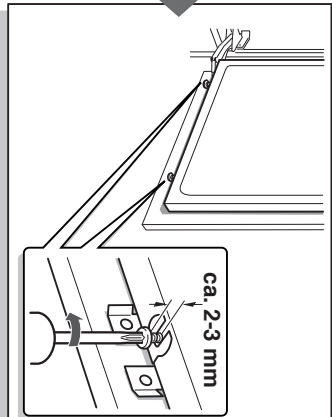
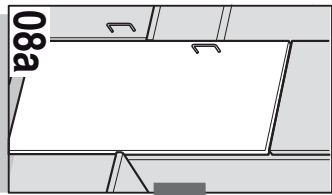

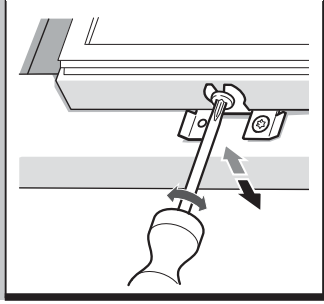
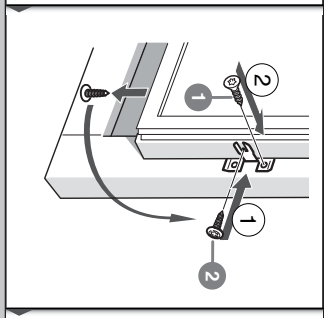
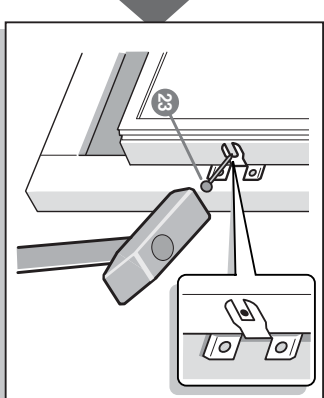
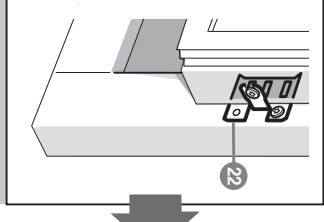
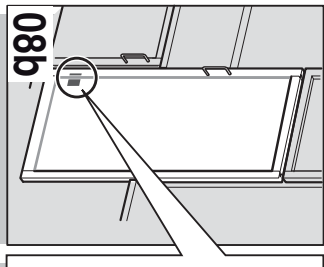
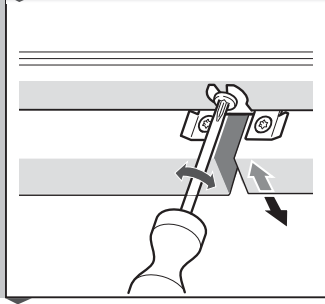
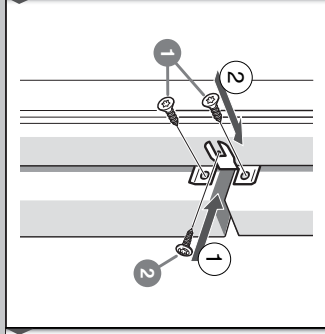
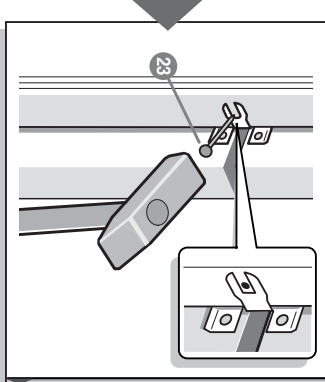
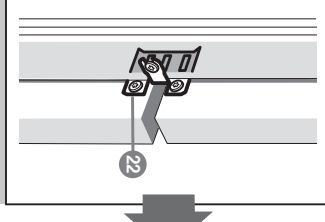
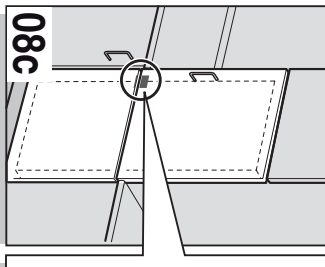
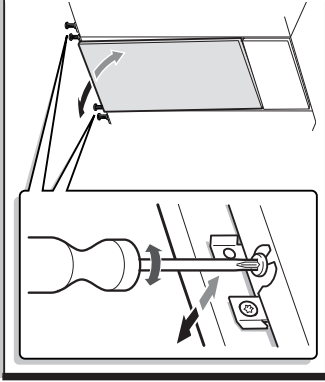
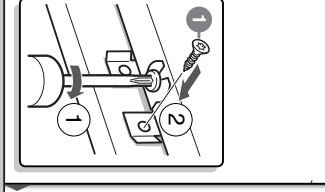
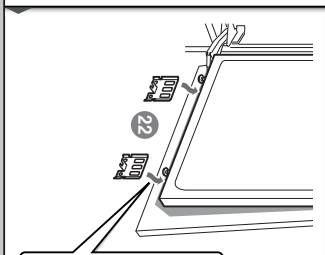
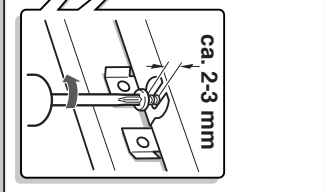
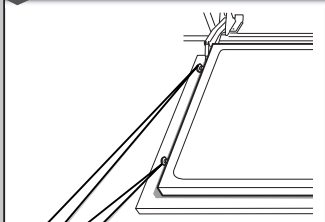
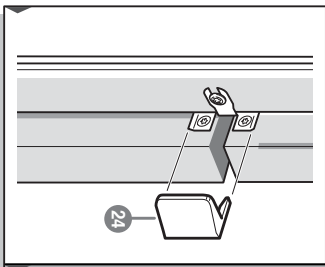

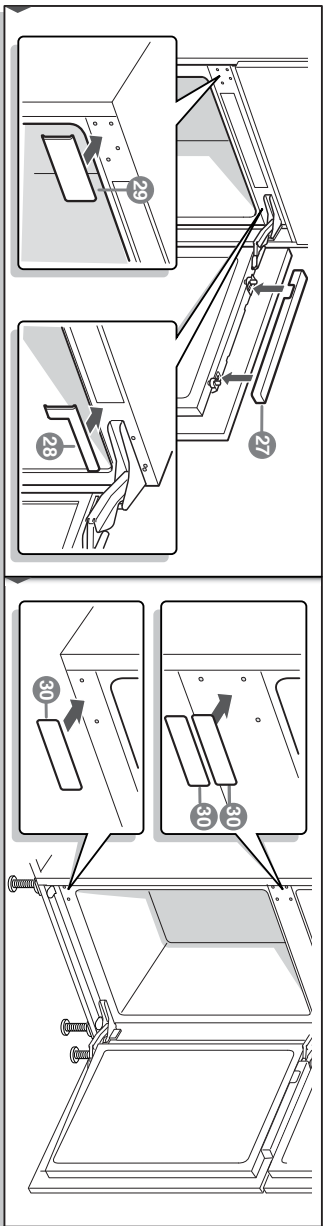
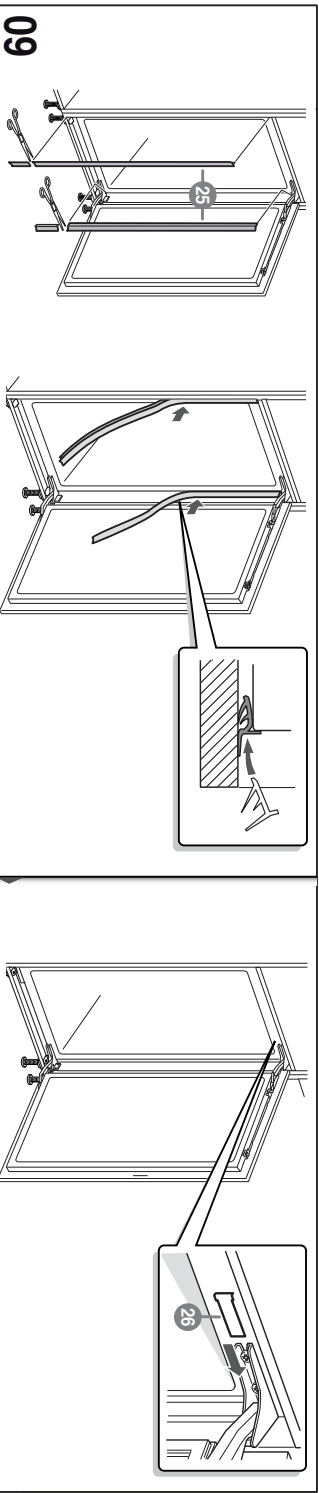



## Informačný list produktu obsahuje "Delegované nariadenie komisie (EU) 1060/2010"

Značka: Bosch
Identifikačné označenie modelu: KIF39S80
Kategória modelu chladiaceho domáceho spotrebiča: Chladnička/mrazička
Trieda spotreby energie: A++
Spotreba energie 247 kWh/rok, podľa výsledkov normalizovaného testu počas 24 hodín. Skutočná spotreba energie závisí od použitia spotrebiča a od jeho umiestnenia.
Objem chladiaceho priestoru (l) 184
Objem mraziaceho priestoru (l) 61
Beznámrazový systém: automatické odmrazovanie
Doba nábehu teploty: 16 h
Mraziaca kapacita: 12 kg/24h
Klimatická trieda: SN-T. Tento spotrebič je určený pre použitie pri okolitej teplote medzi 10°C a 43°C.
Hlučnosť: 39 db(A) re 1pW
Vstavaný

Sep 14, 2016

Robert Bosch Hausgeräte GmbH. Postfach 83 01 01, 81701 München, Germany

[www.bosch-home.com](http://www.bosch-home.com)

**BOSCH**

Stvorené pre život

# Záručný list

firmy BSH domácí spotřebiče s.r.o.

**2 roky**záruka od výrobcu  
na všetky spotrebiče

Dovozca: BSH domácí spotřebiče s.r.o.

Radlická 350

158 00 Praha 5

Výrobok:	Produktové číslo: E-Nr.  Poradové číslo: FD
Dátum predaja, pečiatka, podpis	Dátum montáže, pečiatka, podpis

Predajca je povinný úplne a čitateľne vyplniť všetky požadované údaje v záručnom liste v deň predaja spotrebiča. Neoddeliteľnou súčasťou tohto záručného listu je daňový doklad o predaji výrobku.

Záručný list je dokladom práv spotrebiteľa v zmysle Občianskeho zákonníka. Je súčasťou výrobku s výrobným číslom uvedeným na prednej strane tohto záručného listu, zvlášť v prípadoch dlhších než zákonom daná záručná lehota je záručný list jedným z dokázateľných prostriedkov práv užívateľa. Je v záujme spotrebiteľa, aby si skontroloval správnosť a úplnosť všetkých uvedených údajov, ako i to, či dostal od predajcu záručný list so správnym označením pre uvedený druh výrobku.

Odporúča sa, aby výrobky montoval a uviedol do prevádzky autorizovaný servis, ktorý poskytuje záruku odbornej montáže, predvedenie a preskúšanie výrobku.

Montáž a inštalácia spotrebiča musí byť vykonaná v súlade s vyhláškou ÚBP SR č. 718/2002 Z. z. súvisiacich predpisov a noriem v platnom znení.

Pred montážou výrobku je nutné, aby boli splnené všetky podmienky pre pripojenie na inžinierske siete podľa platných noriem a podľa návodu na použitie.

**Zápisy o uskutočnených opravách:**

Dátum objed. opravy	Dátum dokončenia	Číslo oprav. listu	Stručný opis poruchy



## Upozornenie pre predajcov

Predajca je povinný dať zákazníkovi platný doklad o predaji, kde bude uvedený dátum predaja a označenie spotrebiča, a súčasťou dokladu o kúpe tovaru je správne a úplne vyplnený záručný list v deň predaja výrobku. V prípade predpredajnej reklamácie je potrebné predložiť riadne vyplnený reklamačný protokol.

### Záručné podmienky

- na výrobok sa poskytuje záručná lehota **24 mesiacov** odo dňa zakúpenia výrobku kupujúcim
- spotrebiteľ je oprávnený chybu vytknúť do šiestich mesiacov od jej zistenia, najneskôr však do uplynutia záručnej lehoty
- pri reklamácií je podmienkou predložiť platný daňový doklad o kúpe výrobku (napr. pokladničný blok, faktúru a pod.)
- ak je výrobok používaný na iný než výrobcom stanovený účel alebo je výrobok používaný v rámci predmetu obchodnej činnosti, poskytuje sa záručná lehota 6 mesiacov odo dňa zakúpenia, keďže spotrebiče sú určené výhradne na použitie v domácnosti
- za chybu výrobku sa nepovažuje jeho nadmerné opotrebovanie a z toho vyplývajúce absencie niektorých pôvodných vlastností, ktoré boli spôsobené napr. zanedbaním bežnej údržby, čistenia, nadmerným používaním výrobku
- záručná lehota neplynie počas obdobia, keď kupujúci nemôže užívať tovar pre jeho chyby, za ktoré zodpovedá predávajúci
- ak nebude zistená žiadna porucha, na ktorú sa vzťahuje bezplatná záručná oprava, alebo bude zistená porucha nezavinená výrobcom, hradí náklady spojené s vyslaním servisného technika osoba, ktorá uplatnila nárok na túto opravu
- záručné opravy vykonávajú autorizované servisné strediská podľa zoznamu uvedeného v tomto záručnom liste

### Právo na bezplatnú opravu výrobku na náklady BSH domáci spotrebiče s.r.o., organizačná zložka Bratislava, zaniká, ak:

- je nečitateľný výrobný štítok alebo na výrobku chýba,
- údaje na doklade o predaji sa líšia od údajov uvedených na výrobnom štítku spotrebiča,
- výrobok bol namontovaný v rozpore s návodom na montáž, prípadne nebol dodržaný súlad s platnými STN alebo s návodom na obsluhu,
- výrobok bol neodborne namontovaný alebo nebol uvedený do prevádzky organizáciou oprávnenou v zmysle vyhlášky ÚBP SR č. 718/2002 Z. z., platí pre plynové spotrebiče a spotrebiče s elektrickým napájaním 400 V, ako i pre spotrebiče dodávané bez elektrického kábla, prípadne bez elektrickej koncovky,
- bola vykonaná konštrukčná zmena alebo zásah do výrobku neoprávnenou osobou,
- porucha na výrobku vznikla použitím neoriginálnych náhradných dielov alebo príslušenstva,
- ide o poškodenie: mechanické, nadmernou záťažou, v dôsledku vodného kameňa, neodborného zapojenia, živelnou pohromou, vonkajšími vplyvmi a pod.

### Vyhlasenie o hygienickej neškodnosti výrobku

**Všetky výrobky** distribuované spoločnosťou BSH domáci spotrebiče s.r.o., organizačná zložka Bratislava, prichádzajúce do styku s potravinami **spĺňajú požiadavky** o hygienickej neškodnosti podľa **európskej normy EC 1935/2004**. Toto vyhlásenie sa vzťahuje na všetky výrobky prichádzajúce do styku s potravinami uvedené v aktuálnom cenníku BSH domáci spotrebiče s.r.o., organizačná zložka Bratislava.

Symbol uvedený na výrobku alebo jeho obale upozorňuje na to, že výrobok po skončení jeho životnosti nepatrí k bežnému domácejmu odpadu, ale ho treba odovzdať do špeciálnej zberne odpadu na recyklovanie elektrických alebo elektronických spotrebičov.

Vašou podporou správnej likvidácie pomáhate opäť získať cenné suroviny a chrániť tak životné prostredie. Ďalšie informácie o recyklovaní tohto výrobku získate na miestnom úrade, v zberni odpadu alebo v združení Envidom, ktoré zabezpečuje zber, prepravu, spracovanie, recykláciu a ekologické zneškodňovanie elektroodpadu v zmysle zákona.



## **Uistenie dovozcu o vydaní vyhlásenia o zhode**

Vážený zákazník,

Podľa zákona č. 264/1999 Z. z. Vás uistujeme, že na všetky výrobky distribuované spoločnosťou BSH domáci spotrebiče s. r. o. našim obchodným partnerom, bolo vydané prehlásenie o zhode v zmysle zákona č. 264/1999 Z. z. a príslušných nariadení vlády. Toto uistenie dovozcu o vydaní prehlásenia o zhode sa vzťahuje na všetky výrobky vrátane plynových spotrebičov, ktoré sú obsiahnuté v aktuálnom cenníku firmy BSH domáci spotrebiče s. r. o.

## **Kontakt na servis domácich spotrebičov BOSCH**

### **Dodávateľ:**

BSH domácí spotřebiče s.r.o. – organizačná zložka Bratislava

BSH domácí spotřebiče s.r.o.  
Radlická 350  
158 00 Praha 5

### **Príjem opráv:**

Tel.: +421 244 450 808  
Email: **opravy@bshg.com**

### **Objednávky príslušenstva a náhradných dielov:**

Tel.: +421 244 452 041  
Email: **dily@bshg.com**

### **Zákaznícke poradenstvo:**

Tel.: +421 244 452 041  
Email: **bosch.spotrebice@bshg.com**

Aktuálne informácie o servise nájdete na internetových stránkach **[www.bosch-home.com/sk](http://www.bosch-home.com/sk)**.

Tu máte možnosť si dojednať opravu pomocou online formulára.

