

# avintage

NÁVOD K  
OBSLUZE A INSTALACI



VESTAVNÉ VINOTÉKY  
**AV7XK**  
**AV18CDZ**

## DŮLEŽITÉ BEZPEČNOSTNÍ POKYNY

- **Pro vlastní bezpečnost a pro zajištění řádné a správné obsluhy spotřebiče si, ještě před jeho instalací a prvním uvedením do provozu, pozorně přečtěte instrukce obsažené v tomto návodu k obsluze a instalaci, včetně všech bezpečnostních pokynů a doporučení, které jsou v něm obsaženy. Předcházejte škodám na spotřebiči, majetku nebo nezáměrné újmě na zdraví zúčastněných osob svým i jejich úplným seznámením s principy obsluhy, fungování a bezpečnosti spojenými s tímto spotřebičem. Návod k obsluze pečlivě uschovejte v blízkosti spotřebiče pro jeho pozdější využití vámi nebo další osobou. Při postoupení, předání nebo prodeji spotřebiče další osobě zajistěte, aby byl spolu se spotřebičem předán i tento návod k obsluze a instalaci tak, aby mohl být zajištěn jeho další bezpečný a řádný provoz a obsluha.**
- **Návod k obsluze uschovejte na bezpečném místě. Jeho pokyny byly sestaveny pro ochranu bezpečnosti uživatelů a jejich blízkých. Výrobce spotřebiče a jeho dodavatel se tímto zříkají zodpovědnosti za škody nebo zranění způsobené instalací nebo obsluhou spotřebiče v rozporu s instrukcemi obsaženými v tomto návodu k obsluze a instalaci.**

### BEZPEČNOST DĚTÍ A ZNEVÝHODNĚNÝCH OSOB

- Osoby mladší osmi let a osoby se sníženými fyzickými, psychickými nebo smyslovými schopnostmi nebo osoby nedostatečně obeznámené s principy obsluhy a fungování tohoto spotřebiče jej smějí používat pouze pod dohledem nebo předchozí jasně a srozumitelné instrukcí osobou s dostatečnou znalostí, zodpovědnou za jejich bezpečnost. Údržbu a čištění spotřebiče nelze svěřit dětem bez dozoru.
- Obalové materiály spotřebiče po jeho vybalení odstraňte z dosahu dětí. V opačném případě hrozí riziko udušení.
- Spotřebič při ukončení jeho životnosti odpojte od zdroje napětí, odstříhňte/odřízněte zástrčku napájecího kabelu (co nejbliž korpusu spotřebiče) a odstraňte dvířka tak, aby si děti nemohly se spotřebičem hrát a případně uvíznout zavřeně uvnitř.
- Dohlédněte, aby si v blízkosti spotřebiče při jeho provozu nehrály bez dozoru děti mladší osmi let, obzvláště dbejte na to, aby nepoužívaly jako hračku samotný spotřebič.

### OBECNÉ BEZPEČNOSTNÍ POKYNY

**POZOR!** Tento spotřebič je určen výhradně k běžnému domácímu použití.

**POZOR!** Uvnitř spotřebiče nikdy neskladujte hořlavé substance, například spreje s hořlavými hnacími plyny.

**POZOR!** Poškozený napájecí kabel spotřebiče musí být, z bezpečnostních důvodů, neprodleně opraven nebo nahrazen výhradně pověřeným zaměstnancem výrobce nebo kvalifikovaným zaměstnancem autorizovaného poprodejiho servisu dodavatele.

**POZOR!** Všechny ventilační otvory spotřebiče musí zůstat po jeho instalaci a obzvláště vestavbě volné. Zajistěte, aby byl kolem spotřebiče dostatek volného prostoru pro řádnou cirkulaci vzduchu, obzvláště v okolí prostor vzduchových vstupů a výstupů.

**POZOR!** Za všech okolností předcházejte poškození rozvodů chladicího okruhu.

**POZOR!** Ve vnitřních prostorách spotřebiče nepoužívejte elektrické přístroje a zařízení s výjimkou případů explicitně povolených výrobcem zařízení.

**POZOR!** Chladicí a izolační systém spotřebiče obsahují hořlavé plyny. Při ukončení jeho životnosti je proto třeba dodržet přísná pravidla bezpečnosti a k likvidaci spotřebiče využít služeb specializovaných center pro likvidaci vysloužilých elektrických a elektronických zařízení. Spotřebič, a to ani po ukončení jeho životnosti, nevystavujte ohni!

### CHLADICÍ MÉDIUM

Spotřebič využívá jako své chladicí médium isobutan (R600a) – k životnímu prostředí šetrný, přesto snadno vznětlivý a tedy velmi nebezpečný plyn. Při transportech spotřebiče a jeho instalaci důsledně dbejte na to, aby nedošlo k poškození žádné z částí rozvodu chladicího systému. Chladicí médium (R600a) je vysoce hořlavý plyn.

### NEBEZPEČÍ POŽÁRU

Při poškození rozvodů chladicího okruhu spotřebiče:

- odstraňte z jeho bezprostřední blízkosti zápalné zdroje a otevřený plamen.
- řádně větrejte místnost, ve které je spotřebič instalován.

Nepokoušejte se o změny nebo zásahy do technických parametrů spotřebiče – neodborné zásahy do zařízení představují výrazné riziko ohrožení zdraví uživatelů!

Každé poškození napájecího kabelu zařízení může mít za následek zkrat a požár.

## **ELEKTRICKÁ BEZPEČNOST**

- Výrobce i dodavatel se zříkají zodpovědnosti za nehody a problémy způsobené nesprávnou nebo neodbornou instalací spotřebiče nebo jeho instalací v rozporu s pokyny obsaženými v tomto návodu k obsluze a instalaci.
- Napájecí kabel spotřebiče nesmí být prodlužován/nastavován. K připojení spotřebiče k elektrické síti nepoužívejte prodlužovací šňůry, adaptéry ani sdružené zásuvky.
- Před připojením spotřebiče k síti prověřte bezvadný stav síťové zásuvky. Připojení k poškozené nebo uvolněné zásuvce může být příčinou přehřátí spotřebiče a jeho vznícení nebo exploze.
- Zásuvka, která slouží k napájení spotřebiče, musí zůstat po jeho instalaci snadno přístupná.
- Při odpojování spotřebiče ze sítě nikdy netahejte za samotný kabel, ale vždy jej pevně uchopte za zástrčku a odpojte jejím vytažením ze síťové zásuvky.
- Nikdy neodstraňujte bezpečnostní – zemnicí vodič!
- Spotřebič nikdy nezapojujte/neprovozujte bez řádně instalovaného krytu vnitřního osvětlení.
- Před výměnou žárovky vnitřního osvětlení spotřebič vždy nejprve odpojte od zdroje elektrického napětí.
- Tento spotřebič je koncipován pro napájení jednofázovým proudem 220~240V/50Hz přes předpisově instalovanou uzemněnou zásuvku.
- Poškozený napájecí kabel spotřebiče sami neopravujte! Neprodleně kontaktujte autorizovaný poprodejní servis.
- Napájecí zásuvka by měla být umístěna mimo dosah dětí v dostatečné blízkosti od spotřebiče tak, aby bylo možné v kterémkoli okamžiku jeho snadné odpojení od zdroje napětí. V případě pochybností kontaktujte kvalifikovaného elektrotechnika.

## **KAŽDODENNÍ PROVOZ**

- Uvnitř spotřebiče nikdy neskladujte hořlavé nebo vznětlivé látky, zvláště tekutiny. Hrozí riziko jejich vznícení nebo exploze.
- Uvnitř spotřebiče neprovozujte jiná elektrická zařízení (výrobníky ledu, mixéry, apod.).
- Při odpojování spotřebiče ze sítě nikdy netahejte za samotný kabel, ale vždy jej pevně uchopte za zástrčku a odpojte jejím vytažením ze síťové zásuvky.
- Spotřebič ustavte tak, aby nebyl exponován přímým slunečním paprskům.
- Z bezprostřední blízkosti spotřebiče pro prevenci rizika jeho vznícení a požáru odstraňte všechny zápalné zdroje (svíčky, svítidla, aj zdroje s otevřeným plamenem).
- Tento spotřebič je určen výhradně k přechovávání vína a nápojů.
- Spotřebič má značnou váhu. Zohledněte tuto skutečnost při jeho manipulaci.

## **DOPORUČENÍ PRO ŠETRNÝ PROVOZ**

Pro úsporu elektrické energie:

- Ustavujte spotřebič na vhodném místě (viz kapitola „Instalace spotřebiče“).
- Dvířka spotřebiče otevřete pouze v nejnnutnějších případech.
- Dbejte na optimální podmínky provozu spotřebiče včasnou a pravidelnou údržbou např. kondenzátoru (více viz kapitola „Údržba a čištění“).
- Pravidelně kontrolujte funkčnost těsnění a přesvědčte se, že dvířka řádně a dostatečně dovírají. V opačném případě neprodleně kontaktujte autorizovaný poprodejní servis.







## **OPRAVY**

Každý zásah do elektrických komponent zařízení musí být realizován výhradně pověřeným kvalifikovaným specialistou. Při servisních zásazích vyžadujte použití originálních náhradních dílů s certifikátem zaručujícím jejich původ.

Po ukončení jeho životnosti je zapotřebí využít služeb center pro likvidaci vysloužilých elektrických a elektronických zařízení a spotřebič zlikvidovat ekologickým a bezpečným způsobem.

**Tento spotřebič je určen výhradně k použití soukromými osobami v domácnostech, kde slouží ke skladování a přechovávání vín. Jeho výrobce a dodavatel se zříkají veškeré zodpovědnosti za škody způsobené jiným než shora uvedeným způsobem užití spotřebiče nebo jeho užívání v rozporu s účelem, k němuž byl zkonstruován.**

**R600a**  
**Bezpečnostní pokyny**

-  K odmrazení spotřebiče používejte jen prostředky a postupy doporučené výrobcem. Neurychlujte odmrazování ostrými nebo špičatými předměty ani jinými mechanickými postupy, které jsou v rozporu s doporučením výrobce.
-  Dbejte na to, aby žádný z větracích otvorů (vně i uvnitř spotřebiče) nebyl zakryt nebo blokován překážkou.
-  Uvnitř spotřebiče neuchovávejte žádné výbušné látky, plechovky s hořlavými hnacími plyny apod.
-  Dbejte na to, aby nedošlo k poškození chladicího okruhu spotřebiče.
-  Spotřebič využívá jako svůj chladicí prostředek isobutan (R600a), k životnímu prostředí šetrný, přesto snadno vznětlivý plyn. Z bezpečnostních důvodů je proto nezbytné zajistit, aby se v blízkosti provozovaného spotřebiče nenacházely žádné zápalné zdroje (např. neizolované elektrické kontakty) a aby byl spotřebič provozován jen v dobře ventilovaných prostorách o dostatečných rozměrech (nebezpečí nahromadění chladiva v případě jeho úniku z okruhu). Typ užívaného chladiva je vyznačen na typovém štítku spotřebiče.
-  Ve vnitřních oddílech spotřebiče určených k uchovávání nápojů nepoužívejte žádná elektrická zařízení vyjma těch, která výrobce výslovně povoluje.

**Spotřebič splňuje požadavky vyplývající ze všech relevantních evropských směrnic ve znění příslušných platných úprav, zvláště pak požadavky vyplývající z těchto směrnic:**

**1907/2006 (REACH)**

**2011/95/EC (ROHS)**

**2006/95/EC – Evropská směrnice o bezpečném provozu elektrických zařízení nízkého napětí**

**2004/108/EC – Evropská směrnice o elektromagnetické kompatibilitě**

**2008/48 - o elektromagnetickém poli**



CARTONS  
ET EMBALLAGE  
PAPIER À TRIER



## INSTALACE SPOTŘEBIČE

### PŘED PRVNÍM POUŽITÍM

- Spotřebič vybalte (odstraňte ochranné a obalové materiály také z interiéru spotřebiče) a vizuálně zkontrolujte jeho bezchybný stav. Jeví-li spotřebič známky poškození, instalaci přerušte a kontaktujte prodejce, u kterého jste jej zakoupili. Pro tento případ si uschovejte obalový materiál, v němž byl spotřebič dodán.
- Před připojením vinotěky k síti ji nechte ustálit po dobu alespoň 24 hodin ve vertikální klidové poloze. Tímto krokem předejdete možnému poškození nebo poruchám funkčnosti chladicího okruhu spotřebiče v důsledku jeho předchozího transportu.
- Vyčistěte vnitřní povrchy spotřebiče suchým jemným hadříkem.
- Dveře spotřebiče lze otevírat z pravé nebo levé strany. Maximální úhel otevření dveří činí 100°.
- Spotřebič je dodáván se závěsy dveří instalovanými na pravé straně (směr otevření dveří zleva doprava). Pro změnu směru otevření dveří viz instrukce v odstavci *Změna směru otevření dveří*.

### INSTALACE SPOTŘEBIČE

- Spotřebič je určen pro vestavbu do kuchyňské linky.
- Spotřebič ustavte v suché, řádně ventilované místnosti.
- Spotřebič ustavte na pevné podlaze s dostatečnou nosností, schopnou unést tíhu plně zatížené vinotěky. Pro zarovnání ve vodorovné pozici upravte polohu stavitelných nožek na spodní straně spotřebiče.
- Pro optimální, energeticky úsporný provoz spotřebiče jej doporučujeme ustavit v dostatečné vzdálenosti od zdrojů tepla (topení, trouba, ...) a nevystavovat přímému slunečnímu záření (to může také poškodit akrylovou povrchovou úpravu spotřebiče).
- Spotřebič je třeba pevně fixovat (shora i zdola) prostřednictvím k tomuto účelu určených připevňovacích lišt tak, aby nedošlo k jeho převrácení při vysouvání naložených polic.
- **Spotřebič je koncipován pro provoz při okolních teplotách v rozmezí (v závislosti na modelu) od +16 °C nebo + 5°C po + 32 °C nebo + 38 °C.**
- Nižší nebo vyšší než shora uvedené hodnoty okolní teploty mohou mít vliv na řádnou funkci spotřebiče a garantovaného rozsahu vnitřní teploty (5 – 22 °C) tak proto nemusí být dosaženo.
- Spotřebič připojujte pouze ke snadno přístupné síťové zásuvce. V případě jakýchkoli pochybností strany elektrické instalace/uzemnění kontaktujte výlučně dostatečně kvalifikovaného profesionála (elektrotechnika, servisního technika dodavatele/výrobce, ...).
- Předcházejte přehřívání spotřebiče zajištěním dostatečného volného prostoru pro jeho ventilaci a volné proudění vzduchu, zejména v oblasti jeho ventilačních otvorů. V případě potřeby instalujte vhodnou termoizolaci.
- Pro garanci řádné funkčnosti spotřebiče je zapotřebí zajistit dostatečný přísun čerstvého vzduchu do a v prostoru jeho chladicího systému.
- Instalace spotřebiče musí bezpodmínečně zohledňovat všechny místní předpisy a nařízení vztahující se na bezpečný provoz elektrospotřebičů. Zodpovědnost v tomto ohledu nese výhradně uživatel.

**POZNÁMKA: před uvedením do provozu se ujistěte o snadné dostupnosti síťové zásuvky, která slouží k napájení spotřebiče, i jeho provozního tlačítka (ON/OFF).**

### VESTAVBA

Dvířka spotřebiče mají úplné těsnění, proto se odvězdušňovací ventil musí nacházet ve spodní části krytu. Ohřátý vzduch musí být odveden přes větrací šachtu na zadní stěně spotřebiče směrem nahoru. Větrací kanály musí mít průměr nejméně 200 cm<sup>2</sup>.

**POZOR: Pro zajištění optimální funkčnosti spotřebiče nesmí být ventilační otvory ničím blokovány.**

**SCHÉMATA PRO VESTAVBU**

**AV7XK :**

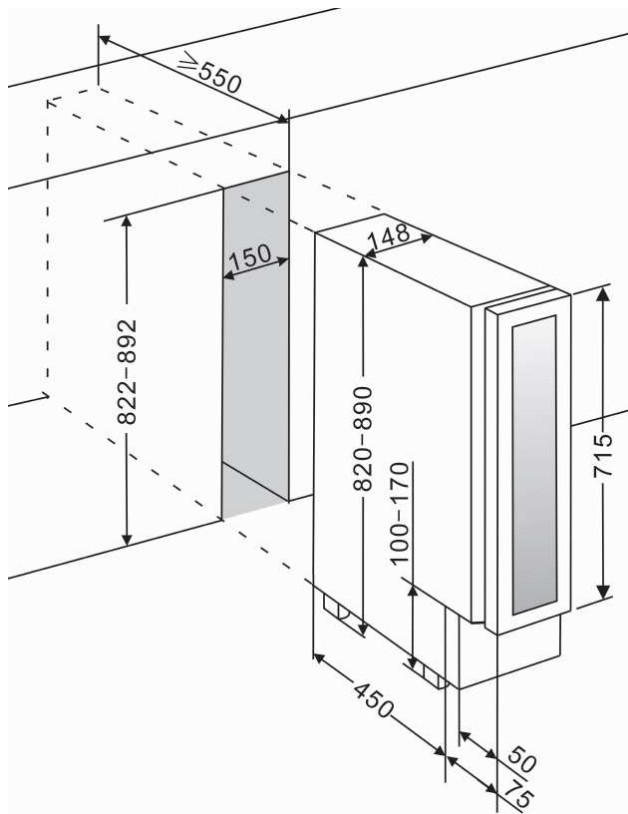

**AV18CDZ :**

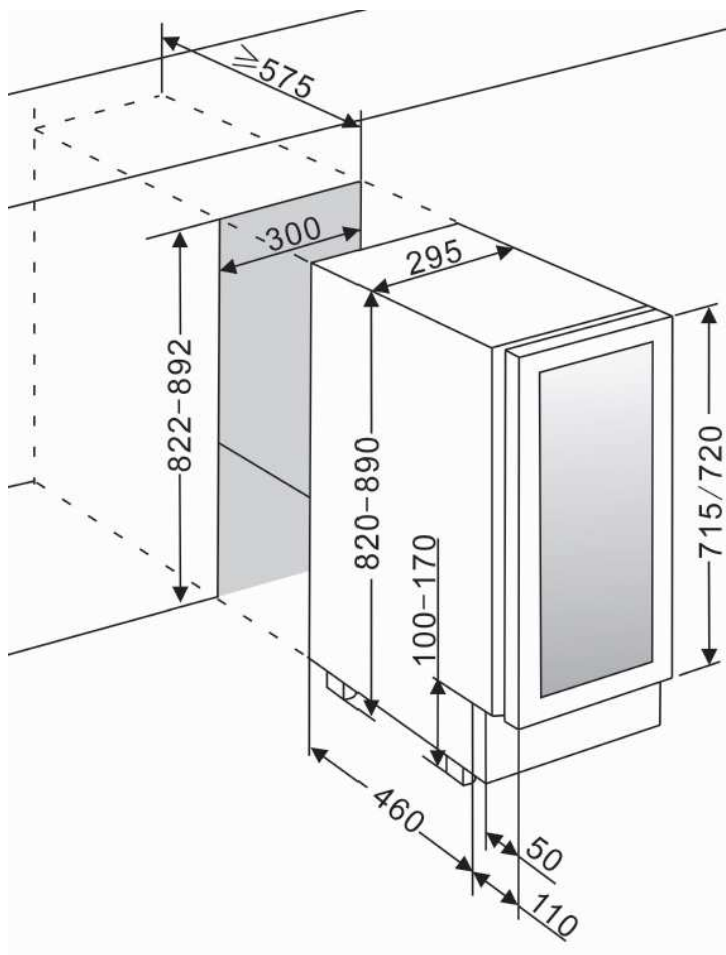

## POZOR:

- Skladujte výhradně uzavřené lahve.
- Nepřehřívejte spotřebič - ustavte jej v dostatečné vzdálenosti od přilehlých stěn/nábytku a dbejte zvláště, aby se jich nedotýkaly ty části spotřebiče (kondenzátor, kompresor), které se během provozu zahřívají.
- Dveře otevírejte pouze v nejnútnejších případech.
- Police vinotéky nepřekrývejte alobalem nebo jakýmkoli jiným materiálem, který by bránil volnému proudění vzduchu.
- Při dlouhodobějším odstavení od provozu doporučujeme spotřebič odpojit od zdroje elektrického napětí a po jeho pečlivém vyčištění jej ponechat v klidové vertikální pozici s mírně pootvřenými dvířky pro prevenci tvorby plísní a zápachů.

## INSTALACE DVEŘNÍHO MADLA

### Pozor: Šrouby nepřitahujte příliš silně.

Přiložte madlo (1) v ose fixačních čepů (3) imbusovým klíčem utáhněte šrouby (2) a madlo připevněte.

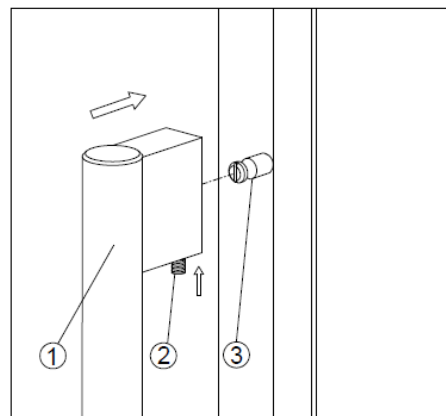

## ZMĚNA SMĚRU OTEVÍRÁNÍ DVEŘÍ

Pro změnu směru otevírání dveří postupujte podle kroků návodu níže:

1. Sejměte ventilační mřížku odšroubováním příslušných šroubů (1).
2. Sejměte spodní závěs (5) vyšroubováním 4 šroubů (6). Skleněná dvířka při tomto kroku dobře jistěte.
3. Jemným tahem dvířka vysuňte z pravého horního závěsu a uložte je na měkký povrch k prevenci jejich poškození. Poté dle kroků na obr. 4 sejměte pravý horní závěs dveří (9).
4. Odšroubujte a přesadte čep spodního závěsu (7) a/nebo bezpečnostní vložku do protilehlých otvorů spodního závěsu dle kroků na obr. 3.
5. Vyjměte záslepku pro otvory šroubů na pravé straně vinotéky a vložte jí do příslušných otvorů na protilehlé straně.

6. Přišroubujte zrcadlovou variantu pravého horního závěsu (11) dodanou v sáčku s příslušenstvím (obr. 4).

7. Odšroubujte a přesadte záslepku otvorů pro šrouby (12) a západku zámkového systému (13) na opačnou stranu skleněných dvířek (pouze pro modely se zámkem na ventilační mřížce) (obr. 5).

8. Otočte dvířka o 180° (neplatí pro modely se zámkem) a dvířka usadte na horním závěsu do požadované polohy. Přišroubujte spodní závěs dveří, dvířka zarovnejte v ose obou závěsů a dotažením zafixujte.

9. Přesadte dveřní madlo a vzpěru (v závislosti na modelu) a usadte zpět ventilační mřížku (v závislosti na modelu).

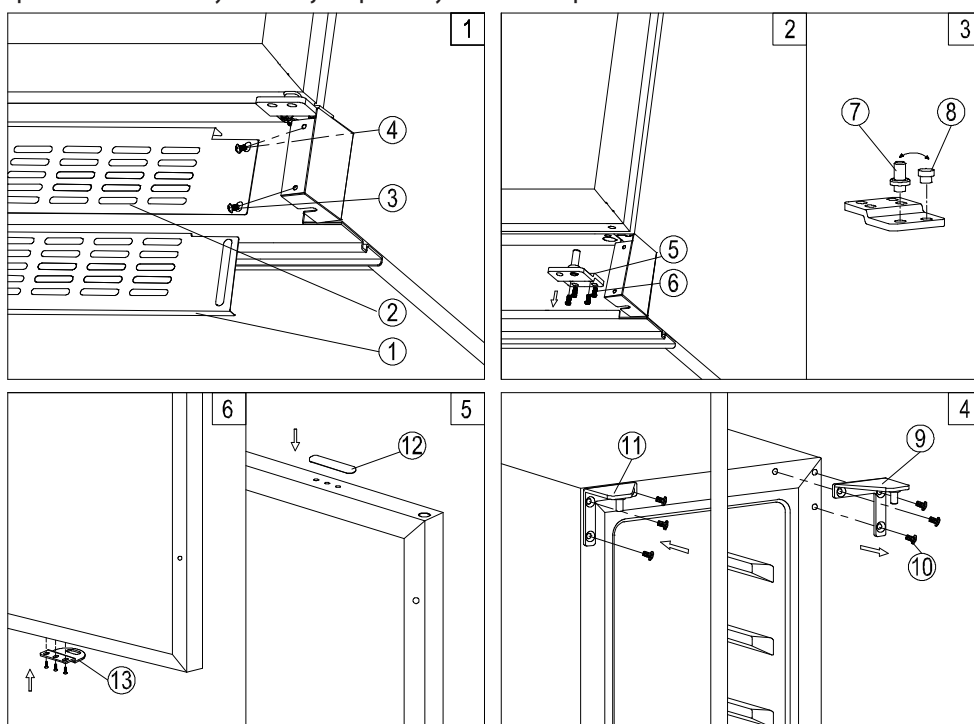

## OBSLUHA SPOTŘEBIČE

### UVEDENÍ DO PROVOZU

Spotřebič by měl být umístěn v místnosti s okolní teplotou (v závislosti na modelu) mezi + 16 °C/+ 5 °C a +32 °C/+38 °C.

Pokud je okolní teplota vyšší nebo nižší než tento rozsah, může být výkon spotřebiče nepříznivě ovlivněn. Umístěním spotřebiče v příliš chladných nebo příliš teplých podmínkách může způsobit kolísání vnitřní teploty.

#### Poznámka:

**Při použití vinotéky poprvé nebo restartování po dlouhé době, může dojít k rozdílu mezi zvolenou teplotou a tou, která je uvedena na displeji. Je to normální jev. Během pár hodin se všechno vrátí do normálního stavu.**

**Pokud spotřebič vypnete nebo dojde k výpadku proudu, před opětovným uvedením do provozu vyčkejte 3 až 5 minut. Pokud se pokusíte zapnout spotřebič před tímto časem, zapne se až po 3-5 minutách.**

### OVLÁDACÍ PANEL

#### JEDNOZÓNOVÝ MODEL

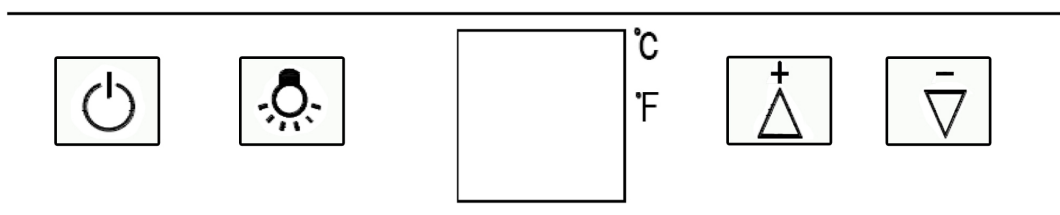

#### Zapnutí/vypnutí



Pro uvedení do provozu/vypnutí spotřebič přidržte tlačítko  na dobu 5 vteřin. Stisknutím tlačítka deaktivujete probíhající signalizaci alarmu.

#### Vnitřní osvětlení



Zapínání/vypínání vnitřní LED osvětlení.

#### Tlačítko „+“



Stisknutím zvýšíte teplotu o 1 °C/1 °F.

#### Tlačítko „-“



Stisknutím snížíte teplotu o 1 °C/1 °F.

#### Volba teplotní stupnice °C / °F

Volba stupnice teploty. Zobrazení vnitřní teploty ve stupních Celsia nebo Fahrenheita změníte přidržetím tlačítka  na dobu 5 sekund.

### NASTAVENÍ TEPLoty

- Teplotu můžete nastavit podle potřeby stiskem tlačítka „+“ nebo „-“. Když poprvé stisknete oba tlačítka najednou, na displeji se zobrazí tovární nastavení vnitřní teploty (12 °C/ 54 °F).
- Stisknutím tlačítka „+“ zvýšíte teplotu o 1 °C / 1 °F. Stisknutím tlačítka „-“ teplotu snížíte o 1 °C / 1 °F
- Chcete-li zobrazit „nastavenou“ teplotu, kdykoli stisknete tlačítko „+“ nebo „-“, nastavená hodnota vnitřní teploty bude na displeji ovládacího panelu problikávat po dobu 5 sekund.
- Konstantní zobrazení reálná aktuální vnitřní teploty na displeji ovládacího panelu následně nahradí předchozí zobrazení nastavené teploty.



## DVOUZÓNOVÝ MODEL

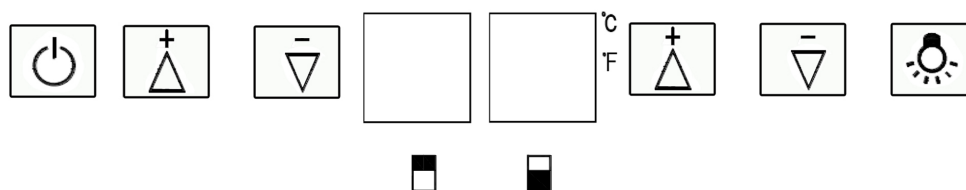

### Zapnutí/vypnutí

Pro uvedení do provozu/vypnutí spotřebič přidržte tlačítko  na dobu 5 vteřin. Stisknutím tlačítka deaktivujete probíhající signalizaci alarmu.

### Vnitřní osvětlení

Zapínání/vypínání vnitřní LED osvětlení.

### Tlačítko „+“

Stisknutím zvýšíte teplotu o 1 °C/1 °F.

### Tlačítko „-“

Stisknutím snížíte teplotu o 1 °C/1 °F.



### Volba teplotní stupnice °C / °F

Volba stupnice teploty. Zobrazení vnitřní teploty ve stupních Celsia nebo Fahrenheita změníte přidržetím tlačítka  na dobu 5 sekund.

## NASTAVENÍ TEPLoty

Vinotéka má dvě teplotní zóny. Teplotní nastavení spodní a horní zóny jsou nastavitelné v rozsahu 5–22 °C / 40–72 °F. Ve spodní zóně doporučujeme nastavit teplotu v rozsahu 13–22 °C / 55–72 °F, která je ideální pro uskladňování červených vín a v horní na 5–13 °C / 40–55 °F, která je ideální pro uskladňování šumivých a bílých vín.

**Poznámka: Nastavení teploty ve spodní zóně musí být vždy stejné nebo vyšší než v horní. Pro optimální výkon spotřebiče by se měly nastavené teploty zón lišit nejméně o 4 °C.**

- Stisknutím tlačítek „+“ a „-“ nastavíte vnitřní teploty pro každou zónu. Teploty se zobrazí na příslušných displejích s označením pro horní  a spodní  zónu.
- Při prvním uvedení do provozu zobrazí displeje továrně nastavené hodnoty vnitřních teplot (horní zóna 10 °C / 50 °F, spodní 16 °C / 60 °F).
- Stisknutím tlačítek „+“ a „-“ upravte hodnoty vnitřních teplot dle vlastní potřeby.
- Teplota se po stisku tlačítka „+“ zvýší o 1 °C (1 °F) a po stisku tlačítka „-“ se teplota sníží o 1 °C (1 °F).
- Chcete-li zobrazit teploty v zónách, kdykoliv stisknete tlačítko „+“ nebo „-“, na displeji se na dobu 5 sekund zobrazí problikávající hodnota nastavené teploty. Poté se displej vrátí ke konstantnímu zobrazení reálné aktuální vnitřní teploty zóny.

## DISPLEJ

**POZOR: Během normálního provozu, ukazatel teploty na ovládacím panelu zobrazuje teplotu uvnitř spotřebiče.**

Tato teplota není teplotou nastavenou, ale teplotou situační – aktuální, která se liší/cyklicky kolísá v závislosti na jednotlivých provozních cyklech aktivace/deaktivace chladicího systému. Výsledná teplota (vzniklá průměrem v rámci těchto cyklů) představuje vámi zvolenou/nastavenou hodnotu vnitřní teploty vinotéky.

Indikace teploty na displeji ovládacího panelu probíkává v případech:

- kdy budete nastavovat jinou teplotu – indikace režimu změny nastavení vnitřní teploty.
- kdy se teplota jedné ze zón odchýlí o více než 5 °C od nastavené teploty – výstražná indikace.

## TEPLOTNÍ ALARM

Výstražný akustický signál a probíkávání displeje ovládacího panelu se spustí v případech:

- náhlé razantní změny vnitřní teploty nebo překročení tolerovaného intervalu kolem průměru nastavené hodnoty
- výrazný rozdíl mezi reálnou vnitřní teplotou a její nastavenou hodnotou
- delší přerušení dodávky elektrické energie
- jednorázové naložení většího množství lahví
- při nesprávném/nedostatečném dovření dvířek

## VÝSTRAHA OTEVŘENÝCH DVEŘÍ



K aktivaci výstražné zvukové signalizace (a probíkávání displeje ovládacího panelu) dojde při nedostatečném/nesprávném nebo neúplném dovření dveří překračujícím časový úsek 60 vteřin. Po dosažení příslušné vnitřní teploty dojde k deaktivaci signalizace. Přejete-li si signalizaci přerušit, stiskněte tlačítko . Displej spotřebiče bude dál probíkáváním signalizovat započatou výstrahu až po dosažení bezpečné vnitřní teploty, zvuková signalizace bude ale přerušena.

## VNITŘNÍ OSVĚTLENÍ



Stiskem tlačítka  můžete zvolit jeden ze dvou režimů vnitřního osvětlení vinotéky:

- **dočasné** osvětlení vnitřního prostoru: aktivuje se při otevření dvířek a s jejich zavřením dochází k deaktivaci režimu vnitřního osvětlení. Tento režim je továrně nastaven výrobcem.
- **trvalé** osvětlení vnitřního prostoru: permanentní aktivace režimu. Pro vypnutí tohoto režimu znovu stiskněte tlačítko .

## TICHÝ REŽIM/VENTILOVANÉ CHLAZENÍ

Vinotéky jsou koncipovány především pro garanci dokonalých podmínek přechovávání a zrání uložených lahví v čase. K tomuto účelu slouží režim ventilovaného chlazení, při němž dochází k rovnoměrné distribuci chladného vzduchu/ vlhkosti vnitřním prostorem vinotéky v důsledku činnosti ventilátoru, kterou je dosaženo totožných podmínek v celém vnitřním prostoru. Pro diskomfort (hlučnost), kterým se za určitých podmínek může provoz spotřebiče v režimu ventilovaného chlazení projevovat, jsou tyto vinotéky dodávány v továrním nastavení pro šetrný provoz v tichém režimu (silence mode). Tento režim lze deaktivovat (a přejít tak k režimu ventilovaného chlazení) stisknutím a přidržením tlačítka  po dobu přibližně 5 vteřin. Spotřebič indikuje přechod k režimu ventilovaného chlazení sekvencí 5 krátkých zvukových signálů. Naopak, pro deaktivaci režimu ventilovaného chlazení (a přechodu k tichému režimu) přidržte na dobu 5 vteřin tlačítko . Přechod k tichému režimu indikuje spotřebič sekvencí 3 krátkých zvukových signálů.

## PROVOZNÍ REŽIMY SABBATH A DEMO ECO

Provozní režim SABBATH byl vyvinut s ohledem na specifický náboženský a kulturní zvyklostem. V tomto režimu dochází k deaktivaci vnitřního osvětlení, zvukové signalizace a indikace teploty na displeji ovládacího panelu při současném zachování provozu chladicího systému. Pro spuštění tohoto provozního režimu stiskněte tlačítka  a  současně po dobu přibližně 5 vteřin. Displej probíkáváním (4x) indikuje vstup do režimu „Sabbath“ k jehož deaktivaci dojde automaticky po 96 hodinách.

Režim DEMO ECO lze aktivovat např. při předvádění spotřebiče na výstavách nebo prodejnách. V tomto režimu dochází k deaktivaci provozu kompresoru a ventilátorů. Současným stisknutím a přidržením tlačítek „+“ a „-“ (u 2zónových modelů jde o tlačítka sloužících k nastavení teploty spodní zóny) po dobu 5 vteřin, displej 5x probíkáváním světelné signalizace indikuje vstup do režimu DEMO ECO. Stejným postupem lze režim deaktivovat.

## **POLICE**

Aby nedošlo k poškození těsnění dveří, ujistěte se, že při vysouvání polic jsou dvířka plně otevřená.

Pro snadný přístup k uloženým lahvím, vytáhněte police přibližně na 1/3 jejich délky. Police jsou vybaveny bezpečnostním systémem, aby nedošlo k vypadnutí polic z vodících drážek.

## **VYJMUTÍ POLIC**

Chcete-li úplně vyjmout jakoukoli polici z vodících drážek, přesuňte polici tak, aby zářezy na bocích polic byly na pozici plastových aretačních kolíků v bočních stěnách vinotéky.

Police pak vyjměte zvednutím.

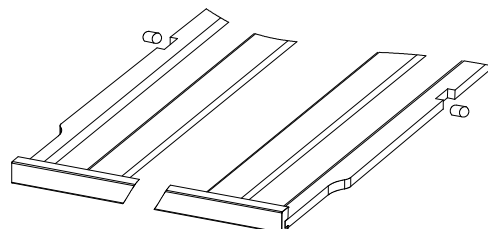

## **REGULACE VLHKOSTI VZDUCHU**

U modelů vinoték AVINTAGE, které nejsou vybaveny uhlíkovým filtrem, je potřeba manuálně udržovat správnou hladinu vlhkosti vzduchu. Je-li vlhkost příliš nízká, umístěte malou plastovou nádobku na horní polici vinotéky. Naplňte nádobku do 3/4 vodou. Průběžně kontrolujte hladinu vody, v případě potřeby doplňte.

Konstruktéři společnosti AVINTAGE jsou si dobře vědomi potenciálních rizik, která pro uskladnění vína představuje nedostatečná úroveň vlhkosti vzduchu (vysoušení a ztráta elasticity korku zátek především). Proto doporučujeme zmíněný zásobník umístit na horní polici tak, aby mohla být zajištěna optimální úroveň vlhkosti (její rovnoměrná distribuce) v celém vnitřním prostoru vinotéky. V případě, že budete přechovávat vína dlouhodobě (tj. neužívat spotřebič pro krátkodobé uchování vína při jeho optimální servírovací teplotě a vysoké frekvenci obměny naložených lahví), dbejte na pravidelnou kontrolu a doplňování zásobníku.

## **NALOŽENÍ LÁHVÍ**

Indikace maximální kapacity naložení plní u vinoték AVINTAGE především bezpečnostní a orientační účely (např. při výběru vhodného typu spotřebiče o kapacitě přiměřené Vaším potřebám a cílům). Tato indikace je uváděna na základě standardních 75 cl lahví typu Bordeaux\* včetně standardně dodávaných polic.

Ačkoli by tedy bylo – hypoteticky – možné naplnit vinotéku, např. bez užití polic, při naplnění lahvemi výhradně stejného tvaru a průměru apod., výrazně větším počtem lahví, ve skutečnosti bude jednak vaše sbírka obsahovat lahve různých tvarů, objemů a velikostí a jednak bude praktické hledisko každodenní organizace a provozu vinotéky velmi pravděpodobně vyžadovat použití několika polic. Z čistě praktických důvodů racionálního provozu proto nejspíš vinotéku naložíte menším počtem lahví, než je její maximální indikovaná kapacita.

Modelový příklad: naložíte-li celou vinotéku výhradně 75 cl lahvemi typu Burgund, bude toto naložené množství přibližně o 30% menší než maximální kapacita spotřebiče kalkulovaná na základě lahví typu Bordeaux. Každá další police zmenšuje úložný prostor vinotéky.

## **PŘÍKLADY SERVÍROVACÍCH TEPLOT**

Přestože se v této oblasti občas vyskytnou výrazné názorové rozdíly (a s vědomím nezbytně specifických podmínek každé dílčí degustace), lze v následující tabulce ideálních servírovacích teplot shrnout většinově akceptovanou shodu. Naprostá shoda všech, kteří to s vínem myslí vážně, nadto panuje v názoru, že pouze servírováním při vhodné teplotě lze z konzumace vína učinit plnohodnotný zážitek pro všechny smysly.

Druh vína	Servírovací teplota
Prestížní červená vína typu „Bordeaux“	16 až 17°C
Prestížní červená burgundská vína	15 až 16°C
Prestížní suchá bílá vína	14 až 16°C
Světlá mladá vína ovocného původu	11 až 12°C
Provensálská růžová vína	10 až 12°C
Suchá bílá vína a krajová červená vína	10 až 12°C
Krajová bílá vína	8 až 10°C
Šampaňská vína	7 až 8°C
Sladká vína	6°C

\* Standardizovaná klasifikace vinných lahví se opírá o několik parametrů, mezi něž patří jejich geografický původ (Bordeaux, Bourgogne, Provence, ...), tvar lahve (tradiční, těžké, lehké, flétna) nebo barva skla. Jednotlivé lahve se v rámci této klasifikace zpravidla liší výškou i průměrem.

## **ROZMRAZOVÁNÍ**

Vinotéka je vybavena automatickým odmrazovacím systémem. Po dokončení cyklu chlazení, jsou chlazené části skříně automaticky odmraženy. Voda z odmrazování je směřována do sběrného zásobníku, který je umístěn v zadní části vinotéky v blízkosti kompresoru. Teplou vodu kolem kompresoru odpařuje voda ze zásobníku.

## **ČIŠTĚNÍ A ÚDRŽBA**

Čištění provádějte pravidelně. Před čištěním vinotéku odpojte z elektrické sítě.

Čištění doporučujeme provést před prvním použitím a pak v pravidelných intervalech. Vinotéku očistěte uvnitř i z venku čistou teplou vodou s jemným čisticím prostředkem. Pak opláchněte vodou a před opětovným připojením do elektrické sítě nechte vyschnout. Nepoužívejte rozpouštědla nebo abrazivní prostředky.

Vyčistěte police jemným čisticím prostředkem a pak suchým měkkým hadříkem.

Při prvním použití některé pachy mohou přetrvat. V tomto případě nechte prázdnou vinotéku běžet na nejnižší teplotu na dobu několika hodin. Studený vzduch odstraní všechny nepříjemné pachy.

## **POSTUP PŘI VÝPADKU PROUDU**

Většina výpadků proudu je řešena v krátké době. Výpadek na 1 nebo 2 hodiny nebude mít vliv na teploty uvnitř vinotéky. V zájmu ochrany vín během výpadu proudu otevírejte dvířka co nejméně.

## **VYPNUTÍ VINOTÉKY**

Pokud vinotéku nebude používat na krátkou dobu, nechte ovládací panel s normálním nastavením.

V případě, že nebudete vinotéku používat dlouhodobě:

- vyjměte všechny láhve
- odpojte vinotéku z elektrické sítě
- vyčistěte vnitřní i vnější části vinotéky
- nechte dveře otevřené, aby nedošlo ke kondenzaci vody, vzniku nepříjemných pachů a plísně.

## **PŘEMÍSTĚNÍ VINOTÉKY**

- Vyjměte všechny lahve a pevně utáhněte všechny pohyblivé díly. Aby nedošlo k poškození nastavovacích nožiček, zašroubujte je úplně.
- Lepicí páskou zajistěte uzavřené dveře.
- Ujistěte se, že spotřebič zůstane bezpečný ve vzpřímené poloze během přepravy. Ochranu můžete zvětšit přikrytím vinotéky dekou nebo kartonem.

## **TIPY PRO ÚSPORU ENERGIE**

Vinotéka by měla být umístěna v nejchladnější části místnosti, daleko od zdrojů tepla a mimo přímé sluneční světlo.

Ujistěte se, že je zajištěné dostatečné větrání. Nikdy nezakrývejte větrací otvory.

Dveře otevírejte jen v případě potřeby.

## **POSTUP V PŘÍPADĚ PORUCHY**

I přes veškerou péči nelze poruchy nikdy zcela vyloučit. Než se obrátíte na reklamační oddělení Vašeho prodejce, zkontrolujte jestli:

- vinotéka je správně zapojena do elektrické sítě
- nedošlo k výpadku proudu
- chyba není v tabulce níže

**POZOR! Před čištěním nebo opravou vinotéku vždy vypojte z elektrické sítě!**

## **Ekologická likvidace**

Tetno spotřebičů vyhovuje požadavkům Evropské směrnice WEEE 2002/96/CE.

Obalový materiál jednoduše neodhazujte. Obaly a balicí prostředky elektrospotřebičů AVINTAGE, s výjimkou dřevěných materiálů, jsou recyklovatelné, a zásadně by měly být vráceny k novému zhodnocení. Obal z kartonu lze odevzdat do sběren starého papíru. Obal z polyetylenu (PE, PE-HD, PE-LD) a polystyren (PS) odevzdejte do sběren PE, PS k opětovnému využití. Po ukončení životnosti spotřebič zlikvidujte prostřednictvím k tomu určených recyklačních středisek. Pokud má být spotřebič definitivně vyřazen z provozu, doporučuje se po odpojení napájecího přívodu od elektrické sítě jeho odříznutí, přístroj tak bude nepoužitelný. Informujte se laskavě u Vaší obecní správy o recyklačním středisku, ke kterému příslušíte.



Tento symbol na výrobku nebo jeho balení udává, že tento výrobek nepatří do domácího odpadu. Je nutné odvézt ho do sběrného místa pro recyklaci elektrického a elektronického zařízení. Zajištěním správné likvidace tohoto výrobku pomůžete zabránit negativním důsledkům pro životní prostředí a lidské zdraví, které by jinak byly způsobeny nevhodnou likvidací tohoto výrobku.

Podrobnější informace o recyklaci tohoto výrobku zjistíte u příslušného místního úřadu, služby pro likvidaci domovního odpadu nebo v obchodě, kde jste výrobek zakoupili. Informace o způsobu provedení zpětného odběru Chladicí zařízení, které jste zakoupili, je dováženo firmou ELMAX STORE a.s. Firma je povinná, po jeho upotřebení zajistit zpětný odběr a odborné odstranění, případně jeho využití. Pro splnění této podmínky má dovozce uzavřenou smlouvu s firmou ELECTROWIN, a. s., která má svou síť míst zpětného odběru v celé republice. Seznam sběrných míst je k dispozici na internetové adrese: [www.electrowin.cz](http://www.electrowin.cz) nebo [www.elmax.cz](http://www.elmax.cz). Vyřazenou chladničku lze rovněž odložit do sběrného dvora, provozovaného obcí v místě Vašeho bydliště, případně ji lze odložit v rámci mobilního sběru nebezpečných odpadů, který obec zajišťuje minimálně dvakrát ročně.

## **Upozornění**

V zájmu průběžného zlepšování našich spotřebičů si vyhrazujeme právo na změnu technických parametrů bez předchozího upozornění.

Záruka na spotřebiče Climadiff je poskytována výhradně oficiálními prodejci. Tento návod nemůže být považován za záruční list.

Climadiff a ELMAX STORE a.s. nenesou odpovědnost za případné technické nebo tiskové chyby v tomto dokumentu.

Nezávazný dokument / Tiskové chyby vyhrazeny

## **Řešení problémů**

Pomocí tohoto návodu jste schopni sami vyřešit mnoho jednoduchých problémů s výrobkem, bez nutnosti kontaktovat autorizované servisní středisko. Vyzkoušejte následující postupy:

<b>PROBLÉM</b>	<b>MOŽNÁ PŘÍČINA</b>
<b>Vinotéka nepracuje</b>	Zkontrolujte připojení do el. sítě
	Zkontrolujte jističe
	Je spálená pojistka
<b>Chlazení není dostatečné</b>	Zkontrolujte nastavenou teplotu
	Vlivem nevyhovující okolní teploty, je třeba upravit nastavení vnitřní teploty
	Příliš často jsou otevírány dveře spotřebiče
	Dveře spotřebiče nejsou správně zavřené
	Těsnění dveří nefunguje správně
<b>Kompresor se stále zapíná a vypíná</b>	Okolní teplota je příliš vysoká
	Naložili jste příliš mnoho láhví
	Příliš často jsou otevírány dveře spotřebiče
	Dveře nejsou správně zavřené
	Těsnění dveří nefunguje správně

<b>Nesvítí vnitřní osvětlení</b>	Zkontrolujte zapojení do elektrické sítě
	Je spálená pojistka
	Osvětlení je vypnuté
<b>Vibrace</b>	Zkontrolujte, zda je spotřebič umístěn vodorovně na pevném, plochém povrchu
<b>Spotřebič je neobvykle hlučný</b>	Cirkulace chladiva v okruhu vydává charakteristický zvuk, je to normální jev
	Tvar stěn může způsobovat praskavý zvuk během provozu vinotéky.
	Zkontrolujte, zda je spotřebič umístěn vodorovně
<b>Nelze úplně zavřít dveře</b>	Zkontrolujte, zda je spotřebič umístěn vodorovně.
	Těsnění dveří je ve špatném stavu
	Police jsou špatně umístěné
<b>Na displeji se zobrazuje „E1“ nebo „E2“</b>	Porucha čidla teploty vzduchu

## PŘÍLOHA 1 - INFORMAČNÍ LIST PRODUKTU

Značka	AVINTAGE
Obchodní označení	<b>AV18CDZ</b>
Kategorie domácích chladicích zařízení	2
Napájení	220-240 V, 50 Hz
Rozměry (Šířka x Hloubka x Výška, cm)	57x29,5x82
Váha (Kg)	28
Energetická třída	A
Roční spotřeba energie (AEC)	Spotřeba energie 139 kWh za rok vypočítaná na základě výsledků získaných během 24 hodin za normalizovaných testovacích podmínek. Skutečná spotřeba energie závisí na podmínkách použití a umístění spotřebiče.
Užitný objem (l, lahví)	57, 17
Rozmrazování	Automatické
Klimatická třída	ST Tento spotřebič je koncipován pro provoz při okolních teplotách v rozmezí od 5 °C (nejnižší teplota) do 32 °C (nejvyšší teplota).
Hlučnost dB (A) re 1pW	42
Typ instalace	Vestavný/Volně stojící

## PŘÍLOHA 2 - INFORMAČNÍ LIST PRODUKTU

Značka	AVINTAGE
Obchodní označení	<b>AV7XK</b>
Kategorie domácích chladicích zařízení	2
Napájení	220-240 V, 50 Hz
Rozměry (Šířka x Hloubka x Výška, cm)	52,5x14,8x82
Váha (Kg)	19
Energetická třída	B
Roční spotřeba energie (AEC)	Spotřeba energie 155 kWh za rok vypočítaná na základě výsledků získaných během 24 hodin za normalizovaných testovacích podmínek. Skutečná spotřeba energie závisí na podmínkách použití a umístění spotřebiče.
Užitný objem (l, lahví)	20, 7
Rozmrazování	Automatické
Klimatická třída	N Tento spotřebič je koncipován pro provoz při okolních teplotách v rozmezí od 16 °C (nejnižší teplota) do 38 °C (nejvyšší teplota).
Hlučnost dB (A) re 1pW	43
Typ instalace	Vestavný

**TENTO SPOTŘEBIČ JE URČEN VÝHRADNĚ KE SKLADOVÁNÍ A PŘECHOVÁVÁNÍ VÍNA.**



Výhradní dovozce:  
ELMAX STORE a.s.  
Topolová 777/2  
735 42 TĚRLICKO  
tel.: 599 529 262

CENTRÁLNÍ DISPEČINK SERVISU  
tel.: 599 529 251