

Návod k obsluze

Chladnička s mrazničkou

RU

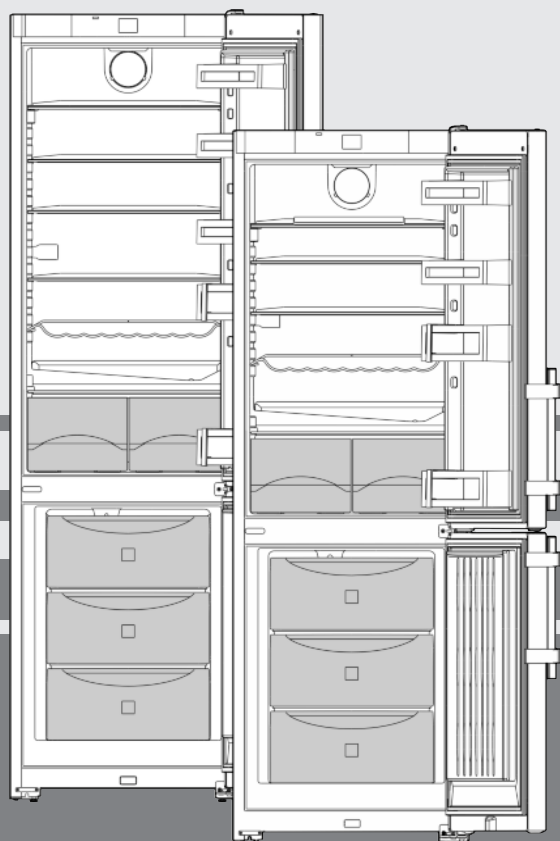

120116 **7082866 - 00**

C (ef) (bs) 34/35/38/40 ...

LIEBHERR

obsah

1	Hlavní rysy zařízení	2
1.1	Stručný popis zařízení a vybavení ...	2
1.2	Použití zařízení	3
1.3	prohlášení o shodě	3
1.4	Rozměry pro instalaci	3
1.5	Úspora energie	3
1.6	SmartDevice	4
2	Všeobecné bezpečnostní pokyny	4
3	Ovládací a indikační prvky	5
3.1	Hlavní obrazovka	5
3.2	řídící struktura	5
3.3	Navigace	6
3.4	Indikace symboly	6
3.5	Možnosti zařízení	6
4	Uvedení do provozu	7
4.1	Dopravní zařízení	7
4.2	Instalace zařízení	7
4.3	Změna přes dveře	8
4.4	Instalace v kuchyni zdi	9
4.5	Likvidace balení ... 10	
4.6	Připojení	10
4.7	Spínací zařízení	10
5	Service	10
5.1	Jednotky teploty Změna 10	
5.2	Ochrana dětí	11
5.3	Mode Sabbath Mode	11
5.4	Chladnička	11
5.5	mrazničky 13	
6	Péče	15
6.1	manuální odmrazování	15
6.2	Čištění zařízení	15
6.3	Zákaznický servis	16
7	Poruchy	16
8	Příspěvky	17
9	Vyřazování	18
9.1	Vypnutí zařízení	18
9.2	Deaktivace	18
10	Likvidace zařízení 18	
11	Informace o výrobci / záručního listu	19

Výrobce neustále pracuje na vývoji Thieme všech typů a modelů. Z tohoto důvodu jsme se počítat s tím, že si vyhrazujeme právo provádět změny designu, zařízení a technologie.

Chcete-li se seznámit se všemi výhodami nového spotřebiče si pozorně přečtete pokyny v této příručce.

Tato příručka je platná pro celou řadu modelů, takže specifický typ může neko-odchytku torje. Text se týkají pouze některých přístrojů, jsou označeny symbolem „hvězda“ (*).

Instrukce označené

►, **Výsledky akce - podepsat.**



1. Hlavní rysy zařízení

1.1 Stručný popis zařízení a vybavení

indikace

u Třídít výrobky podle obrázku.

Vzhledem k tomu, přístroj pracuje s úsporami energie.

u Úložný prostor, zásuvky a koše jsou

Dodávka stavu uspořádány pro optimální energetickou účinnost.

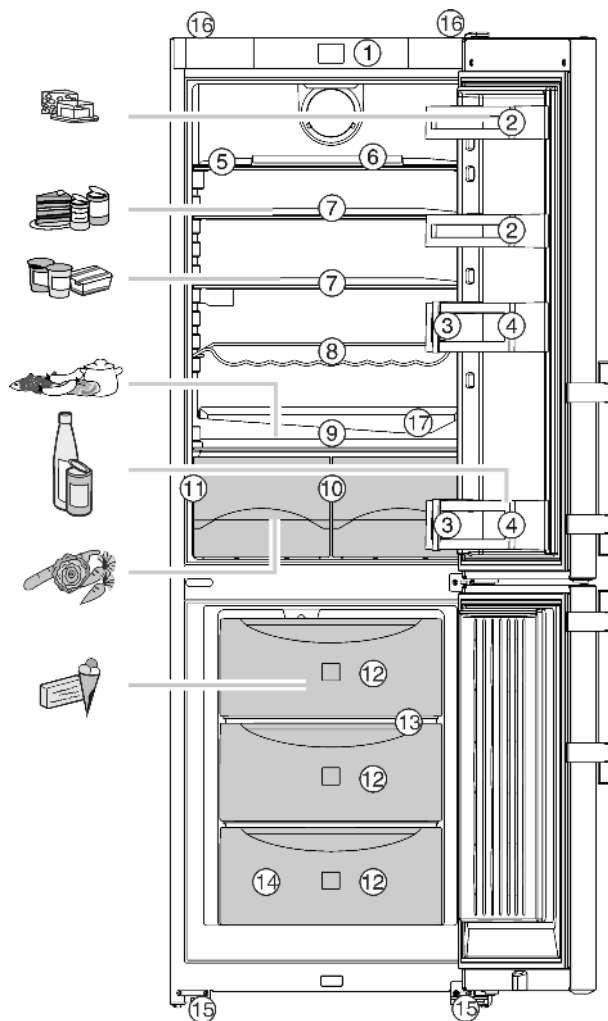

Obr. 1

- | | |
|----------------------------------|--|
| (1) řízení a kontrola | (10) Kapacita pro zeleninu |
| (2) pohyblivý police dveří | (11) jmenovka |
| (3) přemístitelný držák na láhve | (12) šuplík mrazy |
| (4) láhev rack | (13) VarioSpace |
| (5) Vydímatelná police, rozdělit | (14) Vana kostka led |
| (6) Egg Container | (15) přední montáž nohy, zadní válečky pro pohyb |
| (7) Police, přestane trolována | (16) Úchyty pro stěhování zařízení |
| (8) skladování police lahve | (17) Otvor pro odtok |
| (9) Nejchladnější zóna | |

Hlavní rysy zařízení

1.2 Použití zařízení

zamýšlené použití

Přístroj je určen výhradně pro chlazení potravin v domácím prostředí, nebo z přibližně domů. To zahrnuje, například, použití

- Na vlastní kuchyni, jídelen,
- v domovech důchodců, hotelech, motelech a jiných místech pobytu,
- v gastronomii a podobné služby ve velkoobchodě. Jakákoli jiná použití nejsou platné.

Použití nevhodné předvídatelné

Vedle použití je zakázáno explicitně:

- Skladování a chlazení léků, krevní plazmy, laboratorních přípravky nebo podobných látek a výrobků základní zdravotní směrnice 2007/47 / EG ce výrobků.
- Použití v prostředí s nebezpečím výbuchu.
- Použití na jedoucí vozidla, jako jsou lodě, kolejová vozidla nebo letadla.
- Skladování živých zvířat.

Nesprávné používání přístroje může dojít k poškození uložených předmětů nebo jejich zhoršení.

třídy klimatu

Zařízení je určeno pro eksploataci v omezeném prohlídce rozsah teplot prostředí, v závislosti na klimatické třídy. Klimatická třída odpovídající této ustroj- stvu, štítek.

indikace

u Aby bylo zajištěno řádné fungování
dodržovat předem stanovené teploty okolí.

klimatický teplotní třída nebo okolní	okolí
SN	10 ° C až 32 ° C
N	16 ° C až 32 ° C
ST	16 ° C až 38 ° C
T	16 ° C až 43 ° C

1.3 prohlášení o shodě

Chladicí okruh je kontrola těsnosti. Ustroj- poryvy splňuje příslušné požadavky na bezpečnost, jakož i směrnice EU 2006/95 / ES, 2004/108 / ES, 2009/125 / ES a 2010/30 / ES.

Poznámka pro inspekční orgány:

Kontroly by měly být prováděny v souladu s platnými normami a směrnicemi.

Příprava a testování zařízení musí být provedeno s přihlédnutím k **Programy ke stažení od výrobce a Polohovací niyamas obsažené v návodu k eksploataci.**

1.4 rozměry pro instalaci

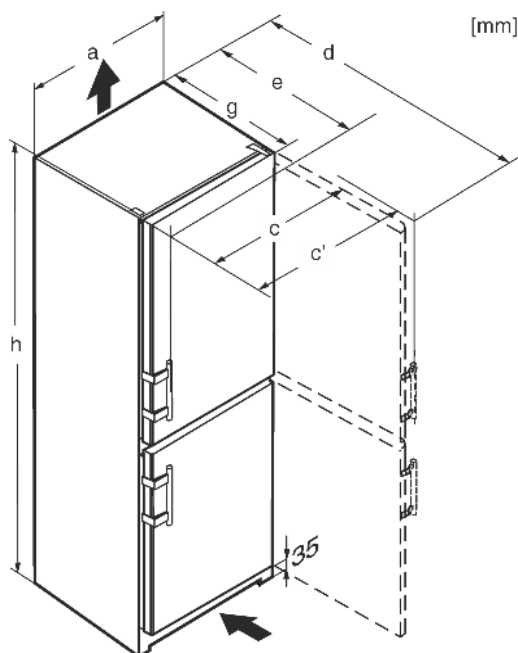

Obr. 2

	hod	g	e	d	C	c'	
C (ef) (BS) 3425	1817	600	625 x 665	x 1172	x 600	644	Cef3405
	1817	600	625 x 665	x 1172	x 600	644	
C (ef) 3525	1817	600	625 x 665	x 1172	x 600	644	
C (ef) 3825	2011	600	625 x 665	x 1172	x 600	644	
C (ef) 4025	2011	600	625 x 665	x 1172	x 600	644	

x Přístroje, které jsou dodávány s blízkostí stěn rozpěrek, rozlišení se zvýší o 35 mm (viz. 4.2).

1.5 Úspora energie

- Vždy zajistit dobrý přítok a odtok vzduchu. Nepokrývají průduchů / mříž.
- Fan žaluzie musí vždy zůstat otevřené vatsya.
- Neumístujte zařízení do oblasti přímého slunečního záření, v blízkosti vaření, topení a m. P.
- Spotřeba energie závisí na podmínkách v místě instalace, například okolní teplota (viz. 1.2).
- Otevření zařízení extrémně krátkém čase.
- Čím nižší je teplota, tím více potre- Blenheim elektriny.

Všeobecné bezpečnostní pokyny

- Třídít Při uvádění výrobků (viz. Hlavní vlastnosti zařízení).
- Uchovávat všechny potraviny dobře zabalené a zakry- ty. To pomůže zabránit tvorbě námrazy.
- Odebrat výrobky v nejmenším po delší dobu, které nejsou příliš horké.
- Stohování teplé jídlo, nejprve nechte vychladnout na pokojovou teplotu.
- hluboce zmrazené výrobky rozmrazit v chladničce, ponechte.
- V případě, že produkt vytvořený tlustou vrstvou mrazu: odtávání zařízení.
- V případě delší dovolenou prázdné a vypnutí chladicího prostoru.

Usazený prach zvyšuje spotřebu elektrické energie:

- Chladič s tepelným výměníkem přezdivku - kovovou mřížkou na zadní straně přístroje - jednou ročně je třeba čistit od prachu.

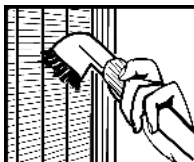

1.6 SmartDevice

Přístroj je kompletně připraven být vložena do inteligentní domácnosti a pokročilých služeb pro domácnosti. V důsledku SmartDeviceBox možné byly použity další možnosti. Aktivace přes portál pro zákazníky MyLiebherr.



Pro více informací o možnostech, podmínkách a jednotlivých variant lze nalézt na internetové adrese www.smartdevice.liebherr.com místě.

2 Všeobecné bezpečnostní pokyny

Nebezpečí pro uživatele:

- Děti 8 let a starší, jakož i osoby se zdravotním postižením, smyslový VLÁDNÍ nebo duševními schopnostmi, stejně jako lidé, kteří nemají dostatek zkušeností a znalostí mohou používat přístroj pouze v případě, že jsou pod dohledem nebo byly poučeni o bezpečném zařízení vani využití a pochopit možná rizika. Děti mají zakázáno hrát si s přístrojem. Zakázané děti provedeno vyčištění nyat a žádnou údržbu, pokud nejsou pris- Mothra.
- Při odpojení od sítě vždy vytáhnout zástrčku. Netahejte za kabel.
- V případě poruchy, odpojte nebo vypněte pojistky.
- Nepoškozuji napájecí kabel. Nepoužívejte přístroj s poškozeným napájecím kabelem.
- Opravy a zásahy do přístroje a výměnu síťového napájecího kabelu

Vždy se obraťte na pracovníky servisu nebo jiná specialista vyškolený k tomuto účelu.

- Nainstalovat, připojit a uti- liz- ruyte přístroj pouze podle pokynů v návodu k obsluze.
- Prosím, mějte tyto rukovod- poryvy a předat jej do dalšího majitele v případě potřeby.
- Speciální svítily (žárovky, LED, zářivky) v zařízení slouží k osvětlení zařízení interiéru, a nejsou vhodné pro osvětlení místnosti.

Nebezpečí požáru

- Chladivo R 600a, není nebezpečný pro životní prostředí, ale je hořlavý. Možné následky, které chladivo se může vznítit.

- Nepoškozuji potrubí chladicího okruhu.
- Nepoužívejte přístroj v otevřeného ohně nebo jisker.
- Uvnitř přístroje nepoužívejte elektrickými zařízeními (Např, parní čističe, vyzařují teplo nástroje, přístroje temperovat zmrzlinu atd.)
- V případě úniku chladiva: odstranění netěsností sedadla s otevřeným ohněm nebo jiskrami. Větrat Pomeranchuk schenie.

kontakt v služba podporu.

- Neskladujte výbušné nebo hořlavé aerosolové plechovky plyny, jako je například propan, butan, pentan, atd Vhodné aerosolové plechovky mohou být identifikovány pomocí přetisku s informací o obsahu nebo podle symbolu plamene. Mimořádně vyde- do aplikace plyny se mohou vznítit při kontaktu s elektrickými součástmi.
- Nepokládejte přístroj v blízkosti horkých svíčky, lampy a jiné předměty s otevřeným ohněm, aby nedošlo ke vzniku požáru.
- Alkoholické nápoje a jiné nádoby s obsahem alkoholu, uchovávat pouze těsně uzavřené. Náhodně rozlitý alkohol zapálí na do elektrických součástí.

sklápění a pádu nebezpečí:

- Nezneužívejte sokl, zásuvky, dveře, atd. jako

krok nebo pro podporu. To platí zejména pro děti.

Nebezpečí otravy jídlem:

- Nepoužívejte výrobky s skladovatelnost přesahující stát všechno.

Nebezpečí omrzlin, pocitu otupění a bolestí:

- Vyhněte se delšímu kontaktu kůže se studenými povrchy nebo chlazenými / mraženými produktivní Tammy nebo přijmout ochranná opatření, například rukavice. Není potřeba

jídlo led, zvláště zmrazené voda nebo kostky ledu, bezprostředně po jejich extrakci a příliš studené atomové.

Nebezpečí zranění a poškození dochází:

- Horká pára může způsobit zranění. Rozmrazování je zakázáno používat elektrické spotřebiče s topnými prvky nebo parní sprej, otevřeným ohněm nebo spreje stimulace zení rozmrazení.

- Neodstraňujte roky pomocí ostré objektů.



Nebezpečí pohmoždění:

- Při otvírání a zavírání dveří, nedotýkejte se závěs dveří. Můžete zasche- Mit prsty.

Symbyly na přístroji:

	Ikona může být na kompresoru. Patří do kompresoru a olej označuje následující nebezpečí: požití a dostat se do dýchacích cest může vést ke smrti. Tento údaj má smysl pouze pro utili- Tion. V normálním provozu, nehrozí žádné nebezpečí.
--	--

Riďte se pokyny v dalších sekcích:

	NEBEZPEČÍ	označuje bezprostředně nebezpečnou situaci, která, pokud se mohlo mít za následek smrt nebo vážné zranění.
	PREDU- před IE	označuje nebezpečnou situaci, která, není-li odstranit Nena, může mít za následek smrt nebo vážné zranění.
	cau- bodec	označuje nebezpečnou situaci, která, pokud není odstraněna Nena může způsobit menší nebo střední závažnosti.
	UPOZORNĚNÍ	označuje nebezpečnou situaci, která, pokud není eliminována

		Nena, může vést k dojit vlastnictví poškozuje.
	indikace	identifikuje užitečné informace a rady.

3 Ovládací prvky a Indie katsii

3.1 Hlavní obrazovka

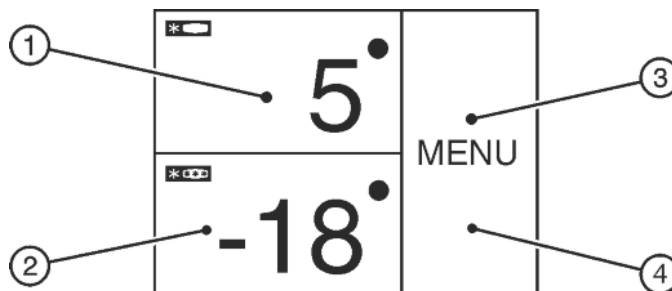

Obr. 3

- (1) chladicí pole oddělení
- (2) pole mrazák oddělení
- (3) pole nabídka
- (4) zobrazit

Primární displej je indikátorem pro uživatele výstupní parametry. Z tohoto důvodu, přičemž veškeré úpravy.

Poklepáním na obrazovku, můžete volat funkce a změnit parametry nyat.

Struktura 3.2 Vedení

Oblast chladničky

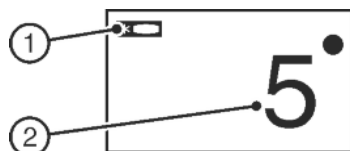

Obr. 4

- (1) Symbol pro ledničky noha přihrádka
- (2) ukazatel venkovní teploty chladničky

V poli chlazení oddělení zobrazí nastavená teplota chladicího prostoru. Můžete provést následující nastavení.

- nastavení teploty.
- Zapínání a vypínání chladicího prostoru.

Pole mrazničky

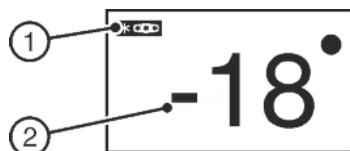

Obr. 5

- (1) symbol morozil- noha přihrádka
- (2) ukazatel venkovní teploty zmrazení divize

V mrazáku zobrazí nastavená teplota mrazničky. Můžete provést následující nastavení.

- nastavení teploty.
- Zapínání a vypínání v mrazáku.

Ovládací prvky a indikátory

Při vypnutí mrazicího boxu a také vypne chladicí oddíl.

pole nabídka

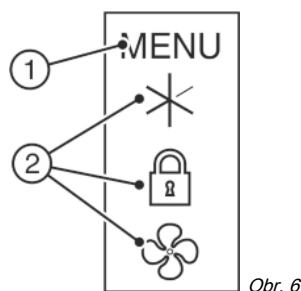

(1) hlavní menu

(2) aktivuje volba

Nabídka pole umožňuje přístup k možnostem a nastavení přístroje. Kromě toho se zobrazí aktivní volby.

3.3 Navigace

Přístup k jednotlivým volbám se provádí kliknutím na menu. Po potvrzení volby nebo nastavení pípnutí. Ukazatel se přesune do hlavního režimu obrazovky.

service zařízení nastane prostřednictvím těchto symbolů.



připravené k použití:

spínací zařízení, teploty teplotní zóny.

MENU

nabídka:

Možnosti volání.



Minus / Plus:

ke změně nastavení (například teploty).



Navigace Šipka vlevo / vpravo:

výběr z možností a navigaci v menu. Pomocí navigačních šipek zase může jít i do jednotlivých variant. Poté, co poslední možnost znovu poyavl- První z nich je zaneprázdněn.

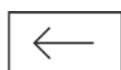

back:

výběr. Indikátor se přesune na další vyšší úrovni, nebo na hlavní obrazovku.

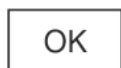

OK:

Potvrzení výběru. Po potvrzení se ukazatel přesune na hlavní obrazovku.



ON / OFF START / STOP

Aktivovat / deaktivovat možnost. Po zapnutí nebo vypnutí indikátoru možnost přesune na hlavní obrazovku.



RESET:

Vynulovat časovač.



Pouze přístup ke službě

indikace

V případě, že volba neuskuteční po dobu 1 minuty, přenesení indikátor přejde do hlavní obrazovky.

Indikace 3.4 Symboly

Symboly dávají představu o aktuálním stavu zařízení.



Rostoucí šipky:

teplota stoupá.



Top-šipka dolů:

sníží teplota.



připravené k použití:

zařízení a teplotní zóna pryč.



příspěvky:

vydané zprávy o poruchách a připomenutí.

3.5 Možnosti zařízení

Mohou být aktivovány nebo nastavit následující možnosti a schopnost vysvětlit nastavení (viz servisní oblig- Údaje týkající.):

symbol

volba



SuperCool x



SuperFrost x



větrák x



SabbathMode



Ochrana dětí x



Jednotky teploty zájezdy

x Je-li volba zapnuta, na obrazovce se objeví příslušný symbol.

Symbol je zakryta, pokud je volba ukončena nebo deaktivovat viruetsya.

4 Uvedení do provozu

Dopravní zařízení 4.1



UPOZORNĚNÍ

Nebezpečí poranění a poškození v důsledku špatné přepravy!

- u Přepravovat obal spotřebiče.
- u Přepravovat spotřebič do stojce.
- u Nepřepravujte spotřebič bez cizí pomoci.

4.2 Instalace hardwaru



VAROVÁNÍ

Nebezpečí vzniku požáru v důsledku vlhkosti!
V případě živých částí nebo je napájecí kabel zvlhnu, může způsobit krátké kaniyu.

- u Zařízení je určeno pro použití v interiéru. Je zakázáno používat přístroj venku nebo ve vlhkém prostředí tios kroupení vodou v zóně.



VAROVÁNÍ

Nebezpečí vzniku požáru v důsledku zkratu! Je-li napájecí kabel / zástrčka zařízení nebo jiné zařízení v kontaktu se zadní straně přístroje, vibrace zařízení může vést k poškození dojit síťový kabel / kabel, které by mohly způsobit zkrat.

- u Instalaci zařízení takovým způsobem, že Aby se nedotýkal zástrčky nebo napájecího kabelu.
- u Nezapojujte do zásuvky na zadní straně Zařízení na straně zvukové zařízení sama o sobě, nebo jiná zařízení.



VAROVÁNÍ

Nebezpečí chladivo zapalování!
Chladivo R 600a, není nebezpečný pro životní prostředí, ale je hořlavé materiály bylo. Výtok chladiva se může vznítit.

- u Nepoškožují potrubí chladicího okruhu.



VAROVÁNÍ

Nebezpečí požáru a poškození!
u Nepokládejte jednotku zařízení, která produkují teplo, Například, mikrovlnná trouba, toustovač, atd.!



VAROVÁNÍ

Nebezpečí požáru a poškození v důsledku blokování větracích otvorů!

- u Udržujte větrací otvory jsou vždy zdarma VLÁDNÍ. Vždy zajistit dobré příliv a odliv vzduchu!

UPOZORNĚNÍ

Nebezpečí poškození vlivem kondenzátu!
u Neinstalujte spotřebič přímo vedle dalšího ledničky nebo mrazničky.

- q V případě poškození přístroj ihned - ještě před připojením cheniya - obraťte se na svého dodavatele.
- q Podlaha v místě instalace musí být vodorovná a i.
- q Vyhnete se umístění zařízení v kontaktní zóně přímé sluneční záření, vedle sporáků, topení a podobných zařízení.
- q Zařízení by mělo být instalováno v blízkosti zdi zadní strana z doprovodných nástěnných nebo rozpěrkami, jsou-li použity.
- q Zařízení se může pohybovat pouze v nezatiženém stav.
- q Neinstalujte spotřebič bez cizí pomoci.
- q Čím více chladiva R 600a je v zařízení, tím větší musí být místnost, ve které naho- ditsya zařízení. V případě, že objem prostoru je malý, pak únik chladiva může ovatsya vzorků hořlavá směs plynu se vzduchem. Podle EN 378 standardní až 11 g chladiva R 600a, musí být do 1 m³ bytovacích zařízení. Kvantitativní porvy chladicí zařízení je uvedeno v tovární vého štítku uvnitř přístroje.

- u Odstraňte připojovací kabel ze zadní strany zařízení. Ve stejné době, odstraňte držák kabelu, protože jinak vzniká hluk z vibrací!
- u odstranit ochrannou fólii z dekorativní pásy.
- u Odstraňte všechny, chrání přístroj při předávání podporuje.

Za účelem dosažení deklarovaná míra Elektroerosní nergii, použijte podložku obsažen v některé z přístrojů dodaných. V tomto případě je hloubka zvyšuje zařízení o cca 35 mm. Bez použití distanční vložky přístroj plně rabo- ceschopnosti však spotřebuje trochu víc Elektroerosní nergii.

- u Je-li přístroj připojen gayutsya u zdi sloupky by měly být instalovány ze zadní části přístroje na levé a pravé straně.

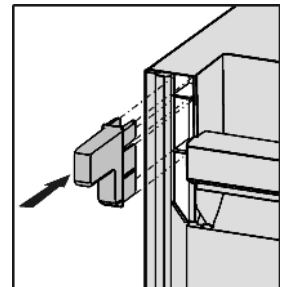

- u Likvidaci obalového materiálu (viz. 4.5).
- u Pomocí libovolného vilcha- z klíč vytisknout zařízení ve stabilní poloze skrz nastavitelné podpěry (A), a jeho přizpůsobení pomocí úrovně.

- u Po tomto rekvizita dvířka podepřete: Vyvora- Chiva nastavitelný podpora pro nesení držáku (B) nahoru, až se opře o podlahu, poté se dalších 90 °.

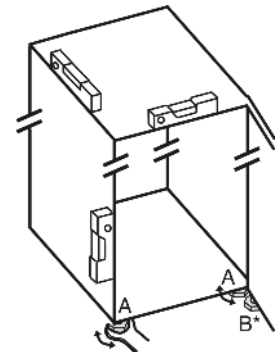

indikace

- u Vyčistěte přístroj (viz. 6.2).

Je-li přístroj instalován ve velmi vlhkém prostředí, kondenzace se může tvořit na vnější straně.

- u Vždy zajistit dobrý přítok a odtok vzduchu v místě instalace.

4.3 Změna přes dveře

Můžete změnit směr otevřených dveří Bani:

Ujistěte se, že následující nástroje:

- q Torx® 25
- q Torx® 15
- q šroubovák
- q V případě potřeby, akumulátorový šroubovák
- q Pokud je to nutné, druhá osoba, která má přilákat montážní práce

4.3.1 Sejmutí horní dvířka

indikace

u Odstraňte veškeré potraviny z regálů dveří před demontáží dvířek, takže žádné jídlo vypadne.

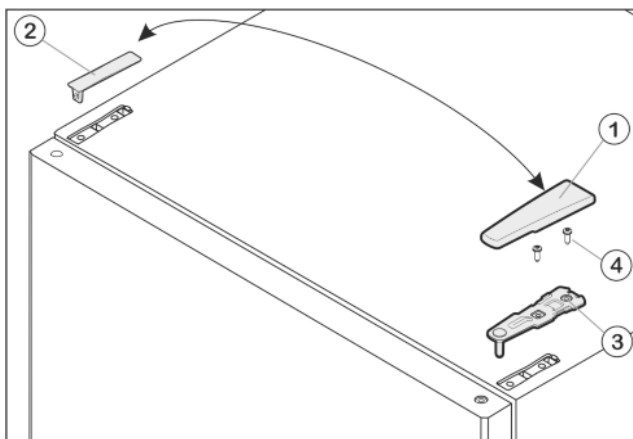

Obr. 7

- u Zavřete horní dvířka.
- u vytáhněte kryt Obr. 7 (1) vpřed a vzhůru.
- u Odstraňte kryt Obr. 7 (2).



UPOZORNĚNÍ

Nebezpečí zranění, když se dveře převrátí!
u To by mělo držet dveře dobře.
u Nainstalovat dveře opatrně.

- u Odšroubovat horní nosný držák Obr. 7 (3) (2 ks. Torx® 25) Obr. 7 (4) a vytáhnout.
- u Zvedněte horní kryt a odložte stranou.

4.3.2 Odpojení spodní dvířka

- u Zavřete spodní dvířka.
- u Tah na nosné konzole a spodní část dveří
Střední ložisko šroubu Obr. 8 (11).
- u Odstraňte plastovou krytku Obr. 8 (10).



UPOZORNĚNÍ

Nebezpečí zranění, když se dveře převrátí!
u To by mělo držet dveře dobře.
u Nainstalovat dveře opatrně.

- u Otevřete spodní dvířka.
- u Odšroubovat prostřední stojan ložiska Obr. 8 (13) (2 ks. Torx® 25).
- u Zvedněte dvířka a dejte stranou.

4.3.3 Přenos prostředního dílu ložiska

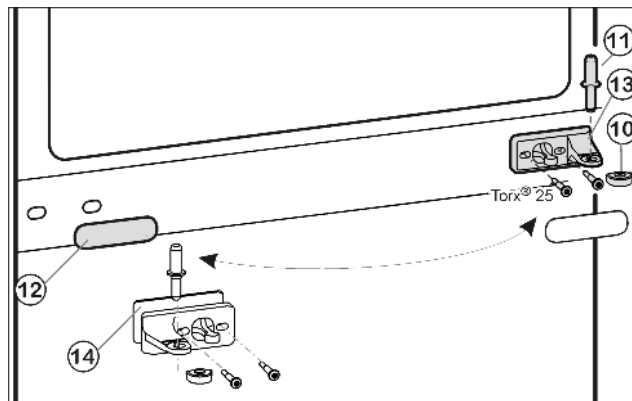

Obr. 8

- u Opatrně odstraňte kryt Obr. 8 (12).
- u Šroub střední otočný závěs Obr. 8 (13) s podšívka Obr. 8 (14) otočit o 180 ° na nové straně závěsu (s 4 Nm).
- u snap kryt Obr. 8 (12) otáčení o 180 °, na Rukojeť strana bude nyní.

4.3.4 Přenos Spodní ložisko díly

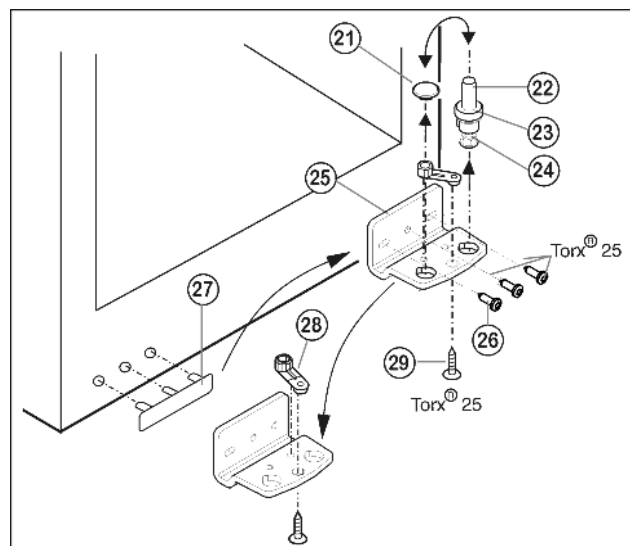

Obr. 9

- u Odstraňte referenční šroub Obr. 9 (22) doplněný podložka Obr. 9 (23) a nastavitelný nosný Obr. 9 (24) vytažením nahoru.
- u Vyjměte zátku Obr. 9 (21).
- u uvolnit Obr. 9 (26) konzola Obr. 9 (25).
- u uvolnit Obr. 9 (29) Nosný díl Obr. 9 (28) a převedena se vloží do otvoru na opačné straně opor- úhelníkem šroubem znovu.

- u Opatrně odstranit a přemístit na opačný false straně krytu na straně madla Obr. 9 (27).
- u Šroub nosný držák Obr. 9 (25) na nové straně závěsu (s 4 Nm). Když je to nutné použijte akumulátorový šroubovák.
- u Posunout zástrčku Obr. 9 (21) ve volné díry.
- u Přeinštalovat upevňovací šrouby Obr. 9 (22) kompletní s ostřikovačem a nastavitelným podporu. V tomto případě, zámek by měl být poslán zpět.

4.3.5 Přenos rukojeti

V důsledku toho se horní a dolní dveře:

- u přeskupit pružina klip
Obr. 10 (31): Zatlačte na sponu, aby se odstranily z ní sponu.

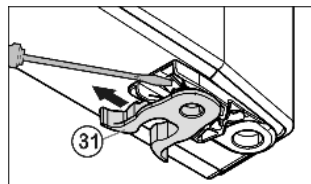

Obr. 10

- u tlačít na jaře klip na nový závěsům, až zaskočí.

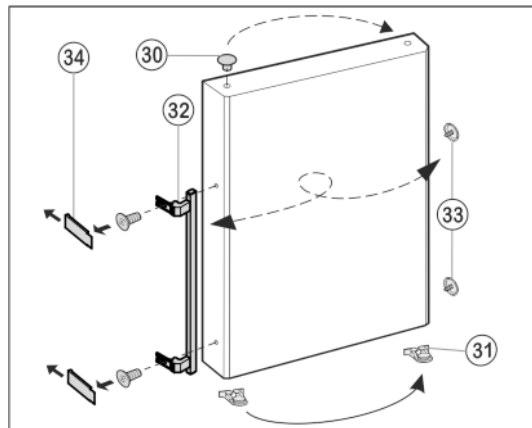

Obr. 11

- u Vyměňte zátku Obr. 11 (30) Dveře z nosné objímky a pohybovat.
- u Odstranit a přesunout na opačnou stranu dveřní knoflík Obr. 11 (32) korek Obr. 11 (33) a tlakové desky * Obr. 11 (34).
- u Při montáži krycích destiček na protější rub, zda se zapojí správně. *

4.3.6 Montáž spodních dveří

- u Umístěte dolní dvířka shora na dolní ložisko šroub Obr. 9 (22).
- u Zavřít dveře.
- u Umístěte plastovou krytku Obr. 8 (10) na Vložený nosný držák Obr. 8 (13).
- u Vložte střední ložiskového čepu Obr. 8 (11) Na nový boční středem kloubového nosnou konzolu Obr. 8 (13) Ve spodní dveře.

4.3.7 Montáž horních dvířek

- u Horní kryt na prostředním ložiskovém šroubem Obr. 8 (11).
- u Instalujte horní nosný držák Obr. 7 (3) na nové straně závěsu do dveří.
- u Přešroubujte držák horní podpory (s momentem 4 Nm) (2 ks. Torx® 25) Obr. 7 (4). Pokud je to nutné, proveďte otvory nebo pomocí Thorne akumulova- šroubovák.

- u Kladen na krytu a zatlačte Obr. 7 (1) a víko Obr. 7 (2) na opačné straně z vnějšku.

4.3.8 Vyrovnání dveří

- u Pokud je to nutné, srovnejte dveří ve dvou podélná drážka ve spodní nosné konzole Obr. 9 (25) a prostřední stojan ložiska Obr. 8 (13) paralelně k tělu přístroje. Chcete-li to, odšroubujte střední šroub na spodním stojanu ložiska Obr. 9 (25).



VAROVÁNÍ

Nebezpečí zranění, když se dveře převrátí! V případě, že ložiskové části nejsou přišroubovány, dveře mohou klesnout. To může vést ke značným škodám. Kromě toho, pokud se dveře nejsou zavřené, jednotka ochlazuje správně.

- u Šroub podstavec ložiska 4 Nm.
- u Zkontrolujte, zda všechny šrouby a v případě potřeby dotáhnout.

4.4 Instalace v kuchyni zdi

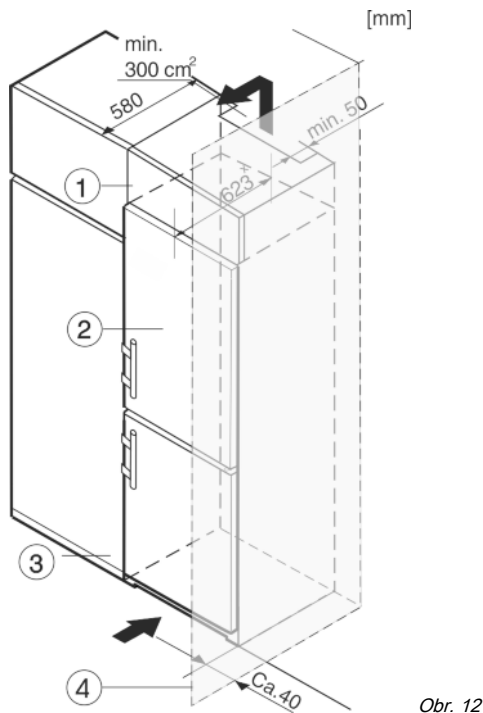

Obr. 12

- (1) dodatečný skříňka
- (2) zařízení
- (3) prádelník
- (4) stěna

* Přístroje, které jsou dodávány s blízkostí stěn distančních vložek, se zvýší hodnota o 35 mm (viz. 4.2).

Zařízení může být vložena do kuchyňské linky. Aby odpovídaly spotřebiče Obr. 12 (2) výška stěny v kuchyni, můžete nainstalovat na ustroy- stvom vhodném zásobníku skříní

Obr. 12 (1).

V kombinaci se skříněmi zařízení může být instalován přímo sousedí s kuchyňským koutem Obr. 12 (3). Aby bylo možné plně otevřít dveře, musí zařízení vyčnívat alespoň 65 mm x vzhledem k přední stěně kuchyňské linky. V závislosti na hloubce kuchyňské linky a využila stěnové sloupky Bani zařízení může jednat.

UPOZORNĚNÍ

Nebezpečí poškození v důsledku přehřátí v důsledku nedostatečného větrání!

Jestliže větrání je nízká, může být kompresor poškozen.

- u Pozor na dostatečné větrání.
- u Dodržet požadavky na větrání. Ventilační Požadavky:

- Na zadní stěně skříně musí být izolační hloubka klimatizační kanál alespoň 50 mm po celé šířce skříně.

- Průřez větracích otvorů v dolním panelu musí být nejméně 300 cm².
- Čím větší je větrací otvory, přístroj spotřebuje méně elektrické energie během provozu.

Je-li přístroj namontován na závěsech na zdi

Obr. 12 (4) vzdálenost mezi zařízením a stěnou musí být minimálně 40 mm. Projekce rukojeti, když jsou dveře otevřené.

4.5 Obal likvidovat nadle- způsobem zhaschim



VAROVÁNÍ

Nebezpečí udušení balicím materiálem a fólií!
u Nedovolte dětem hrát si s obalovou částí Rial.

Obal je vyroben z materiálů, vhodných pro recyklaci:



- Vlnitá lepenka / lepenka
- Podrobnosti o pěnového polystyrenu
- Film nebo tašky z polyethylenu
- polypropylenové popruhy
- přibitý dřevěný rám s polyetylenu *

u Vezměte obalový materiál úředníkovi sbírat bod.

4.6 Připojení

UPOZORNĚNÍ

Nesprávné připojení! elektronika poškození.

u Nepoužívejte samostatný převodník.
u Nepoužívají energeticky úsporné zástrčky.



VAROVÁNÍ

Nesprávné připojení! Požárů.

u Nepoužívejte prodlužovací kabely kabely.

u Nepoužívejte elektrické rozbočovače. Druh proudu (AC) a napětí na místě určeném změny měly shodovat s údaji uvedenými v typovém štítku (viz. Hlavní vlastnosti zařízení).

Zásuvka musí být řádně uzemněn a vybaven elektrickým pojistkou. proudová pojistka Bani s rabaty- musí být v rozmezí od 10 A do 16 A.

K elektrické zásuvce musí být snadný přístup podmínky zařízení v případě havárie může být snadno odpojen od elektrické sítě. To by mělo být za zadním bočním prostorem zařízení.

u Zkontrolujte elektrické připojení.
u Zapojte napájecí kabel.



4.7 Zařízení pro obracení

indikace

Demo režim je aktivní: *Mode „Demonstrate“*

Na obrazovce se zobrazí.

u Deaktivaci demo režimu (viz. Nevyužitá opraveny).

indikace

Výrobce doporučení:

u mražené potraviny ležet při teplotách kolo -18 ° C nebo nižší.

Zařízení je připojeno a zapnuta po dobu asi 2 hodin, než první kartě.

4.7.1 začlenění zařízení

V případě, že symbol je připraven k použití je uveden v plném rozsahu:

u Kliknutím na symbol ochota pracovat.

w Přístroj je zapnutý. Ukazatel se přesune do módu hlavní obrazovka.

w Přístroj je nastaven na teplotu.

To je naznačeno šipkou nahoru.

Pokud se v oblasti chlazení a mražení divize zvýraznění režimu připraveného k použití:

u Kliknutím na symbol ochoty k práci v terénu morozilného nebo chladničky.

w Přístroj je zapnutý.

w Přístroj je nastaven na teplotu.

To je naznačeno šipkou nahoru.

Pokud je obrazovka tmavá:

u klepnutím na displej.

w Symbol se objeví připraven k práci na společnou obrazovka.

u Kliknutím na symbol ochota pracovat.

w Přístroj je zapnutý. Ukazatel se přesune do módu hlavní obrazovka.

w Přístroj je nastaven na teplotu.

To je naznačeno šipkou nahoru.

4.7.2 zahrnutí chladicího oddílu

Symbol připravenosti k provozu se zobrazují v oddělení holo-točí.

u Kliknutím na symbol ochoty pracovat v chladničce oddělení.

w Chladnička je povoleno.

w Chladnička je uspořádán na uvedeném

teplotu. Tato zpráva se zobrazí pomocí vzestupně dyaschih šipek.

5 Service

5.1 Změna jednotky teploty

teplota se může pohybovat s označením ° C ve ° F.

u Stiskněte tlačítko menu.

u Stisknutím navigační šipky, dokud do tebe se zobrazí v ° C

u Tiskové ° F.

w Teplota je zobrazena ve ° F Přepínání z ° F na ° C se provádí podobným způsobem.

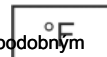

5.2 Ochrana dětí

Použití „Ochrana dětí“, můžete si být jisti, že si hrají děti nemají náhodou vypnutí zařízení.



5.2.1 Aktivace dítě

u Stiskněte tlačítko menu.

u Stisknutím navigační šipky, dokud

dokud se neobjeví indikace dětská pojistka.

u ON stiskněte tlačítko.

w je povolena ochrana dětí.



5.2.2 Deaktivace dítě

u Stiskněte tlačítko menu.

u Stisknutím navigační šipky, dokud

dokud se neobjeví indikace dětská pojistka.

u OFF stiskněte tlačítko.

w Rodičovský zámek off.



5.3 Režim Sabbath

Tato funkce odpovídá náboženských požadavků na sobotu a židovských svátků. Když se aktivuje Den režimu soboty, některé z elektrických řídicích funkcích jsou osoby s postižením tronic. Po instalaci režimu Sabbath režimu, není třeba se obávat pultu-ol žárovky, symbolů, displeje, nouzové kom-tios ventilátoru. obleva cyklus funguje pouze v předem stanoveném časovém období, aniž by s přihlédnutím k použití lednice. Po obnovení elektrického vrací tropitaniya zařízení do soboty režimu sami.



VAROVÁNÍ

Nebezpečí otravy jídlem!

Pokud dojde k vypnutí napájení, pokud je aktivován režim s Sabbath Mode (Režim Sabbath), tato zpráva se neuloží. Po obnovení napájení bude přístroj nadále fungovat v režimu Sabbath Mode. Když se dokončí, nezobrazí se na displeji žádné zprávy VYPNUTA teplotu chenii přívodu.

Dojde-li k výpadku napájení během soboty Režim:

u kontrolovat kvalitu výrobků. Rozmražené potraviny nejsou jíst!

- Všechny funkce jsou blokovány off do režimu Sabbath Mode.
- Pokud funkce, jako je funkce SuperFrost, SuperCool, větráním NERS a m. P. Aktivované, když je aktivován režim sobotu režim, zůstávají aktivní.
- Neprodukuje žádné zvukové signály a na teplotě anuloidu indikátor neobjeví žádná předběžná oznámeních / nastavení (například nesprávné teplotní signál, signál otevřených dveří).
- Vnitřní osvětlení deaktivován.

5.3.1 SabbathMode Inclusion

u Stiskněte tlačítko menu.

u Stisknutím navigační šipky, dokud

dokud se neobjeví SabbathMode.

u ON stiskněte tlačítko.

w SabbathMode hotelu. Na displeji se zobrazí

Pouze symbol SabbathMode.



SabbathMode odpojený automaticky skrz 120 hodin, dokud není ručně vypnuta předtím. Ukazatel se přesune do hlavního režimu obrazovky.

5.3.2 SabbathMode Shutdown

u Klepnutím na displej.

u OFF stiskněte tlačítko.

w SabbathMode off.



5.4 Chladnička

Cirkulace vzduchu v přírodní holo- výsledky předení prostoru v různých teplotních zónách. Je nejchladnější přímo nad zeleniny zásuvkami a v zadní části. V horní přední zóně a na nejvyšší teplotu dveří.

5.4.1 Chlazení potravin

indikace

Když dostatečné větrání Elektroerosní zvyšuje spotřeba nergie a chladicí výkon se snižuje.

u Fan žaluzie musí vždy zůstat vatsya zdarma.

u Rychle se kazící potraviny, jako hotová jídla, masné výrobky a uzeniny v oblasti s nejnižší teplotou. V horní části a ve dveřích Pomeranchuk Stitha máslo a konzervy. (Viz. Hlavní funkcí přístroje)

u Pro balení nádob pro použití mnohokrát- Nogo použití z plastu, kovu, hliníku, skla nebo sáčků na skladování potravin.

u Produkty, které lze snadno distribuovat a absorbovat vůni a chuť, stejně jako kapaliny je vždy v uzavřené nádobě nebo pod kapotou.

u Výrobky, které produkují velké množství ethylenu a snadnou vpity-vayuschie ji, jako je zelenina a salát jsou vždy od sebe odděleny nebo balené tak, aby nedošlo ke snížení skladovatelnost; například rajčata uložit spolu s kiwi nebo zelí.

u Přední povrch dna chladničky

Pro krátce odložila chlazených potravin, např při překládání nebo třídění. Ale nenechávejte chlazených potravin ve stoje, nebo když jsou dveře zavřené, mohou být odsunuto, nebo se převrátit.

u Potraviny neskladujte příliš těsně u sebe, aby umožňují dobrou cirkulaci vzduchu.

Ovládání 5.4.2 Teplota

Teplota závisí na těchto faktorech:

- frekvence otevírání dveří;
- okolní teplota v místě instalace;
- druh, teplota a množství produktů. Teplota může být nastavena od 9 ° C do 1 ° C Doporučená teplota: 5 ° C

u Klikněte na chladničky.

w Objeví se následující obrazovka:

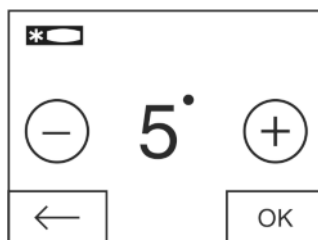

Obr. 13

RU

Nastavení vysoké teploty:

u klepněte na znaménko plus.

Nastavení nízké teploty:

u stiskněte tlačítko mínus.

Při výběru nejchladnější teploty minus charakteru není aktivní.

Po zvolení nejteplejší teploty při stisku symbol a není aktivní. Na mapě na symbol display zhaetsya ochoty pracovat.

u Požadovaná teplota se potvrdí stiskem tlačítka OK.
w Ukazatel se přesune do hlavního režimu obrazovky.
w Zvolená teplota.

w Směrem nahoru nebo dolů šipky ukazují změna teploty. Po dosažení předem stanovené teploty se zatemněné šipky.

5.4.3 SuperCool

Režim SuperCool prostředky zahrnutí maximální chladicí kapacita. Tak je možné dosáhnout nižší

teplotu.

Ispolzuyte SuperCool pro rychlé ochlazení velkého množství produktů.

Když režim SuperCool zapnutý ventilátor může pracovat *. Zařízení pracuje s maximálním moschno- chlazení Stu, protože to může být dočasně hlasitější zvuky při provozu chladicí jednotky.

SuperCool má trochu vyšší spotřebu energie.

Povolení SuperCool

u Stiskněte tlačítko menu.

u Stisknutím navigační šipky, dokud dokud se neobjeví SuperCool.

u Stiskněte tlačítko SuperCool symbol.

w Objeví se následující obrazovka:

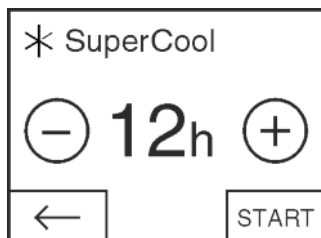

Obr. 14

Trvání účinku je možné nastavit na čtyři úrovně.

Přizpůsobit dobu trvání:

u Stiskněte tlačítko plus nebo minus.

minus znak není aktivní, když vyberete nejnižší úroveň.

navíc znak není aktivní, když zvolíte nejvyšší úroveň.

u Požadovaná doba confirm

START.

w Ukazatel se přesune do hlavního režimu obrazovky.

w SuperCool je zapnutý.

w Zobrazí chladicím prostoru

zbývající čas a SuperCool symbol.

w Snižít zobrazena teplotní posred-
stvom šipkou směřující dolů.

w Na konci zbývajícího času jednotku

To pokračuje normálně pracovat. Teplota se znovu nastaví na předem nastavenou hodnotu. Rostoucí šipky představují horečku.

Vypnutí před režimu SuperCool

u Stiskněte tlačítko menu.

u Stisknutím navigační šipky, dokud nebude SuperCool objeví a zbývající čas.

u Stiskněte zbývající čas.

u STOP stiskněte tlačítko.

w SuperCool off.

w Teplota se nastaví na předem

Te'nykh nakonfigurován hodnotu. Rostoucí šipky představují horečku.

5.4.4 Fan

S ventilátorem můžete rychle ochladit velké množství čerstvých surovin nebo poskytnout relativně rovnoměrné rozložení teploty ve všech úrovních úložišť.



Doporučuje chlazení cirkulujícího vzduchu:

- při vysoké teplotě v místnosti (přes 33 ° C)
- při vysoké vlhkosti vzduchu v režimu chlazení cirkulací vzduchu spotřebuje o něco více energie. Pro úsporu energie se ventilátor vypne, když jsou dveře otevřené.

Zapnutí ventilátoru

u Stiskněte tlačítko menu.

u Stisknutím navigační šipky, dokud dokud se neobjeví Fan.

u ON stiskněte tlačítko.

w Ventilátor je zapnutý.



fan shutdown

u Stiskněte tlačítko menu.

u Stisknutím navigační šipky, dokud dokud se neobjeví Fan.

u OFF stiskněte tlačítko.

w Ventilátor je vypnutý.



5.4.5 police

Přesunutí nebo odebrání výsuvné police

Police jsou chráněny proti náhodnému vytažení pomocí zarážek.

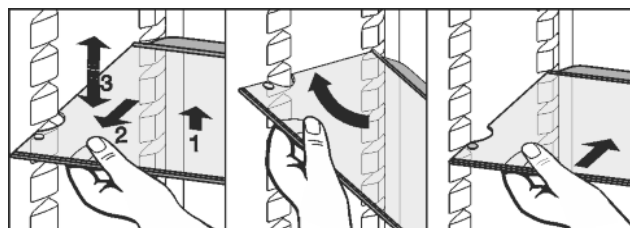

Obr. 15

u Zvedněte vyjímatelnou polici a malý tah

Pohyb sám.

u Nainstalovat vyjímatelnou policičku do požadované výšky. pro

Tento krok snižuje podél mola.

u Pro úplnou extrakci vyjímatelných polic uvádějte jej vždy společně pod úhlem a vytáhněte dopředu.

u Police s doraz vložky důrazem

up.

w Tyto výrobky se před mrazem na zadní stěně.

Demontáž polic

u Výsuvné police může být rozebírat, provádí za účelem vyčištění nit.

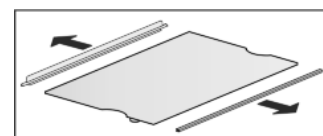

5.4.6 Použití dělených polic



UPOZORNĚNÍ

Nebezpečí pořezání!

Vyjímatelná police může rozbit. To lze řezat šrapnely.

u Odebrat jen prázdné regály.

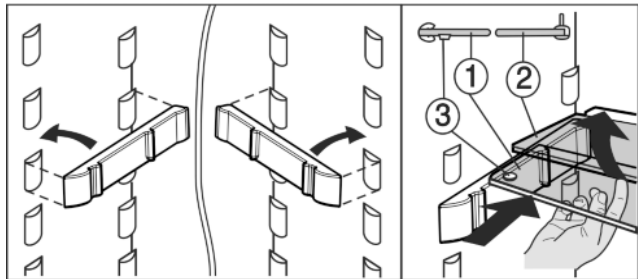

Obr. 16

u Skleněná police s dorazovou plochou (2) musí být vzadu.

u Skleněná deska (1) s výfukovými zátkou musí

ležet na přední straně, vyznačující se tím, že zářežky (3) by měly být zaměřeny směrem dolů.

Přesunout do horní polohy:

u V jednom pohybu, odstranění skleněných desek vpřed.

u Vjměte stojan z držáku a nahradit správná výška.

Použijte dva regály pro skladování:

u Zvedněte horní skleněný panel a lekce

velryby dolní pohyb skleněných panelů na sebe.

5.4.7 Dveřní police

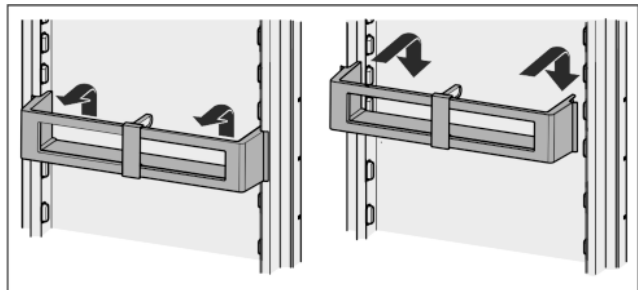

Obr. 17

Demontáž dveří police

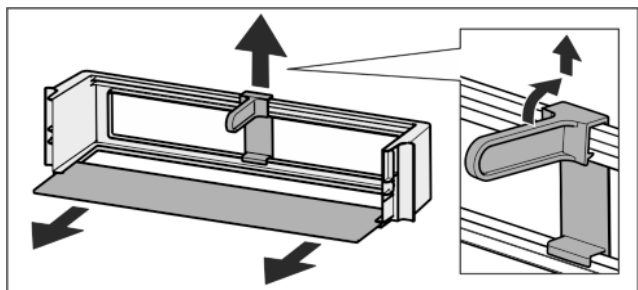

Obr. 18

u Dveřní police může být demontován za účelem provedení čištění.

5.4.8 Použití držáku láhve

u K láhvi není oproti-
nulis, budete muset přesunout
držák lahví.

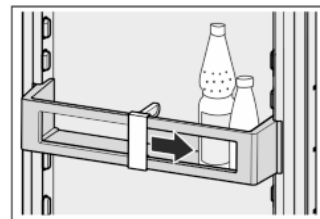

5,5 mrazničky

V mrazáku můžete skladovat zamoro-
konjugovanou potraviny, připravovat
kostky ledu a mrazit potraviny.

5.5.1 Zmrazení jídlo

Může být v rozmezí 24 hodin, aby se zmrazit maximální množství čerstvých
produktů, jak je uvedeno na štítku (viz. Hlavní vlastnosti zařízení), v ikoně
„zmrazení kapacita ... kg / 24 hodin.“

Každá zásuvka by neměly obsahovat více než 25 kg, a každá z desek - ne
více než 35 kg. Po zavření dveří je vakuum. Po zavření čekat cca. 1 minuta,
pak se dveře bude snazší otevřít.



UPOZORNĚNÍ

Nebezpečí poranění způsobené rozbitým sklem! Láhve a plechovky s nápoji
mohou při mražení. To platí zejména pro sycené nápoje.

u Nezmrazujte lahve a plechovky s nápoji! Aby bylo zajištěno, že výrobky se
rychle zmrazí přes nedávejte do každého balení v průběhu příštího
kvantitativní-operace:

- Ovoce, zelenina do 1 kg

- maso do 2,5 kg

u Zabalte potraviny po částech v sáčcích

mrazák, nádoby pro opakované použití plastu, kovu nebo hliníku.

5.5.2 Skladovací doba

Přibližné hodnoty pro různé doby skladování výrobků v mrazničce	
Komora může být:	
jedlý led	od 2 do 6 měsíců
Klobása, šunka	od 2 do 6 měsíců
Chléb, pečivo a koláče	od 2 do 6 měsíců
Hra, vepřové maso	od 6 do 10 měsíců
tuk rybí	od 2 do 6 měsíců
Ryby, libové	od 6 do 12 měsíců
sýr	od 2 do 6 měsíců
Drůbež, hovězí maso	od 6 do 12 měsíců
Ovoce, zelenina	od 6 do 12 měsíců

Skladovací doby jsou přibližné.

RU

5.5.3 Rozmrazování potravin

- v chladicím prostoru
- mikrovlnná trouba
- Trouba / in Aerogrill
- se při teplotě místnosti

u **Vyjměte z chladničky pouze množství** produkty který požadováno. rozmražené výrobky podléhají okamžitému zpracování.

u **Freeze rozmražené potraviny znovu** pouze ve výjimečných případech.

Ovládání 5.5.4 Teplota

Teplota závisí na těchto faktorech:

- frekvence otevírání dveří;
- okolní teplota v místě instalace;
- druh, teplota a množství produktů. Doporučená teplota:

-18 ° C

u **Klikněte na mrazáku.**

w **Objeví se následující obrazovka:**



Obr. 19

Nastavení vysoké teploty:

u **klepněte na znaménko plus.**

Nastavení nízké teploty:

u **stiskněte tlačítko mínus.**

Při výběru nejchladnější teploty minus charakteru není aktivní.

Po zvolení nejteplejší teploty při stisku symbol a není aktivní. Na mapě na symbol display zhaetsya ochoty pracovat.

u **Požadovaná teplota se potvrdí stiskem tlačítka OK.**

w **Ukazatel se přesune do hlavního režimu obrazovky.**

w **Zvolená teplota.**

w **Směrem nahoru nebo dolů šipky ukazují změna teploty. Po dosažení předem stanovené teploty se zatemněné šipky.**

5.5.5 SuperFrost

Pomocí této funkce můžete rychle plně zmrazit

čerstvý



výrobky. Zařízení pracuje s maximální chladicí kapacita, protože z toho, může být dočasně hlasitější hluk během provozu chladicí jednotky.

Kromě toho již stanoveny zmražené potraviny jsou „studená rezerva“. Díky tomuto dlouhých výrobků zůstanou zmrazeny, když je zařízení rozmrazí.

Může být v průběhu 24 hodin zmrazit maximální množství čerstvých potravin, jak je uvedeno na štítku „Mrazicí výkon ... kg / 24h“. To je maximální počet zmrazování a výrobků, se mohou lišit v závislosti na modelu a klimatické třídy.

V závislosti na tom, kolik chcete zmrazit čerstvé potraviny, měli byste povolit rychlý pre-zmrazením režim SuperFrost: s malým množstvím potraviny, které mají být zmrazeny - asi 6 hodin a maximální částku - 24 hodin před nastavením výrobků.

Zabalit produkty a místo jako volně jak je to možné. Mražené potraviny nesmí přijít do styku s již stanoveny na zmražené potraviny; čímž se zabrání rozmrazování. SuperFrost by neměly být zahrnuty v následujících případech:

- Při umístování zmražených potravin
- denně v mrazu až do 1 kg čerstvých potravin

spínač SuperFrost

u **Stiskněte tlačítko menu.**

u **Stisknutím navigační šipky, dokud** dokud se neobjeví SuperFrost.

u **ON stiskněte tlačítko.**

w **SuperFrost je zapnutý.**

w **Mrazicí teplota klesá,**

Zařízení pracuje na maximální chladicí kapacity. na

malý

množství

vymrazující

výrobky:

u **počkat cca. 6 hodin.**

u **Umístěte potraviny v balíčku v nižších zásuvky** boxy.

Pokud je maximální množství potraviny (viz typový štítek.):

u **počkat cca. 24 hodin.**

u **Extrakt spodní zásuvku a dát**

výrobky přímo do zařízení tak, aby se kontaktu se stěnami spodní nebo boční.

w **SuperFrost asi 65 hodin automatické** ticky vypne.

w **SuperFrost symbol ztmavne.**

u **Vložte potraviny do zásuvky a znovu** tlačít je.

w **Zařízení pracuje v normálním režimu.**

Vypnutí SuperFrost

u **Stiskněte tlačítko menu.**

u **Stisknutím navigační šipky, dokud** dokud se neobjeví SuperFrost.

u **OFF stiskněte tlačítko.**

w **SuperFrost off.**

5.5.6 Zásuvky

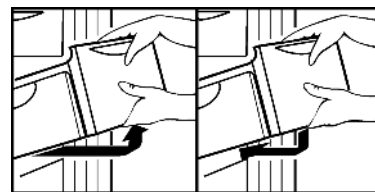

u **K uchování mražených výrobků přímo**

Vládní na policích: zásuvku vytáhněte dopředu a vyjměte jej.



UPOZORNĚNÍ

Nebezpečí pořezání!

Vyjímatelná police může rozbít. To lze řezat šrapněly.

u **Uchopte odnímatelný police.**

5.5.7 police

u **Odebrání vyměnitelného police: připod-** Odstraňte přední a odstranit.

u **Instalace polic zpět:**

jednoduše posunout až na doraz.



5.5.8 VarioSpace

Kromě zásuvek můžete také odstranit z regálů, tudíž bude to místo pro zmrazení hlavních produktů.

díky этому mohou být zmrazeny maso, velké kusy zvěřiny a vysoké pekárenských výrobků a jejich použití v celém svém rozsahu.

u každá zásuvka

To by neměly obsahovat více než 25 kg, a každá z desek - ne více než 35 kg.

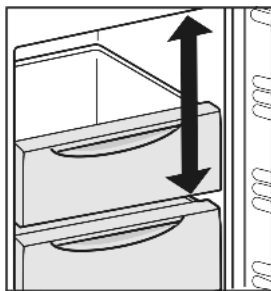

6 Péče

6.1 ruční odmrazování

Chladnička:

rozmrazování **chladničky** automaticky. Zkondenzovaná voda se odpaří teplem kompresoru. Kapky vody na zadní stěně jsou naprosto normální.

u Pravidelně čistíte otvor vypouštěcí do taveniny kondenzovaná voda mohla odtékat (viz. 6.2).

Mrazničky:

Po delším provozu v mrazák oddělí lenii vrstva ledu nebo námrazy.

Vrstva námrazy nebo ledu se vytvoří rychleji v případě, že zařízení je často otevřené nebo položit teplé potraviny do něj. Nicméně, silná vrstva ledu zvyšuje spotřebu energie. Proto odmrazovat pravidelně zařízení.



UPOZORNĚNÍ

Nebezpečí zranění a poškození horkou párou!

u Rozmrazit, nepoužívejte elektrický topení nebo parní čističe spotřebiče, otevřený oheň nebo spreje pro rozmrazování.

u Neodstraňujte led ostrými předměty.

u Den před rozmrazování SuperFrost pořadí. w Mražené výrobky jsou získány „studená rezerva“.

u Vypněte zařízení.

u Odpojte napájecí kabel nebo vypněte pre-opatrovník.

u Mražené potraviny, které mohou nahodysya v šuplíku, zabalit do novin nebo hedvábný papír a místo na chladném místě.

u Umístít na prostřední polici pánev teplé, ale ne vroucí vody.

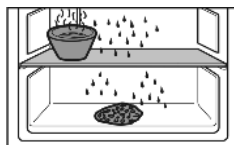

w Rozmrazování se urychlí.

w Zkondenzovaná voda se shromažďuje v zásuvkách.

u Při rozmrazování udržet ustroy- dveře

VYPLÝVAJÍCÍ otevřeně.

u Odstraňte odloučených kousky ledu.

u Meltwater zbytek odstranit s houbou nebo hadrem, s muset několikrát.

u Vyčistíte přístroj (viz. 6.2).

6.2 Čištění zařízení



VAROVÁNÍ

Nebezpečí zranění a poškození horkou párou! Horká pára může způsobit popáleniny a poškození povrchu.

u Nepoužívejte žádné parní čističe!

UPOZORNĚNÍ

Nesprávné čištění přístroji škodí!

u Použití v koncentrovaných čističů prostředky.

u Nepoužívejte houbičky s třením nebo tsara-Payuschie ocelovou vlnu.

u Nepoužívejte drsné, práškové prostředky, stejně jako čistící prostředky obsahující písek, chlorované sloučeniny nebo mastné kyseliny.

u Nepoužívají chemická rozpouštědla.

u Nepoškozují štítek na vnitřní strana zařízení nebo jeho odstranění. Je důležité, aby služby.

u Nepovolují přerušení kabelu nebo jiné jednotky, jejich ohnutí nebo poškození.

u Stále používá k čištění voda v odtokového kanálu, ventilační mřížky nebo elektrických částí.

u Použijte měkký hadřík a univerzální čistíč znamená neutrální pH.

u Uvnitř přístroje používejte pouze čistící média PROVOZ A Hygienické výrobky, bezpečné pro potraviny.

u Vyroložit zařízení.

u Odpojte napájecí kabel.



u Plastová vnitřní i vnější plochy

Nosta Clean ručně vlažnou vodou s trochou mycího prostředku.

UPOZORNĚNÍ

Nebezpečí poškození při použití prostředků pro péči o nerezové oceli! na Dveře z nerezavějící oceli a z nerezové oceli boční stěny potažena kvalitní povlak.

Prostředky pro péči o negativní nerezové oceli



působení na tomto povlaku.

u utíř Povrch dveří a bočních stěn

se speciální povrchovou úpravou, stejně jako dveře a boční stěna potažena barvou

pouze měkký, čistý hadřík. V případě silné kontaminace není použit malé množství vody nebo neutrální čistící prostředek. Můžete také použít hadřík z mikrovlákna. Nezacházejí nápis na lakovaných dveří ploch s ostrými nebo drsnými látkami. Nečistoty se musí odstranit měkkým hadříkem s malým množstvím vody nebo neutrálního činidla s detergentní současnosti. *

u čištění otvory pro odvodnění

meltwater: Usazeniny odstraňujte pomocí

tenký dceřiný ce fondy například, bavlněné tampony.

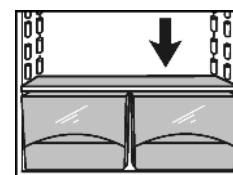

u většina zařízení díly může razo-

trvat čištění: viz příslušná kapitola ..

poruchy

u **Položky vybavení Clean** ručně vlažnou vodu a malé množství pracího prostředku.

Po vyčištění:

- u Vyřete do sucha Příklad a součásti vybavení.
- u Opětovném připojení zařízení k síti a zapnout.
- u Zapnout funkci SuperFrost (viz odst. 5.5.5).
V případě, že teplota je dostatečně nízká:
- u Potraviny zase vložte.

6.3 Zákaznický servis

Nejprve zkontrolujte, zda je možné odstranit vady Self-negativní (viz. Poruchy). Pokud ne, měli byste se obrátit os službu. Adresa v příloženém seznamu zákaznických služeb.



VAROVÁNÍ

Nebezpečí úrazu v důsledku neoprávněného oprav je vyplněn-

- u Opravy a zásahy do přístroje a síťový kabel, které nejsou výslovně uvedeny (viz. Care) je možno provádět pouze zákaznický servis.

Displej zařízení označení (model a index), servisní číslo (service) a sériové číslo (číslo série)

- u Stiskněte tlačítko menu.
- u Stisknutím navigační šipky, dokud až se objeví na zařízení symbol informace používá.



- u Kliknutím na symbol informací o zařízení.
- w Zobrazí informace o zařízení.

u Zaznamenání informací zařízení.

- u Pro návrat do hlavního menu plátno, lis vrátit charakter.

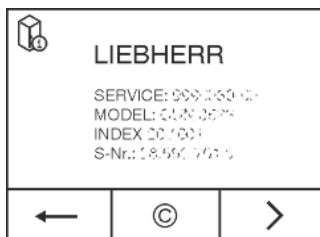

- u Zavřít dveře.
- u Informovat zákaznický servis pro přenos potřebné informace o zařízení.
- w To umožní rychlejší a cílenější service.
- u Sledujte následné nasměrování služby.
- Případně informace o zařízení lze vyčíst ze štítku.

- u zvažít určený cheníce zařízení Obr. 20 (1) služba číslo Obr. 20 (2) a sériové číslo Obr. 20 (3) ce s tovární tabulety. Typový štítek je uvnitř Levé zařízení.

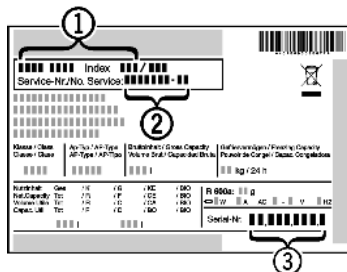

Obr. 20

licenční smlouvy

Použité licence lze prohlížet pod symbolem ©.

u © Press.

7 Řešení problémů

Tento přístroj je navržen a vyroben tak, aby bylo zajištěno fungování bezpečnosti a dlouhou životností. Je-li však dojde k poruše během provozu, zkontrolujte, zda je to způsobeno chybnou obsluhou. V tomto případě se vzniklé náklady budou účtovány na účet uživatele, a to i během záruční doby. Tyto chyby mohou být opraveny:

Zařízení nefunguje.

- Příklad není povolen.

u Zapněte zařízení.

- Zástrčka není zasunuta do zásuvky.

u Zkontrolujte, zda napájecí kabel.

- Pojistka mimo provoz.

u Zkontrolujte pojistku.

Zvýšená doba vrhu kompresoru.

- Když je trochu zima kompresor přepne na nízkou rychlost. I když vzhledem k době chodu se zvyšuje, výsledky v Tata, energie je uložena.

u Pro energeticky úsporné modely To je normální jevem.

- SuperFrost je zapnutý.

u K ochlazení pokrmů rychlejší rabo- kompresoru taje déle. To je normální.

LED zadní spodní části přístroje (v blízkosti koše kompresorem) bliká pravidelně každých 15 sekund *.

- Střídač je vybaven LED diagnostiku poruch.

u Toto blikání je normální.

Příliš hlasitý hluk.

- Různý stupeň otáček kompresory s proměnnou rychlostí * může vést k různým zvuky.

u Tento zvuk je normální.

Bublání a šplouchání

- Tento zvuk pochází ze chladivo, které protéká chladicím okruhem.

u Tento zvuk je normální.

cvaknutí

- Tento hluk je vyroben vždy, když se chladicí agregát (motor) automaticky zapne nebo vypne.

u Tento zvuk je normální.

Buzz. Pro krátký čas, stane se hlasitější, když se chladicí agregát (motor) zapne.

- Když se SuperFrost těsně zalo- konjugované dvířek byla automaticky otevřené, zvyšuje chladicí výkon.

u Tento zvuk je normální.

- Okolní teplota je příliš vysoká.

u Řešení: (viz 1.2).

Nízký šum

- Tento zvuk se vyskytuje v důsledku proudění vzduchu ventilacími torus.

u Tento zvuk je normální.

hluk z vibrací

- Jednotka je v patře ve stabilní poloze. Z tohoto důvodu, předmětů nebo sousední jednotky uvádí do vibrací běžícím chladicím agregátem.

u Srovnejte zařízení přes nohy.

- u Láhev a nádoby od sebe.

V pravém horním rohu obrazovky zobrazí DEMO.

- je aktivován režim demo.

- u Odpojte napájecí kabel.
- u Znovu připojte napájecí kabel.
- w Na obrazovce se zobrazí DEMO. Oni také atribut pokračuje odpočítávání.
- u STOP stiskněte tlačítko.

Vnější plochy teplého * zařízení.

- Teplota chladicího okruhu se používá k zabránění otáčení kondenzace vody.

u To je normální.

Teplota není dostatečně nízká.

- Jednotka dveře nejsou zavřené.

u Zavřete dvířka jednotky.

- Nedostatečná ventilace.

u Uvolněte větrací mřížku a vyčistit.

- Okolní teplota je příliš vysoká.

u Řešení: (viz 1.2.).

- Spotřebič byl příliš často nebo na dlouhou dobu.

u Počkat - požadovanou teplotu

- obnoví sama o sobě. Je-li tomu tak není, obraťte se na zákaznickou podporu (viz. Care).
- Příliš velké množství čerstvých potravin byl umístěn uvnitř bez funkce SuperFrost.

u Řešení: (viz 5.5.5).

- Zařízení je umístěno v blízkosti zdroje tepla (trouba, topný systém, atd D.).

u Změnit místo instalace nebo zdrojové zařízení tepla.

Vnitřní osvětlení nefunguje.

- Přístroj není povolen.

u Zapněte zařízení.

- Dveře byly otevřené déle než 15 minut.

u S otevřenými dveřmi Vnitřní osvětlení Automatické Cally se přibližně 15 minut.

- LED osvětlení je vadné nebo je poškozený kryt:



VAROVÁNÍ

Nebezpečí úrazu elektrickým proudem! Pod kapotou se nachází živé části.

u Pro výměnu nebo opravu interních LED diod

- osvětlení zahrnout pouze specialisté servisní personál nebo pracovníci s odpovídajícími kvalifikací.



VAROVÁNÍ

LED lampa: zdravotní riziko! Intenzita světla odpovídá LED podsvícením laserové třídě 1 / 1M. Je-li kryt poškozen:

u Nedívejte se na lampu zblízka přes

- optické čočky. To může vést ke zhoršené vidění.

je třeba vyměnit, protože dojde k poškození nebo z jakéhokoli jiného důvodu, těsnění dveří.

- Některé výrobky mají odstranitelné těsnění dveří. To může být vyměněno bez jakéhokoli pomocného nářadí.

u Kontaktování podpory (cm. Care).

Zařízení vytvořené na ledu nebo kondenzátu.

- Těsnění dveří může vyjít ze slotu.

u Zkontrolujte těsnění dveří na správné

- Nost vejde do slotu.

8 příspěvky

Chybové zprávy a připomenutí jsou doprovázeny zvukovým signálem a textovou ko- scheniya na obrazovce. Přehráv zvuk, když je chybové hlášení zesílí a stane se hlasitější. Se utopil ven pouze po potvrzení ko- scheniya. Pokud existuje více než jedna zpráva najednou, je nutné nejprve zobrazit nejvyšší prioritu zprávy.



každá zpráva

Musí být potvrzeno samostatně. Tak dlouho, dokud je aktivní hlášení a problém přetrvává, zpráva zůstává v poli menu.

indikace

Podrobnosti zprávy mohou být opět zobrazí v poli menu.

u Stiskněte tlačítko menu.

u Kliknutím na symbol zprávy.



u Po kliknutí na displeji se změní na zprávu

Následující. Po posledním aktivním displeji zpráv se přepne na hlavní obrazovku.

indikace

Podrobnosti zprávy mohou být opět zobrazí na hlavní obrazovce.

u Kliknutím na symbol zprávy



Při více aktivní komunikace na navigační liště se zobrazuje počet a aktuální polohy kom- scheny.

Chcete-li zobrazit další zprávy stiskněte OK.

Po posledních aktivních míst převedených displej přejde do hlavní obrazovky.

alarm dveří

V případě, že dveře jsou otevřené déle než 60 sekund, zvukového signálu. Na displeji se objeví symbol otevřených dveří. Akustický signál se automaticky vypne, když jsou dveře zavřené. Akustický alarm se dá ukončit, když jsou dveře otevřené. Možnost vypnutí zvukového efektu tak dlouho, jak se otevrou dveře.



u Kliknutím na symbol otevřených dveří.

w Poplach dveří zastaví.

w Ukazatel se přesune do hlavního režimu obrazovky.

Signál nesprávná teplota

V případě, že teplota není dostatečně nízká, akustický výstražný signál. Indikační symbol objeví nepravdělně teplotu.



Teplota během posledních hodin nebo dnů stoupat příliš vysoko. Pokud problém přetrvává, zařízení pracuje v souladu s nejnovějšími nastavení teploty zájezdy.

Příčina příliš vysoká teplota může být následující:

- teplé čerstvé potraviny byla umístěna,
- při překládání a vytahování potravin dovnitř dostal příliš teplý okolní vzduch,
- po dlouhou dobu nebylo elektropi- Tanie,

- závadu.

u Kliknutím na symbol na nesprávném teploty.

w Zvukový signál se zastaví. Na displeji poyavl-

Je Busy nejvyšší teplota zaznamenaná při poruše.

u Poplepáním na obrazovku nebo počkejte 30 sekund.

vyřazování

w Ukazatel se přesune do hlavního režimu obrazovky.

Teploty pole jsou vhodné separační povavly- šipky a nepravidelný signál teploty

 Doplnující symbol zprávy se zobrazí v poli nabídky



u Kontrolovat kvalitu výrobků.

mhouřit produkty již používají. Rozmražené potraviny znovu nezmrazujte.

w Po dosažení předem určené teploty symboly omdlel.

V případě, že poplach zůstane nebo samotná teplota není nainstalován sami (viz. Poruchy).

Ztráta výkonu

Akustický výstražný signál. Na displeji se zobrazí symbol výpadku napájení.



Vzhledem k výpadku napájení nebo přerušení teploty napájecího zdroje Bani v posledních hodinách nebo dnech příliš vysoká. Po uzavření výpadek elektropi- Thaniah zařízení opět pracovat v souladu s druhým předem stanovenou hodnotou teplotních stupních. Aktivované připomenutí sohranya- jsou.

u Kliknutím na symbol napájení.

w Zvukový signál se zastaví. Na mapě na displeji

zhaetsya nejvyšší teplota v mrazáku, dosaženo při výpadku napájení.

u Poklepáním na obrazovku nebo počkejte 30 sekund.

w Ukazatel se přesune do hlavního režimu obrazovky.

Teploty pole jsou vhodné separační povavly- šipky a nepravidelný signál teploty

 Doplnující symbol zprávy se zobrazí v poli nabídky



u Kontrolovat kvalitu výrobků.

mhouřit produkty již používají. Rozmražené potraviny znovu nezmrazujte.

w Po dosažení předem určené teploty symboly omdlel.

Chyby v přístroji

Akustický výstražný signál. Na displeji se zobrazí symbol chyby v provozu zařízení s příslušným chybovým kódem.



Zobrazí hostitelský Přístroj je dodáván k chybě.

u Record chybový kód.

u Kliknutím na chybu symbol v provozu zařízení.

w Zvukový signál se zastaví. Indikátor se pohybuje v

Režim hlavní obrazovka.

u Obráťte se na zákaznický servis (viz. Péče). Jestliže se chyba týká určité teplotní zóny teploty této zóny namísto symbolu chyb teploty se objeví v zařízení.

9 Out of Service

9.1 Vypnutí zařízení

indikace

Je-li přístroj zmrazení nebo chlazení a separaci není vypnut, znamená to, že účinná ochrana dětí.

u Deaktivovat ochranu dětí (viz odst. 5.2.2).

9.1.1 Vypnutí přístroje pomocí menu

Celé zařízení se vypne. Obrazovka potemní.

u Stiskněte tlačítko menu.

u Stisknutím navigační šipky, dokud se neobjeví symbol ochoty pracovat.

u Stiskněte tlačítko OK.

w Symbol připravenosti k práci tam, mrkal sdílená obrazovka. Chladnička je vypnutá.

w Po 10 minutách se symbolem ochoty pracovat zatemní- Je Busy.



9.1.2 Vypnutí zařízení přes pole mrazáku

Když se vypnout mrazničky se automaticky vypne a chladničky! Obrazovka zůstává zapnutá.

u Klikněte na mrazáku.

u Stiskněte klávesu.

w Po výběru nejteplejší teplota

Stisknutím tlačítka na symbol není aktivní. Na indii katsii zobrazena připraven k použití.

u Stiskněte tlačítko OK.

w Ve všech teplotních polí zobrazených připraven k použití.

w Zmrazení a chlazení prostoru vypne.

9.1.3 Vypnutí chladničky

Pokud je to nutné, chladicího prostoru lze vypnout odděleně.

u Klikněte na chladničky.

u Stiskněte klávesu.

w Po výběru nejteplejší teplota

Stisknutím tlačítka na symbol není aktivní. Na indii katsii zobrazena připraven k použití.

u Stiskněte tlačítko OK.

w Na lednici se zobrazí okno přihrádka připraven k použití.

w Chladnička je vypnutá.

9.2 Deaktivace

u Vložit zařízení.

u Vypnutí přístroje (viz. Out of Service).

u Odpojte napájecí kabel.

u Pokud je to nutné, odstraňte zástrčku síťového přívodu: extrahovat a současně pohybovat zleva doprava.



u Vyčistěte přístroj (viz. 6.2).

u Nechte dveře otevřené, pak to nebude mít žádný nepříjemné pachy vznikají.

Využití zařízení 10

Obsahuje látky, které jsou cenné, a proto by měly být dodány do sběrného místa, kromě netříděného komunálního odpadu. Likvidace starých zařízení musí být provedena nadle- zhaschím způsobem v souladu s platnými místními předpisy a zákony. Při exportu zařízení, end-of-život, aby nedošlo k poškozování chladicího okruhu je Výsledný chladivo (typ štítku) a olej nekontrolovaný únik.



11 Informace izgotovi- TV / záruka svidetel- poryvy

BG 4202 Radinovo, region. Plovdiv

Bulharsko

Liebherr-Hausgeraete Marica EOOD

RU

Информация о производителе / з/уручн/го л/сту

ВАЖНО: Данное Гарантийное Свидетельство действительно только для холодильного и морозильного оборудования, приобретенного и находящегося на территории РФ. При обнаружении недостатков изделия просим Вас обращаться к Продавцу или в указанный Продавцом Сервисный Центр.

ГАРАНТИЙНОЕ СВИДЕТЕЛЬСТВО

Уважаемый Покупатель!

Благодарим Вас и поздравляем с приобретением высококачественной бытовой холодильной техники компании Liebherr. Компания Liebherr гарантирует Вам надежную работу Вашего холодильного или морозильного оборудования (далее – оборудование, изделие) в течение длительного времени при соблюдении требований инструкции по эксплуатации. Если Вы в течение гарантийного срока в приобретенном оборудовании торговой марки Liebherr обнаружите недостатки, связанные с изготовлением оборудования или использованными материалами, Ваши обоснованные требования будут удовлетворены в соответствии с действующим законодательством РФ при следующих условиях:

Условия гарантийного обслуживания:

- гарантийный срок составляет 24 (двадцать четыре) месяца с документально подтвержденной даты продажи оборудования Потребителю Продавцом;
- в случае отсутствия у Потребителя документов, подтверждающих дату покупки, гарантийный срок рассчитывается от даты изготовления;
- настоящая гарантия распространяется только на изделия, используемые исключительно в личных, семейных, домашних и иных нужд, не связанных с осуществлением предпринимательской деятельности;
- гарантийный срок на комплектующие и запасные части, установленные в изделии в ходе гарантийного и негарантийного ремонта, составляет 6 месяцев со дня передачи исправного изделия Потребителю;
- устранение недостатков в рамках гарантии осуществляется на безвозмездной основе (включая стоимость работ, материалов и транспортировки) авторизованной сервисной службой (уполномоченной сервисной организацией) на дому у Потребителя или в мастерской по усмотрению сервисной службы;
- настоящая гарантия действительна только для официально импортированных на территорию РФ изделий, а также изделий, приобретенных и находящихся на территории РФ;
- компания Liebherr оставляет за собой право по своему усмотрению расширить свои обязательства перед Потребителем по сравнению с требованиями закона и указанными в настоящем свидетельстве обязательствами;
- гарантийное свидетельство должно быть заполнено надлежащим образом, с указанием даты приобретения, модели и серийного номера изделия; серийный номер изделия совпадает с серийным номером, указанным в гарантийном свидетельстве.

Гарантия не распространяется:

- на недостатки изделий, возникших после передачи изделия Потребителю, вследствие нарушения последним правил транспортировки и хранения, а также ненадлежащей эксплуатации;
- на недостатки изделий, возникших вследствие действия обстоятельств непреодолимой силы;
- на недостатки изделий, возникших вследствие действий третьих лиц;
- на недостатки, которые вызваны несоблюдением прилагаемой инструкции по эксплуатации, а также небрежным обращением;
- на недостатки, которые вызваны неправильным подключением и установкой;
- на недостатки изделий, которые возникли дополнительно вследствие эксплуатации изделия с уже имеющимися недостатками;
- на недостатки изделий, вызванные не зависящими от производителя причинами, а именно: несоответствием питающей сети требованиям государственного стандарта, а также техническим параметрам изделия; явлениями природы и стихийными бедствиями, пожарами; домашними и дикими животными, а также насекомыми и грызунами; попаданием внутрь посторонних предметов или веществ, и другими подобными причинами;
- на внешние и внутренние загрязнения, царапины, потертости, сколы, трещины, вмятины и пр., возникшие в процессе транспортировки или эксплуатации, а также другие механические повреждения;
- на изделия, которые подвергались конструктивным изменениям;
- на изделия, которые подвергались ремонту или техническому освидетельствованию неавторизованными сервисными службами;
- на недостатки, возникшие вследствие попыток проведения ремонта Потребителем или неавторизованными сервисными службами;
- на изделия, с которых удален серийный номер или табличка с техническими характеристиками;
- на работы по установке, регулировке, чистке изделия, замене расходных материалов и прочего ухода за изделием;
- на отклонение характеристик оборудования в пределах допусков;
- на лампы накаливания и неоновые лампы, установленные в изделии;
- на изделия, которые были отремонтированы с использованием неоригинальных запасных частей.

Настоящие условия гарантийного обслуживания не ограничивают предусмотренные законом права Потребителей, но дополняют и уточняют права и обязательства, возникающие при заключении договора купли-продажи.

В соответствии с действующим законодательством РФ на холодильное и морозильное оборудование торговой марки Liebherr изготовителем установлен срок службы – 10 лет с момента передачи изделия Потребителю. По истечении установленного срока службы изготовитель не несет ответственности за безопасность изделия. Учитывая высокое качество, надежность и степень безопасности продукции Liebherr, фактический срок эксплуатации может значительно превышать установленный.

Модель: Дата приобретения: . .
Сервисный номер: – Серийный номер: . . .

Наименование и печать продавца	Название Сервисного Центра	Номер наряда	Дата поступления	Дата завершения

С условиями гарантии ознакомлен. Претензий к внешнему виду не имею. Потребитель _____ / _____

Товар сертифицирован.

Импортер: ООО «Либхерр-Русланд», 121059, Москва, 1-ая Бородинская ул., д. 5.

