

HR	Upute za uporabu	2
	Zamrzivač hladnjak	
CS	Návod k použití	14
	Chladnička s mrazničkou	
PT	Manual de instruções	26
	Combinado	
SK	Návod na používanie	39
	Chladnička s mrazničkou	
ES	Manual de instrucciones	52
	Frigorífico-congelador	

S83520CMX2
S83520CMW2



SADRŽAJ

1. INFORMACIJE O SIGURNOSTI.....	3
2. SIGURNOSNE UPUTE.....	4
3. RAD UREĐAJA.....	6
4. SVAKODNEVNA UPORABA.....	8
5. ČIŠĆENJE I ODRŽAVANJE.....	9
6. RJEŠAVANJE PROBLEMA.....	10
7. POSTAVLJANJE.....	12
8. TEHNIČKI PODACI.....	13

ZA SAVRŠENE REZULTATE

Zahvaljujemo vam što ste odabrali ovaj AEG proizvod. Proizveli smo ga kako bi vam pružio godine nepogrešivog rada, s inovativnim tehnologijama koje život čine jednostavnijim - svojstva koja ne možete pronaći kod običnih uređaja. Molimo vas da odvojite nekoliko minuta za čitanje kako biste dobili ono najbolje od njega.

Posjetite našu internetsku stranicu za:



Dobivanje savjeta o korištenju, prospekata, rješavanju problema, servisnim informacija:

www.aeg.com



Registriranje vašeg proizvoda za bolji servis:

www.registreaeg.com



Kupovinu dodatne opreme, potrošnog materijala i originalnih rezervnih dijelova za vaš uređaj:

www.aeg.com/shop

BRIGA O KUPCIMA I SERVIS

Preporučujemo uporabu originalnih rezervnih dijelova.

Prilikom kontaktiranja ovlaštenog servisnog centra, provjerite da su vam dostupni sljedeći podaci: Model, PNC, serijski broj.

Informacije možete pronaći na nazivnoj pločici.



Upozorenje / Oprez - sigurnosne informacije



Opće informacije i savjeti



Ekološke informacije

Zadržava se pravo na izmjene.

1. INFORMACIJE O SIGURNOSTI

Prije postavljanja i korištenja uređaja, pažljivo pročitajte isporučene upute. Proizvođač nije odgovoran ako nepravilno postavljanje i uporaba uređaja uzrokuje ozljede i oštećenja. Upute uvijek čuvajte s uređajem, za buduće potrebe.

1.1 Sigurnost djece i slabijih osoba

- Ovaj uređaj mogu koristiti djeca od 8 godina pa na više i osobe smanjenih tjelesnih, osjetilnih ili mentalnih mogućnosti ili osobe koje ne raspolažu iskustvom ili znanjem ako su pod nadzorom osobe odgovorne za njihovu sigurnost i rade po uputama koje se odnose na sigurno korištenje uređaja te razumiju uključene opasnosti.
- Ne dozvolite djeci da se igraju s uređajem.
- Čišćenje i održavanje uređaja ne smiju obavljati djeca bez nadzora.
- Svu ambalažu čuvajte izvan dohvata djece.

1.2 Opća sigurnost

- Ovaj uređaj namijenjen je za upotrebu u kućanstvu i za slične namjene kao što su:
 - Farme, čajne kuhinje koje upotrebljavaju zaposleni u prodavaonicama, uredima i drugim radnim prostorima
 - Klijenti hotela, motela, bed & breakfast ustanova i drugih vrsta smještaja
- Ventilacijski otvori na kućištu uređaja ili ugradbenom elementu ne smiju biti blokirani.
- Ne koristite mehaničke uređaje ili druga sredstva za ubrzavanje postupka odmrzavanja osim onih koje preporučuje proizvođač.
- Pazite da ne oštetite sustav hlađenja.
- Ne koristite električne uređaje u odjeljcima za čuvanje namirnica ako nisu preporučeni od strane proizvođača.

- Za čišćenje uređaja ne koristite raspršivanje vode i pare.
- Uređaj očistite vlažnom mekom krpom. Koristite isključivo neutralni deterdžent. Nikada ne koristite abrazivna sredstva, jastučice za ribanje, otapala ili metalne predmete.
- U ovaj uređaj ne spremajte eksplozivna sredstva, poput limenki spreja sa zapaljivim punjenjem.
- Ako je kabel za napajanje oštećen, proizvođač ili ovlašteni servisni centar ili slična kvalificirana osoba mora ga zamijeniti kako bi se izbjegla opasnost.

2. SIGURNOSNE UPUTE

2.1 Postavljanje



UPOZORENJE!

Samo kvalificirana osoba smije postaviti ovaj uređaj.

- Odstranite svu ambalažu
- Ne postavljajte i ne koristite oštećeni uređaj.
- Pridržavajte se uputa za instalaciju isporučenih s uređajem.
- Budite pažljivi kada pomičete uređaj jer je težak. Obavezno nosite zaštitne rukavice.
- Provjerite može li zrak kružiti oko uređaja.
- Pričekajte najmanje 4 sata prije priključivanja uređaja na električno napajanje. Na taj način se omogućuje povrat ulja u kompresor.
- Uređaj ne postavljajte u blizini radijatora, štednjaka, pećnica ili ploča za kuhanje.
- Stražnji dio uređaja mora biti postavljen uz zid.
- Uređaj ne postavljajte na direktno sunčevo svjetlo.
- Ne postavljajte ovaj uređaj na prevlažna i prehladna mjesta, poput gradilišta, garaža ili vinskih podruma.
- Prilikom pomicanja kućišta podignite prednji kraj kako biste izbjegli ogrebotine na podu.

2.2 Spajanje na električnu mrežu



UPOZORENJE!

Opasnost od požara i strujnog udara.

- Uređaj mora biti uzemljen.
- Provjerite podudaraju li se električni podaci na nazivnoj pločici s električnim napajanjem. Ako to nije slučaj, kontaktirajte električara.
- Uvijek koristite pravilno ugrađenu utičnicu sa zaštitom od strujnog udara.
- Ne koristite adaptere s više utičnica i produžne kabele.
- Pazite da ne oštetite električne komponente (npr. utikač, kabel napajanja, kompresor). Za zamjenu električnih komponenti kontaktirajte ovlašteni servis.
- Kabel napajanja mora biti ispod razine utikača.
- Utikač kabela napajanja utaknite u utičnicu tek po završetku postavljanja. Provjerite postoji li pristup utikaču nakon postavljanja.
- Ne povlačite kabel napajanja kako biste izvukli utikač iz utičnice. Uvijek uhvatite i povucite utikač.

2.3 Koristite



UPOZORENJE!

Opasnost od ozljede, opekline, strujnog udara ili požara.

- Ne mijenjajte specifikacije ovog uređaja.
- U uređaj ne stavljajte električne uređaje (npr. aparate za izradu sladoleda) osim ako je proizvođač naveo da je to moguće.
- Pazite da ne uzrokuje oštećenje u sustavu hlađenja. U njemu se nalazi izobutan (R600a), prirodni plin koji je izrazito ekološki kompatibilan. Ovaj plin je zapaljiv.
- Ako dođe do oštećenja u sustavu hlađenja, provjerite da nema vatre i izvora plamena u prostoriji. Dobro prozračujte prostoriju.
- Ne dozvolite da vrući predmeti dodiruju plastične dijelove uređaja.
- U odjeljak zamrzivača ne stavljajte gazirana pića. To će stvoriti pritisak na posudu s pićem.
- U uređaj ne spremajte zapaljivi plin i tekućinu.
- Zapaljive predmete ili predmete namočene zapaljivim sredstvima ne stavljajte u uređaj, pored ili na njega.
- Ne dodirujte kompresor ili kondenzator. Oni su vrući.
- Ne uklanjajte i ne dodirujte predmete iz odjeljka zamrzivača ako su vam ruke vlažne ili mokre.
- Nemojte ponovno zamrzavati odmrznute namirnice.
- Poštujte upute za spremanje na ambalaži smrznutih namirnica.

2.4 Čišćenje i održavanje



UPOZORENJE!

Opasnost od ozljeda ili oštećenja uređaja.

- Prije održavanja, uređaj isključite i utikač izvucite iz utičnice mrežnog napajanja.
- Ovaj uređaj sadrži ugljikovodike u rashladnoj jedinici. Samo kvalificirana osoba smije održavati i ponovno puniti jedinicu.
- Redovito provjerite ispušni uređaja i po potrebi ga očistite. Ako je ispušni začepljen, na dnu uređaja će se skupljati odmrznuta voda.

2.5 Odlaganje



UPOZORENJE!

Opasnost od ozljede ili gušenja.

- Uređaj isključite iz električne mreže.
- Prerežite električni kabel i bacite ga.
- Skinite vrata kako biste spriječili da se djeca i kućni ljubimci zatvore u uređaj.
- Sustav hlađenja i izolacijski materijali ovog uređaja nisu štetni za ozon.
- Izolacijska pjena sadrži zapaljive plinove. Za informacije o pravilnom odlaganju uređaja kontaktirajte komunalnu službu.
- Nemojte prouzročiti oštećenje dijelova jedinice hlađenja u blizini izmjenjivača topline.

3. RAD UREĐAJA

3.1 Upravljačka ploča

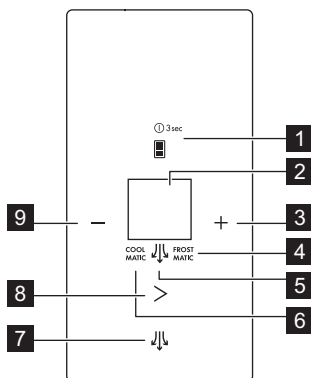

- | | |
|--|-----------------------------------|
| 1. Tipka za odabir odjeljka i tipka ON/OFF | 6. Indikator COOLMATIC |
| 2. Zaslon | 7. Tipka ExtraHumidity |
| 3. Tipka za povećanje temperature | 8. Tipka načina rada |
| 4. Indikator FROSTMATIC | 9. Tipka za smanjenje temperature |
| 5. Indikator ExtraHumidity | |

Prethodno definirani zvuk tipki možete promijeniti istodobnim pritiskom tipke regulatora za više temperature i tipke

regulatora za niže temperature na 3 sekunde. Promjena je reverzibilna.

Zaslon

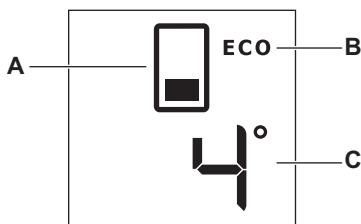

- | | |
|-----------------------|-----------------------------------|
| A) Indikator odjeljka | C) Indikator temperature odjeljka |
| B) ECO način rada | |

3.2 ON/OFF

Uključite uređaj u zidnu utičnicu.

Uređaj se automatski UKLJUČUJE kad se uključi u zidnu utičnicu napajanja.

1. ISKLJUČITE uređaj pritiskom tipke ON/OFF na 3 sekunde.
2. UKLJUČITE uređaj pritiskom tipke ON/OFF.

3.3 Regulacija temperature

1. Pritiskom tipke za odabir odjeljka odaberite odjeljak hladnjaka ili zamrzivača.
2. Pritisnite tipku za topliju ili hladniju temperaturu kako biste postavili željenu temperaturu.
Osnovne postavke temperature:
 - +4°C za odjeljak hladnjaka;
 - -18°C za odjeljak zamrzivača.

Indikator temperature prikazuje postavljenu temperaturu.



Jednom kad je postavljena maksimalna ili minimalna temperatura, ponovni pritisak tipke neće promijeniti postavku temperature. Čuje se zvučni signal.

3.4 Aktivni način rada

Aktivni način rada omogućuje promjenu bilo koje postavke u uređaju.

Za uključivanje aktivnog načina rada, otvorite vrata i držite pritisnutu bilo koju tipku 1 sekundu, dok se ne čuje zvučni signal.

Ikone svijetle.



Aktivni način rada automatski se isključuje nakon 30 sekundi.

3.5 Funkcije smanjenja temperature: COOLMATIC i FROSTMATIC

Funkcije smanjenja temperature brzo smanjuju temperaturu u željenom odjeljku za ispravnu pohranu hrane. Preporučujemo uključenje COOLMATIC za brže hlađenje proizvoda kako bi se izbjeglo zagrijavanje ostalih namirnica koje su već u hladnjaku, te funkcije FROSTMATIC za brzo smanjenje temperature u zamrzivaču, što omogućuje brže zamrzavanje svježe hrane.



Te funkcije automatski se isključuju:

- COOLMATIC nakon 6 sati;
- FROSTMATIC nakon 52 sata.

Ako je uključeno najmanje jedno smanjenje temperature, indikator temperature je isključen dok je funkcija uključena.

1. Za uključenje COOLMATIC jedan put pritisnite tipku načina rada. Pojavljuje se indikator COOLMATIC.
2. Za uključenje COOLMATIC i FROSTMATIC zajedno, dvaput pritisnite tipku načina rada. Uključuju se indikatori COOLMATIC i FROSTMATIC.
3. Za uključenje FROSTMATIC, tri puta pritisnite tipku načina rada. Pojavljuje se indikator FROSTMATIC.
4. Za isključenje funkcija, pritisnite tipku načina rada dok se indikatori FROSTMATIC i/ili COOLMATIC ne isključe.

3.6 ECO način rada

Način rada ECO uključuje se ako je postavljena temperatura za željeni odjeljak kako slijedi:

- 4°C za odjeljak hladnjaka;
- -18°C za odjeljak zamrzivača

Indikator načina rada ECO prikazan je kad je funkcija uključena.



Te postavke jamče minimalnu potrošnju energije i ispravne značajke čuvanja hrane.

3.7 ExtraHumidity način rada

Ako trebate povećati vlažnost unutar hladnjaka, savjetujemo da uključite funkciju ExtraHumidity.

1. Za uključenje funkcije pritisnite tipku ExtraHumidity dok određeni indikator ne počne svijetliti. Pojavljuje se indikator ExtraHumidity.
2. Za isključenje funkcije, pritisnite tipku ExtraHumidity dok se indikator ExtraHumidity ne isključi.

3.8 DEMO način rada

DEMO način rada omogućuje uporabu ploče bez uključivanja uređaja.

- Za uključenje načina rada, pritisnite tipka načina rada 9 puta, dok se na zaslonu ne pojavi **dE**.
- Za isključenje načina rada, pritisnite tipka načina rada na otprilike 10 sekundi. Uređaj se vraća u normalan način rada.

3.9 Alarm za visoku temperaturu

Porast temperature u pretincu zamrzivača (na primjer uslijed prekida električnog napajanja ili otvorenih vrata) naznačen je s:

- bljeskanjem tipke odabranog odjeljka i indikatorom odjeljka;

- oglašavanjem zvučnog signala.

Za poništavanje alarma pritisnite bilo koju tipku.

Zvučni alarm se isključuje.

Indikator alarma nastavlja treperiti sve dok se ne obnove normalni uvjeti.

3.10 Alarm otvorenih vrata

Ako su vrata ostavljena otvorena otprilike pet minuta oglasit će se zvučni alarm.

Alarmno stanje otvorenih vrata prikazano je sljedećim:

- bljeskanjem tipke odabranog odjeljka i indikatorom odjeljka;
- oglašavanjem zvučnog signala.

Alarm se zaustavlja nakon što se uspostave normalni uvjeti (zatvorena vrata). Tijekom alarma, zvučni signal možete ugastiti pritiskom na bilo koju tipku.

4. SVAKODNEVNA UPORABA



UPOZORENJE!

Pogledajte poglavlja sa sigurnosnim uputama.

4.1 Prvo uključivanje



POZOR!

Prije uključivanja utikača u utičnicu i uključivanje uređaja po prvi put, ostavite uređaj da uspravno stoji najmanje 4 sata. To će osigurati dovoljno vremena kako bi se ulje vratilo u kompresor. U protivnom, kompresor i elektroničke komponente mogu se oštetiti.

4.2 Spremanje zamrznute hrane

Prije pohranjivanja proizvoda u odjeljak prilikom prvog uključivanja ili nakon dužeg razdoblja nekorištenja pustite uređaj da radi najmanje 2 sata s uključenom funkcijom FROSTMATIC. Košare zamrzivača osiguravaju da brzo i jednostavno pronađete pakiranu hranu koju želite. Ako su spremljene velike količine namirnica, uklonite sve ladice

osim ladice za donju košaru koja mora biti na mjestu kako bi osigurala dobru cirkulaciju zraka. Hrana se može stavljati na sve police koje su najmanje 15 mm udaljene od vrata.

4.3 Zamrzavanje svježih namirnica

Odjeljak zamrzivača je prikladan za dugotrajno zamrzavanje svježih namirnica i čuvanje zamrznutih i duboko zamrznutih namirnica.

Za zamrzavanje male količine svježih namirnica nije potrebno mijenjati postojeće postavke.

Za zamrzavanje svježih namirnica uključite funkciju FROSTMATIC najmanje 24 sata prije stavljanja namirnica u odjeljak zamrzivača.

Stavite namirnice koje treba zamrznuti u najgornji odjeljak.

Maksimalna količina namirnica koje se mogu zamrznuti u 24 sata navedena je na nazivnoj pločici, naljepnici koji se nalazi u unutrašnjosti uređaja.

Postupak zamrzavanja traje 24 sata. tijekom tog razdoblja nemojte zamrzavati druge namirnice.

Kada je postupak zamrzavanja završen, vratite na željenu temperaturu (vidi funkciju "FROSTMATIC").

i U ovom slučaju, temperatura odjeljka hladnjaka može pasti ispod 0°C. Ako se to dogodi ponovno postavite regulator temperature na topliju postavku.

4.4 Modul FreshBox

Ladica unutar modula prikladna je za odlaganje svježih namirnica poput ribe, mesa i morskih plodova jer je ovdje temperatura niža nego u ostalim dijelovima hladnjaka.

! **POZOR!** Prije stavljanja ili vađenja modula FreshBox iz unutrašnjosti uređaja, izvucite ladicu MaxiBox i stakleni poklopac.

Modul FreshBox opremljen je vodilicama. Prilikom vađenja iz hladnjaka povucite modul prema sebi i izvadite košaru naginjanjem njezine prednje stranice prema dolje.

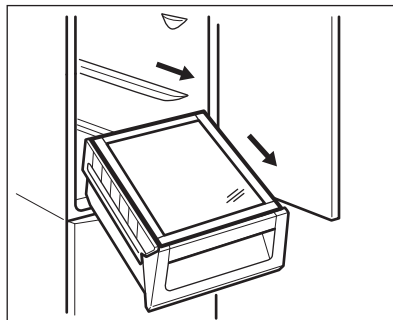

4.5 DYNAMICAIR

Odjeljak hladnjaka opremljen je automatskim uređajem koji omogućuje brzo hlađenje namirnica i ujednačeniju temperaturu u odjeljku.

5. ČIŠĆENJE I ODRŽAVANJE

! **UPOZORENJE!** Pogledajte poglavlja sa sigurnosnim uputama.

5.1 Čišćenje unutrašnjosti

Prije prve uporabe uređaja, unutrašnjost i sav unutrašnji pribor operite toplom vodom i neutralnim sapunom kako biste uklonili tipičan miris novog proizvoda, zatim dobro osušite.

! **POZOR!** Ne koristite deterđente ili abrazivna sredstva jer mogu oštetiti završni sloj.

5.2 Redovito čišćenje

! **POZOR!** Nemojte povlačiti, pomicati ili oštetiti cijevi i/ili kabele unutar elementa.

! **POZOR!** Pazite da ne oštetite rashladni sustav.

! **POZOR!** Prilikom pomicanja kućišta podignite prednji kraj kako biste izbjegli ogrebotine na podu.

Opremu treba redovito čistiti:

1. Očistite unutrašnjost i pribor mlakom vodom i neutralnim sapunom.
2. Redovito provjeravajte brtve na vratima i čistite kako biste bili sigurni da su čiste i bez naslaga.
3. Dobro isperite i osušite.
4. Ako je dostupan, kondenzator i kompresor u stražnjem dijelu uređaja čistite četkom.

Ovaj će postupak poboljšati rad uređaja i uštedjeti električnu energiju. Najniža polica koja odvaja odjeljak za hlađenje od odjeljka može se skinuti

samo radi čišćenja. Za uklanjanje povucite policu ravno.



Kako biste omogućili potpunu funkcionalnost odjeljka FreshBox najniža policica i poklopac moraju se nakon čišćenja staviti natrag u njihove originalne položaje.

Poklopci iznad ladica u odjeljku mogu se izvaditi za čišćenje.

5.3 Odmrzavanje

U uređaju se ne stvara inje. To znači da tijekom rada nema nakupina inja na unutrašnjim stjenkama i na hrani. Inje se

ne nakuplja zbog stalnog kruženja hladnog zraka u odjeljku koje pokreće ventilator s automatskom regulacijom. Otopljena voda se ispušta u poseban spremnik u stražnjem dijelu uređaja, preko motora kompresora, gdje isparava.

5.4 Razdoblje nekorištenja

Ako uređaj nećete koristiti dulje vrijeme poduzmite sljedeće mjere opreza:

1. Odvojite uređaj od električnog napajanja.
2. Izvadite svu hranu.
3. Očistite uređaj i sav pribor.
4. Vrata ostavite otvorena kako biste spriječili stvaranje neugodnih mirisa.

6. RJEŠAVANJE PROBLEMA



UPOZORENJE!

Pogledajte poglavlja sa sigurnosnim uputama.

6.1 Što učiniti kad...

Problem	Mogući uzrok	Rješenje
Uređaj je bučan.	Uređaj ne stoji pravilno.	Provjerite stoji li uređaj stabilno.
Uključen je zvučni ili vizualni alarm.	Uređaj ste nedavno uključili ili je temperatura još uvijek previsoka.	Pogledajte "Alarm otvorenih vrata" ili "Alarm za visoku temperaturu".
	Temperatura u uređaju je previsoka.	Pogledajte "Alarm otvorenih vrata" ili "Alarm za visoku temperaturu".
Na zaslonu temperature umjesto brojeva je prikazan kvadratni simbol.	Problem senzora temperature.	Obratite se najbližem ovlaštenom servisu (rashladni sustav će nastaviti hladiti namirnice, ali podešavanje temperature neće biti moguće).
Svjetlo ne radi.	Svjetlo je u stanju pripravnosti.	Zatvorite i otvorite vrata.
Svjetlo ne radi.	Svjetlo pećnice nije ispravno.	Obratite se najbližem ovlaštenom servisu.
Kompresor neprekidno radi.	Temperatura je neispravno postavljena.	Pogledajte odjeljak "Rad uređaja".

Problem	Mogući uzrok	Rješenje
	Odjednom je u uređaj stavljeno puno namirnica.	Pričekajte nekoliko sati pa ponovno provjerite temperaturu.
	Sobna temperatura je previsoka.	Pogledajte grafikon klimatske klase na nazivnoj pločici.
	Hrana stavljena u uređaj bila je pretopla.	Prije pohranjivanja ostavite namirnice da se ohlade do sobne temperature.
	Uključena je funkcija FROSTMATIC .	Pogledajte poglavlje "Funkcija FROSTMATIC ".
	Uključena je funkcija COOLMATIC .	Pogledajte poglavlje "Funkcija COOLMATIC ".
Kompresor se ne pokreće odmah nakon pritiska FROSTMATIC, ili nakon promjene temperature.	To je normalno i nije došlo do pogreške.	Kompresor se uključuje nakon određenog vremena.
Kompresor se ne pokreće odmah nakon pritiska COOLMATIC, ili nakon promjene temperature.	To je normalno i nije došlo do pogreške.	Kompresor se uključuje nakon određenog vremena.
Voda teče u hladnjak.	Izlaz za vodu je začepljen.	Očistite izlaz za vodu.
	Proizvodi sprječavaju protok vode u kolektor za vodu.	Provjerite da proizvodi ne dotiruju stražnju stjenku.
Voda teče na podu.	Izlaz otopljene vode nije priključen na pliticu za isparavanje iznad kompresora.	Postavite otvor za otopljenu vodu u pliticu za isparavanje.
Temperatura se ne može podesiti.	Uključena je funkcija FROSTMATIC ili COOLMATIC.	Ručno isključite FROSTMATIC ili COOLMATIC ili pričekajte s podešavanjem temperature dok se funkcija ne poništi automatski. Pogledajte poglavlje funkcije "FROSTMATIC ili COOLMATIC".
DEMO se pojavljuje na zaslonu.	Uređaj je u demonstracijskom načinu rada.	Držite tipka načina rada pritisnuto otprilike 10 sekundi, dok se ne čuje dugi zvučni signal i zaslon se nakratko isključi.
Temperatura u uređaju je preniska/previsoka.	Regulator temperature nije ispravno postavljen.	Postavite na višu/nižu temperaturu.

Problem	Mogući uzrok	Rješenje
	Temperatura hrane je previsoka.	Prije spremanja namirnica ostavite ih da se ohlade na sobnu temperaturu.
	Odjednom ste spremili puno namirnica.	Stavljajte manje proizvoda istovremeno.
	Uključena je funkcija FROSTMATIC .	Pogledajte poglavlje "Funkcija FROSTMATIC " .
	Uključena je funkcija COOLMATIC .	Pogledajte poglavlje "Funkcija COOLMATIC " .



Ako ovi savjeti ne daju željene rezultate, kontaktirajte najbliži ovlašteni servis.

Samo je servisnom centru dopušteno zamijeniti uređaj za osvjetljenje. Obratite se ovlaštenom servisnom centru.

6.2 Zamjena žarulje

Uređaj je opremljen unutarnjim LED osvjetljenjem dugog vijeka trajanja.

7. POSTAVLJANJE



UPOZORENJE!
Pogledajte poglavlja sa sigurnosnim uputama.

7.1 Pozicioniranje

Uređaj se može montirati na suho mjesto s dobrom ventilacijom gdje sobna temperatura odgovara klimatskoj klasi označenoj na nazivnoj pločici uređaja:

Klimatska klasa	Temperatura okoline
SN	od +10°C do + 32°C
N	od +16°C do + 32°C
ST	od +16°C do + 38°C
T	od +16°C do + 43°C

7.2 Spajanje na električnu mrežu

- Prije spajanja, provjerite odgovaraju li napon i frekvencija na nazivnoj pločici električnom napajanju u vašem domu.
- Uređaj mora biti uzemljen. Utikač na električnom kabelu isporučen je s kontaktom za tu svrhu. Ako vaša kućna električna utičnica nije uzemljena, spojite uređaj na odvojeno uzemljenje u skladu s važećim propisima, konzultirajući ovlaštenog električara.
- Proizvođač odbija svaku odgovornost ukoliko gornje sigurnosne mjere opreza nisu poduzete.
- Ovaj je uređaj usklađen s direktivama EEZ.

7.3 Postavljanje uređaja i promjena smjera otvaranja vrata



Pogledajte posebne upute za postavljanje (zahtjevi za ventilaciju, niveliranje) i promjena smjera otvaranja vrata.

7.4 Postavljanje i zamjena CLEANAIR CONTROL filtra

Prilikom isporuke filter s ugljenom nalazi se u plastičnoj vrećici kako bi se očuvala njegova učinkovitost. Prije uključivanja uređaja filter se mora postaviti u ladicu.

1. Otvorite ladicu.
2. Izvadite filter iz plastične vrećice.

3. Umetnite filter u ladicu.
4. Zatvorite ladicu.

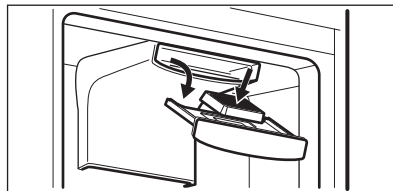

Kako bi se postigli najbolji rezultati, ugljični se filter mora mijenjati jednom godišnje.

Novi aktivni filteri za zrak mogu se nabaviti kod lokalnog predstavnika.



Filter za zrak je potrošni dio i kao takav nije pokriven jamstvom.

8. TEHNIČKI PODACI

8.1 Tehnički podaci

Visina	1840 mm
Širina	595 mm
Dubina	642 mm
Vrijeme zadržavanja temperature	17 h

Napon	230 - 240 V
Frekvencija	50 Hz

Tehničke informacije nalaze se na nazivnoj pločici na vanjskoj ili unutarnjoj strani uređaja i na energetske oznaci.

9. BRIGA ZA OKOLIŠ

Reciklirajte materijale sa simbolom . Ambalažu za recikliranje odložite u prikladne spremnike. Pomozite u zaštiti okoliša i ljudskog zdravlja, kao i u recikliranju otpada od električnih i elektroničkih uređaja. Uređaje označene

simbolom ne bacajte zajedno s kućnim otpadom. Proizvod odnesite na lokalno reciklažno mjesto ili kontaktirajte nadležnu službu.

OBSAH

1. BEZPEČNOSTNÍ INFORMACE.....	15
2. BEZPEČNOSTNÍ POKYNY.....	16
3. PROVOZ.....	18
4. DENNÍ POUŽÍVÁNÍ.....	20
5. ČIŠTĚNÍ A ÚDRŽBA.....	21
6. ODSTRAŇOVÁNÍ ZÁVAD.....	22
7. INSTALACE.....	24
8. TECHNICKÉ INFORMACE.....	25

PRO DOKONALÉ VÝSLEDKY

Děkujeme vám, že jste si zvolili výrobek značky AEG. Aby vám bezchybně sloužil mnoho let, vyrobili jsme jej s pomocí inovativních technologií, které usnadňují život, a vybavili jsme jej funkcemi, které u obyčejných spotřebičů nenajdete. Stačí věnovat pár minut čtení a zjistíte, jak z něho získat co nejvíce.

Navštivte naše stránky ohledně:



Rady ohledně používání, brožury, poradce při potížích, servisních informací:
www.aeg.com



Registrace vašeho spotřebiče, kterou získáte lepší servis:
www.registreaeg.com



Nákupu příslušenství, spotřebního materiálu a originálních náhradních dílů pro váš spotřebič:
www.aeg.com/shop

PÉČE O ZÁKAZNÍKY A SERVIS

Doporučujeme používat originální náhradní díly.
Při kontaktu se servisním střediskem se ujistěte, že máte k dispozici následující údaje: Model, výrobní číslo (PNC), sériové číslo.
Tyto informace jsou uvedeny na typovém štítku.



Upozornění / Důležité bezpečnostní informace



Všeobecné informace a rady



Poznámky k ochraně životního prostředí

Změny vyhrazeny.

1. BEZPEČNOSTNÍ INFORMACE

Tento návod si pečlivě přečtěte ještě před instalací spotřebiče a jeho prvním použitím. Výrobce nezodpovídá za škody a zranění způsobená nesprávnou instalací či chybným používáním. Návod k použití vždy uchovávejte spolu se spotřebičem pro jeho budoucí použití.

1.1 Bezpečnost dětí a postižených osob

- Tento spotřebič smí používat děti starší osmi let nebo osoby se sníženými fyzickými, smyslovými nebo duševními schopnostmi nebo osoby bez patřičných zkušeností a znalostí, pouze pokud tak činí pod dozorem nebo vedením, které zohledňuje bezpečný provoz spotřebiče, a pokud rozumí rizikům spojeným s provozem spotřebiče.
- Nenechte děti hrát si se spotřebičem.
- Čištění a uživatelskou údržbu spotřebiče by neměly provádět děti bez dozoru.
- Všechny obaly uschovejte z dosahu dětí.

1.2 Všeobecné bezpečnostní informace

- Tento spotřebič je určen pro použití v domácnosti a pro následující způsoby použití:
 - Ve farmářských domech, v kuchyňkách pro zaměstnance v obchodech, kancelářích a jiných pracovních prostředích
 - Pro zákazníky hotelů, motelů, penzionů a jiných ubytovacích zařízení
- Udržujte volně průchodné větrací otvory na povrchu spotřebiče nebo kolem vestavěného spotřebiče.
- K urychlení odmrazování nepoužívejte mechanické ani jiné pomocné prostředky, které nejsou doporučeny výrobcem.
- Nepoškozujte chladicí okruh.

- V prostoru chladicích spotřebičů nepoužívejte jiné elektrické přístroje, než typy schválené k tomuto účelu výrobcem.
- K čištění spotřebiče nepoužívejte proud vody nebo páru.
- Vyčistěte spotřebič vlhkým měkkým hadrem. Používejte pouze neutrální mycí prostředky. Nepoužívejte prostředky s drsnými částicemi, drátěnky, rozpouštědla nebo kovové předměty.
- V tomto spotřebiči neuchovávejte výbušné směsi, jako např. aerosolové spreje s hořlavým hnacím plynem.
- Jestliže je poškozený přívodní kabel, smí ho vyměnit pouze výrobce, autorizované servisní středisko nebo osoba s podobnou příslušnou kvalifikací, jinak by mohlo dojít k úrazu.

2. BEZPEČNOSTNÍ POKYNY

2.1 Instalace



UPOZORNĚNÍ!

Tento spotřebič smí instalovat jen kvalifikovaná osoba.

- Odstraňte veškerý obalový materiál.
- Poškozený spotřebič neinstalujte ani nepoužívejte.
- Řiďte se pokyny k instalaci dodanými spolu s tímto spotřebičem.
- Při přemísťování spotřebiče buďte vždy opatrní, protože je těžký. Vždy noste ochranné rukavice.
- Přesvědčte se, že vzduch může okolo spotřebiče volně proudit.
- Počkejte alespoň čtyři hodiny, než spotřebič připojíte k napájení. Olej tak může natéct zpět do kompresoru.
- Neinstalujte spotřebič v blízkosti topidel, sporáků, trub či varných desek.
- Zadní stěna spotřebiče musí být umístěna směrem ke zdi.
- Neinstalujte spotřebič tam, kde by se dostal do přímého slunečního světla.
- Neinstalujte spotřebič v příliš vlhkých či příliš chladných místech, jako jsou přístavby, garáže či vinné sklepy.

- Při přemísťování spotřebiče jej nadzdvihněte za přední okraj, abyste zabránili poškrábání podlahy.

2.2 Připojení k elektrické síti



UPOZORNĚNÍ!

Hrozí nebezpečí požáru nebo úrazu elektrickým proudem.

- Spotřebič musí být uzemněn.
- Zkontrolujte, zda údaje o napájení na typovém štítku souhlasí s parametry elektrické sítě. Pokud tomu tak není, obraťte se na kvalifikovaného elektrikáře.
- Vždy používejte správně instalovanou síťovou zásuvku s ochranou proti úrazu elektrickým proudem.
- Nepoužívejte rozbočovací zástrčky ani prodlužovací kabely.
- Dbejte na to, abyste nepoškodili elektrické součásti (např. napájecí kabel, síťovou zástrčku, kompresor). Při výměně elektrických součástí se obraťte na autorizované servisní středisko či elektrikáře.
- Napájecí kabel musí zůstat pod úrovní síťové zástrčky.

- Síťovou zástrčku zapojte do síťové zásuvky až na konci instalace spotřebiče. Po instalaci musí zůstat síťová zástrčka nadále dostupná.
- Neodpojujte spotřebič ze zásuvky tahem za kabel. Vždy tahejte za zástrčku.

2.3 Použití spotřebiče



UPOZORNĚNÍ!

Hrozí nebezpečí zranění, popálení, úrazu elektrickým proudem nebo požáru.

- Neměřte technické parametry tohoto spotřebiče.
- Do spotřebiče nevkládejte jiná elektrická zařízení (jako např. výrobky zmrzliny), pokud nejsou výrobcem označena jako použitelná.
- Dbejte na to, abyste nepoškodili chladicí okruh. Obsahuje isobutan (R600a) - zemní plyn, který je dobře snášen životním prostředím. Tento plyn je hořlavý.
- Pokud dojde k poškození chladicího okruhu, ujistěte se, že se v místnosti nenachází zdroje otevřeného ohně či možného vznícení. Místnost vyvětrejte.
- Zabraňte kontaktu horkých předmětů s plastovými částmi spotřebiče.
- Do mrazicího oddílu nevkládejte syčené nápoje. V nádobě takových nápojů by vznikl přetlak.
- Ve spotřebiči neuchovávejte hořlavé plyny a kapaliny.
- Do spotřebiče, do jeho blízkosti nebo na spotřebič neumisťujte hořlavé předměty nebo předměty obsahující hořlavé látky.
- Nedotýkejte se kompresoru či kondenzátoru. Jsou horké.
- Nedotýkejte se a neodstraňujte předměty či potraviny z mrazicího oddílu, pokud máte mokré či vlhké ruce.

- Nezmrazujte znovu potraviny, které byly rozmražené.
- Dodržujte skladovací pokyny uvedené na balení mražených potravin.

2.4 Čištění a údržba



UPOZORNĚNÍ!

Hrozí nebezpečí poranění nebo poškození spotřebiče.

- Před čištěním nebo údržbou spotřebič vždy vypněte a vytáhněte síťovou zástrčku ze zásuvky.
- Tento spotřebič obsahuje uhlovodíky v chladicí jednotce. Údržbu a doplnění jednotky smí provádět pouze kvalifikovaná osoba.
- Pravidelně kontrolujte vypouštěcí otvor spotřebiče a v případě potřeby jej vyčistěte. Jestliže je otvor ucpaný, bude se na dně spotřebiče shromažďovat voda.

2.5 Likvidace



UPOZORNĚNÍ!

Hrozí nebezpečí úrazu či udušení.

- Odpojte spotřebič od elektrické sítě.
- Odřízněte a vyhoďte síťový kabel.
- Odstraňte dveře, abyste zabránili uvěznění dětí a domácích zvířat ve spotřebiči.
- Chladicí okruh a izolační materiály tohoto spotřebiče neškodí ozonové vrstvě.
- Izolační pěna obsahuje hořlavé plyny. Pro informace ohledně správné likvidace spotřebiče se obraťte na místní úřady.
- Nepoškozujte část chladicí jednotky, která se nachází blízko výměníku tepla.

3. PROVOZ

3.1 Ovládací panel

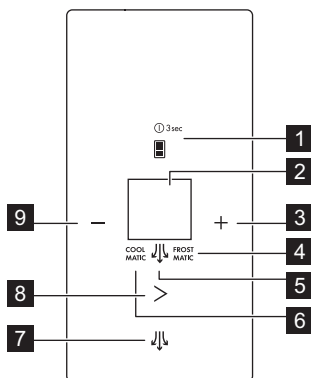

- | | |
|--|---------------------------|
| 1. Tlačítko volby oddílu a tlačítko ON/OFF | 6. Ukazatel COOLMATIC |
| 2. Displej | 7. Tlačítko ExtraHumidity |
| 3. Tlačítko vyšší teploty | 8. Tlačítko režimu |
| 4. Ukazatel FROSTMATIC | 9. Tlačítko nižší teploty |
| 5. Ukazatel ExtraHumidity | |

Přednastavený zvuk tlačítek lze změnit současným stisknutím tlačítka vyšší

teploty a tlačítka nižší teploty na tři sekundy. Změnu je možné vrátit.

Displej

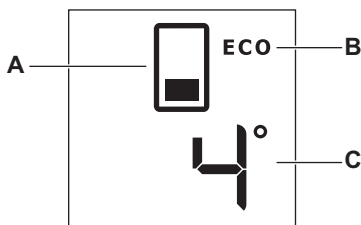

- | | |
|--------------------|------------------------------|
| A) Ukazatel oddílu | C) Ukazatel teploty v oddílu |
| B) Režim ECO | |

3.2 ON/OFF

Zapojte spotřebič do elektrické zásuvky.

Spotřebič se automaticky zapne po zapojení do elektrické zásuvky.

1. Spotřebič vypnete stisknutím tlačítka ON/OFF na tři sekundy.

2. Spotřebič zapnete stisknutím tlačítka ON/OFF.

3.3 Regulace teploty

1. Stisknutím tlačítka volby oddílu zvolte chladicí nebo mrazicí oddíl.
2. Nastavte požadovanou teplotu stisknutím tlačítka pro vyšší nebo nižší teplotu.

Výchozí nastavení teploty:

- +4 °C v chladicím oddílu;
- -18 °C v mrazicím oddílu.

Ukazatel teploty zobrazuje nastavenou teplotu.



Jakmile je nastavena maximální či minimální teplota, dalším stisknutím tlačítka se již nastavení teploty nezmění. Zazní zvuková signalizace.

3.4 Aktivní režim

Aktivní režim umožňuje změnu jakéhokoliv nastavení spotřebiče.

K zapnutí aktivního režimu otevřete dveře a na jednu sekundu podržte stisknuté jakékoli tlačítko, dokud nezazní zvukový signál.

Rozsvítí se ikony.



Aktivní režim se automaticky vypne po 30 sekundách.

3.5 Funkce posílení teplotního výkonu: COOLMATIC a FROSTMATIC

Funkce posílení teplotního výkonu slouží k rychlému snížení teploty v požadovaném oddílu pro řádné skladování potravin. Doporučujeme zapnout funkci COOLMATIC, protože díky ní se produkty rychleji ochladí a zabrání tak ohřátí ostatních potravin v chladničce, a funkci FROSTMATIC, která rychle sníží teplotu v mrazničce, čímž umožní rychlé zmrazení čerstvých potravin.



Funkce se automaticky vypne takto:

- funkce COOLMATIC za 6 hodin;
- funkce FROSTMATIC za 52 hodin.

Je-li zapnuta alespoň jedna z funkcí posílení teplotního výkonu, ukazatel teploty je po dobu probíhající funkce vypnutý.

1. Funkci COOLMATIC zapnete jedním stisknutím tlačítka režimu.

Zobrazí se ukazatel COOLMATIC.

2. Chcete-li zapnout funkce COOLMATIC a FROSTMATIC dohromady, stiskněte tlačítko režimu dvakrát.

Zobrazí se ukazatele COOLMATIC a FROSTMATIC.

3. Funkci FROSTMATIC zapnete trojím stisknutím tlačítka režimu.

Zobrazí se ukazatel FROSTMATIC.

4. Chcete-li funkce vypnout, stiskněte tlačítko režimu, dokud se ukazatele FROSTMATIC nebo COOLMATIC nepřestanou zobrazovat.

3.6 Režim ECO

Režim ECO se zapne, když nastavená teplota ve zvoleném oddílu dosáhne:

- 4 °C v chladicím oddílu;
- -18 °C v mrazicím oddílu.

Při zapnutí funkce se rozsvítí kontrolka režimu ECO.



Toto nastavení zaručuje minimální spotřebu energie a řádné podmínky k uchování potravin.

3.7 Režim ExtraHumidity

Pokud potřebujete zvýšit vlhkost v chladničce, doporučujeme zapnout funkci ExtraHumidity.

1. Chcete-li funkci zapnout, stiskněte tlačítko ExtraHumidity, dokud se nerozsvítí příslušná kontrolka.

Rozsvítí se kontrolka ExtraHumidity.

2. Chcete-li funkci vypnout, stiskněte tlačítko ExtraHumidity, dokud kontrolka ExtraHumidity nezhasne.

3.8 Režim DEMO

Režim DEMO umožňuje používat panel bez zapnutí spotřebiče.

- Pro zapnutí tohoto režimu 9x stisknete tlačítko režimu, dokud se na displeji nezobrazí **dE**.
- Pro vypnutí tohoto režimu stisknete tlačítko režimu na přibližně 10 sekund. Spotřebič se vrátí do běžného režimu.

3.9 Výstraha vysoké teploty

Zvýšení teploty v mrazicím oddílu (například z důvodu předchozího výpadku proudu nebo otevření dveří) je signalizováno:

- blikáním tlačítka volby oddílu a kontrolky oddílu;
- zvukovou signalizací.

Výstrahu vynulujete stisknutím kteréhokoliv tlačítka.

Zvukový signál se vypne.

Ukazatele výstrahy budou stále blikat, dokud nedojde k obnovení normálních provozních podmínek.

3.10 Výstraha otevřených dveří

Zvuková výstraha se spustí, jsou-li dveře spotřebiče otevřené několik minut.

Výstraha otevřených dveří je signalizována:

- blikáním tlačítka volby oddílu a kontrolky oddílu;
- zvukovou signalizací.

Po obnovení normálních podmínek (zavřené dveře) se výstraha vypne.

Během fáze výstrahy je možné zvukovou signalizaci vypnout stisknutím jakéhokoliv tlačítka.

4. DENNÍ POUŽÍVÁNÍ



UPOZORNĚNÍ!

Viz kapitoly o bezpečnosti.

4.1 První spuštění



POZOR!

Před zapojením zástrčky do elektrické zásuvky a prvním spuštěním nechte spotřebič alespoň čtyři hodiny stát ve vzpřímené poloze. Zajistíte tím dostatečný čas, aby mohl olej natéci zpět do kompresoru. Kompresor či elektronické součásti by se jinak mohly poškodit.

4.2 Uskladnění zmrazených potravin

Po prvním spuštění spotřebiče nebo po jeho dlouhodobé odstávce nechte spotřebič před vložením potravin běžet nejméně dvě hodiny se zapnutou funkcí FROSTMATIC. Zásuvky na zmrazování potravin zajišťují rychlý a snadný přístup k balení potravin, které potřebujete. Jestliže chcete vložit velké množství potravin, vyjměte ze spotřebiče všechny

zásuvky kromě spodní, která musí být na svém místě, aby byla zajištěna řádná cirkulace vzduchu. Na všech policích lze uložit potraviny, které přečnívají do vzdálenosti 15 mm ode dveří.

4.3 Zmrazování čerstvých potravin

Mrazicí oddíl se hodí pro zmrazování čerstvých potravin a pro dlouhodobé uložení zmrazených a hlubokozmrazených potravin.

Chcete-li zmrazit menší množství čerstvých potravin, není nutné měnit aktuální nastavení.

Chcete-li zmrazit čerstvé potraviny, zapněte funkci FROSTMATIC minimálně 24 hodin před uložením zmrazovaných potravin do mrazicího oddílu.

Vložte potraviny ke zmražení do horního oddílu.

Maximální množství čerstvých potravin, které je možné zmrazit za 24 hodin, je uvedeno na typovém štítku uvnitř spotřebiče.

Zmrazování trvá 24 hodin: po tuto dobu nevkládějte do spotřebiče žádné další potraviny ke zmrazení.

Když je zmrazování potravin dokončeno, zvolte opět požadovanou teplotu (viz „Funkce FROSTMATIC“).

i Teplota chladicího oddílu pak může klesnout pod 0 °C. V takovém případě otočte regulátorem teploty zpět na teplejší nastavení.

4.4 Oddíl FreshBox

Zásuvka uvnitř oddílu je vhodná k uchování čerstvých potravin jako ryb, masa a mořských plodů, protože je v ní nižší teplota než ve zbyvajících částech chladničky.

! **POZOR!**
Než vložíte oddíl FreshBox do spotřebiče, případně jej vyjmete, vytáhněte zásuvku MaxiBox a skleněný kryt.

Oddíl FreshBox je vybaven drážkami. Chcete-li jej z chladicího oddílu vyjmout, vytáhněte tento oddíl směrem k sobě a pak koš vytáhněte ven naklopením jeho přední části směrem dolů.

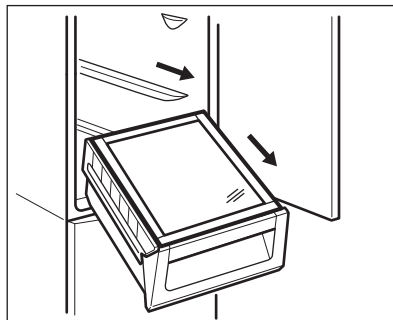

4.5 DYNAMICAIR

Chladicí oddíl je vybaven automatickým zařízením, které umožňuje rychlé chlazení potravin a udržování stejnoměrné teploty v oddílu.

5. ČIŠTĚNÍ A ÚDRŽBA

! **UPOZORNĚNÍ!**
Viz kapitoly o bezpečnosti.

5.1 Čištění vnitřku spotřebiče

Před prvním použitím spotřebiče omyjte vnitřek a veškeré vnitřní příslušenství vlažnou vodou s trochou neutrálního mycího prostředku, abyste odstranili typický pach nového výrobku, pak vše důkladně vytřete do sucha.

! **POZOR!**
Nepoužívejte čisticí prostředky nebo abrazivní prášky, které mohou poškodit povrch spotřebiče.

5.2 Pravidelné čištění

! **POZOR!**
Nehýbejte s žádnými trubkami nebo kabely uvnitř spotřebiče, netahejte za ně a nepoškozujte je.

! **POZOR!**
Dbejte na to, abyste nepoškodili chladicí systém.

! **POZOR!**
Při přemísťování skříně spotřebiče ji nadzdvihněte za přední okraj, abyste zabránili poškrábání podlahy.

Spotřebič je nutné pravidelně čistit:

1. Vnitřek a všechno vnitřní příslušenství omyjte vlažnou vodou s trochou neutrálního mycího prostředku.
2. Pravidelně kontrolujte těsnění dveří a otírejte je, aby bylo čisté, bez usazených nečistot.
3. Vše důkladně opláchněte a osušte.
4. Jsou-li dostupné, vyčistěte kondenzátor a kompresor na zadní straně spotřebiče kartáčem. Zlepší se tím výkon spotřebiče a sníží spotřeba energie.

Nejnižší polici oddělující chladicí oddíl od oddílu lze vyjmout, pouze však při jejím čištění. Polici vyjmete jejím vytažením.



Plnou funkčnost oddílu FreshBox zajistíte tak, že nejspodnější polici a krytky vrátíte po čištění na své místo.

Krytky nad zásuvkami lze při čištění vyjmout.

5.3 Rozmrazování

Tento spotřebič je beznámrazový. To znamená, že se v zapnutém spotřebiči nevytváří námraza ani na vnitřních stěnách, ani na potravinách. Zajišťuje to nepřetržitá cirkulace chladného vzduchu

uvnitř oddílu automaticky řízeným ventilátorem. Rozmrazená voda vytéká žlábkem do speciální nádoby na zadní straně spotřebiče nad motorem kompresoru, kde se odpařuje.

5.4 Vyřazení spotřebiče z provozu

Jestliže spotřebič nebudete po dlouhou dobu používat, proveďte následná opatření:

1. Odpojte spotřebič od elektrické sítě.
2. Vyjměte všechny potraviny.
3. Vyčistěte spotřebič a všechno příslušenství.
4. Nechte dveře pootevřené, abyste zabránili vzniku nepříjemných pachů.

6. ODSTRAŇOVÁNÍ ZÁVAD



UPOZORNĚNÍ!

Viz kapitoly o bezpečnosti.

6.1 Co dělat, když...

Problém	Možná příčina	Řešení
Spotřebič je hlučný.	Spotřebič není správně postaven.	Zkontrolujte stabilní polohu spotřebiče.
Je spuštěna optická či zvuková výstraha.	Spotřebič byl zapnut nedávno nebo teplota je ještě příliš vysoká.	Viz „Výstraha otevřených dveří“, „Výstraha vysoké teploty“.
	Teplota ve spotřebiči je příliš vysoká.	Viz „Výstraha otevřených dveří“, „Výstraha vysoké teploty“.
Na displeji teploty se zobrazí čtvercový symbol namísto číslic.	Problém s teplotním snímačem.	Obratě se na nejbližší autorizované servisní středisko (chladicí systém bude potraviny nadále chladit, ale nebude možné nastavit teplotu).
Osvětlení nefunguje.	Osvětlení je v pohotovostním režimu.	Zavřete a otevřete dveře.
Osvětlení nefunguje.	Vadná žárovka.	Obratě se na nejbližší autorizované servisní středisko.
Kompresor funguje nepřetržitě.	Nesprávně nastavená teplota.	Viz pokyny v části „Provoz“.

Problém	Možná příčina	Řešení
	Uložili jste příliš velké množství potravin najednou.	Počkejte několik hodin a pak znovu zkontrolujte teplotu.
	Teplota v místnosti je příliš vysoká.	Viz tabulka klimatické třídy na typovém štítku.
	Vložili jste do spotřebiče příliš teplé potraviny.	Před uložením nechte potraviny vychladnout na teplotu místnosti.
	Funkce FROSTMATIC je zapnutá.	Viz „Funkce FROSTMATIC“.
	Funkce COOLMATIC je zapnutá.	Viz „Funkce COOLMATIC“.
Po stisknutí FROSTMATIC nebo po změně teploty se kompresor nespustí okamžitě.	Toto je normální jev, který nepřestavuje poruchu spotřebiče.	Kompresor se spouští až po určité době.
Po stisknutí COOLMATIC nebo po změně teploty se kompresor nespustí okamžitě.	Toto je normální jev, který nepřestavuje poruchu spotřebiče.	Kompresor se spouští až po určité době.
V chladničce teče voda.	Odtokový otvor je ucpaný.	Vyčistěte odtokový otvor.
	Vložené potraviny brání odtoku vody do odtokového otvoru.	Přemístěte potraviny tak, aby se nedotýkaly zadní stěny.
Na podlaze teče voda.	Vývod rozmražené vody (kondenzátu) neústí do odpařovací misky nad kompresorem.	Vložte vývod rozmražené vody (kondenzátu) do odpařovací misky.
Teplotu nelze nastavit.	Je zapnutá funkce FROSTMATIC nebo COOLMATIC.	Ručně vypněte funkci FROSTMATIC nebo COOLMATIC, či případně vyčkejte s nastavením teploty, dokud se daná funkce neresetuje automaticky. Viz „Funkce FROSTMATIC nebo COOLMATIC“.
Na displeji se zobrazí DEMO.	Spotřebič je v režimu Demo.	Držte tlačítko režimu stisknuté na asi 10 sekund, dokud nezazní dlouhý zvukový signál a displej se na krátkou chvíli nevypne.

Problém	Možná příčina	Řešení
Teplota ve spotřebiči je příliš nízká/vysoká.	Není správně nastavený regulátor teploty.	Nastavte vyšší/nížší teplotu.
	Teplota potravin je příliš vysoká.	Před uložením nechte potraviny vychladnout na teplotu místnosti.
	Uložili jste příliš velké množství potravin najednou.	Najednou ukládejte menší množství potravin.
	Funkce FROSTMATIC je zapnutá.	Viz „Funkce FROSTMATIC“.
	Funkce COOLMATIC je zapnutá.	Viz „Funkce COOLMATIC“.



Pokud tyto rady nevedou ke kýženému výsledku, obraťte se na nejbližší autorizované servisní středisko.

Vnitřní osvětlení smí vyměňovat pouze autorizované servisní středisko. Kontaktujte autorizované servisní středisko.

6.2 Výměna žárovky

Tento spotřebič je vybaven vnitřním osvětlením pomocí LED diod s dlouhou životností.

7. INSTALACE



UPOZORNĚNÍ!
Viz kapitoly o bezpečnosti.

7.1 Umístění

Spotřebič instalujte na suchém, dobře větraném místě, jehož okolní teplota odpovídá klimatické třídě uvedené na typovém štítku spotřebiče:

Klimatická třída	Okolní teplota
SN	+10 °C až 32 °C
N	+16 °C až 32 °C
ST	+16 °C až 38 °C
T	+16 °C až 43 °C

7.2 Připojení k elektrické síti

- Spotřebič smí být připojen k síti až po ověření, že napětí a frekvence uvedené na typovém štítku odpovídají napětí v domácí síti.
- Spotřebič musí být uzemněn. Zástrčka napájecího kabelu je k tomuto účelu vybavena příslušným kontaktem. Pokud není domácí zásuvka uzemněná, poraďte se s odborníkem a připojte spotřebič k samostatnému uzemnění v souladu s platnými předpisy.
- Výrobce odmítá veškerou odpovědnost v případě nedodržení výše uvedených pokynů.
- Tento spotřebič je v souladu se směrnicemi EHS.

7.3 Instalace spotřebiče a změna směru otevírání dveří



K instalaci (požadavky na odvětrání, vyrovnání) a změně směru otevírání dveří si přečtěte samostatné pokyny.

7.4 Instalace a výměna filtru CLEANAIR CONTROL

Aby nedošlo k degradaci kvality uhlíkového filtru, je filtr se spotřebičem dodáván v plastovém sáčku. Filtr musí být umístěn v zásuvce před zapnutím spotřebiče.

1. Otevřete zásuvku.
2. Vyndejte filtr z plastového sáčku.

3. Vložte filtr do zásuvky.
4. Zásuvku zavřete.

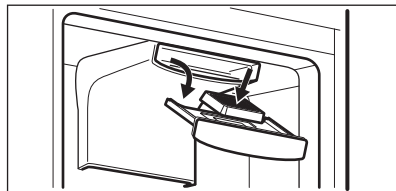

K zajištění nejlepší účinnosti uhlíkového vzduchového filtru je nutné ho každý rok vyměnit.

Nové aktivní vzduchové filtry lze koupit u vašeho místního prodejce.



Vzduchový filtr je spotřební materiál a proto se na něj nevztahuje záruka.

8. TECHNICKÉ INFORMACE

8.1 Technické údaje

Výška	1 840 mm
Šířka	595 mm
Hloubka	642 mm
Skladovací doba při poruše	17 h

Napětí	230 - 240 V
Frekvence	50 Hz

Technické údaje jsou uvedeny na typovém štítku umístěném na vnější nebo vnitřní straně spotřebiče a na energetickém štítku.

9. POZNÁMKY K OCHRANĚ ŽIVOTNÍHO PROSTŘEDÍ

Recyklujte materiály označené symbolem . Obaly vyhodte do příslušných odpadních kontejnerů k recyklaci. Pomáhejte chránit životní prostředí a lidské zdraví a recyklovat elektrické a elektronické spotřebiče

určené k likvidaci. Spotřebiče označené příslušným symbolem nelikvidujte spolu s domovním odpadem. Spotřebič odevzdejte v místním sběrném dvoře nebo kontaktujte místní úřad.

ÍNDICE

1. INFORMAÇÕES DE SEGURANÇA.....	27
2. INSTRUÇÕES DE SEGURANÇA.....	28
3. FUNCIONAMENTO.....	30
4. UTILIZAÇÃO DIÁRIA.....	32
5. MANUTENÇÃO E LIMPEZA.....	33
6. RESOLUÇÃO DE PROBLEMAS.....	34
7. INSTALAÇÃO.....	37
8. INFORMAÇÃO TÉCNICA.....	38

PARA RESULTADOS PERFEITOS

Obrigado por escolher este produto AEG. Criámo-lo para lhe oferecer um desempenho impecável durante muitos anos, com tecnologias inovadoras que tornam a sua vida mais fácil – funcionalidades que poderá não encontrar em aparelhos comuns. Continue a ler durante alguns minutos para tirar o máximo partido do produto.

Visite o nosso website para:



Resolver problemas e obter conselhos de utilização, catálogos e informações sobre serviços:

www.aeg.com



Registar o seu produto para beneficiar de um serviço melhor:

www.registeraeg.com



Adquirir acessórios, consumíveis e peças de substituição originais para o seu aparelho:

www.aeg.com/shop

APOIO AO CLIENTE E ASSISTÊNCIA

Utilize sempre peças de substituição originais.

Quando contactar o nosso Centro de Assistência Técnica Autorizado, certifique-se de que tem os seguintes dados disponíveis: Modelo, PNC, Número de Série. A informação encontra-se na placa de características.



Aviso / Cuidado - Informações de segurança



Informações gerais e sugestões



Informações ambientais

Sujeito a alterações sem aviso prévio.

1. ⚠️ INFORMAÇÕES DE SEGURANÇA

Leia atentamente as instruções fornecidas antes de instalar e utilizar o aparelho. O fabricante não é responsável por lesões ou danos resultantes de instalação e utilização incorrectas. Guarde sempre as instruções junto do aparelho para futura referência.

1.1 Segurança para crianças e pessoas vulneráveis

- Este aparelho pode ser utilizado por crianças com 8 anos ou mais e por pessoas com capacidades físicas, sensoriais ou mentais reduzidas ou com pouca experiência e conhecimento se tiverem recebido supervisão ou instruções relativas à utilização do aparelho de forma segura e compreenderem os perigos envolvidos.
- Não permita que as crianças brinquem com o aparelho.
- A limpeza e a manutenção básica não devem ser efectuadas por crianças sem supervisão.
- Mantenha todos os materiais de embalagem fora do alcance das crianças.

1.2 Segurança geral

- Este aparelho destina-se exclusivamente a utilizações domésticas ou semelhantes, tais como:
 - turismo rural; áreas de cozinha destinadas ao pessoal em lojas, escritórios e outros ambientes de trabalho;
 - utilização por clientes de hotéis, motéis e outros ambientes do tipo residencial.
- Mantenha desobstruídas as aberturas de ventilação do aparelho ou da estrutura onde ele se encontra encastrado.
- Não utilize um dispositivo mecânico ou qualquer meio artificial para acelerar o processo de descongelação além daqueles recomendados pelo fabricante.
- Não danifique o circuito de refrigeração.

- Não utilize aparelhos eléctricos dentro dos compartimentos do aparelho destinados a alimentos, a não ser que sejam do tipo recomendado pelo fabricante.
- Não utilize jactos de água ou vapor para limpar o aparelho.
- Limpe o aparelho com um pano macio e húmido. Utilize apenas detergentes neutros. Não utilize produtos abrasivos, esfregões, solventes ou objectos metálicos.
- Não guarde substâncias explosivas, como latas de aerossóis com agente de pressão inflamável, dentro do aparelho.
- Se o cabo de alimentação estiver danificado, deve ser substituído pelo fabricante, por um agente de assistência autorizado ou por uma pessoa igualmente qualificada, para evitar perigos.

2. INSTRUÇÕES DE SEGURANÇA

2.1 Instalação



ADVERTÊNCIA!

A instalação deste aparelho só deve ser efectuada por uma pessoa qualificada.

- Remova toda a embalagem.
- Não instale nem utilize o aparelho se ele estiver danificado.
- Cumpra as instruções de instalação fornecidas com o aparelho.
- Tenha sempre cuidado quando deslocar o aparelho porque o aparelho é pesado. Use sempre luvas de protecção.
- Certifique-se de que o ar pode circular em torno do aparelho.
- Aguarde pelo menos 4 horas antes de ligar o aparelho à fonte de alimentação. Isto permite que o óleo regresse ao compressor.
- Não instale o aparelho perto de radiadores, fogões, fornos ou placas.
- A parte posterior do aparelho deve ficar virada para uma parede.
- Não instale o aparelho em locais com luz solar directa.

- Não instale este aparelho em locais demasiado húmidos ou frios, como anexos exteriores, garagens ou caves.
- Quando deslocar o aparelho, eleve-o na parte da frente para evitar riscar o chão.

2.2 Ligação eléctrica



ADVERTÊNCIA!

Risco de incêndio e choque eléctrico.

- O aparelho tem de ficar ligado à terra.
- Certifique-se de que a informação sobre a ligação eléctrica existente na placa de características está em conformidade com a alimentação eléctrica. Se não estiver, contacte um electricista.
- Utilize sempre uma tomada bem instalada e à prova de choques eléctricos.
- Não utilize adaptadores de tomadas duplas ou triplas, nem cabos de extensão.

- Certifique-se de que não danifica os componentes eléctricos (ficha e cabo de alimentação eléctrica, compressor, etc.). Contacte um Centro de Assistência Técnica Autorizado ou um electricista se for necessário substituir componentes eléctricos.
- O cabo de alimentação eléctrica deve ficar abaixo do nível da ficha.
- Ligue a ficha à tomada eléctrica apenas no final da instalação. Certifique-se de que a ficha fica acessível após a instalação.
- Não puxe o cabo de alimentação para desligar o aparelho. Puxe sempre a ficha de alimentação.

2.3 Utilização



ADVERTÊNCIA!

Risco de ferimentos, queimaduras, choque eléctrico ou incêndio.

- Não altere as especificações deste aparelho.
- Não coloque dispositivos eléctricos (por ex. máquinas de fazer gelados) no interior do aparelho, excepto se forem autorizados pelo fabricante.
- Tenha cuidado para não provocar danos no circuito de refrigeração. Contém isobutano (R600a), um gás natural com um alto nível de compatibilidade ambiental. Este gás é inflamável.
- Se ocorrerem danos no circuito de refrigeração, certifique-se de que não existem chamas e fontes de ignição na divisão. Ventile bem a divisão.
- Não permita que objectos quentes toquem nas peças de plástico do aparelho.
- Não coloque bebidas gaseificadas dentro do congelador. Isto irá criar pressão no recipiente da bebida.
- Não guarde gases e líquidos inflamáveis no aparelho.
- Não coloque produtos inflamáveis, nem objectos molhados com produtos inflamáveis, no interior, perto ou em cima do aparelho.
- Não toque no compressor ou no condensador. Estes estão quentes.

- Não remova nem toque em peças do compartimento de congelação com as mãos húmidas ou molhadas.
- Não volte a congelar alimentos que já foram descongelados.
- Cumpra as instruções de armazenamento das embalagens dos alimentos congelados.

2.4 Manutenção e limpeza



ADVERTÊNCIA!

Risco de ferimentos ou danos no aparelho.

- Antes de qualquer acção de manutenção, desactive o aparelho e desligue a ficha da tomada eléctrica.
- Este aparelho contém hidrocarbonetos na sua unidade de arrefecimento A manutenção e o recarregamento só devem ser efectuados por uma pessoa qualificada.
- Inspeccione regularmente o escoamento do aparelho e limpe-o, se necessário. Se o orifício de escoamento estiver bloqueado, a água descongelada fica acumulada na parte inferior do aparelho.

2.5 Eliminação



ADVERTÊNCIA!

Risco de ferimentos ou asfixia.

- Desligue o aparelho da alimentação eléctrica.
- Corte o cabo de alimentação eléctrica e elimine-o.
- Remova a porta para evitar que crianças ou animais de estimação fiquem fechados no interior do aparelho.
- O circuito de refrigeração e os materiais de isolamento deste aparelho não prejudicam a camada de ozono.
- A espuma de isolamento contém gás inflamável. Contacte a sua autoridade municipal para saber como eliminar o aparelho correctamente.
- Não provoque danos na parte da unidade de arrefecimento que está próxima do permutador de calor.

3. FUNCIONAMENTO

3.1 Painel de comandos

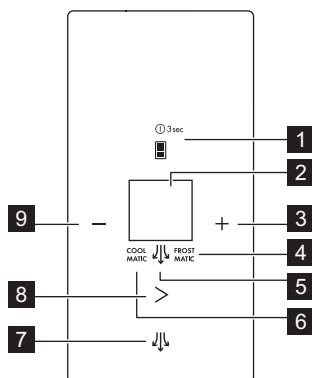

- | | |
|--|---------------------------------------|
| 1. Botão de selecção de compartimento e botão ON/OFF | 6. Indicador COOLMATIC |
| 2. Visor | 7. Botão ExtraHumidity |
| 3. Botão de aumento da temperatura | 8. Botão de modo |
| 4. Indicador FROSTMATIC | 9. Botão de diminuição da temperatura |
| 5. Indicador ExtraHumidity | |

É possível alterar o som predefinido dos botões premindo simultaneamente o botão de aumento da temperatura e o botão de diminuição da temperatura

durante 3 segundos. A alteração é reversível.

Visor

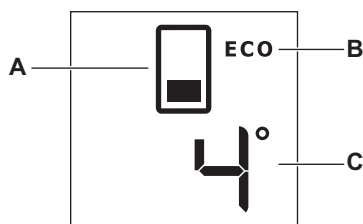

- | | |
|-------------------------------|--|
| A) Indicador de compartimento | C) Indicador da temperatura do compartimento |
| B) Modo ECO | |

3.2 ON/OFF

Ligue a ficha do aparelho numa tomada eléctrica.

O aparelho activa-se automaticamente quando é ligado a uma tomada eléctrica.

1. Para desactivar o aparelho, prima o botão ON/OFF durante 3 segundos.
2. Para activar o aparelho, prima o botão ON/OFF.

3.3 Regulação da temperatura

1. Seleccione o compartimento do frigorífico ou do congelador premindo o botão de selecção de compartimento.
 2. Prima o botão de aumentar ou diminuir a temperatura para definir a temperatura que desejar.
Temperaturas predefinidas:
 - +4 °C para o frigorífico;
 - -18 °C para o congelador.
- O indicador de temperatura apresenta a temperatura seleccionada.

 Se chegar à temperatura máxima ou mínima, a temperatura não muda quando premir o botão novamente. Ouvirá um som.

3.4 Modo activo

O modo activo permite alterar qualquer regulação do aparelho.

Para activar o modo activo, abra a porta e mantenha qualquer botão premido durante 1 segundo ou até ouvir um sinal sonoro.

Os ícones acendem.

 O modo activo é desactivado automaticamente após 30 segundos.

3.5 Funções de impulso de temperatura: COOLMATIC e FROSTMATIC

As funções de impulso de temperatura diminuem rapidamente a temperatura no compartimento desejado quando necessário para uma boa conservação dos alimentos. Recomendamos que active a função COOLMATIC para arrefecer os produtos mais rapidamente, e evitar aquecer os outros alimentos que já estejam no frigorífico, e a função FROSTMATIC para diminuir rapidamente a temperatura no congelador e congelar alimentos mais depressa.



Estas funções param automaticamente:

- COOLMATIC após 6 horas;
- FROSTMATIC após 52 horas.

Se alguma das funções de impulso de temperatura for activada, o indicador de temperatura fica desligado até que a função seja desactivada.

1. Para activar a função COOLMATIC, prima o botão de modo uma vez. Aparece o indicador COOLMATIC.
2. Para activar as funções COOLMATIC e FROSTMATIC ao mesmo tempo, prima o botão de modo duas vezes. Aparecem os indicadores COOLMATIC e FROSTMATIC.
3. Para activar a função FROSTMATIC, prima o botão de modo três vezes. Aparece o indicador FROSTMATIC.
4. Para desactivar as funções, prima o botão de modo até que os indicadores FROSTMATIC e/ou COOLMATIC se apaguem.

3.6 Modo ECO

O modo ECO é activado se as temperaturas seleccionadas para cada compartimento forem as seguintes:

- 4 °C para o frigorífico;
- -18 °C para o congelador

O indicador do modo ECO está aceso quando a função está activada.



Esta regulação minimiza o consumo de energia e garante a boa conservação dos alimentos.

3.7 Modo ExtraHumidity

Se necessitar de aumentar a humidade no frigorífico, sugerimos a activação da função ExtraHumidity.

1. Para activar a função, prima o botão ExtraHumidity até o indicador correspondente acender.

Aparece o indicador ExtraHumidity.

2. Para desactivar a função, prima o botão ExtraHumidity até o indicador ExtraHumidity se apagar.

3.8 Modo DEMO

O modo DEMO permite utilizar o painel de comandos sem activar o aparelho.

- Para activar o modo, prima Botão de modo 9 vezes, até aparecer **DE** no visor.
- Para desactivar o modo, prima Botão de modo durante aproximadamente 10 segundos. O aparelho volta ao modo de funcionamento normal.

3.9 Alarme de temperatura elevada

Um aumento na temperatura do compartimento congelador (por exemplo, devido a uma falha de energia ou abertura da porta) é indicado por:

- intermitência do botão de selecção do compartimento e do indicador do compartimento;

- sinal sonoro.

Prima qualquer botão para reinicializar o alarme.

O aviso sonoro é desligado.

Os indicadores de alarme continuam a piscar até que as condições normais sejam restabelecidas.

3.10 Alarme de porta aberta

O aparelho emite um aviso sonoro se a porta permanecer aberta durante alguns minutos. As condições do alarme de porta aberta são indicadas por:

- intermitência do botão de selecção do compartimento e do indicador do compartimento;
- sinal sonoro.

Quando as condições normais forem restabelecidas (porta fechada), o alarme pára. Quando o alarme sonoro estiver a soar, pode desligá-lo premindo qualquer botão.

4. UTILIZAÇÃO DIÁRIA



ADVERTÊNCIA!

Consulte os capítulos relativos à segurança.

4.1 Primeira activação



CUIDADO!

Antes de ligar a ficha na tomada eléctrica e ligar o aparelho pela primeira vez, deixe-o repousar na vertical durante pelo menos 4 horas. Isto garante tempo suficiente para que o óleo volte ao compressor. Caso contrário, poderão ocorrer danos no compressor e nos componentes electrónicos.

4.2 Armazenamento de alimentos congelados

Quando ligar pela primeira vez ou após um período sem utilização, deixe o

aparelho em funcionamento durante 2 horas ou mais com a função FROSTMATIC activada antes de colocar os produtos no compartimento. As gavetas do congelador permitem encontrar a embalagem pretendida com rapidez e facilidade. Se pretender armazenar grandes quantidades de alimentos, retire todas as gavetas, excepto a gaveta inferior que deve ficar no seu sítio para permitir uma boa circulação de ar. Pode colocar alimentos que fiquem salientes até 15 mm da porta em todas as prateleiras.

4.3 Congelar alimentos frescos

O congelador é adequado para congelar alimentos frescos e conservar alimentos congelados e ultracongelados a longo prazo.

Para congelar pequenas quantidades de alimentos frescos, não é necessário alterar a regulação actual.

Para congelar alimentos frescos, active a função FROSTMATIC pelo menos 24 horas antes de colocar os alimentos a congelar no congelador.

Coloque os alimentos a congelar no compartimento superior.

A quantidade máxima de alimentos que podem ser congelados em 24 horas está indicada na etiqueta de características que existe no interior do aparelho.

O processo de congelação demora 24 horas: não introduza mais alimentos para congelar durante este período.

Quando o processo de congelação terminar, regresse à temperatura desejada (consulte "Função FROSTMATIC").

i Neste estado, a temperatura do frigorífico pode descer abaixo dos 0 °C. Se isto ocorrer, regule a temperatura para um valor mais quente.

4.4 Módulo FreshBox

A gaveta do módulo é adequada para guardar alimentos frescos como peixe, carne e marisco, porque mantém uma temperatura mais baixa do que a do resto do frigorífico.



CUIDADO!

Antes de colocar o módulo FreshBox no aparelho ou retirá-lo do aparelho, puxe a gaveta MaxiBox e a cobertura de vidro para fora.

O módulo FreshBox está equipado com calhas. Quando retirar o módulo do compartimento do frigorífico, puxe-o na sua direcção e retire o cesto inclinando a parte dianteira para cima.

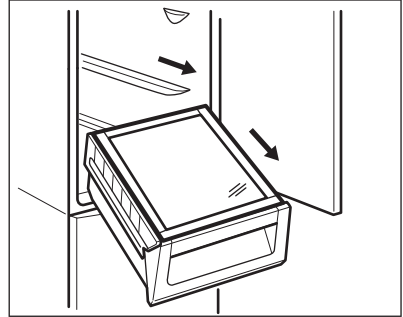

4.5 DYNAMICAIR

O compartimento do frigorífico está equipado com um dispositivo automático que permite a refrigeração rápida dos alimentos e uma temperatura mais uniforme no compartimento.

5. MANUTENÇÃO E LIMPEZA



ADVERTÊNCIA!

Consulte os capítulos relativos à segurança.

5.1 Limpeza do interior

Antes de utilizar o aparelho pela primeira vez, limpe o interior e todos os acessórios internos com água morna e detergente neutro, para remover o cheiro típico de um produto novo, e seque minuciosamente.



CUIDADO!

Não utilize detergentes ou pós abrasivos, pois estes produtos danificam o acabamento.



CUIDADO!

Não puxe, não desloque, nem danifique quaisquer tubos e/ou cabos no interior do aparelho.



CUIDADO!

Tenha cuidado para não danificar o sistema de arrefecimento.



CUIDADO!

Quando deslocar o aparelho, eleve-o na parte da frente para evitar riscar o chão.

O equipamento tem de ser limpo regularmente:

1. Limpe o interior e os acessórios com água morna e um pouco de detergente neutro.
2. Verifique regularmente os vedantes da porta e limpe-os para garantir que estão limpos e sem resíduos.
3. Enxagúe e seque cuidadosamente.
4. Se estiver acessível, limpe o condensador e o compressor na parte de trás do aparelho com uma escova.
Esta operação vai melhorar o desempenho do aparelho e reduzir o consumo de electricidade.

A prateleira do fundo que separa os compartimentos pode ser removida, mas apenas para limpeza. Para remover, puxe a prateleira para fora em linha recta.



Para garantir o funcionamento pleno do Compartimento FreshBox, é necessário voltar a colocar a prateleira do fundo e as tampas nas posições originais após a limpeza.

As tampas por cima das gavetas do compartimento podem ser removidas para limpeza.

5.3 Descongelar

O seu aparelho é do tipo "frost free". Isto significa que não há qualquer formação de gelo durante o seu funcionamento, quer nas paredes interiores, quer nos alimentos. A ausência de gelo deve-se à circulação contínua de ar frio no interior do compartimento, accionado por um ventilador controlado automaticamente. A água resultante da descongelação é drenada por um canal para um recipiente especial colocado na parte traseira do aparelho, sobre o compressor motorizado, onde evapora.

5.4 Períodos de inactividade

Quando não pretender utilizar o aparelho durante bastante tempo, adopte as seguintes precauções:

1. Desligue o aparelho da alimentação eléctrica.
2. Retire todos os alimentos.
3. Limpe o aparelho e todos os acessórios.
4. Deixe a(s) porta(s) aberta(s) para evitar cheiros desagradáveis.

6. RESOLUÇÃO DE PROBLEMAS



ADVERTÊNCIA!

Consulte os capítulos relativos à segurança.

6.1 O que fazer se...

Problema	Causa possível	Solução
O aparelho emite demasiado ruído.	O aparelho não está apoiado correctamente.	Verifique se o aparelho está estável.
O aviso sonoro ou visual está ligado.	O aparelho foi ligado recentemente e a temperatura está ainda demasiado elevada.	Consulte "Alarme de porta aberta" ou "Alarme de temperatura elevada".
	A temperatura no aparelho está demasiado elevada.	Consulte "Alarme de porta aberta" ou "Alarme de temperatura elevada".

Problema	Causa possível	Solução
O visor da temperatura apresenta um símbolo quadrado em vez de números.	Problema no sensor de temperatura.	Contacte o Centro de Assistência Técnica Autorizado mais próximo (o sistema de refrigeração irá continuar a manter os produtos alimentares frios, mas a regulação da temperatura não será possível).
A lâmpada não funciona.	A lâmpada está em espera.	Feche e abra a porta.
A lâmpada não funciona.	A lâmpada está avariada.	Contacte o Centro de Assistência Técnica Autorizado mais próximo.
O compressor funciona continuamente.	A temperatura seleccionada não é adequada.	Consulte o capítulo "Funcionamento".
	Guardou demasiados alimentos ao mesmo tempo.	Aguarde algumas horas e volte a verificar a temperatura.
	A temperatura ambiente está demasiado elevada.	Consulte a classe climática na placa de características.
	Os alimentos colocados no aparelho estavam demasiado quentes.	Deixe que os alimentos arrefeçam até à temperatura ambiente antes de os guardar.
	A função FROSTMATIC está activa.	Consulte "Função FROSTMATIC".
O compressor não arranca imediatamente após o botão FROSTMATIC ser pressionado ou após uma alteração da regulação de temperatura.	A função COOLMATIC está activa.	Consulte "Função COOLMATIC".
	Isto é normal e não significa qualquer problema.	O compressor arranca após um período de tempo.
O compressor não arranca imediatamente após o botão COOLMATIC ser pressionado ou após uma alteração da regulação de temperatura.	Isto é normal e não significa qualquer problema.	O compressor arranca após um período de tempo.
	Há fluxo de água para o interior do frigorífico.	A saída da água está obstruída.
	Existem alimentos a impedir que a água esorra para o colector da água.	Certifique-se de que os alimentos não tocam na parede traseira.

Problema	Causa possível	Solução
Existe água a escorrer para o chão.	A saída da água descongelada não está ligada ao tabuleiro de evaporação, por cima do compressor.	Encaixe o tubo de saída da água descongelada no tabuleiro de evaporação.
Não é possível definir a temperatura.	A função FROSTMATIC ou COOLMATIC está activada.	Desactive manualmente a função FROSTMATIC ou COOLMATIC ou aguarde que a função se desactive automaticamente antes de regular a temperatura. Consulte "Função FROSTMATIC ou COOLMATIC".
O visor apresenta DEMO.	O aparelho está no modo de demonstração.	Mantenha o botão Botão de modo premido durante 10 segundos, até ouvir um sinal sonoro longo e o visor se apagar por um breve momento.
A temperatura no aparelho está demasiado baixa/alta.	O regulador de temperatura não está bem posicionado.	Seleccione uma temperatura mais alta/baixa.
	A temperatura de algum produto está demasiado elevada.	Deixe que a temperatura dos alimentos diminua até à temperatura ambiente antes de os guardar.
	Guardou demasiados alimentos ao mesmo tempo.	Guarde menos alimentos ao mesmo tempo.
	A função FROSTMATIC está activa.	Consulte "Função FROSTMATIC".
	A função COOLMATIC está activa.	Consulte "Função COOLMATIC".



Se estes conselhos não resultarem, contacte o Centro de Assistência Técnica Autorizado mais próximo.

Apenas a assistência técnica está autorizada a substituir o dispositivo de iluminação. Contacte um Centro de Assistência Técnica Autorizado.

6.2 Substituir a lâmpada

O aparelho está equipado com uma luz interior LED de longa duração.

7. INSTALAÇÃO



ADVERTÊNCIA!

Consulte os capítulos relativos à segurança.

7.1 Posicionamento

Este aparelho deve ser instalado num espaço interior seco e bem ventilado, onde a temperatura ambiente corresponda à classe climática indicada na placa de características do aparelho:

Classe climática	Temperatura ambiente
SN	+10 °C a +32 °C
N	+16 °C a +32 °C
ST	+16 °C a +38 °C
T	+16 °C a +43 °C

7.2 Ligação eléctrica

- Antes de ligar a ficha na tomada, certifique-se de que a voltagem e a frequência indicadas na placa de características correspondem à rede eléctrica da sua casa.
- O aparelho tem de ficar ligado à terra. A ficha do cabo de alimentação é fornecida com um contacto para esse fim. Se a tomada eléctrica doméstica não estiver ligada à terra, ligue o aparelho a uma ligação à terra separada que cumpra as normas actuais; consulte um electricista qualificado.
- O fabricante declina toda a responsabilidade caso as precauções de segurança acima não sejam cumpridas.
- Este aparelho está em conformidade com as Directivas da CEE.

7.3 Instalação do aparelho e inversão da abertura das portas



Consulte as instruções separadas relativas à instalação (requisitos de ventilação, nivelamento) e à inversão da abertura das portas.

7.4 Instalação e substituição do filtro CLEANAIR CONTROL

O filtro de carvão encontra-se num saco de plástico quando é fornecido, para preservar o desempenho. O filtro deve ser colocado na gaveta antes de o aparelho ser ligado.

1. Abra a gaveta.
2. Retire o filtro do saco de plástico.
3. Coloque o filtro na gaveta.
4. Feche a gaveta.

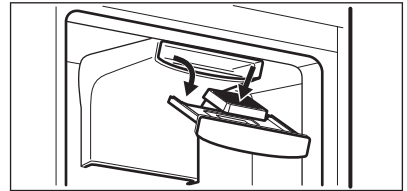

Para obter o melhor desempenho, o filtro de ar de carvão deve ser substituído uma vez por ano.

Pode adquirir novos filtros de ar activos num representante local.



O filtro de ar é um acessório consumível, pelo que não está abrangido pela garantia.

8. INFORMAÇÃO TÉCNICA

8.1 Dados técnicos

Altura	1840 mm
Largura	595 mm
Profundidade	642 mm
Tempo de autonomia	17 h

Voltagem	230 - 240 V
Frequência	50 Hz

As informações técnicas encontram-se na placa de características, que está no exterior ou no interior do aparelho, bem como na etiqueta de energia.

9. PREOCUPAÇÕES AMBIENTAIS

Recicle os materiais que apresentem o símbolo . Coloque a embalagem nos contentores indicados para reciclagem. Ajude a proteger o ambiente e a saúde pública através da reciclagem dos aparelhos eléctricos e electrónicos. Não elimine os aparelhos que tenham o

símbolo  juntamente com os resíduos domésticos. Coloque o produto num ponto de recolha para reciclagem local ou contacte as suas autoridades municipais.

OBSAH

1. BEZPEČNOSTNÉ INFORMÁCIE.....	40
2. BEZPEČNOSTNÉ POKYNY.....	41
3. PREVÁDZKA.....	43
4. KAŽDODENNÉ POUŽÍVANIE.....	45
5. OŠETROVANIE A ČISTENIE.....	46
6. RIEŠENIE PROBLÉMOV.....	47
7. INŠTALÁCIA.....	50
8. TECHNICKÉ INFORMÁCIE.....	50

NAJLEPŠIE VÝSLEDKY

Ďakujeme vám, že ste si vybrali tento výrobok značky AEG. Vyrobili sme ho tak, aby vám poskytoval perfektný výkon mnoho rokov, a s inovatívnymi technológiami, ktoré vám uľahčia život – to sú vlastnosti, ktoré pri bežných spotrebičoch často nenájdete. Venujte, prosím, niekoľko minút tomuto návodu a dôkladne si ho prečítajte, aby ste svoj spotrebič mohli využívať čo najlepšie. Navštívte našu internetovú stránku, kde nájdete:



Tipy na používanie, brožúry, pokyny na riešenie problémov a informácie o údržbe:

www.aeg.com



Zaregistrujte si výrobok a využívajte ešte lepšie služby:

www.registreaeg.com



Môžete si kúpiť príslušenstvo, spotrebný materiál a originálne náhradné diely pre váš spotrebič:

www.aeg.com/shop

STAROSTLIVOSŤ A SLUŽBY ZÁKAZNÍKOM

Odporúčame, aby ste používali originálne náhradné diely.

Keď budete kontaktovať autorizované servisné stredisko, nezabudnite si pripraviť nasledujúce údaje: Model, číslo výrobku, sériové číslo.

Tieto informácie nájdete na typovom štítku.



Varovanie/upozornenie – Bezpečnostné pokyny



Všeobecné informácie a tipy



Ochrana životného prostredia

Vyhradzujeme si právo na zmeny bez predchádzajúceho upozornenia.

1. ⚠ **BEZPEČNOSTNÉ INFORMÁCIE**

Pred inštaláciou a používaním spotrebiča si pozorne prečítajte priložený návod na používanie. Výrobca nie je zodpovedný za škody a zranenia spôsobené nesprávnou inštaláciou a používaním. Návod na používanie uchovávajte vždy v blízkosti spotrebiča, aby ste doň mohli v budúcnosti nahliadnuť.

1.1 **Bezpečnosť detí a zraniteľných osôb**

- Tento spotrebič smú používať deti staršie ako 8 rokov a osoby so zníženou fyzickou, zmyslovou alebo psychickou spôsobilosťou alebo nedostatkom skúseností a znalostí, iba ak sú pod dozorom zodpovednej osoby alebo ak boli zodpovednou osobou poučené o bezpečnom používaní spotrebiča a rozumejú prípadným rizikám.
- Nedovoľte, aby sa deti hrali so spotrebičom.
- Čistenie a údržbu nesmú vykonávať deti bez dozoru.
- Obaly uschovajte mimo dosahu detí.

1.2 **Všeobecné bezpečnostné pokyny**

- Tento spotrebič je určený na používanie v domácnosti a podobnom prostredí, ako sú napr.:
 - Vidiecke domy, kuchynky pre zamestnancov v obchodoch, kanceláriách a inom pracovnom prostredí.
 - Pre klientov v hoteloch, motelloch, ubytovacích zariadeniach s raňajkami a iných obytných objektoch.
- Vetracie otvory na spotrebiči alebo v skrinke na zabudovanie musia zostať voľné.
- Na urýchlenie odmrazovania nepoužívajte mechanické nástroje ani iné prostriedky, ak ich neodporučil výrobca.
- Nepoškodzujte chladiaci okruh.
- Vnútri skladovacieho priestoru nepoužívajte elektrické spotrebiče, ak ich neodporučil výrobca.

- Na čistenie spotrebiča nepoužívajte prúd vody ani paru.
- Spotrebič čistite vlhkou mäkkou handričkou. Používajte iba neutrálne saponáty. Nepoužívajte abrazívne prostriedky, drôtenky, rozpúšťadlá ani kovové predmety.
- V tomto spotrebiči neskladujte výbušné látky ako napr. aerosólové plechovky s horľavým propelantom.
- Ak je poškodený elektrický napájací kábel, musíte ho dať vymeniť u výrobcu, v autorizovanom servisnom stredisku alebo u kvalifikovanej osoby, aby sa predišlo nebezpečenstvu.

2. BEZPEČNOSTNÉ POKYNY

2.1 Montáž



VAROVANIE!

Tento spotrebič smie nainštalovať iba kvalifikovaná osoba.

- Odstráňte všetok obalový materiál.
- Poškodený spotrebič neinštalujte ani nepoužívajte.
- Dodržiavajte pokyny na inštaláciu dodané so spotrebičom.
- Pri premiestňovaní spotrebiča buďte vždy opatrní, pretože je ťažký. Vždy používajte bezpečnostné rukavice.
- Uistite sa, že okolo spotrebiča môže voľne cirkulovať vzduch.
- Pred zapojením spotrebiča do elektrickej siete počkajte aspoň 4 hodiny. Je to potrebné na to, aby olej stiekol späť do kompresora.
- Spotrebič neinštalujte blízko radiátorov, sporákov, rúr ani varných panelov.
- Zadnú stranu spotrebiča je potrebné umiestniť oproti stene.
- Neinštalujte spotrebič na miesta, kde dopadá priame slnečné svetlo.
- Tento spotrebič neinštalujte na miestach, ktoré sú príliš vlhké alebo chladné, ako napr. prístavby, garáže alebo vínne pivnice.
- Pri presúvaní spotrebiča nadvihnite jeho prednú hranu, aby ste nepoškriabali podlahu.

2.2 Zapojenie do elektrickej siete



VAROVANIE!

Hrozí nebezpečenstvo požiaru a zásahu elektrickým prúdom.

- Spotrebič musí byť uzemnený.
- Uistite sa, že elektrické údaje uvedené na typovom štítku spotrebiča zodpovedajú parametrom elektrickej siete. Ak nie, kontaktujte elektrikára.
- Vždy používajte správne inštalovanú uzemnenú zásuvku.
- Nepoužívajte adaptéry, rozdvojky ani predlžovacie prírodné káble.
- Dbajte na to, aby ste nespôsobili poškodenie elektrických častí (napr. zástrčky napájacieho kábla, elektrického napájacieho kábla, kompresora). Ak je potrebná výmena elektrických komponentov, obráťte sa na autorizované servisné stredisko alebo elektrikára.
- Elektrický napájací kábel musí zostať vždy nižšie ako zástrčka napájacieho kábla.
- Zástrčku zapojte do zásuvky až na konci inštalácie. Uistite sa, že je napájací elektrický kábel po inštalácii prístupný.
- Pri odpájaní spotrebiča od elektrickej siete neťahajte za napájací elektrický kábel. Vždy ťahajte za zástrčku.

2.3 Použite



VAROVANIE!

Nebezpečenstvo zranenia, popálenín, zásahu elektrickým prúdom alebo požiaru.

- Nemeňte technické charakteristiky tohto spotrebiča.
- Do spotrebiča nekladajte iné elektrické spotrebiče (napr. výrobníky zmrzliny), pokiaľ nie sú výslovne určené výrobcom na tento účel.
- Dbajte na to, aby ste nespôsobili poškodenie chladiaceho okruhu. Obsahuje izobután (R600a), prírodný plyn s vysokou kompatibilitou so životným prostredím. Tento plyn je horľavý.
- V prípade poškodenia chladiaceho okruhu zabezpečte, aby sa v miestnosti nenachádzali žiadne plamene ani iné zápalné zdroje. Miestnosť dobre vyvetrajte.
- Dbajte na to, aby sa horúce predmety nedostali do kontaktu s plastovými časťami spotrebiča.
- Do mraziaceho priestoru nedávajte sýtené a nealkoholické nápoje. Spôsobí to vznik nadmerného tlaku v nádobe s nápojom.
- V spotrebiči neskladujte horľavé plyny ani kvapaliny.
- Horľavé látky ani predmety, ktoré sú nasiaknuté horľavými látkami, nekladte do spotrebiča, do jeho blízkosti ani naň.
- Nedotýkajte sa kompresora ani kondenzátora. Sú horúce.
- Ak máte mokré alebo vlhké ruky, z mraziaceho priestoru nevyberajte žiadne predmety ani sa ich nedotýkajte.
- Rozmrazené potraviny nikdy znovu nezmrazujte.

- Dodržiavajte pokyny ohľadne správneho uskladnenia uvedeného na obale mrazených potravín.

2.4 Ošetrovanie a čistenie



VAROVANIE!

Hrozí nebezpečenstvo zranenia alebo poškodenia spotrebiča.

- Pred vykonávaním údržby spotrebič vypnite a vytriahnite jeho zástrčku zo sieťovej zásuvky.
- Tento spotrebič obsahuje uhľovodíky v chladiacej jednotke. Údržbu a dopĺňanie jednotky smie vykonať iba kvalifikovaná osoba.
- Pravidelne kontrolujte odtok spotrebiča a v prípade potreby ho vyčistite. Ak je odtok upchatý, odmrazená voda sa bude zhromažďovať na dne spotrebiča.

2.5 Likvidácia



VAROVANIE!

Nebezpečenstvo poranenia alebo udusenía.

- Spotrebič odpojte od elektrickej siete.
- Odrežte elektrický kábel a zlikvidujte ho.
- Odstráňte dvierka, aby ste zabránili uviaznutiu detí a domácich zvierat v spotrebiči.
- Chladiaci okruh a izolačné materiály tohto spotrebiča nepoškodzujú ozónovú vrstvu.
- Penová izolácia obsahuje horľavý plyn. Informácie o správnej likvidácii spotrebiča vám poskytne váš miestny úrad.
- Nepoškodte tú časť chladiacej jednotky, ktorá sa nachádza blízko výmenníka tepla.

3. PREVÁDZKA

3.1 Ovládací panel

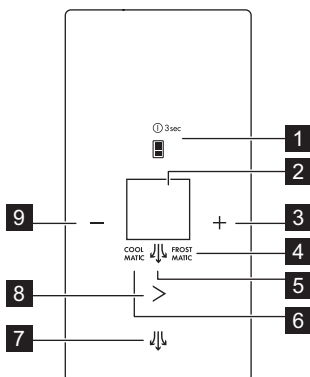

- | | |
|---|------------------------------|
| 1. Tlačidlo voľby priestoru a tlačidlo ON/OFF | 6. Ukazovateľ COOLMATIC |
| 2. Displej | 7. Tlačidlo ExtraHumidity |
| 3. Tlačidlo zvýšenia teploty | 8. Tlačidlo režimu |
| 4. Ukazovateľ FROSTMATIC | 9. Tlačidlo zníženia teploty |
| 5. Ukazovateľ ExtraHumidity | |

Predvolenú hlasitosť zvukových signálov pri stláčaní tlačidiel môžete zmeniť súčasným stlačením tlačidla zvýšenia teploty a tlačidla zníženia teploty na 3

sekundy. Vykonané zmeny môžete vrátiť späť.

Displej

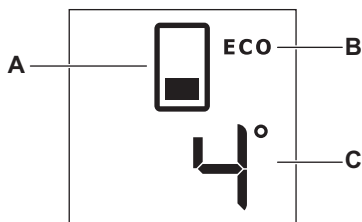

- A) Ukazovateľ priestoru
B) Režim ECO

- C) Ukazovateľ teploty priestoru

3.2 ON/OFF

Spotrebič zapojte do zásuvky elektrickej siete.

Spotrebič sa po zapojení do zásuvky elektrickej siete automaticky ZAPNE.

1. Spotrebič VYPNITE stlačením tlačidla ON/OFF na 3 sekundy.
2. Spotrebič ZAPNITE stlačením tlačidla ON/OFF.

3.3 Regulácia teploty

1. Zvoľte chladiaci alebo mraziaci priestor stlačením tlačidla výberu priestoru.
2. Stlačením tlačidla vyššej alebo nižšej teploty nastavte požadovanú teplotu. Predvolené nastavenie teploty:
 - +4 °C pre chladiaci priestor;
 - -18 °C pre mraziaci priestor.

Ukazovateľ teploty zobrazuje nastavenú teplotu.



Po nastavení maximálnej alebo minimálnej teploty nedôjde po opätovnom stlačení tlačidla k zmene nastavenia teploty. Zaznie zvukový signál.

3.4 Aktívny režim

Aktívny režim vám umožňuje zmeniť nastavenie spotrebiča.

Aktívny režim zapnete otvorením dvierok alebo stlačením ľubovoľného tlačidla na 1 sekundu, kým nezaznie zvukový signál. Rozsvietia sa ikony.



Aktívny režim sa po 30 sekundách automaticky vypne.

3.5 Funkcie rýchleho zníženia teploty: COOLMATIC a FROSTMATIC

Funkcie rýchleho zníženia teploty v záujme správneho skladovania potravín rapídne znížia teplotu v požadovanom priestore. Odporúčame zapnúť funkciu COOLMATIC na rýchlejšie schladenie potravín, aby ste predišli zohriatiu potravín, ktoré už sú v chladničke, a funkciu FROSTMATIC, aby sa prudko znížila teplota v mrazičke, čo umožní rýchle zmrazenie čerstvých potravín.



Táto funkcia sa automaticky vypne nasledovne:

- COOLMATIC po 6 hodinách;
- FROSTMATIC po 52 hodinách.

Ak je zapnutá minimálne jedna z funkcií rýchleho zníženia teploty, ukazovateľ teploty bude počas tejto doby vypnutý.

1. Režim COOLMATIC zapnete jedným stlačením tlačidla režimu. Zobrazí sa ukazovateľ COOLMATIC.
2. Režimy COOLMATIC a FROSTMATIC naraz zapnete dvomi stlačeniami tlačidla režimu. Zobrazia sa ukazovatele COOLMATIC a FROSTMATIC.
3. Režim FROSTMATIC zapnete tromi stlačeniami tlačidla režimu. Zobrazí sa ukazovateľ FROSTMATIC.
4. Ak chcete funkcie vypnúť, stláčajte tlačidlo režimu FROSTMATIC a/alebo COOLMATIC dovtedy, kým nezhasnú ukazovatele.

3.6 Režim ECO

Režim ECO sa aktivuje pri nasledovnej nastavenej teplote pre požadovaný priestor:

- +4 °C pre chladiaci priestor;
- -18 °C pre mraziaci priestor

Ukazovateľ režimu ECO sa zobrazí pri aktivovaní funkcie.



Toto nastavenie zaručuje minimálnu spotrebu energie a zachovanie správnych podmienok na skladovanie potravín.

3.7 Režim ExtraHumidity

Ak je potrebné zvýšiť vlhkosť v chladničke, odporúčame vám aktivovať funkciu ExtraHumidity.

1. Ak chcete funkciu zapnúť stláčajte tlačidlo ExtraHumidity dovtedy, kým sa neobjaví príslušná ikona.

Zobrazí sa ukazovateľ ExtraHumidity.

2. Ak chcete funkciu vypnúť, stlačajte tlačidlo ExtraHumidity dovtedy, kým nezhasne ukazovateľ ExtraHumidity.

3.8 Režim DEMO

Režim DEMO umožňuje používanie ovládacieho panela bez zapínania spotrebiča.

- Tento režim zapnete tak, že stlačíte tlačidlo tlačidlo režimu 9-krát, kým sa na displeji nezobrazí **DE**.
- Režim vypnete stlačením tak, že tlačidlo tlačidlo režimu stlačíte približne na 10 sekúnd. Spotrebič sa vráti do normálneho režimu.

3.9 Alarm pri zvýšení vnútornej teploty

Zvýšenie teploty v mraziacom priestore (napríklad následkom predchádzajúceho

výpadku elektrického prúdu alebo pri otvorení dverí) indikujú:

- blikanie tlačidla voľby a ukazovateľa vnútorného priestoru;
- zvukový signál.

Alarm vynulujete stlačením ktoréhokoľvek tlačidla.

Zvukový signál sa vypne.

Ukazovatele alarmu budú naďalej blikat', kým sa neobnovia normálne podmienky.

3.10 Alarm otvorených dverí

Zvukový signál sa spustí, ak necháte dvere otvorené niekoľko minút. Alarm otvorených dverí indikujú:

- blikanie tlačidla voľby a ukazovateľa vnútorného priestoru;
- zvukový signál.

Po obnovení normálnych podmienok (zatvorené dvere) sa zvukový signál vypne. Počas fázy alarmu môžete zvukový signál vypnúť stlačením ľubovoľného tlačidla.

4. KAŽDODENNÉ POUŽÍVANIE



VAROVANIE!

Pozrite si kapitoly o hľadne bezpečnosti.

4.1 Prvé zapnutie



POZOR!

Pred zasunutím zástrčky do sieťovej zásuvky a prvým zapnutím spotrebiča nechajte spotrebič vo vzpriamenej polohe minimálne 4 hodiny. Toto opatrenie zabezpečí dostatok času na to, aby sa olej vrátil do kompresora. V opačnom prípade môže dôjsť k poškodeniu kompresora alebo elektronických komponentov.

4.2 Skladovanie mrazených potravín

Pri prvom uvedení do prevádzky alebo po dlhodobom odstavení nechajte

spotrebič pred vložením potravín bežať najmenej 2 hodiny so zapnutou funkciou FROSTMATIC. Zásuvky mrazničky zaisťujú rýchle a jednoduché hľadanie požadovaných potravín. Ak je potrebné zmraziť veľké množstvo potravín, vyberte všetky zásuvky okrem dolnej zásuvky, ktorá musí zostať na svojom mieste, aby bola zaistená správna cirkulácia vzduchu. Na všetky police môžete položiť potraviny, ktoré vyčnievajú až do 15 mm od dverí.

4.3 Zmrazovanie čerstvých potravín

Mraziaci priestor je vhodný na zmrazovanie čerstvých potravín a na dlhodobé uchovávanie mrazených a hlboko mrazených potravín.

Pri zmrazovaní malého množstva čerstvých potravín nie je nutné meniť predvolené nastavenie spotrebiča.

Pri zmrazovaní čerstvých potravín zapnite funkciu FROSTMATIC najmenej 24 hodín pred vložením potravín určených na zmrazenie do mraziaceho priestoru.

Čerstvé potraviny, ktoré chcete zmraziť, vložte do horného chladiaceho priečinka.

Maximálne množstvo potravín, ktoré možno zmraziť za 24 hodín, sa uvádza na typovom štítku, ktorý sa nachádza vo vnútri spotrebiča.

Proces zmrazovania trvá 24 hodín: v tomto čase nepridávajte ďalšie potraviny na zmrazenie.

Keď sa skončí zmrazovanie, znova nastavte požadovanú teplotu (pozri „Funkcia FROSTMATIC“).



V takýchto podmienkach môže klesnúť teplota chladiaceho priestoru pod 0 °C. Ak sa tak stane, nastavte regulátor teploty na vyššiu teplotu.

4.4 Modul FreshBox

Zásuvka vnútri modulu je vhodná na skladovanie čerstvých potravín ako ryby, mäso a morské plody, pretože teplota v nej je nižšia ako v ostatných častiach chladničky.



POZOR!

Pred vložením alebo vybratím modulu FreshBox do/zo spotrebiča vytiahnite zásuvku MaxiBox a sklenený kryt.

Modul FreshBox je vybavený výsuvnými lištami. Pri vyberaní z chladiaceho priestoru potiahnite modul smerom k sebe a vyberte košík sklopením jeho prednej časti nadol.

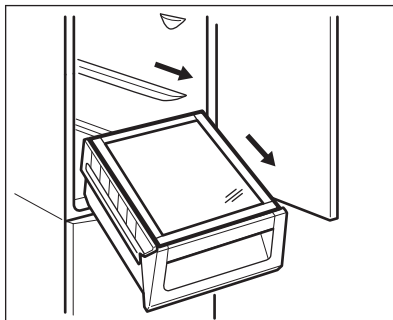

4.5 DYNAMICAIR

Chladiaci priestor je vybavený automatickým zariadením, ktoré umožňuje rýchle chladenie potravín a rovnomernejšiu teplotu v chladničke.

5. OŠETROVANIE A ČISTENIE



VAROVANIE!

Pozrite si kapitoly ohľadne bezpečnosti.

5.1 Čistenie vnútrajška

Pred prvým použitím spotrebiča treba jeho vnútro a všetky jeho diely umyť vlažnou vodou s prídavkom neutrálneho umývadacieho prostriedku, aby ste odstránili typický zápach nového spotrebiča. Potom všetky povrchy dôkladne osušte.



POZOR!

Nepoužívajte abrazívne čistiace prostriedky ani prášky, pretože by poškodili povrch.

5.2 Pravidelné čistenie



POZOR!

Neťahajte, neposúvajte a nepoškodzuje žiadne rúrky a/alebo káble v spotrebiči alebo na ňom.

**POZOR!**

Dbajte na to, aby ste nepoškodili chladiaci systém.

**POZOR!**

Pri presúvaní spotrebiča nadvihnite jeho prednú hranu, aby ste nepoškriabali podlahu.

Vybavenie spotrebiča treba pravidelne čistiť:

1. Vnútro spotrebiča a príslušenstvo umyte vlažnou vodou s prídavkom neutrálneho saponátu.
2. Pravidelne kontrolujte tesnenia dverí a vyutierajte ich, aby boli čisté a bez zvyškov potravín.
3. Opláchnite a dôkladne osušte.
4. Kefou vyčistíte kondenzátor a kompresor na zadnej strane spotrebiča, ak sú prístupné. Touto operáciou zvýšite výkonnosť spotrebiča a usporíte elektrickú energiu.

Najnižšiu priehradku, ktorá oddeľuje chladiaci priestor od zvyšného priestoru, môžete odstrániť iba za účelom čistenia. Vytiahnete ju priamym potiahnutím.



Ak chcete zabezpečiť plnú funkčnosť priestoru FreshBox, najnižšiu priehradku a krycie dosky je potrebné po čistení vrátiť na pôvodné miesto.

Krycie dosky nad zásuvkami v chladiacom priestore je možné vybrať a vyčistiť.

5.3 Rozmrazovanie

Váš spotrebič je beznámrazový. Znamená to, že sa tu počas prevádzky netvorí námraza, a to ani na vnútorných stenách, ani na potravinách. Absencia námrazy sa dosahuje nepretržitým obehom studeného vzduchu v tomto priestore, ktorý je poháňaný ventilátorom s automatickou reguláciou. Odmrazená voda odtieká cez žliabok do osobitnej nádoby na zadnej stene spotrebiča nad motorom kompresora, z ktorej sa odparuje.

5.4 Obdobia mimo prevádzky

Ak spotrebič nebudete dlhší čas používať, vykonajte nasledujúce opatrenia:

1. Spotrebič odpojte od elektrického napájania.
2. Vyberte všetky potraviny.
3. Spotrebič a všetky časti príslušenstva vyčistite.
4. Dvierka nechajte pootvorené, aby sa zabránilo vzniku nepríjemného zápachu.

6. RIEŠENIE PROBLÉMOV

**VAROVANIE!**

Pozrite si kapitoly ohľadne bezpečnosti.

6.1 Čo robiť, keď...

Problém	Možné príčiny	Riešenie
Nadmerná hlučnosť spotrebiča.	Spotrebič nestojí pevne na podklade.	Skontrolujte, či spotrebič stabilne stojí.

Problém	Možné príčiny	Riešenie
Zapal sa zvukový alebo vizuálny alarm.	Spotrebič ste zapli iba nedávno alebo teplota je ešte stále vysoká.	Pozrite si časť „Alarm pri otvorených dverkach“ alebo „Alarm pri zvýšení vnútornej teploty“.
	Teplota v spotrebiči je príliš vysoká.	Pozrite si časť „Alarm pri otvorených dverkach“ alebo „Alarm pri zvýšení vnútornej teploty“.
Namiesto čísiel sa na teplotnom displeji zobrazuje symbol štvorca.	Problém so snímačom teploty.	Kontaktujte najbližšie autorizované servisné stredisko (chladiaci systém bude udržiavať potraviny v chlade, ale nastavenie teploty nebude možné).
Nesvieti žiarovka.	Žiarovka je v pohotovostnom režime.	Zatvorte a otvorte dverka.
Nesvieti žiarovka.	Žiarovka je vypálená.	Obráťte sa na najbližšie autorizované servisné stredisko.
Kompresor pracuje nepretržite.	Teplota nie je nastavená správne.	Pozrite si časť „Prevádzka“.
	Do spotrebiča ste vložili naraz veľa potravín.	Počkajte niekoľko hodín a potom opäť skontrolujte teplotu.
	Okolitá teplota v miestnosti je príliš vysoká.	Pozrite si údaje o klimatickej triede uvedené na typovom štítku.
	Potraviny vložené do spotrebiča boli príliš teplé.	Pred vložením nechajte potraviny vychladnúť na izbovú teplotu.
	Je zapnutá funkcia FROSTMATIC.	Pozrite si časť „Funkcia FROSTMATIC“.
	Je zapnutá funkcia COOLMATIC.	Pozrite si časť „Funkcia COOLMATIC“.
Kompresor sa nezapne ihneď po stlačení FROSTMATIC alebo po zmene teploty.	Je to normálne, nie je to porucha.	Kompresor sa zapne po určitom čase.
Kompresor sa nezapne ihneď po stlačení COOLMATIC alebo po zmene teploty.	Je to normálne, nie je to porucha.	Kompresor sa zapne po určitom čase.
Voda steká do chladiaceho priestoru.	Upchaný odtokový kanálik na rozmrazenú vodu.	Vyčistite odtokový kanálik.

Problém	Možné príčiny	Riešenie
	Potraviny uložené v spotrebiči bránia odtekaníu vody do odtokového kanáliku.	Dávajte pozor, aby sa potraviny nedotýkali zadnej steny.
Voda vyteká na podlahu.	Odtokový kanálik na vodu z rozmrazenej námrazy nie je pripojený k odparovacej miske nad kompresorom.	Odtokový kanálik pripevnite k odparovacej miske.
Nedá sa nastaviť teplota.	Je zapnutá funkcia FROSTMATIC alebo COOLMATIC.	Funkciu FROSTMATIC alebo COOLMATIC vypnite manuálne alebo počkajte, kým sa funkcia nevyvpe automaticky. Pozrite si časť „Funkcia FROSTMATIC alebo COOLMATIC“.
Na displeji sa zobrazí DEMO.	Spotrebič je v predvádzaacom režime.	Tlačidlo tlačidlo režimu podržte stlačené po dobu asi 10 sekúnd, kým nezaznie dlhý zvukový signál a displej sa na krátku dobu nevyvpe.
Teplota vnútri spotrebiča je príliš nízka alebo príliš vysoká.	Nie je správne nastavený regulátor teploty.	Nastavte vyššiu alebo nižšiu teplotu.
	Teplota potravín je príliš vysoká.	Pred vložením do spotrebiča nechajte potraviny najprv vychladnúť na izbovú teplotu.
	Do spotrebiča ste vložili naraz veľa potravín.	Do spotrebiča vkladajte naraz menej potravín.
	Je zapnutá funkcia FROSTMATIC.	Pozrite si časť „Funkcia FROSTMATIC“.
	Je zapnutá funkcia COOLMATIC.	Pozrite si časť „Funkcia COOLMATIC“.



Ak pomocou horeuvedených pokynov nedosiahnete požadovaný výsledok, kontaktujte najbližšie autorizované servisné stredisko.

6.2 Výmena osvetlenia

Spotrebič je vybavený trvácnym vnútorným osvetlením LED.

Žiarovku smie vymieňať len servisné stredisko. Obráťte sa na vaše autorizované servisné stredisko.

7. INŠTALÁCIA



VAROVANIE!

Pozrite si kapitoly ohľadne bezpečnosti.

7.1 Umiestnenie

Tento spotrebič môžete nainštalovať do suchého a dobre vetraného interiéru, kde teplota prostredia zodpovedá klimatickej triede uvedenej na typovom štítku spotrebiča:

Klima- tická trieda	Teplota prostredia
SN	+10 °C až +32 °C
N	+16 °C až +32 °C
ST	+16 °C až +38 °C
T	+16 °C až +43 °C

7.2 Zapojenie do elektrickej siete

- Pred pripojením sa presvedčte, či napätie a frekvencia uvedené na typovom štítku zodpovedajú parametrom vašej domácej elektrickej siete.
- Spotrebič musí byť uzemnený. Napájací elektrický kábel je na tento účel vybavený príslušným kontaktom. Ak domáca sieťová zásuvka nie je uzemnená, spotrebič pripojte k samostatnému uzemneniu v súlade s platnými predpismi. Poradte sa s kvalifikovaným elektrikárom.
- Výrobca odmieta akúkoľvek zodpovednosť pri nedodržaní hore uvedených bezpečnostných opatrení.

- Tento spotrebič spĺňa smernice EHS.

7.3 Inštalácia spotrebiča a zmena smeru otvárania dverí



Pozrite si samostatné pokyny ohľadom inštalácie (požiadavky na vetranie, vyrovnanie do vodorovnej polohy) a zmeny smeru otvárania dverí.

7.4 Inštalácia a výmena filtra CLEANAIR CONTROL

Pri dodaní je filter s uhlím v plastovom obale, aby si uchoval účinnosť. Filter treba vložiť do zásuvky ešte pred zapnutím spotrebiča.

1. Otvorte zásuvku.
2. Vyberte filter z plastového obalu.
3. Vložte filter do zásuvky.
4. Zásuvku zatvorte.

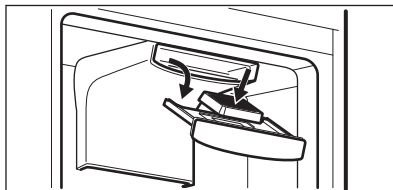

Aby sa dosiahla čo najvyššia účinnosť, vzduchový filter s uhlím treba vymeniť každý rok.

Nové aktívne vzduchové filtre môžete kúpiť u svojho predajcu.



Vzduchový filter patrí medzi spotrebný materiál, preto sa naň nevzťahuje záruka.

8. TECHNICKÉ INFORMÁCIE

8.1 Technické údaje

Výška	1840 mm
Šírka	595 mm

Hĺbka	642 mm
Akumulačná doba	17 h
Napätie	230 – 240 V

Frekvencia	50 Hz
------------	-------

strane spotrebiča a na štítku energetických parametrov.

Technické údaje sú uvedené na typovom štítku, na vonkajšej alebo vnútornej

9. OCHRANA ŽIVOTNÉHO PROSTREDIA

Materiály označené symbolom odovzdajte na recykláciu.  Obal hodte do príslušných kontajnerov na recykláciu. Chráňte životné prostredie a zdravie ľudí a recyklujte odpad z elektrických a elektronických spotrebičov. Nelikvidujte

spotrebiče označené symbolom spolu s odpadom z domácnosti.  Výrobok odovzdajte v miestnom recyklačnom zariadení alebo sa obráťte na obecný alebo mestský úrad.

CONTENIDO

1. INFORMACIÓN SOBRE SEGURIDAD.....	53
2. INSTRUCCIONES DE SEGURIDAD.....	54
3. FUNCIONAMIENTO.....	56
4. USO DIARIO.....	58
5. MANTENIMIENTO Y LIMPIEZA.....	59
6. SOLUCIÓN DE PROBLEMAS.....	60
7. INSTALACIÓN.....	63
8. INFORMACIÓN TÉCNICA.....	64

PARA OBTENER RESULTADOS PERFECTOS

Gracias por escoger este producto AEG. Este artículo ha sido creado para ofrecer un rendimiento impecable durante muchos años, con innovadoras tecnologías que facilitarán su vida y prestaciones que probablemente no encuentre en electrodomésticos corrientes. Por favor, dedique algunos minutos a la lectura para disfrutar de todas sus ventajas.

Consulte en nuestro sitio web:



Obtener consejos, folletos, soluciones a problemas e información de servicio:
www.aeg.com



Registrar su producto para recibir un mejor servicio:
www.registreaeg.com



Adquirir accesorios, artículos de consumo y recambios originales para su aparato:
www.aeg.com/shop

ATENCIÓN Y SERVICIO AL CLIENTE

Le recomendamos que utilice recambios originales.

Al contactar con nuestro centro autorizado de servicio técnico, cerciórese de tener la siguiente información a mano: Modelo, PNC, Número de serie.

La información se puede encontrar en la placa de características.



Advertencia / Precaución-Información sobre seguridad



Información general y consejos



Información sobre el medio ambiente

Salvo modificaciones.

1. ⚠ INFORMACIÓN SOBRE SEGURIDAD

Antes de instalar y utilizar el aparato, lea atentamente las instrucciones facilitadas. El fabricante no se hace responsable de los daños y lesiones causados por una instalación y uso incorrectos. Guarde siempre las instrucciones junto con el aparato para futuras consultas.

1.1 Seguridad de niños y personas vulnerables

- Este electrodoméstico puede ser utilizado por niños de 8 años en adelante y personas cuyas capacidades físicas, sensoriales o mentales estén disminuidas o que carezcan de la experiencia y conocimientos suficientes para manejarlo, siempre que cuenten con las instrucciones o la supervisión sobre el uso del electrodoméstico de forma segura y comprendan los riesgos.
- No deje que los niños jueguen con el aparato.
- La limpieza y el mantenimiento no podrán realizarlas niños sin supervisión.
- Mantenga los materiales de embalaje fuera del alcance de los niños.

1.2 Instrucciones generales de seguridad

- Este aparato está concebido para utilizarse en aplicaciones domésticas y similares, tales como:
 - Granjas; áreas de cocina para el personal en tiendas, oficinas y otros entornos de trabajo
 - Por clientes en hoteles, moteles, pensiones y otros entornos de tipo residencial
- Mantenga libres de obstrucciones las aberturas de ventilación del alojamiento del aparato o de la estructura empotrada.
- No utilice dispositivos mecánicos ni medios artificiales para acelerar el proceso de descongelación, excepto los recomendados por el fabricante.
- No dañe el circuito del refrigerante.

- No utilice dispositivos eléctricos dentro de los compartimientos para alimentos del aparato, salvo si son del tipo recomendado por el fabricante.
- No utilice pulverizadores ni vapor de agua para limpiar el aparato.
- Limpie el aparato con un paño suave humedecido. Utilice solo detergentes neutros. No utilice productos abrasivos, estropajos duros, disolventes ni objetos metálicos.
- No almacene sustancias explosivas tales como latas de aerosol con un propulsor inflamable en este aparato.
- Si el cable eléctrico sufre algún daño, el fabricante, su servicio técnico autorizado o un profesional cualificado tendrán que cambiarlo para evitar riesgos.

2. INSTRUCCIONES DE SEGURIDAD

2.1 Instalación



ADVERTENCIA!

Solo un electricista cualificado puede instalar este aparato.

- Retire todo el embalaje
- No instale ni utilice un aparato dañado.
- Siga las instrucciones de instalación suministradas con el aparato.
- El aparato es pesado, tenga cuidado siempre cuando lo mueva. Utilice siempre guantes de protección.
- Asegúrese de que el aire pueda circular alrededor del aparato.
- Espere al menos 4 horas antes de conectar el aparato a la alimentación eléctrica. Esto es para permitir que el aceite regrese al compresor.
- No instale el aparato cerca de radiadores, cocinas, hornos o placas de cocción.
- La parte posterior del aparato se debe colocar contra la pared.
- No instale el aparato donde reciba luz solar directa.
- No coloque este aparato en lugares demasiado húmedos o fríos, como

anexos a una construcción, garajes o bodegas.

- Al mover el aparato, levántelo por el borde frontal para no arañar el suelo.

2.2 Conexión eléctrica



ADVERTENCIA!

Riesgo de incendios y descargas eléctricas.

- El aparato debe conectarse a tierra.
- Asegúrese de que las especificaciones eléctricas de la placa coinciden con las del suministro eléctrico de su hogar. En caso contrario, póngase en contacto con un electricista.
- Utilice siempre una toma con aislamiento de conexión a tierra correctamente instalada.
- No utilice adaptadores de enchufes múltiples ni cables prolongadores.
- Asegúrese de no provocar daños en los componentes eléctricos (como enchufe, cable de alimentación, compresor). Póngase en contacto con un electricista o con el servicio técnico autorizado para cambiar los componentes eléctricos.

- El cable de alimentación debe estar por debajo del nivel del enchufe de alimentación.
- Conecte el enchufe a la toma de corriente únicamente cuando haya terminado la instalación. Asegúrese de tener acceso al enchufe del suministro de red una vez instalado el aparato.
- No desconecte el aparato tirando del cable de conexión a la red. Tire siempre del enchufe.

2.3 Uso



ADVERTENCIA!

Existe riesgo de lesiones, quemaduras, descargas eléctricas o incendios.

- No cambie las especificaciones de este aparato.
- El utilice otros aparatos eléctricos (como máquinas de hacer helados) dentro de aparatos de refrigeración, a menos que el fabricante haya autorizado su utilización
- Tenga cuidado para no dañar el circuito de refrigerante. Contiene isobutano (R600a), un gas natural con alto grado de compatibilidad medioambiental. Este gas es inflamable.
- Si se daña el circuito del refrigerante, evite las llamas y fuentes de ignición en la habitación. Ventile la habitación.
- No toque con elementos calientes las piezas de plástico del aparato.
- No coloque bebidas con gas en el congelador. Se creará presión en el contenedor de la bebida.
- No almacene gas ni líquido inflamable en el aparato.
- No coloque productos inflamables ni objetos mojados con productos inflamables dentro, cerca o encima del aparato.
- No toque el compresor ni el condensador. Están calientes.
- No retire ni toque elementos del compartimento congelador con las manos húmedas o mojadas.

- No vuelva a congelar alimentos que se hayan descongelado.
- Siga las instrucciones del envase de los alimentos congelados.

2.4 Mantenimiento y limpieza



ADVERTENCIA!

Podría sufrir lesiones o dañar el aparato.

- Antes de proceder con el mantenimiento, apague el aparato y desconecte el enchufe de la red.
- Este equipo contiene hidrocarburos en la unidad de refrigeración. Solo una persona cualificada debe realizar el mantenimiento y la recarga de la unidad.
- Examine periódicamente el desagüe del aparato y límpielo si fuera necesario. Si el desagüe se bloquea, el agua descongelada se acumulará en la base del aparato.

2.5 Desecho



ADVERTENCIA!

Existe riesgo de lesiones o asfixia.

- Desconecte el aparato de la red.
- Corte el cable de conexión a la red y deséchelo.
- Retire la puerta para evitar que los niños y las mascotas queden encerrados en el aparato.
- El circuito del refrigerante y los materiales aislantes de este aparato no dañan la capa de ozono.
- La espuma aislante contiene gas inflamable. Póngase en contacto con las autoridades locales para saber cómo desechar correctamente el aparato.
- No dañe la parte de la unidad de refrigeración que está cerca del intercambiador de calor.

3. FUNCIONAMIENTO

3.1 Panel de control

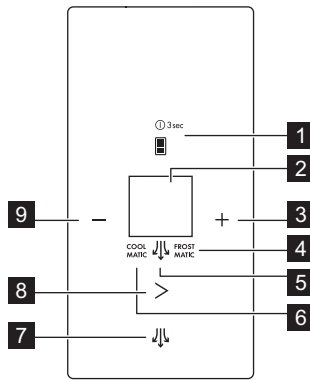

- | | |
|---|----------------------------------|
| 1. Tecla de selección de compartimento y tecla ON/OFF | 6. Indicador COOLMATIC |
| 2. Pantalla | 7. Tecla ExtraHumidity |
| 3. Tecla de temperatura más cálida | 8. Tecla de modo |
| 4. Indicador FROSTMATIC | 9. Tecla de temperatura más fría |
| 5. Indicador ExtraHumidity | |

Se puede cambiar el sonido predefinido de las teclas manteniendo pulsadas al mismo tiempo la tecla de temperatura

mayor y de temperatura menor durante 3 segundos. El cambio es reversible.

Pantalla

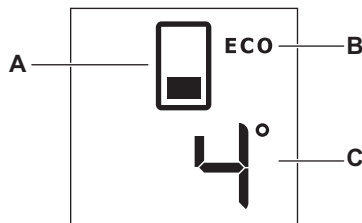

- | | |
|-------------------------------|---|
| A) Indicador de compartimento | C) Indicador de temperatura del compartimento |
| B) Modo ECO | |

3.2 ON/OFF

Enchufe el aparato a la red eléctrica.

El aparato se enciende automáticamente cuando se enchufa a la red eléctrica.

1. Apague el aparato pulsando la tecla de ON/OFF durante 3 segundos.
2. Encienda el aparato pulsando la tecla ON/OFF.

3.3 Regulación de la temperatura

1. Seleccione el compartimento frigorífico o congelador con la tecla de selección de compartimento.
2. Pulse la tecla de temperatura más cálida o más fría para ajustar la temperatura como desee.
Ajustes predeterminados de temperatura:
 - +4°C para el compartimento frigorífico;
 - -18°C para el compartimento congelador.

El indicador de temperatura muestra la temperatura programada.

i Una vez ajustada la temperatura máxima o mínima, al volver a pulsar la tecla no cambia el ajuste de temperatura. Se oye la señal acústica.

3.4 Modo activo

En el modo activo puede cambiar cualquier ajuste del aparato.

Para pasar al modo activo, habrá la puerta o mantenga cualquier tecla presionada durante 1 segundo hasta que se emita una señal sonora. Se iluminan los iconos.

i El modo activo se desconecta automáticamente al cabo de 30 segundos.

3.5 Función de aumento de la potencia: COOLMATIC y FROSTMATIC

Las funciones de aumento de la potencia reducen rápidamente la temperatura del compartimento correspondiente para almacenar correctamente los alimentos. Recomendamos activar COOLMATIC para enfriar los productos más rápido y evitar calentar los demás alimentos que ya están en el frigorífico y la función FROSTMATIC para bajar rápidamente la temperatura del congelador y de este

modo congelar rápido los alimentos frescos.

i Esta función se detiene automáticamente del modo siguiente:

- COOLMATIC al cabo de 6 horas
- FROSTMATIC al cabo de 52 horas.

Si al menos hay una de las funciones de aumento de potencia activada, el indicador de temperatura se apaga mientras la función permanece activada.

1. Para desactivar COOLMATIC pulse una vez la tecla de modo. Aparece el indicador COOLMATIC.
2. Para activar COOLMATIC y FROSTMATIC a la vez pulse dos veces la tecla de modo. Aparecen los indicadores COOLMATIC y FROSTMATIC.
3. Para activar FROSTMATIC pulse tres veces la tecla de modo. Aparece el indicador FROSTMATIC.
4. Para desactivar las funciones, pulse la tecla de modo hasta que se apaguen los indicadores FROSTMATIC y/o COOLMATIC.

3.6 Modo ECO

El modo ECO se activa si la temperatura ajustada para el compartimento correspondiente es la siguiente:

- 4°C para el compartimento frigorífico;
- -18°C para el compartimento congelador

El indicador de modo ECO aparece cuando se activa la función.

i Este ajuste garantiza un consumo de energía mínimo y unas propiedades de conservación adecuadas de los alimentos.

3.7 Modo ExtraHumidity

Si debe aumentar la humedad del refrigerador, le recomendamos activar la función ExtraHumidity.

1. Para encender la función, pulse ExtraHumidity hasta que se encienda el indicador correspondiente.

Aparece el indicador ExtraHumidity.

2. Para desactivar la función, pulse ExtraHumidity hasta que se apague el indicador ExtraHumidity.

3.8 Modo DEMO

El modo DEMO permite utilizar el panel sin encender el aparato.

- Para activar el modo, pulse tecla de modo 9 veces, hasta que en la pantalla aparezca **dE**.
- Para desactivar el modo, pulse tecla de modo durante aproximadamente 10 segundos. El aparato vuelve al modo normal.

3.9 Alarma de temperatura alta

Un aumento de la temperatura del compartimento congelador (por

ejemplo, por falta de energía eléctrica o si se queda la puerta abierta) se indicará mediante:

- Intermitente la tecla de selección de compartimento y el indicador de compartimento;
- señal acústica.

Para reiniciar la alarma, pulse cualquier tecla.

La señal acústica se apaga.

Los indicadores de alarmas siguen parpadeando hasta que se restablecen las condiciones normales.

3.10 Alarma de puerta abierta

Si la puerta se queda abierta durante unos minutos, sonará una señal acústica. Los indicadores de puerta abierta son los siguientes:

- Intermitente la tecla de selección de compartimento y el indicador de compartimento;
- señal acústica.

Una vez restablecidas las condiciones normales (puerta cerrada), la alarma acústica se detendrá. La señal acústica se puede desactivar durante la fase de alarma pulsando cualquier tecla.

4. USO DIARIO



ADVERTENCIA!

Consulte los capítulos sobre seguridad.

4.1 Encendido inicial



PRECAUCIÓN!

Antes de introducir el enchufe en la toma de corriente y encender el equipo por primera vez, deje el aparato en vertical durante 4 horas como mínimo. De este modo deja tiempo suficiente para que el aceite vuelva al compresor. De otro modo el compresor o los componentes electrónicos pueden sufrir daños.

4.2 Conservación de alimentos congelados

Al poner en marcha el aparato por primera vez o después de un periodo sin uso, déjelo en marcha al menos durante 2 horas con la función FROSTMATIC encendida antes de colocar productos en el compartimento. Los cajones de congelados aseguran una búsqueda fácil y rápida del paquete de alimentos que se desea encontrar. Cuando tenga que conservar grandes cantidades de alimentos, quite todos los cajones excepto el último, que debe permanecer en su sitio para la correcta circulación del aire. En todos los estantes se pueden colocar alimentos que sobresalgan hasta 15 mm de la puerta

4.3 Congelación de alimentos frescos

El compartimento del congelador es adecuado para congelar alimentos frescos y conservar a largo plazo los alimentos congelados y ultracongelados.

Para congelar pequeñas cantidades de alimentos frescos no es necesario cambiar el ajuste actual.

Para congelar alimentos frescos, active la función FROSTMATIC al menos 24 horas antes de introducir los alimentos en el compartimento congelador.

Coloque los alimentos que vaya a congelar en el compartimento superior.

La cantidad máxima de alimentos que puede congelarse en 24 horas se indica en la placa de características, una etiqueta situada en el interior del aparato.

El proceso de congelación dura 24 horas: durante ese tiempo no deben añadirse otros alimentos para congelar.

Cuando haya finalizado el proceso de congelación, vuelva a ajustar la temperatura adecuada (consulte "Función FROSTMATIC").



En esa situación, la temperatura del compartimento frigorífico puede descender por debajo de 0°C. En ese caso, sitúe el regulador de temperatura en un ajuste menos frío.

4.4 Módulo FreshBox

El cajón de dentro del módulo alcanza una temperatura más baja que en el resto del frigorífico y es idóneo para almacenar alimentos frescos como pescado, carne y marisco.



PRECAUCIÓN!

Antes de colocar o quitar el módulo FreshBox dentro del aparato, saque el cajón MaxiBox y la tapa de cristal.

El módulo FreshBox está equipado con guías. Para extraer un cesto del compartimento frigorífico, tire del módulo hacia fuera y retírelo inclinando su parte delantera hacia abajo.

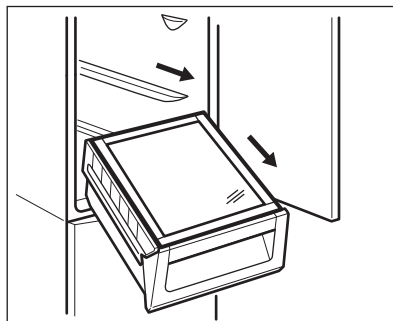

4.5 DYNAMICAIR

El compartimento frigorífico cuenta con un dispositivo automático que permite enfriar los alimentos con rapidez y mantener una temperatura más uniforme dentro del compartimento.

5. MANTENIMIENTO Y LIMPIEZA



ADVERTENCIA!

Consulte los capítulos sobre seguridad.



PRECAUCIÓN!

No utilice detergentes ni polvos abrasivos, ya que podrían dañar el acabado.

5.1 Limpieza del interior

Antes de utilizar el aparato por primera vez, debe lavar su interior y todos los accesorios internos con agua templada y jabón neutro para eliminar el típico olor de los productos nuevos. A continuación seque bien todo.

5.2 Limpieza periódica



PRECAUCIÓN!

No mueva, dañe ni tire de los conductos o cables del interior del armario.

**PRECAUCIÓN!**

Tenga cuidado para no dañar el sistema de refrigeración.

**PRECAUCIÓN!**

Al mover el frigorífico, levántelo por el borde frontal para no arañar el suelo.

El equipo debe limpiarse de forma regular:

1. Limpie el interior y los accesorios con agua templada y un jabón neutro.
2. Revise y limpie periódicamente las juntas de la puerta para mantenerlas limpias y sin restos;
3. Aclare y seque a fondo.
4. Si se puede acceder, limpie el condensador y el compresor de la parte posterior del aparato con un cepillo.
Esa operación mejorará el rendimiento del aparato y reducirá el consumo eléctrico.

El estante inferior, que divide el compartimento congelador del compartimento, se puede quitar sólo para su limpieza. Para retirarlo, tire del estante horizontalmente.



Para asegurar la funcionalidad del compartimento FreshBox, el estante más bajo y las cubiertas se deben volver a colocar en su posición original después de la limpieza.

Las cubiertas situadas sobre los cajones del compartimento se pueden retirar para la limpieza.

5.3 Descongelar

Este aparato no forma escarcha. Esto significa que, durante el funcionamiento, no se forma escarcha ni en las paredes internas del aparato ni sobre los alimentos. La ausencia de escarcha se debe a la continua circulación del aire frío en el interior del compartimento impulsado por un ventilador controlado automáticamente. El agua de la descongelación se descarga por un canal hacia un recipiente especial situado en la parte posterior del aparato, sobre el motor compresor, desde donde se evapora.

5.4 Periodos de inactividad

Si el aparato no se utiliza durante un tiempo prolongado, tome las siguientes precauciones:

1. Desconecte el aparato de la red eléctrica.
2. Extraiga todos los alimentos.
3. Limpie el aparato y todos los accesorios.
4. Deje la puerta o puertas abiertas para que no se produzcan olores desagradables.

6. SOLUCIÓN DE PROBLEMAS

**ADVERTENCIA!**

Consulte los capítulos sobre seguridad.

6.1 Qué hacer si...

Problema	Causa posible	Solución
El aparato hace ruido.	El aparato no está bien apoyado en el suelo.	Compruebe que los soportes del aparato descansan sobre una superficie estable.
La alarma audible o visual está activada.	El aparato se ha conectado recientemente o la temperatura sigue siendo demasiado alta.	Consulte "Alarma de puerta abierta" o "Alarma de temperatura alta".
	La temperatura del aparato es demasiado alta.	Consulte "Alarma de puerta abierta" o "Alarma de temperatura alta".
Aparece un símbolo cuadrado en lugar de números en la pantalla de temperatura.	Problema en el sensor de temperatura.	Póngase en contacto con el centro de servicio técnico autorizado más cercano (el sistema de refrigeración seguirá manteniendo fríos los alimentos, pero no podrá ajustar la temperatura).
La bombilla no funciona.	La bombilla está en espera.	Cierre y abra la puerta.
La bombilla no funciona.	La bombilla está defectuosa.	Póngase en contacto con el servicio técnico autorizado más cercano.
El compresor funciona continuamente.	La temperatura está ajustada incorrectamente.	Consulte el capítulo de funcionamiento.
	Se han guardado muchos alimentos al mismo tiempo.	Espere unas horas y vuelva a comprobar la temperatura.
	La temperatura ambiente es demasiado alta.	Consulte la tabla de clase climática en la placa de características.
	Los alimentos introducidos en el aparato estaban demasiado calientes.	Deje que los alimentos se enfríen a temperatura ambiente antes de almacenarlos.
	La función FROSTMATIC está activada.	Consulte la sección "Función FROSTMATIC".
	La función COOLMATIC está activada.	Consulte la sección "Función COOLMATIC".
El compresor no se pone en marcha inmediatamente después de pulsar FROSTMATIC o tras cambiar la temperatura.	Esto es normal y no significa que exista un error.	El compresor se pone en marcha después de un cierto tiempo.

Problema	Causa posible	Solución
El compresor no se pone en marcha inmediatamente después de pulsar COOLMATIC o tras cambiar la temperatura.	Esto es normal y no significa que exista un error.	El compresor se pone en marcha después de un cierto tiempo.
El agua fluye por el interior del frigorífico.	La salida de agua está obstruida.	Limpie la salida de agua.
	Los productos impiden que el agua fluya al colector de agua.	Asegúrese de que los alimentos no entran en contacto con la placa posterior.
Hay agua en el suelo.	El agua de la descongelación no fluye hacia la bandeja de evaporación situada sobre el compresor.	Fije la salida de agua de descongelación a la bandeja de evaporación.
No es posible ajustar la temperatura.	La función FROSTMATIC o COOLMATIC está activada.	Apague manualmente la función FROSTMATIC o COOLMATIC, o espere hasta que se restablezca automáticamente antes de ajustar la temperatura. Consulte "Función FROSTMATIC o COOLMATIC".
DEMO aparece en la pantalla.	El aparato está en modo de demostración.	Mantenga pulsado tecla de modo durante aproximadamente 10 segundos hasta que se oiga un sonido largo y la pantalla se apague un breve instante.
La temperatura del aparato es demasiado baja/alta.	El regulador de temperatura no se ha ajustado correctamente.	Seleccione una temperatura más alta o baja.
	La temperatura de los productos es demasiado alta.	Deje que la temperatura de los productos descienda a la temperatura ambiente antes de guardarlo.
	Se han guardado muchos alimentos al mismo tiempo.	Guarde menos productos al mismo tiempo.
	La función FROSTMATIC está activada.	Consulte la sección "Función FROSTMATIC".
	La función COOLMATIC está activada.	Consulte la sección "Función COOLMATIC".



Si el consejo anterior no ofrece resultados, llame al servicio técnico autorizado más cercano.

El dispositivo de iluminación solo debe ser sustituido por el servicio técnico. Póngase en contacto con el servicio técnico.

6.2 Cambio de la bombilla

El aparato está equipado con una luz LED interior de larga duración.

7. INSTALACIÓN



ADVERTENCIA!
Consulte los capítulos sobre seguridad.

7.1 Colocación

El aparato se puede instalar en un lugar interior seco y bien ventilado en el que la temperatura ambiente se corresponda con la clase climática indicada en la placa de características del aparato:

Clase climática	Temperatura ambiente
SN	+10°C a + 32°C
N	+16°C a + 32°C
ST	+16°C a + 38°C
T	+16°C a + 43°C

7.2 Conexión eléctrica

- Antes de conectar el aparato, compruebe que el voltaje y la frecuencia indicados en la placa de datos técnicos se corresponden con el suministro de la vivienda.
- El aparato debe conectarse a tierra. El enchufe del cable de alimentación se suministra con un contacto para tal fin. Si la toma de red de la vivienda carece de conexión a tierra, conecte el aparato a una toma de tierra conforme con la normativa, después de consultar a un electricista profesional
- El fabricante declina toda responsabilidad si no se toman las precauciones antes indicadas.

- Este aparato cumple las directivas CEE.

7.3 Instalación del aparato e inversión de la puerta



Consulte las instrucciones separadas de instalación (requisitos de ventilación, nivelado) y de inversión de la puerta.

7.4 Instalación y sustitución del filtro CLEANAIR CONTROL

El filtro de carbón activado se suministra en una bolsa de plástico que garantiza su duración e integridad. El filtro se debe colocar en el cajón antes de poner en marcha el aparato.

1. Abra el cajón.
2. Extraiga el filtro de la bolsa de plástico.
3. Inserte el filtro en el cajón.
4. Cierre el cajón.

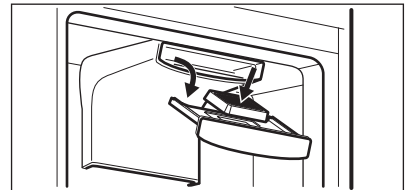

Para garantizar un rendimiento óptimo se recomienda cambiar el filtro de carbón una vez al año.

En la red de distribuidores autorizados puede adquirir filtros de carbón nuevos.



El filtro de aire es un accesorio consumible y, como tal, no está cubierto por la garantía.

8. INFORMACIÓN TÉCNICA

8.1 Datos técnicos

Altura	1840 mm
Ancho	595 mm
Fondo	642 mm
Tiempo de elevación	17 h

Voltaje	230 - 240 V
Frecuencia	50 Hz

La información técnica se encuentra en la placa de datos técnicos situada en el lado exterior o interior del aparato, y en la etiqueta de consumo energético.

9. ASPECTOS MEDIOAMBIENTALES

Recicle los materiales con el símbolo . Coloque el material de embalaje en los contenedores adecuados para su reciclaje. Ayude a proteger el medio ambiente y la salud pública, así como a reciclar residuos de aparatos eléctricos y

electrónicos. No deseche los aparatos marcados con el símbolo  junto con los residuos domésticos. Lleve el producto a su centro de reciclaje local o póngase en contacto con su oficina municipal.

www.aeg.com/shop



280155448-A-172015



 **AEG**
perfekt in form und funktion