



*Thinking of you*  
**Electrolux**



ESL 6365RO

.....  
**CS** MYČKA NÁDOBÍ  
**PL** ZMYWARKA

.....  
NÁVOD K POUŽITÍ 2  
INSTRUKCJA OBSŁUGI 16



## OBSAH

1. BEZPEČNOSTNÍ POKYNY .....	3
2. POPIS SPOTŘEBIČE .....	4
3. OVLÁDACÍ PANEĽ .....	5
4. PROGRAMY .....	5
5. FUNKCE .....	6
6. PŘED PRVNÍM POUŽITÍM .....	7
7. DENNÍ POUŽÍVÁNÍ .....	9
8. TIPY A RADY .....	11
9. ČIŠTĚNÍ A ÚDRŽBA .....	12
10. ODSTRAŇOVÁNÍ ZÁVAD .....	13
11. TECHNICKÉ INFORMACE .....	14

## MYSLÍME NA VÁS

Děkujeme, že jste si zakoupili spotřebič značky Electrolux. Vybrali jste si produkt, se kterým jsou spjaty desítky let profesionálních zkušeností a inovací. Tento důmyslný a stylový spotřebič byl navržen s ohledem na jeho uživatele. Kdykoliv jej tak používáte, můžete se spolehnout, že pokaždé dosáhnete skvělých výsledků.

Vítá Vás Electrolux.

**Navštivte naše stránky ohledně:**



Rady ohledně používání, brožury, poradce při potížích, servisních informací:  
[www.electrolux.com](http://www.electrolux.com)



Registrace vašeho spotřebiče, kterou získáte lepší servis:  
[www.electrolux.com/productregistration](http://www.electrolux.com/productregistration)



Nákupu příslušenství, spotřebního materiálu a originálních náhradních dílů pro váš spotřebič:  
[www.electrolux.com/shop](http://www.electrolux.com/shop)

## PÉČE O ZÁKAZNÍKY A SERVIS

Doporučujeme používat originální náhradní díly.

Při kontaktu se servisním střediskem se ujistěte, že máte k dispozici následující údaje.

Tyto informace jsou uvedeny na typovém štítku. Model, výrobní číslo (PNC), sériové číslo.



Upozornění / Důležité bezpečnostní informace.



Všeobecné informace a rady



Upozornění k ochraně životního prostředí

Změny vyhrazeny.

# 1. BEZPEČNOSTNÍ POKYNY

Tento návod si pečlivě přečtěte ještě před instalací spotřebiče a jeho prvním použitím. Výrobce nezodpovídá za škody a zranění způsobená nesprávnou instalací či chybným používáním. Návod k použití vždy uchovávejte spolu se spotřebičem pro jeho budoucí použití.

## 1.1 Bezpečnost dětí a postižených osob



### UPOZORNĚNÍ

Hrozí nebezpečí udušení, úrazu nebo jiných trvalých následků.

- Nedovolte, aby spotřebič používaly osoby, včetně dětí, se zhoršenými fyzickými a smyslovými schopnostmi, sníženými mentálními funkcemi nebo nedostatkem zkušeností a znalostí. Takové osoby mohou spotřebič používat jen pod dozorem nebo vedením osob odpovědných za jejich bezpečnost.
- Nenechte děti hrát si se spotřebičem.
- Všechny obaly uschovejte z dosahu dětí.
- Všechny prací prostředky uschovejte z dosahu dětí.
- Jsou-li dvířka spotřebiče otevřená, nedovolte dětem a domácím zvířatům, aby se k němu přibližovali.

## 1.2 Instalace

- Odstraňte veškerý obalový materiál.
- Poškozený spotřebič neinstalujte ani nepoužívejte.
- Neinstalujte nebo nepoužívejte spotřebič tam, kde může teplota klesnout pod 0 °C.
- Řiďte se pokyny k instalaci dodanými spolu s tímto spotřebičem.
- Ujistěte se, že je spotřebič namontován pod nebo vedle bezpečných konstrukcí.

## Připojení k elektrické síti



### UPOZORNĚNÍ

Hrozí nebezpečí požáru nebo úrazu elektrickým proudem.

- Spotřebič musí být uzemněn.
- Zkontrolujte, zda údaje o napájení na typovém štítku souhlasí s parametry elektrické sítě. Pokud tomu tak není, obraťte se na elektrikáře.

- Vždy používejte správně instalovanou síťovou zásuvku s ochranou proti úrazu elektrickým proudem.
- Nepoužívejte rozbočovací zástrčky ani prodlužovací kabely.
- Dbejte na to, abyste nepoškodili napájecí kabel a síťovou zástrčku. Jestliže potřebujete vyměnit přírodní kabel, musí výměnu provést autorizované servisní středisko.
- Síťovou zástrčku zapojte do síťové zásuvky až na konci instalace spotřebiče. Po instalaci musí zůstat síťová zástrčka nadále dostupná.
- Neodpojujte spotřebič ze zásuvky tahem za kabel. Vždy tahejte za zástrčku.
- Nedotýkejte se napájecího kabelu či síťové zástrčky mokryma rukama.
- Tento spotřebič je v souladu s směnicemi EEC.

## Vodovodní přípojka

- Dbejte na to, abyste hadice nepoškodili.
- Spotřebič musí být připojen k vodovodnímu potrubí pomocí nové dodané soupravy hadic. Neinstalujte již jednou použitou soupravu hadic znovu.
- Před připojením spotřebiče k novým hadicím nebo k hadicím, které nebyly dlouho používány, nechte vodu na několik minut odtéct, dokud nebude čistá.
- Při prvním použití spotřebiče se ujistěte, že nedochází k únikům vody.

## 1.3 Použití spotřebiče

- Tento spotřebič je určen pro použití v domácnosti a pro následující způsoby použití:
  - Kuchyňky pro zaměstnance v obchodech, kancelářích a jiných pracovních prostředích
  - Farmářské domy
  - Pro zákazníky hotelů, motelů a jiných ubytovacích zařízení
  - Penziony a ubytovny.



### UPOZORNĚNÍ

Hrozí nebezpečí zranění, popálení, úrazu elektrickým proudem nebo požáru.

- Neměňte technické parametry tohoto spotřebiče.

- Nože a další nástroje s ostrými špičkami vkládejte do košíčku na příbory špičkou dolů nebo vodorovně.
- Nenechávejte dvířka spotřebiče otevřená bez dozoru, aby na ně nikdo nespadol.
- Na otevřená dvířka si nesedejte, ani si na ně nestoupejte.
- Mýcí prostředky pro myčky jsou nebezpečné. Řiďte se bezpečnostními pokyny uvedenými na balení mycího prostředku.
- Nepijte ani si nehrajte s vodou ve spotřebiči.
- Nádobí ze spotřebiče nevyjímejte, dokud se nedokončí program. Na nádobí mohou být zbytky mycího prostředku.
- Pokud během probíhajícího programu otevřete dvířka spotřebiče, může dojít k uvolnění horké páry.
- Do spotřebiče, do jeho blízkosti nebo na spotřebič neumisťujte hořlavé předměty nebo předměty obsahující hořlavé látky.
- K čištění spotřebiče nepoužívejte proud vody nebo páru.

## 1.4 Likvidace



### UPOZORNĚNÍ

Hrozí nebezpečí úrazu či udušení.

- Odpojte spotřebič od elektrické sítě.
- Odřízněte a vyhodte síťový kabel.
- Odstraňte dveřní západku, abyste zabránili uvěznění dětí a domácích zvířat ve spotřebiči.

## 2. POPIS SPOTŘEBIČE

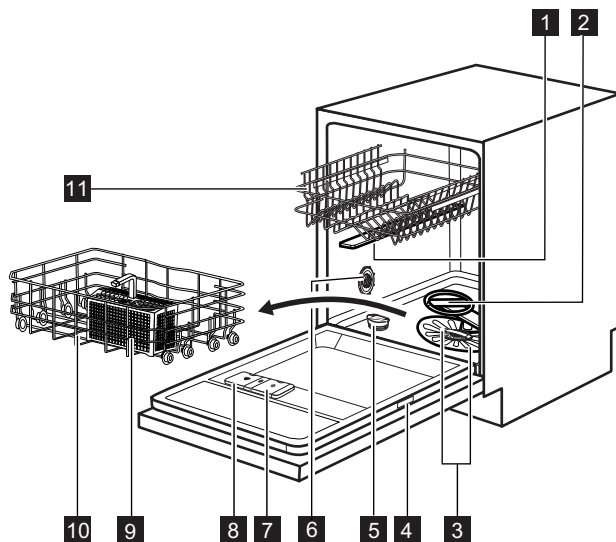

- 1** Horní ostříkovací rameno
- 2** Dolní ostříkovací rameno
- 3** Filtry
- 4** Typový štítek
- 5** Zásobník na sůl
- 6** Otočný volič tvrdosti vody
- 7** Dávkočav leštidla
- 8** Dávkočav mycího prostředku

- 9** Košíček na příbory
- 10** Dolní koš
- 11** Horní koš

### 2.1 Beam-on-Floor



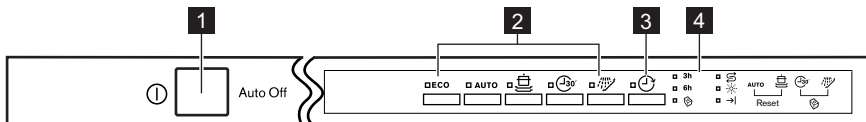

Optická signalizace **Beam-on-Floor** promítá světlo na podlahu pod dvířky spotřebiče.

- Když se spustí program, rozsvítí se červené světlo a zůstane svítit po celý průběh programu.
  - Po dokončení programu se rozsvítí zelené světlo.
-  Optická signalizace **Beam-on-Floor** se vypne spolu s vypnutím spotřebiče.

### 3. OVLÁDACÍ PANEL





- 1** Tlačítko Zap/Vyp
- 2** Tlačítka programů
- 3** Tlačítko Delay
- 4** Kontrolky

Kontrolky	Popis
3h	Kontrolka tří hodin.
6h	Kontrolka šesti hodin.
	Kontrolka Multitab.
	Kontrolka množství soli. Nikdy v průběhu programu nesvítí.
	Kontrolka stavu leštidla. Nikdy v průběhu programu nesvítí.
	Kontrolka konce programu.

### 4. PROGRAMY

Program <sup>1)</sup>	Stupeň znečištění Druh náplně	Program fáze	Trvání (min)	Energie (kWh)	Voda (l)
<b>ECO</b> <sup>2)</sup>	Normálně zašpiněné Nádobí a přístroje	Předmytí Mytí 50 °C Oplachy Sušení	173	1.03	10
<b>AUTO</b> <sup>3)</sup>	Vše Nádobí, přístroje, hrnce a pánve	Předmytí Hlavní mytí 45 °C až 70 °C Oplachy Sušení	40 - 150	0.6 - 1.5	7 - 14

Program 1)	Stupeň znečištění Druh náplně	Program fáze	Trvání (min)	Energie (kWh)	Voda (l)
 4)	Velmi zašpiněné Nádobí, příbory, hrnce a pánve	Předmytí Mytí 70 °C Oplachy Sušení	150 - 160	1.4 - 1.6	13 - 14
 5)	Čerstvě zašpiněné Nádobí a příbory	Mytí 60 °C Oplach	30	0.8	9
 6)	Vše	Předmytí	14	0.1	4

- 1) Hodnoty se mohou měnit v závislosti na tlaku a teplotě vody, na kolísání v dodávce proudu, na zvolených funkcích a na množství nádobí.
- 2) Tento program nabízí nejúspornější spotřebu vody a energie při mytí normálně zašpiněného nádobí a příborů. (Jedná se o standardní program pro zkušební.)
- 3) Spotřebič zjistí stupeň znečištění a množství nádobí v koších. Automaticky pak nastaví teplotu a množství vody, spotřebu energie a délku programu.
- 4) Tento program zahrnuje oplachovací fázi při vysoké teplotě, která zajišťuje lepší hygienické výsledky. Během oplachovací fáze zůstane teplota na hodnotě 70 °C po dobu nejméně 10 minut.
- 5) U tohoto programu můžete umýt čerstvě zašpiněné nádobí. Tento program nabízí dobré výsledky mytí při krátké délce programu.
- 6) Pomocí tohoto programu nádobí rychle opláchnete. Zabráníte tak přilepení zbytků jídla na nádobí a nepříjemnému zápachu vycházejícímu ze spotřebiče.  
Pro tento program nepoužívejte mycí prostředek.

### Informace pro zkušební

Pro všechny potřebné informace ohledně testu výkonnosti zašlete e-mail na:

[info.test@dishwasher-production.com](mailto:info.test@dishwasher-production.com)

Poznamenejte si výrobní číslo (PNC) uvedené na typovém štítku.

## 5. FUNKCE



Před nastavením programu zapněte funkci Multitab. Tuto funkci nelze zapnout nebo vypnout v průběhu programu.

### 5.1 Multitab



Tuto funkci zapněte pouze, když používáte kombinované mycí tablety.

Tato funkce vypne dávkování soli a leštidla.

Příslušné kontrolky zůstanou zhasnuté.

Délka programu se může zvýšit.

### Jak zapnout funkci Multitab

1. Současně stiskněte a podržte  a , dokud se nerozsvítí kontrolka Multitab.

**Chcete-li použít kombinované mycí tablety před tím, než začnete odděleně používat mycí prostředek, sůl do myčky a leštidlo, postupujte následovně:**

1. Nastavte změkčovač vody na nejvyšší stupeň.
2. Ujistěte se, že je zásobník na sůl a dávkovač leštidla plný.
3. Spustěte nejkratší program s oplachovací fází bez mycího prostředku a bez nádobí.



4. Nastavte změkčovač vody podle tvrdosti vody ve vaší oblasti.
5. Seřídte dávkování leštidla.

## 5.2 Zvuková signalizace

Zvuková signalizace zazní, když má spotřebič poruchu nebo když dojde k úpravě stupně změkčovače vody. Tyto zvukové signály nelze vypnout.

Další zvuková signalizace se také spustí po dokončení programu. Zvuková signalizace je ve výchozím nastavení vypnutá, ale je možné ji zapnout.



### Jak zapnout zvukovou signalizaci na konci programu

1. Stisknutím tlačítka Zap/Vyp zapnete spotřebič. Ujistěte se, že je spotřebič v režimu nastavení, viz „Nastavení a spuštění programu“.
2. Současně stiskněte a podržte **AUTO** a , dokud nezačnou blikat kontrolky **ECO**, **AUTO** a .
3. Stiskněte .
  - Kontrolky **ECO** a **AUTO** zhasnou.

- Kontrolka  dále bliká.
- Kontrolka konce programu nesvítí.

4. Stiskněte . Rozsvítí se kontrolka konce programu. Zazní zvuková signalizace konce programu.
5. Stisknutím tlačítka Zap/Vyp spotřebič vypnete a potvrdíte nastavení.

### Jak opět vypnout zvukovou signalizaci na konci programu

1. Viz „Jak zapnout zvukovou signalizaci na konci programu“ a řiďte se postupem od kroku (1) po krok (3).
2. Stiskněte .
  - Kontrolky **ECO** a **AUTO** zhasnou.
  - Kontrolka  dále bliká.
  - Rozsvítí se kontrolka konce programu.
3. Stiskněte . Kontrolka konce programu zhasne. Zvuková signalizace na konci programu je vypnuta.
4. Stisknutím tlačítka Zap/Vyp spotřebič vypnete a potvrdíte nastavení.

## 6. PŘED PRVNÍM POUŽITÍM

1. Ujistěte se, zda nastavený stupeň změkčovače vody odpovídá tvrdosti vody ve vaší oblasti. Pokud ne, nastavte změkčovač vody. Přesný stupeň tvrdosti vody ve vaší oblasti zjistíte u místního vodárenského podniku.
2. Naplňte zásobník na sůl.
3. Naplňte dávkovač leštidla.
4. Otevřete vodovodní kohoutek.
5. Během provozu mohou ve spotřebiči zůstat zbytky. Odstraníte je spuštěním libovolného programu. Nepoužívejte mycí prostředek a nevkládejte nic do košů.

### 6.1 Seřízení změkčovače vody

Tvrdost vody				Změkčovač vody nastavení	
Německé stupně (°dH)	Francouzské stupně (°fH)	mmol/l	Clarkovy stupně	Ruční	Elektronické
47 - 50	84 - 90	8,4 - 9,0	58 - 63	2 1)	10
43 - 46	76 - 83	7,6 - 8,3	53 - 57	2 1)	9

Tvrdost vody				Změkčovač vody nastavení	
Německé stupně (°dH)	Francouzské stupně (°fH)	mmol/l	Clarkovy stupně	Ruční	Elektronické
37 - 42	65 - 75	6,5 - 7,5	46 - 52	2 <sup>1)</sup>	8
29 - 36	51 - 64	5,1 - 6,4	36 - 45	2 <sup>1)</sup>	7
23 - 28	40 - 50	4,0 - 5,0	28 - 35	2 <sup>1)</sup>	6
19 - 22	33 - 39	3,3 - 3,9	23 - 27	2 <sup>1)</sup>	5 <sup>1)</sup>
15 - 18	26 - 32	2,6 - 3,2	18 - 22	1	4
11 - 14	19 - 25	1,9 - 2,5	13 - 17	1	3
4 - 10	7 - 18	0,7 - 1,8	5 - 12	1	2
< 4	< 7	< 0,7	< 5	1 <sup>2)</sup>	1 <sup>2)</sup>

1) Výchozí nastavená poloha.

2) Při tomto stupni sůl nepoužívejte.



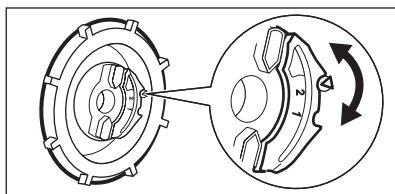

Změkčovač vody musíte nastavit ručně a elektronicky.

## Ruční nastavení



Otočte voličem tvrdosti vody do polohy 1 nebo 2.

## 6.2 Elektronické nastavení

1. Stisknutím tlačítka Zap/Vyp zapnete spotřebič. Ujistěte se, že je spotřebič v režimu nastavení, viz „Nastavení a spuštění programu“.
2. Současně stiskněte a podržte **AUTO** a , dokud nezačnou blikat kontrolky **ECO**, **AUTO** a .
3. Stiskněte **ECO**.
  - Kontrolky **AUTO** a  zhasnou.

- Kontrolka **ECO** dále bliká.
- Přerušované zvukové signály a přerušované blikání kontrolky konce programu signalizují aktuálně nastavený stupeň.
  - Např.: 5 zvukových signálů a 5 bliknutí + pauza + 5 zvukových signálů a 5 bliknutí = stupeň 5.
- 4. Opětovným stisknutím **ECO** změňte nastavení. Každým stisknutím **ECO** se zvýší číslo stupně.
- 5. Stisknutím tlačítka Zap/Vyp spotřebič vypnete a potvrdíte nastavení.



## 6.3 Plnění zásobníku na sůl

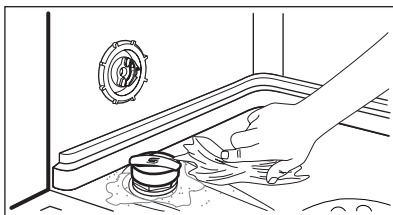
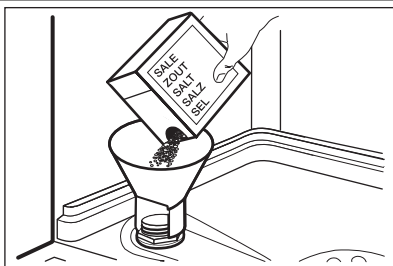

1. Otočením víčka směrem doleva otevřete zásobník na sůl.
2. Do zásobníku na sůl nalijte 1 l vody (pouze při prvním plnění).
3. Naplňte zásobník na sůl solí do myčky.
4. Odstraňte sůl, která se vysypala okolo zásobníku na sůl.
5. Otočením víčka směrem doprava zásobník na sůl zavřete.



### POZOR

Při plnění může ze zásobníku na sůl unikat voda nebo sůl. Nebezpečí koroze. Po naplnění zásobníku na sůl ji zabráníte spuštěním programu.

## 6.4 Plnění dávkovače leštidla

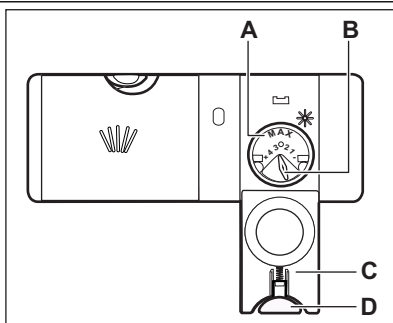

1. Stiskněte uvolňovací tlačítko (D) a otevřete víčko (C).
2. Naplňte dávkovač leštidla (A), maximálně však po značku „MAX“.
3. Rozlité leštidlo setřete savým hadříkem, aby se netvořilo přílišné množství pěny.
4. Zavřete víko. Ujistěte se, že se uvolňovací tlačítko zaklapne zpět.



Voličem můžete nastavit dávkované množství (B) jeho otočením do polohy 1 (nejmenší množství) až 4 (největší množství).

## 7. DENNÍ POUŽÍVÁNÍ

1. Otevřete vodovodní kohoutek.
2. Stisknutím tlačítka Zap/Vyp zapnete spotřebič. Ujistěte se, že je spotřebič v režimu nastavení, viz „Nastavení a spuštění programu“.
  - Pokud kontrolka stavu soli svítí, doplňte zásobník na sůl.
  - Pokud kontrolka stavu leštidla svítí, doplňte dávkovač leštidla.
3. Naplňte koše.
4. Přidejte mycí prostředek.
5. Nastavte a spusťte správný program pro daný druh náplně a stupeň znečištění.

## 7.1 Použití mycího prostředku

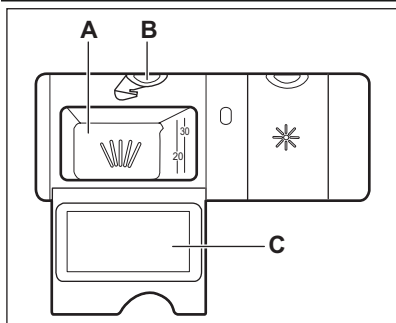

1. Stiskněte uvolňovací tlačítko (B) a otevřete víčko (C).
2. Mycím prostředkem naplňte komoru (A).
3. Pokud má program fázi předmytí, naneste na vnitřní stranu dvířek spotřebiče trochu mycího prostředku.
4. Pokud používáte mycí tablety, vložte tabletu do komory (A).
5. Zavřete víko. Ujistěte se, že se uvolňovací tlačítko zaklapne zpět.

## 7.2 Nastavení a spuštění programu

### Funkce Auto Off

Tato funkce ke snížení spotřeby energie automaticky vypne spotřebič po několika minutách, když:

- Nezavřeli jste dvířka pro spuštění programu.
- Dokončí se program.

### Režim nastavení

U některých nastavení je nutné, aby byl spotřebič v režimu nastavení.

Spotřebič je v režimu nastavení, když se po zapnutí rozsvítí kontrolka **ECO**.

Pokud se na ovládacím panelu nezobrazí tento stav, současně stiskněte a podržte **AUTO** a



, dokud se nerozsvítí kontrolka **ECO**.

### Spuštění programu bez odloženého startu

1. Otevřete vodovodní kohoutek.
2. Stisknutím tlačítka Zap/Vyp zapněte spotřebič. Zkontrolujte, zda je spotřebič v režimu nastavení.
3. Stiskněte tlačítko programu, který chcete zvolit. Rozsvítí se příslušná kontrolka programu. V případě potřeby lze nastavit použitelné funkce.
4. Zavřete dvířka spotřebiče. Program se spustí.

### Spuštění programu s odloženým startem

1. Nastavte program.
2. Opakovaně stiskněte tlačítko **Delay**, dokud se nerozsvítí kontrolka počtu hodin, které chcete nastavit (tři nebo šest).
  - Rozsvítí se kontrolka Delay.
3. Zavřete dvířka spotřebiče. Spustí se odpočet.
  - Po dokončení odpočtu se spustí nastavený program.

### Otevření dvířek za chodu spotřebiče

Otevřením dvířek zastavíte chod spotřebiče.

Když dvířka opět zavřete, bude spotřebič pokračovat od okamžiku přerušení.

### Zrušení odloženého startu během jeho odpočítávání

1. Současně stiskněte a podržte **AUTO** a , dokud se nerozsvítí kontrolka **ECO**.



Když zrušíte odložený start, musíte opět nastavit program a jeho funkce.

### Zrušení programu

1. Současně stiskněte a podržte **AUTO** a , dokud se nerozsvítí kontrolka **ECO**.



Před spuštěním nového programu zkontrolujte, zda je v dávkovači mycí prostředek.

## Na konci programu

Po dokončení programu se rozsvítí kontrolka konce programu.

1. Stiskněte tlačítko Zap/Vyp nebo vyčkejte, až funkce Auto Off automaticky vypne spotřebič.
2. Zavřete vodovodní kohoutek.

### Důležité upozornění

- Nádobí před vyjmutím ze spotřebiče nechte vychladnout. Horké nádobí se snadněji poškodí.

## 8. TIPY A RADY

### 8.1 Změkčovač vody

Tvrdá voda obsahuje velké množství minerálů, které mohou způsobit poškození spotřebiče a špatné výsledky mytí. Změkčovač vody tyto minerály neutralizuje.

Sůl do myčky udržuje změkčovač vody čistý a v dobrém stavu. Je důležité nastavit správný stupeň změkčovače vody. Zajistíte tak, že změkčovač vody bude používat správné množství soli do myčky a vody.

### 8.2 Použití soli, leštidla a mycího prostředku

- Používejte pouze sůl, leštidlo a mycí prostředek určený pro myčky nádobí. Jiné výrobky by mohly spotřebič poškodit.
- Leštidlo během poslední oplachovací fáze umožňuje usušení nádobí bez šmouh a skvrn.
- Kombinované tablety obsahují mycí prostředek, leštidlo a další přísady. Ujistěte, že jsou tyto tablety vhodné pro tvrdost vody ve vaší oblasti. Řiďte se pokyny na balení výrobků.
- Mycí tablety se u krátkých programů zcela nerozpustí. Abyste zabránili usazování zbytků mycího prostředku na nádobí, doporučujeme používat tablety s dlouhými programy.



Nepoužívejte větší množství mycího prostředku, než je správné. Řiďte se pokyny na balení mycího prostředku.

- Nejprve vyjměte nádobí z dolního koše, a potom z koše horního.
- Na stěnách a dvířkách spotřebiče může být voda. Nerezový povrch chladne rychleji než nádobí.

### 8.3 Plnění košů



Viz příložený leták s příklady plnění košů.

- Spotřebič používejte pouze k mytí nádobí, které je bezpečné mýt v myčce.
- Do spotřebiče nekládejte předměty vyrobené ze dřeva, rohoviny, hliníku mědi nebo cínu.
- Nevládejte do spotřebiče předměty, které sají vodu (houby, hadry).
- Z nádobí odstraňte zbytky jídla.
- Připálené zbytky jídel snadno odstraníte, když hrnce a pánve necháte před vložením do spotřebiče odmočit ve vodě.
- Duté nádobí (např. šálky, sklenice, hrnce) pokládejte dnem vzhůru.
- Dbejte na to, aby se nádobí nebo přístroje nelepily k sobě. Lžice smíchejte s ostatními přístroji.
- Přesvědčte se, že se sklenice vzájemně nedotýkají.
- Malé kusy nádobí vložte do košíčku na příbory.
- Lehké kusy nádobí vložte do horního koše. Zajistěte, aby se jednotlivé kusy nádobí nehýbaly.
- Před spuštěním programu zkontrolujte, zda se ostříkovací ramena mohou volně otáčet.

### 8.4 Před spuštěním programu

#### Zkontrolujte, zda:

- Filtry jsou čisté a správně nainstalované.
- Ostříkovací ramena nejsou zanesená.

- Rozmístění nádobí v koších je správné.
- Program je vhodný pro daný druh náplně a stupeň znečištění.
- Používá se správné množství mycího prostředku.
- Je doplněna sůl do myčky a leštidlo (pokud nepoužíváte kombinované mycí tablety).
- Víčko zásobníku na sůl je dotažené.

## 9. ČIŠTĚNÍ A ÚDRŽBA



### UPOZORNĚNÍ

Před čištěním nebo údržbou spotřebič vždy vypněte a vytáhněte síťovou zástrčku ze zásuvky.



Zanesené filtry a ucpaná ošťikovací ramena snižují výsledky mytí.

Pravidelně je kontrolujte a v případě potřeby je vyčistěte.

### 9.1 Čištění filtrů

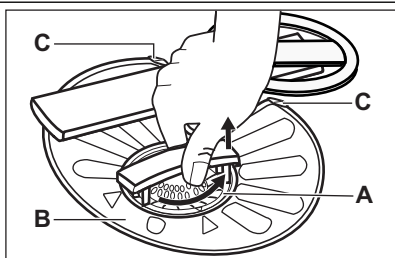

1. Otočte filtrem (A) proti směru hodinových ručiček a vyndejte jej.

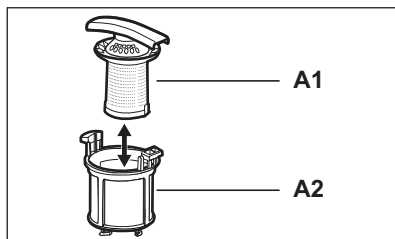

2. Filtř (A) rozmontujete oddělením částí (A1) a (A2).
3. Vjměte filtř (B).
4. Filtry vyčistěte vodou.
5. Než vložíte filtř (B) zpět, zkontrolujte, zda ve sběrné jíince nebo kolem ní nejsou žádné zbytky jídel a nečistot.

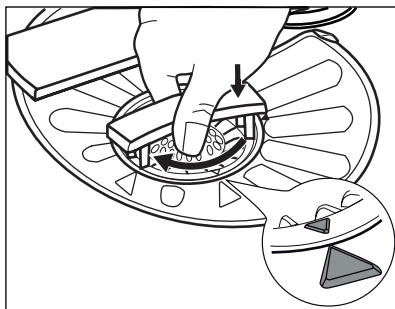

6. Filtř (B) musí být správně umístěn pod dvěma úchytkami (C).
7. Sestavte filtř (A) vložte jej zpět na jeho místo ve filtru (B). Otočte jím po směru hodinových ručiček, dokud se nezajistí.



Nesprávné umístění filtrů může mít z následků špatné výsledky mytí a poškození spotřebiče.

### 9.2 Čištění ošťikovacích ramen

Ošťikovací ramena nevyjímejte.

Jestliže se otvory v ošťikovacích ramenech zanesou nečistotami, odstraňte je úzkým špičatým předmětem.

## 9.3 Čištění vnějších ploch

Vyčistěte spotřebič vlhkým měkkým hadrem. Používejte pouze neutrální mycí prostředky. Nepoužívejte prostředky s drsnými částicemi, drátěnky nebo rozpouštědla.

## 9.4 Čištění vnitřního prostoru

Pokud pravidelně používáte krátké programy, může uvnitř spotřebiče dojít k usazování mastnoty a vodního kamene.

Aby k tomu nedocházelo, doporučujeme nejméně dvakrát měsíčně spustit dlouhý program.

# 10. ODSTRAŇOVÁNÍ ZÁVAD

Spotřebič nezačne pracovat nebo se během provozu zastavuje. Před kontaktováním servisního střediska se pokuste závadu odstranit sami pomocí níže uvedených informací.

**U některých potíží blikají různé kontrolky nepřetržitě nebo přerušovaně, a signalizují tak výstražný kód.**

Výstražný kód	Problém
<ul style="list-style-type: none"> <li>Kontrolka nastaveného programu nepřetržitě bliká.</li> <li>Kontrolka konce programu jednou přerušovaně zabliká.</li> </ul>	Spotřebič se neplní vodou.
<ul style="list-style-type: none"> <li>Kontrolka nastaveného programu nepřetržitě bliká.</li> <li>Kontrolka konce programu dvakrát přerušovaně zabliká.</li> </ul>	Spotřebič nevypouští vodu.
<ul style="list-style-type: none"> <li>Kontrolka nastaveného programu nepřetržitě bliká.</li> <li>Kontrolka konce programu třikrát přerušovaně zabliká.</li> </ul>	Je aktivován bezpečnostní systém proti vyplavení.



### UPOZORNĚNÍ

Před kontrolou spotřebič vypněte.

Problém	Možné řešení
Nelze zapnout spotřebič.	Ujistěte se, že je zástrčka zapojená do síťové zásuvky.
	Ujistěte se, že není poškozená domovní pojistka či jistič.
Nespustil se program.	Přesvědčte se, že jsou dvířka spotřebiče zavřená.
	Pokud je nastavený odložený start, zrušte jej nebo vyčkejte do konce odpočtu.
Spotřebič se neplní vodou.	Zkontrolujte, zda je vodovodní kohoutek otevřený.

Problém	Možné řešení
	Ujistěte se, že není příliš malý tlak na přívodu vody. Ohledně těchto informací se obraťte na místní vodárenský podnik.
	Ujistěte se, že není zanesený vodovodní kohoutek.
	Ujistěte se, že není zanesený filtr v přívodní hadici.
	Ujistěte se, že přívodní hadice není přehnutá či přiskřípnutá.
Spotřebič nevypouští vodu.	Ujistěte se, že není zanesený sifon.
	Ujistěte se, že vypouštěcí hadice není přehnutá či přiskřípnutá.
Je aktivován bezpečnostní systém proti vyplavení.	Zavřete vodovodní kohoutek a obraťte se na autorizované servisní středisko.

Po kontrole spotřebič zapněte. Program bude pokračovat od okamžiku, ve kterém byl přerušen. Pokud se problém objeví znovu, obraťte se na autorizované servisní středisko. Pokud se zobrazí jiné výstražné kódy, kontaktujte autorizované servisní středisko.

## 10.1 Pokud nejsou výsledky mytí a sušení uspokojivé

### Na nádobí a skle jsou bílé šmouhy nebo modravý potah

- Uvolňuje se příliš velké množství leštidla. Otočte voličem leštidla do nižší polohy.
- Nadměrné množství mycího prostředku.

### Skvrny a suché vodní kapky na skle a na nádobí

- Uvolňuje se příliš malé množství leštidla. Otočte voličem leštidla do vyšší polohy.
- Příčinou může být kvalita mycího prostředku.

### Nádobí je vlhké



- Program neobsahuje sušicí fázi nebo sušicí fáze používá příliš nízkou teplotu.
- Dávkovač leštidla je prázdný.
- Příčinou může být kvalita leštidla.
- Příčinou může být kvalita kombinovaných mycích tablet. Zkuste jinou značku nebo zapněte dávkovač leštidla a použijte leštidlo spolu s kombinovanými mycími tabletami.



Další možné příčiny naleznete v části „TIPY A RADY“.

## 10.2 Jak zapnout dávkovač leštidla

K zapnutí dávkovače leštidla může dojít pouze se zapnutou funkcí Multitab.

1. Stisknutím tlačítka Zap/Vyp zapněte spotřebič. Ujistěte se, že je spotřebič v režimu nastavení, viz „Nastavení a spuštění programu“.
2. Současně stiskněte a podržte **AUTO** a , dokud nezačnou blikat kontrolky **ECO**, **AUTO** a .
3. Stiskněte **AUTO**.
  - Kontrolky **ECO** a  zhasnou.
  - Kontrolka **AUTO** dále bliká.
  - Kontrolka konce programu nesvítí.
4. Stiskněte **AUTO**. Rozsvítí se kontrolka konce programu. Dávkovač leštidla je zapnutý.
5. Stisknutím tlačítka Zap/Vyp spotřebič vypnete a potvrdíte nastavení.
6. Seřídte dávkování leštidla.
7. Naplňte dávkovač leštidla.

# 11. TECHNICKÉ INFORMACE

Rozměry	Šířka / Výška / Hloubka (mm)	596 / 818 - 898 / 550
---------	------------------------------	-----------------------

Připojení k elektrické síti	Viz typový štítek.	
	Napětí	220-240 V
	Frekvence	50 Hz
Tlak přívodu vody	Min. / max. (bar / MPa)	(0,5 / 0,05) / (8 / 0,8)
Přívod vody <sup>1)</sup>	Studená nebo teplá voda <sup>2)</sup>	max. 60 °C
Kapacita	Jídelní soupravy	12
Příkon	Režim zapnuto	0.10 W
	Režim vypnuto	0.10 W

1) Přívodní hadici připojte ke kohoutku se závitem 3/4".

2) Pokud odebíráte horkou vodu z alternativních zdrojů (např. solární panely, větrná energie), použijte tuto horkou vodu ke snížení spotřeby energie.

## 12. POZNÁMKY K OCHRANĚ ŽIVOTNÍHO PROSTŘEDÍ

Recyklujte materiály označené symbolem .

Obaly vyhodte do příslušných odpadních kontejnerů k recyklaci.

Pomáhejte chránit životní prostředí a lidské zdraví a recyklovat elektrické a elektronické

spotřebiče určené k likvidaci. Spotřebiče označené příslušným symbolem  nelikvidujte spolu s domovním odpadem. Spotřebič odevzdejte v místním sběrném dvoře nebo kontaktujte místní úřad.

## SPIS TREŚCI

1. WSKAZÓWKI DOTYCZĄCE BEZPIECZEŃSTWA .....	17
2. OPIS URZĄDZENIA .....	18
3. PANEL STEROWANIA .....	19
4. PROGRAMY .....	20
5. OPCJE .....	21
6. PRZED PIERWSZYM UŻYCIEM .....	21
7. CODZIENNA EKSPLOATACJA .....	23
8. WSKAZÓWKI I PORADY .....	25
9. KONSERWACJA I CZYSZCZENIE .....	26
10. ROZWIĄZYWANIE PROBLEMÓW .....	27
11. DANE TECHNICZNE .....	29

## Z MYŚLĄ O TOBIE

Dziękujemy za zakup urządzenia Electrolux. Jest ono owocem dziesięcioleci doświadczeń i innowacji. To pomysłowe i stylowe urządzenie zaprojektowano z myślą o Tobie. Użytkując je masz zawsze pewność uzyskania wspaniałych efektów.

Witamy w świecie marki Electrolux!

**Odwiedź naszą witrynę internetową, aby uzyskać:**



Wskazówki dotyczące użytkowania, broszury, pomoc w rozwiązywaniu problemów oraz informacje dotyczące serwisu:  
**[www.electrolux.com](http://www.electrolux.com)**



Zarejestruj swój produkt, aby uprościć jego obsługę serwisową:  
**[www.electrolux.com/productregistration](http://www.electrolux.com/productregistration)**



Kupuj akcesoria, materiały eksploatacyjne i oryginalne części zamienne do swojego urządzenia:  
**[www.electrolux.com/shop](http://www.electrolux.com/shop)**

## OBSŁUGA KLIENTA

Zalecamy stosowanie oryginalnych części zamiennych.

Kontaktując się z serwisem, należy przygotować poniższe dane.

Informacje można znaleźć na tabliczce znamionowej. Model, numer produktu, numer seryjny.



Ostrzeżenie/przestroga – informacje dotyczące bezpieczeństwa.



Informacje i wskazówki ogólne



Informacje dot. ochrony środowiska

Producent zastrzega sobie możliwość wprowadzenia zmian bez wcześniejszego powiadomienia.



# 1. WSKAZÓWKI DOTYCZĄCE BEZPIECZEŃSTWA

Przed instalacją i rozpoczęciem eksploatacji urządzenia należy dokładnie przeczytać dołączoną instrukcję obsługi. Producent nie odpowiada za uszkodzenia i obrażenia ciała spowodowane nieprawidłową instalacją i eksploatacją. Należy zachować instrukcję wraz z urządzeniem do wykorzystania w przyszłości.

## 1.1 Bezpieczeństwo dzieci i osób o ograniczonych zdolnościach ruchowych, sensorycznych lub umysłowych



### OSTRZEŻENIE!

Występuje zagrożenie uduszeniem lub odniesieniem obrażeń mogących skutkować trwałym kalectwem.

- Nie wolno pozwalać obsługiwać tego urządzenia osobom, w tym również dzieciom, o ograniczonych zdolnościach ruchowych, sensorycznych lub umysłowych bądź osobom bez odpowiedniego doświadczenia lub wiedzy. Osoby te mogą obsługiwać urządzenie wyłącznie pod nadzorem lub po odpowiednim poinstruowaniu przez osobę odpowiedzialną za ich bezpieczeństwo.
- Nie należy pozwalać, aby dzieci bawiły się urządzeniem.
- Wszystkie opakowania należy przechowywać poza zasięgiem dzieci.
- Wszystkie detergenty należy przechowywać poza zasięgiem dzieci.
- Dzieci i zwierzęta domowe nie powinny znajdować się w pobliżu urządzenia, gdy jego drzwi są otwarte.

## 1.2 Instalacja

- Usunąć wszystkie elementy opakowania.
- Nie instalować ani nie używać uszkodzonego urządzenia.
- Nie instalować ani nie używać urządzenia w miejscach, w których temperatura spada poniżej 0°C.
- Postępować zgodnie z instrukcją instalacji dostarczoną wraz z urządzeniem.
- Należy zadbać o to, by struktury znajdujące się nad urządzeniem i w jego pobliżu spełniały odpowiednie wymogi bezpieczeństwa.

## Podłączenie do sieci elektrycznej



### OSTRZEŻENIE!

Występuje zagrożenie pożarem i porażeniem prądem elektrycznym.

- Urządzenie musi być uziemione.
- Należy upewnić się, że informacje o podłączeniu elektrycznym podane na tabliczce znamionowej są zgodne z parametrami instalacji zasilającej. W przeciwnym razie należy skontaktować się z elektrykiem.
- Należy zawsze używać prawidłowo zamontowanych gniazd sieciowych z uziemieniem.
- Nie stosować rozgałęźników ani przedłużaczy.
- Należy zwrócić uwagę, aby nie uszkodzić wtyczki ani przewodu zasilającego. Wymianę uszkodzonego przewodu zasilającego należy zlecić przedstawicielowi serwisu lub wykwalifikowanemu elektrykowi.
- Podłączyć wtyczkę do gniazda elektrycznego dopiero po zakończeniu instalacji. Należy zadbać o to, aby po zakończeniu instalacji urządzenia wtyczka przewodu zasilającego była łatwo dostępna.
- Odłączając urządzenie nie ciągnąć za przewód zasilający. Należy zawsze ciągnąć za wtyczkę sieciową.
- Nie dotykać przewodu zasilającego ani wtyczki mokrymi rękoma.
- Urządzenie spełnia wymogi dyrektyw EWG.

## Podłączenie do sieci wodociągowej

- Należy zwrócić uwagę, aby nie uszkodzić węży wodnych.
- Urządzenie należy podłączyć do instalacji wodociągowej za pomocą nowego zestawu węży w komplecie. Nie wolno używać starego zestawu węży.
- Przed podłączeniem urządzenia do nowych rur lub do rur, które nie były używane przez dłuższy czas, należy puścić wodę i odczekać, aż będzie ona czysta.
- Przy pierwszym uruchomieniu urządzenia należy sprawdzić, czy nie ma wycieków.

## 1.3 Przeznaczenie

- To urządzenie jest przeznaczone do użytku w gospodarstwie domowym oraz do podobnych zastosowań, np.:

- Kuchnie w obiektach sklepowych, biurowych oraz innych placówkach pracowniczych
- Gospodarstwa rolne
- Klienci hoteli, moteli i innych obiektów mieszkalnych
- Obiekty noclegowe.



### OSTRZEŻENIE!

Niebezpieczeństwo odniesienia obrażeń ciała, oparzenia, porażenia prądem lub pożaru.

- Nie zmieniać parametrów technicznych urządzenia.
- Noże oraz inne ostre sztućce należy wkładać do kosza na sztućce ostrzami skierowanymi w dół lub poziomo.
- Nie pozostawiać otwartych drzwi urządzenia bez nadzoru, aby nie dopuścić do potknięcia się o drzwi.
- Nie siadać ani nie stać na otwartych drzwiach urządzenia.
- Detergenty do zmywarki są niebezpieczne. Należy przestrzegać instrukcji bezpieczeństwa podanych na opakowaniu detergentu.

- Nie pić wody z urządzenia ani nie bawić się nią.
- Nie wyjmować naczyń z urządzenia przed zakończeniem programu. Na naczyniach może znajdować się detergent.
- Po otwarciu drzwi w czasie pracy urządzenia może dojść do uwolnienia gorącej pary.
- Nie umieszczać w urządzeniu, na nim ani w jego pobliżu łatwopalnych substancji ani przedmiotów nasączonych łatwopalnymi substancjami.
- Do czyszczenia urządzenia nie wolno używać wody pod ciśnieniem ani pary wodnej.

## 1.4 Utylizacja



### OSTRZEŻENIE!

Występuje zagrożenie odniesieniem obrażeń lub uduszeniem.

- Odłączyć urządzenie od źródła zasilania.
- Odciąć przewód zasilający i wyrzucić go.
- Wymontować zatrzask drzwi, aby uniemożliwić zamknięcie się dziecka lub zwierzęcia w urządzeniu.

## 2. OPIS URZĄDZENIA

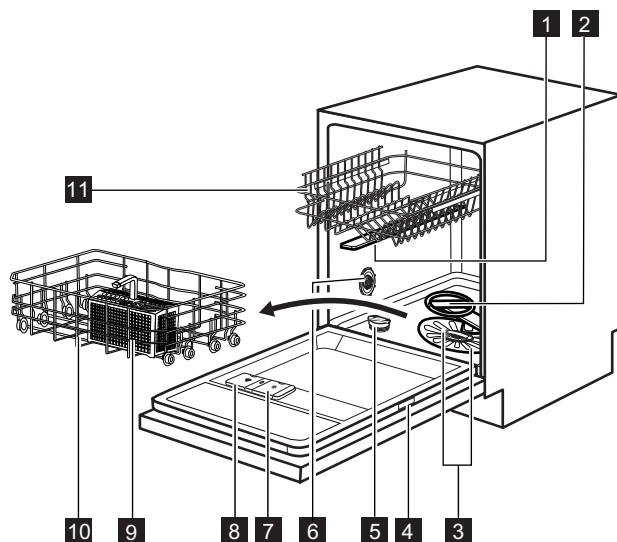

**1** Górne ramię spryskujące

**2** Dolne ramię spryskujące

- 3 Filtry
- 4 Tabliczka znamionowa
- 5 Zbiornik soli
- 6 Pokrętko ustawienia twardości wody
- 7 Dozownik płynu nabyliczającego
- 8 Dozownik detergentu
- 9 Kosz na sztućce
- 10 Dolny kosz
- 11 Górny kosz

- Gdy program zostanie uruchomiony, włączy się czerwone światło, które będzie widoczne aż do zakończenia programu.
- Po zakończeniu programu włączy się zielone światło.
- W razie wystąpienia usterki urządzenia, czerwone światło miga.



Wiązka światła **Beam-on-Floor** zgaśnie po wyłączeniu urządzenia.

## 2.1 Beam-on-Floor

System **Beam-on-Floor** wyświetla wiązkę światła na podłodze przed drzwiami urządzenia.

## 3. PANEL STEROWANIA

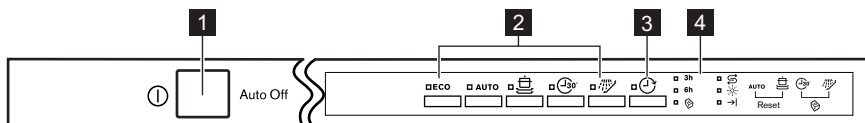

1 Przycisk wł./wyl.



2 Przyciski programów

3 Przycisk **Delay**

4 Wskaźniki

Wskaźniki	Opis
3h	Wskaźnik „3 godziny”
6h	Wskaźnik „6 godzin”
	Wskaźnik funkcji Multitab.
	Wskaźnik soli Podczas trwania programu wskaźnik ten jest zawsze wyłączony.
	Wskaźnik płynu nabyliczającego. Podczas trwania programu wskaźnik ten jest zawsze wyłączony.
	Kontrolka zakończenia programu.

## 4. PROGRAMY

Program <sup>1)</sup>	Stopień zabrudzenia Rodzaj załadunku	Fazy programu	Czas trwania (min)	Zużycie energii (kWh)	Zużycie wody (l)
<b>ECO</b> <sup>2)</sup>	Średnie Naczynia stołowe i sztućce	Zmywanie wstępne Zmywanie w temperaturze 50°C Płukania Suszenie	173	1.03	10
<b>AUTO</b> <sup>3)</sup>	Dowolne Naczynia stołowe, sztućce, garnki i patelnie	Zmywanie wstępne Zmywanie w temperaturze od 45°C do 70°C Płukania Suszenie	40 - 150	0.6 - 1.5	7 - 14
 <sup>4)</sup>	Duże Naczynia stołowe, sztućce, garnki i patelnie	Zmywanie wstępne Zmywanie w temperaturze 70°C Płukania Suszenie	150 - 160	1.4 - 1.6	13 - 14
 <sup>5)</sup>	Świeże Naczynia stołowe i sztućce	Zmywanie w temperaturze 60°C Płukania	30	0.8	9
 <sup>6)</sup>	Dowolne	Zmywanie wstępne	14	0.1	4

- 1) Parametry eksploatacyjne mogą ulec zmianie w zależności od ciśnienia i temperatury wody, zmian w napięciu zasilania, użytych opcji oraz ilości naczyń.
- 2) W tym programie uzyskuje się największą efektywność zużycia wody i energii elektrycznej podczas zmywania średnio zabrudzonych naczyń i sztućców. (Jest to standardowy program dla ośrodków przewodzących testy).
- 3) Urządzenie rozpoznaje stopień zabrudzenia oraz ilość naczyń znajdujących się w koszach. Automatycznie reguluje temperaturę i ilość wody, a także zużycie energii oraz czas trwania programu.
- 4) Ten program obejmuje fazę płukania w wysokiej temperaturze, aby zapewnić większą higienę zmywania naczyń. Podczas płukania temperatura pozostaje na poziomie 70°C przez co najmniej 10 minut.
- 5) Program ten umożliwia zmywanie świeżo zabrudzonych naczyń. Program pozwala w krótkim czasie uzyskać dobre efekty zmywania.
- 6) Ten program służy do szybkiego płukania naczyń. Zapobiega to zasychaniu resztek jedzenia na naczyniach i powstawaniu przykrych zapachów.  
W tym programie nie należy stosować detergentów.

**Informacje dla ośrodków przewodzących testy**

Aby uzyskać więcej informacji na temat wyników testu, należy wysłać wiadomość e-mail na adres:

[info.test@dishwasher-production.com](mailto:info.test@dishwasher-production.com)

Należy zapisać numer produktu (PNC) podany na tabliczce znamionowej.

## 5. OPCJE





Opcję Multitab należy włączyć przed ustawieniem programu. Opcji tej nie można włączyć podczas trwania programu.

### 5.1 Multitab

Opcję należy włączyć tylko podczas stosowania wieloskładnikowych tabletek z detergentem. Opcja ta zatrzymuje doprowadzanie płynu nabyliczającego i soli. Odpowiednie wskaźniki są wyłączone.

Czas trwania programu może się wydłużyć.

#### Włączanie opcji Multitab

1. Nacisnąć jednocześnie i przytrzymać przyciski  i , aż włączy się wskaźnik Multitab.

**Po zaprzestaniu korzystania z wieloskładnikowych tabletek z detergentem a przed rozpoczęciem stosowania oddzielnie detergentu, płynu nabyliczającego i soli do zmywarek należy wykonać następujące czynności:**





1. Ustawić najwyższy poziom zmiękczenia wody.
2. Upewnić się, że zbiornik soli oraz dozownik płynu nabyliczającego są pełne.
3. Uruchomić najkrótszy program z fazą płukania, bez detergentu i bez naczyń.
4. Ustawić poziom zmiękczenia wody odpowiednio do twardości wody doprowadzanej do urządzenia.
5. Wyregulować dozowanie płynu nabyliczającego.

### 5.2 Sygnały dźwiękowe



Sygnały dźwiękowe są emitowane po wystąpieniu usterki urządzenia lub regulacji poziomu zmiękczenia wody. Tych sygnałów dźwiękowych nie można wyłączyć.

Sygnał dźwiękowy może być również emitowany po zakończeniu programu. Domyślnie ten sygnał jest wyłączony, ale można go włączyć.

#### Włączanie sygnału dźwiękowego zakończenia programu

1. Nacisnąć przycisk wł./wył., aby włączyć urządzenie. Należy upewnić się, że urządzenie znajduje się w trybie ustawiania – patrz: „Ustawianie i uruchamianie programu”.
2. Dotknąć jednocześnie i przytrzymać pola **AUTO** i , aż wskaźniki **ECO**, **AUTO** i  zaczną migać.
3. Nacisnąć .
  - Wskaźniki **ECO** i **AUTO** wyłączą się.
  - Wskaźnik  będzie nadal migał.
  - Wskaźnik zakończenia programu będzie wyłączony.
4. Nacisnąć . Włączy się wskaźnik zakończenia programu. Sygnał dźwiękowy zakończenia programu jest włączony.
5. Nacisnąć przycisk wł./wył., aby wyłączyć urządzenie i potwierdzić ustawienie.

#### Wyłączenie sygnału dźwiękowego zakończenia programu

1. Patrz „Włączanie sygnału dźwiękowego zakończenia programu” – wykonać czynności opisane w punktach od (1) do (3).
2. Nacisnąć .
  - Wskaźniki **ECO** i **AUTO** wyłączą się.
  - Wskaźnik  będzie nadal migał.
  - Włączy się wskaźnik zakończenia programu.
3. Nacisnąć . Wyłączy się wskaźnik zakończenia programu. Sygnał dźwiękowy zakończenia programu jest wyłączony.
4. Nacisnąć przycisk wł./wył., aby wyłączyć urządzenie i potwierdzić ustawienie.

## 6. PRZED PIERWSZYM UŻYCIEM

1. Sprawdzić, czy ustawiony poziom zmiękczenia wody odpowiada twardości wody doprowadzanej do urządzenia. Jeśli nie, należy

ustawić poziom zmiękczenia wody. Skontaktować się z miejscowym zakładem wodocią-

- gowym, aby ustalić stopień twardości wody doprowadzanej do urządzenia.
2. Napęcić zbiornik soli.
  3. Napęcić dozownik płynu nabyliczającego.
  4. Otworzyć zawór wody.
  5. W urządzeniu mogą znajdować się pozostałości z procesu produkcyjnego. Aby je usunąć, należy uruchomić program. Nie należy stosować detergentu ani umieszczać naczyń w koszach.

## 6.1 Regulacja zmiękczenia wody

Twardość wody			Regulacja zmiękczenia wody		
Stopnie niemieckie (°dH)	Stopnie francuskie (°fH)	mmol/l	Stopnie Clarke'a	ręczna	elektroniczna
47 - 50	84 - 90	8.4 - 9.0	58 - 63	2 1)	10
43 - 46	76 - 83	7.6 - 8.3	53 - 57	2 1)	9
37 - 42	65 - 75	6.5 - 7.5	46 - 52	2 1)	8
29 - 36	51 - 64	5.1 - 6.4	36 - 45	2 1)	7
23 - 28	40 - 50	4.0 - 5.0	28 - 35	2 1)	6
19 - 22	33 - 39	3.3 - 3.9	23 - 27	2 1)	5 1)
15 - 18	26 - 32	2.6 - 3.2	18 - 22	1	4
11 - 14	19 - 25	1.9 - 2.5	13 - 17	1	3
4 - 10	7 - 18	0.7 - 1.8	5 - 12	1	2
< 4	< 7	< 0.7	< 5	1 2)	1 2)

1) Ustawienie fabryczne.

2) Przy tym poziomie nie stosować soli.

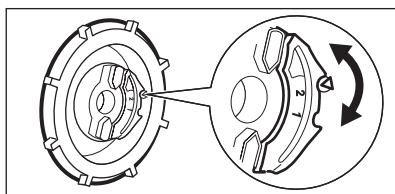

**i** Poziom zmiękczenia wody należy ustawić ręcznie oraz elektronicznie.

## Regulacja ręczna



Ustawić pokrętkę ustawienia twardości wody w pozycji 1 lub 2.

## 6.2 Ustawienie elektroniczne

1. Nacisnąć przycisk wł./wyl., aby włączyć urządzenie. Należy upewnić się, że urządzenie znajduje się w trybie ustawiania – patrz: „Ustawianie i uruchamianie programu”.
2. Dotknąć jednocześnie i przytrzymać pola **AUTO** i , aż wskaźniki **ECO**, **AUTO** i  zaczną migać.
3. Nacisnąć **ECO**.
  - Wskaźniki **AUTO** i  wyłączą się.

- Wskaźnik **ECO** będzie nadal migał.
  - Przerwane sygnały dźwiękowe i miganie wskaźnika zakończenia programu sygnalizują aktualne ustawienie.
    - Np. 5 sygnałów dźwiękowych i 5 mignięć + przerwa + 5 sygnałów dźwiękowych i 5 mignięć = poziom 5.
4. Nacisnąć kilkakrotnie **ECO**, aby zmienić ustawienie. Każde naciśnięcie przycisku powoduje **ECO** ustawienie wyższego poziomu.
  5. Nacisnąć przycisk wł./wył., aby wyłączyć urządzenie i potwierdzić ustawienie.

### 6.3 Napełnianie zbiornika soli

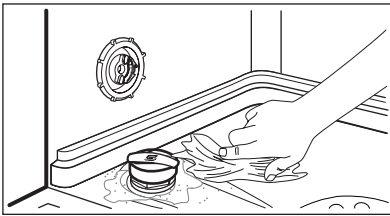
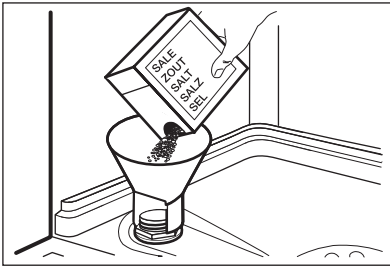

1. Obrócić pokrywę w lewo i otworzyć zbiornik soli.
2. Wlać 1 litr wody do zbiornika soli (tylko za pierwszym razem).
3. Napełnić zbiornik soli solą do zmywarek.
4. Usunąć sól rozsypaną wokół otworu zbiornika soli.
5. Obrócić pokrywę w prawo, aby zamknąć zbiornik soli.



#### **UWAGA!**

Podczas napełniania zbiornika soli może się z niego wydostawać woda i sól. Zagrożenie wystąpieniem korozji. Aby tego uniknąć, po napełnieniu zbiornika soli należy uruchomić program.

### 6.4 Napełnianie dozownika płynu nablyszczającego

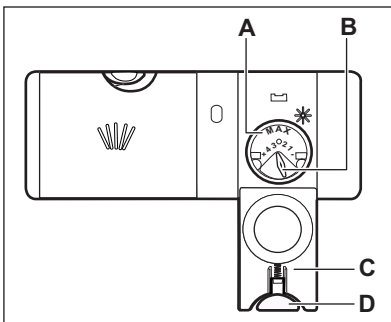

1. Nacisnąć przycisk zwalniający (**D**), aby otworzyć pokrywę (**C**).
2. Napełnić dozownik płynu nablyszczającego (**A**) najwyżej do poziomu oznaczenia „max”.
3. Rozlany płyn nablyszczający należy usunąć za pomocą chłonnej szmatki, aby zapobiec powstaniu zbyt dużej ilości piany.
4. Zamknąć pokrywę. Upewnić się, że przycisk zwalniający jest odpowiednio zablokowany.



Dozowanie płynu nablyszczającego można wyregulować za pomocą pokręta (**B**) pomiędzy pozycją 1 (najmniejsza ilość) a pozycją 4 (największa ilość).

## 7. CODZIENNA EKSPLOATACJA

1. Otworzyć zawór wody.
2. Nacisnąć przycisk wł./wył., aby włączyć urządzenie. Należy upewnić się, że urządzenie

znajduje się w trybie ustawiania – patrz: „Ustawianie i uruchamianie programu”.

- Jeśli świeci się wskaźnik soli, napełnić zbiornik soli.
- Jeśli świeci się wskaźnik płynu nabszczającego, napełnić dozownik płynu nabszczającego.

3. Załadować kosze.
4. Dodać detergent.
5. Ustawić i uruchomić odpowiedni program dla określonego rodzaju naczyń i poziomu zabrudzenia.

## 7.1 Stosowanie detergentu

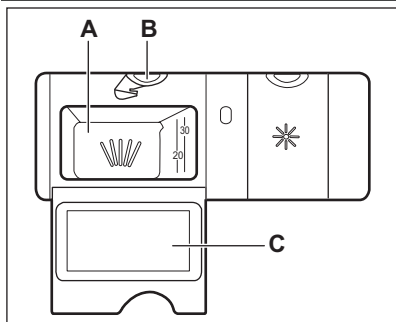

1. Nacisnąć przycisk zwalniający (B), aby otworzyć pokrywę (C).
2. Umieścić detergent w przegródce oznaczonej symbolem (A).
3. Jeśli program przewiduje fazę zmywania wstępnego, umieścić niewielką ilość detergentu na wewnętrznej stronie drzwi urządzenia.
4. W razie korzystania z tabletek do zmywarek, włożyć tabletkę do przegródki (A).
5. Zamknąć pokrywę. Upewnić się, że przycisk zwalniający jest odpowiednio zablokowany.

## 7.2 Ustawianie i uruchamianie programu

### Funkcja Auto Off

Aby zmniejszyć zużycie energii, funkcja ta po upływie kilku minut automatycznie wyłącza urządzenie w następujących przypadkach:

- Jeśli nie zamknięto drzwi urządzenia w celu włączenia programu.
- Po zakończeniu programu.

### Tryb ustawiania

Dla niektórych ustawień konieczne jest włączenie trybu ustawiania.

Urządzenie jest w trybie ustawiania, jeśli po jego włączeniu świeci się wskaźnik **ECO**.

Jeśli na panelu sterowania widoczne są inne wskazania, należy jednocześnie nacisnąć i przy-

trzymać **AUTO** i , aż włączy się wskaźnik **ECO**.

### Uruchamianie programu bez opóźnienia

1. Otworzyć zawór wody.
2. Nacisnąć przycisk wł./wyl., aby włączyć urządzenie. Upewnić się, że urządzenie znajduje się w trybie ustawiania.

3. Nacisnąć przycisk wybranego programu. Zaświeci się wskaźnik odpowiedniego programu. W razie potrzeby można ustawić opcje odpowiednie dla danego programu.
4. Zamknąć drzwi urządzenia. Nastąpi uruchomienie programu.

### Uruchamianie programu z opóźnieniem

1. Ustawić program.
2. Nacisnąć kilkakrotnie **Delay**, aż włączy się wskaźnik odpowiadający żądanej liczbie godzin (3 lub 6).
  - Włączy się wskaźnik Delay.
3. Zamknąć drzwi urządzenia. Rozpocznie się odliczanie czasu.
  - Po zakończeniu odliczania program rozpocznie się automatycznie.

### Otwieranie drzwi w trakcie pracy urządzenia

Po otwarciu drzwi urządzenie przestaje pracować. Po zamknięciu drzwi urządzenie będzie kontynuować pracę od momentu, w którym została przerwana.



## Anulowanie opóźnienia rozpoczęcia programu w trakcie odliczania

1. Nacisnąć jednocześnie i przytrzymać przyciski **AUTO** i , aż włączy się wskaźnik funkcji **ECO**.



Po anulowaniu opóźnienia rozpoczęcia programu należy ponownie ustawić program i opcje.

## Anulowanie programu

1. Nacisnąć jednocześnie i przytrzymać przyciski **AUTO** i , aż włączy się wskaźnik funkcji **ECO**.



Przed uruchomieniem nowego programu należy upewnić się, że w dozowniku znajduje się detergent.

## Po zakończeniu programu

Po zakończeniu programu włącza się wskaźnik zakończenia programu.

1. Nacisnąć przycisk wł./wył. lub zaczekać, aż funkcja Auto Off automatycznie wyłączy urządzenie.
2. Zakręcić zawór wody.

## Ważne

- Przed wyjęciem naczyń z urządzenia należy poczekać, aż ostygną. Gorące naczynia łatwo ulegają uszkodzeniu.
- Należy najpierw wyjmować naczynia z dolnego, a następnie z górnego kosza.
- Na ściankach i drzwiach urządzenia może znajdować się woda. Stal nierdzewna schładza się szybciej niż naczynia.

# 8. WSKAZÓWKI I PORADY

## 8.1 Zmiękczenie wody

Twarda woda zawiera dużo minerałów, które mogą uszkodzić urządzenie oraz sprawić, że efekty zmywania będą niezadowolające. Zmiękcznik wody neutralizuje te minerały.

Sól do zmywarek utrzymuje zmiękcznik wody w czystości oraz w odpowiednim stanie. Istotne jest ustawienie właściwego poziomu zmiękczenia wody. Zapewnia to stosowanie odpowiedniej ilości soli do zmywarek i wody przez zmiękcznik wody.

## 8.2 Stosowanie soli, płynu nabłyszczającego i detergentu

- Należy stosować wyłącznie sól, płyn nabłyszczający i detergent do zmywarek. Inne produkty mogą uszkodzić urządzenie.
- Płyn nabłyszczający jest dozowany podczas ostatniej fazy płukania i zapobiega powstawaniu smug i plam na naczyniach podczas ich suszenia.
- Tabletki wieloskładnikowe zawierają detergent, płyn nabłyszczający oraz inne dodatki. Należy sprawdzić, czy te tabletki można stosować przy danej twardości wody. Należy poznać się z instrukcją na opakowaniu produktu.

- Tabletki z detergentem nie rozpuszczają się całkowicie w trakcie krótkich programów. Zaleca się stosowanie tabletek przy długich programach, aby zapobiec osadzaniu się detergentu na naczyniach.



Nie używać większej ilości detergentu niż zalecana. Postępować zgodnie ze wskazówkami podanymi na opakowaniu detergentu.

## 8.3 Ładowanie koszy



Przykłady załadunku koszy przedstawiono w dołączonej broszurze.

- W urządzeniu należy zmywać przedmioty, które są przystosowane do zmywania w zmywarkach.
- Nie wkładać do urządzenia elementów wykonanych z drewna, rogu, aluminium, cynołowiu i miedzi.
- Nie wkładać do urządzenia przedmiotów, które mogą pochłaniać wodę (gąbki, ściereczki).
- Usunąć z naczyń resztki jedzenia.
- Aby ułatwić usuwanie pozostałości przypalonych potraw, należy zamoczyć naczynia w wodzie przed ich umieszczeniem w urządzeniu.

- Wklęsłe elementy (kubki, szklanki i miski) układać otworami w dół.
- Upewnić się, że naczynia i sztućce nie przylegają do siebie. Wymieszać łyżki z innymi sztućcami.
- Upewnić się, że szklanki nie stykają się ze sobą
- Małe elementy umieścić w koszu na sztućce.
- Lekkie elementy umieścić w koszu górnym. Upewnić się, że nie będą się one przemieszczać.
- Przed uruchomieniem programu upewnić się, że ramiona spryskujące mogą się swobodnie obracać.
- filtry są czyste i prawidłowo założone;
- ramiona spryskujące nie są zatkane;
- ułożenie naczyń i przyborów kuchennych w koszach jest prawidłowe;
- program jest odpowiedni dla danego rodzaju załadunku i stopnia zabrudzenia;
- zastosowano prawidłową ilość detergentu;
- w zmywarce znajduje się sól do zmywarek i płyn nabyłyszczający (chyba że stosowane są wieloskładnikowe tabletki z detergentem);
- pokrywa zbiornika soli nie jest poluzowana.

## 8.4 Przed rozpoczęciem programu

Upewnić się, że:

## 9. KONSERWACJA I CZYSZCZENIE



### OSTRZEŻENIE!

Przed przeprowadzeniem konserwacji należy wyłączyć urządzenie i wyjąć wtyczkę przewodu zasilającego z gniazda elektrycznego.



Brudne filtry i zapchane ramiona spryskujące pogarszają efekt zmywania. Należy je regularnie sprawdzać i w razie potrzeby wyczyścić.

### 9.1 Czyszczenie filtrów

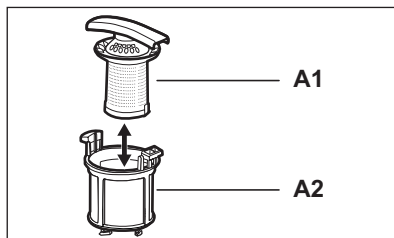
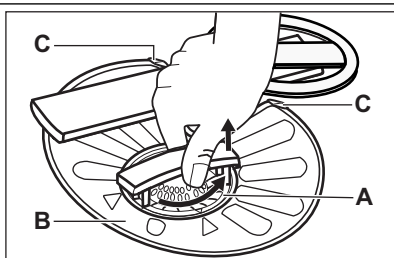

1. Obrócić filtr (A) przeciwnie do ruchu wskazówek zegara i wyjąć.
2. Aby rozebrać filtr (A), należy rozdzielić części (A1) i (A2).
3. Wyjąć filtr (B).
4. Przepłukać filtry wodą.
5. Przed ponownym włożeniem filtra (B) należy upewnić się, że wewnątrz osadnika ani na jego krawędzi nie znajdują się resztki żywności lub inne zanieczyszczenia.

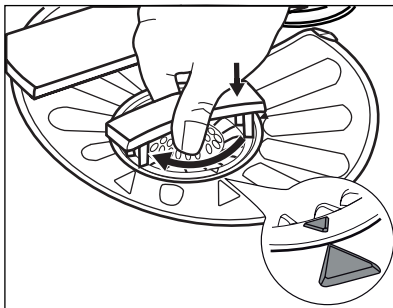

6. Sprawdzić, czy filtr (B) jest prawidłowo umieszczony pod 2 prowadnicami (C).
7. Złożyć filtr (A) i umieścić go z powrotem w filtrze (B). Obrócić zgodnie z ruchem wskazówek zegara, aż się zablokuje.



Nieprawidłowe umiejscowienie filtrów może skutkować niezadawalającymi efektami zmywania i uszkodzeniem urządzenia.

## 9.2 Czyszczenie ramion spryskujących

Nie wolno wyjmować ramion spryskujących. Jeżeli otwory w ramionach spryskujących są zatkane, zabrudzenia należy usunąć przy pomocy cienkiego i zaostzonego przedmiotu.

## 9.3 Czyszczenie obudowy

Wyczyścić urządzenie za pomocą wilgotnej szmatki.

Stosować wyłącznie neutralne środki do czyszczenia. Nie używać produktów ściernych, myjek do szorowania ani rozpuszczalników.

## 9.4 Czyszczenie wnętrza

Częste korzystanie z krótkich programów może powodować osadzanie się tłuszczu i kamienia wewnątrz urządzenia. Aby temu zapobiec, zaleca się korzystanie z długich programów co najmniej 2 razy w miesiącu.

# 10. ROZWIĄZYWANIE PROBLEMÓW

Urządzenie nie daje się uruchomić lub przestaje działać podczas pracy.

Przed skontaktowaniem się z serwisem należy zapoznać się z poniższymi informacjami, które mogą być pomocne w rozwiązaniu problemu.

**Po wystąpieniu pewnych problemów różne wskaźniki migają jednocześnie w sposób ciągły lub naprzemiennie, sygnalizując kod alarmowy.**

Kod alarmowy	Problem
<ul style="list-style-type: none"> <li>• Wskaźnik ustawionego programu miga w sposób ciągły.</li> <li>• Wskaźnik zakończenia programu miga jednokrotnie co pewien czas.</li> </ul>	Urządzenie nie napełnia się wodą.
<ul style="list-style-type: none"> <li>• Wskaźnik ustawionego programu miga w sposób ciągły.</li> <li>• Wskaźnik zakończenia programu miga dwukrotnie co pewien czas.</li> </ul>	Urządzenie nie wypompowuje wody.
<ul style="list-style-type: none"> <li>• Wskaźnik ustawionego programu miga w sposób ciągły.</li> <li>• Wskaźnik zakończenia programu miga trzykrotnie co pewien czas.</li> </ul>	Włączyło się zabezpieczenie przed zalaniem.



### OSTRZEŻENIE!

Przed przystąpieniem do sprawdzenia należy wyłączyć urządzenie.

Problem	Możliwe rozwiązanie
Nie można włączyć urządzenia.	Upewnić się, że wtyczka przewodu zasilającego jest włożona do gniazdka.
	Upewnić się, że bezpiecznik w skrzynce bezpieczników jest sprawny.
Program nie uruchamia się.	Upewnić się, że drzwi urządzenia są zamknięte.
	Jeśli wybrano opóźnienie rozpoczęcia programu, należy je anulować lub poczekać do końca odliczania czasu.
Urządzenie nie napełnia się wodą.	Upewnić się, że zawór wody jest otwarty.
	Upewnić się, że ciśnienie wody nie jest zbyt niskie. W tym celu należy skontaktować się z miejscowym zakładem wodociągowym.
	Upewnić się, że zawór wody jest drożny.
	Upewnić się, że filtr w wężu dopływowym jest drożny.
	Upewnić się, że wąż dopływowy nie jest zagięty lub przygnieciony.
Urządzenie nie wypompuje wody.	Upewnić się, że syfon zlewozmywaka jest drożny.
	Upewnić się, że wąż spustowy nie jest zagięty lub przygnieciony.
Włączyło się zabezpieczenie przed zalaniem.	Zamknąć zawór wody i skontaktować się z punktem serwisowym.

Po sprawdzeniu włączyć urządzenie. Program zostanie wznowiony od momentu, w którym został przerwany.

W razie ponownego wystąpienia problemu należy skontaktować się z punktem serwisowym. Jeżeli wyświetli się inny kod alarmowy, należy skontaktować się z punktem serwisowym.

## 10.1 Efekty zmywania i suszenia są niezadowolające

### Białawe smugi lub niebieskawy nalot na szklankach i naczyniach

- Zbyt duża dawka płynu nabyłszczającego. Obrócić pokrętkę regulacji dozowania płynu nabyłszczającego, aby zmniejszyć dozowanie.
- Użyto zbyt dużo detergentu.

### Plamy i ślady po odparowanych kroplach wody na szklankach i naczyniach.

- Zbyt mała dawka płynu nabyłszczającego. Obrócić pokrętkę regulacji dozowania płynu nabyłszczającego, aby zwiększyć dozowanie.
- Przyczyną może być jakość detergentu.

### Naczynia są mokre

- Program nie posiada fazy suszenia lub temperatura w fazie suszenia jest zbyt niska.
- Dozownik płynu nabyłszczającego jest pusty.
- Przyczyną może być jakość płynu nabyłszczającego.
- Przyczyną może być jakość wieloskładnikowych tabletek z detergentem. Należy wypróbować inną markę lub włączyć dozownik płynu nabyłszczającego i zastosować płyn nabyłszczający wraz z wieloskładnikowymi tabletkami z detergentem.





Patrz: „Porady i wskazówki”, gdzie omówiono inne możliwe przyczyny.

## 10.2 Włączanie dozownika płynu nabyłszczającego

Dozownik płynu nabyłszczającego można włączyć tylko wtedy, gdy aktywna jest opcja Multitab.

1. Nacisnąć przycisk wł./wyl., aby włączyć urządzenie. Należy upewnić się, że urządzenie znajduje się w trybie ustawiania – patrz: „Ustawianie i uruchamianie programu”.

2. Dotknąć jednocześnie i przytrzymać pola **AUTO** i , aż wskaźniki **ECO**, **AUTO** i  zaczną migać.
3. Nacisnąć **AUTO**.
  - Wskaźniki **ECO** i  wyłączą się.
  - Wskaźnik **AUTO** będzie nadal migał.
  - Wskaźnik zakończenia programu będzie wyłączony.
4. Nacisnąć **AUTO**. Włączy się wskaźnik zakończenia programu. Dozownik płynu nablyszczającego jest włączony.
5. Nacisnąć przycisk wł./wył., aby wyłączyć urządzenie i potwierdzić ustawienie.
6. Wyregulować dozowanie płynu nablyszczającego.
7. Napełnić dozownik płynu nablyszczającego.

## 11. DANE TECHNICZNE

Wymiary	Wysokość/szerokość/głębokość (mm)	596 / 818 - 898 / 550
Podłączenie do sieci elektrycznej	Patrz tabliczka znamionowa.	
	Napięcie	220-240 V
	Częstotliwość	50 Hz
Ciśnienie doprowadzanej wody	Min./maks. (bar/MPa)	(0.5 / 0.05) / (8 / 0.8)
Dopływ wody <sup>1)</sup>	Zimna lub ciepła woda <sup>2)</sup>	maks. 60°C
Pojemność	Liczba standardowych nakryć	12
Pobór mocy	Tryb włączenia	0.10 W
	Tryb wyłączenia	0.10 W

<sup>1)</sup> Podłączyć wąż dopływowy do zaworu z gwintem 3/4".

<sup>2)</sup> Jeżeli ciepła woda pochodzi z alternatywnych źródeł energii (np. z kolektorów słonecznych, elektrowni wiatrowych), można użyć jej do zasilania urządzenia, aby zmniejszyć zużycie energii.

## 12. OCHRONA ŚRODOWISKA

Materiały oznaczone symbolem  należy poddać utylizacji. Opakowanie urządzenia włożyć do odpowiedniego pojemnika w celu przeprowadzenia recyklingu. Należy zadbać o ponowne przetwarzanie odpadów urządzeń elektrycznych i elektronicznych, aby chronić środowisko

naturalne oraz ludzkie zdrowie. Nie wolno wyrzucać urządzeń oznaczonych symbolem  razem z odpadami domowymi. Należy zwrócić produkt do miejscowego punktu ponownego przetwarzania lub skontaktować się z odpowiednimi władzami miejskimi.





[www.electrolux.com/shop](http://www.electrolux.com/shop)



117909960-B-142013

