

FAVORIT 78020 VI

HR PERILICA POSUĐA
CS MYČKA NÁDOBÍ
FR LAVE-VAISSELLE
PL ZMYWARKA



UPUTE ZA UPORABU
NÁVOD K POUŽITÍ
NOTICE D'UTILISATION
INSTRUKCJA OBSŁUGI

2
20
38
59

SADRŽAJ

- 4 INFORMACIJE O SIGURNOSTI
- 6 OPIS PROIZVODA
- 7 UPRAVLJAČKA PLOČA
- 8 PROGRAMI
- 10 OPCIJE
- 11 PRIJE PRVE UPORABE
- 14 SVAKODNEVNA UPORABA
- 16 ČIŠĆENJE I ODRŽAVANJE
- 17 RJEŠAVANJE PROBLEMA
- 19 TEHNIČKI PODACI

BRIGA ZA OKOLIŠ



Reciklirajte materijale sa simbolom  . Ambalažu za recikliranje odložite u prikladne spremnike. Pomozite u zaštiti okoliša i ljudskog zdravlja, kao i u recikliranju otpada od električnih i elektroničkih uređaja. Uređaje označene simbolom  ne bacajte zajedno s kućnim otpadom. Proizvod odnesite na lokalno reciklažno mjesto ili kontaktirajte nadležnu službu.

POSJETITE NAŠU INTERNETSKU STRANICU ZA:

- Proizvode
- Brošure
- Upute za upotrebu
- Rješavanje problema
- Servisne informacije

www.aeg.com

KAZALO

-  Upozorenje - Važne informacije o sigurnosti.
-  Opće informacije i savjeti
-  Informacije o zaštiti okoliša

Zadržava se pravo na izmjene.

ZA SAVRŠENE REZULTATE

Zahvaljujemo vam što ste odabrali ovaj AEG proizvod. Proizveli smo ga kako bi vam pružio godine nepogrešivog rada, s inovativnim tehnologijama koje život čine jednostavnijim - svojstva koja ne možete pronaći kod običnih uređaja. Molimo vas da odvojite nekoliko minuta na čitanje kako biste dobili ono najbolje od njega.

PRIBOR I POTROŠNI MATERIJAL

U AEG web trgovini pronaći ćete sve što vam je potrebno za održavanje vaših AEG uređaja besprijekorno čistima i u savršenom radnom stanju. Pored široke palete dodataka namjenjenih i proizvedenih u skladu s visokim standardima kvalitete kakve očekujete, od posebnog posuđa do košara za pribor za jelo, od održača boca do vrećica za osjetljivo rublje...



Posjetite web trgovinu na
www.aeg.com/shop

BRIGA O KUPCIMA I SERVIS

Preporučujemo uporabu originalnih pričuvnih dijelova.

Kada kontaktirate servis, provjerite raspoložete li sljedećim podacima. Podatke možete pronaći na nazivnoj pločici.

Model _____

PNC _____

Serijski broj _____



INFORMACIJE O SIGURNOSTI

Prije postavljanja i uporabe uređaja, pažljivo pročitajte isporučene upute. Proizvođač nije odgovoran ako nepravilno postavljanje i korištenje uređaja uzrokuje ozljede i oštećenja. Uvijek čuvajte upute s uređajem, za naknadne potrebe.

SIGURNOST DJECE I SLABIJIH OSOBA



UPOZORENJE

Opasnost od gušenja, ozljede ili trajne nesposobnosti.

- Osobama, uključujući i djecu, sa smanjenim fizičkim, osjetilnim ili mentalnim funkcijama ili osobama bez iskustva i znanja nikada nemojte dozvoliti da koriste uređaj. Njih prilikom rukovanja uređajem mora nadzirati ili u rukovanje uređajem uputiti osoba odgovorna za njihovu sigurnost. Ne dozvolite djeci da se igraju s uređajem.
- Svu ambalažu čuvajte izvan dohvata djece.
- Sve deterđente čuvajte izvan dohvata djece.
- Djecu i kućne ljubimce držite podalje od vrata uređaja dok su otvorena.

POSTAVLJANJE

- Odstranite svu ambalažu.
- Ne priključujte i ne koristite oštećeni uređaj.
- Uređaj nemojte postavljati na mjesta na kojima je temperatura manja od 0°C.
- Pridržavajte se uputa za postavljanje isporučenih s uređajem.
- Provjerite je li uređaj postavljen ispod i blizu sigurnih konstrukcija.

Spajanje na dovod vode

- Pripazite da ne oštetite crijeva za vodu.
- Prije priključivanja uređaja na nove cijevi ili cijevi koje se dugo nisu koristile, pustite da voda teče dok nije potpuno čista.
- Prilikom prve uporabe uređaja, provjerite da nema curenja.
- Crijevo za dovod vode ima sigurnosni ventil i oblogu s unutarnjim glavnim vodom.

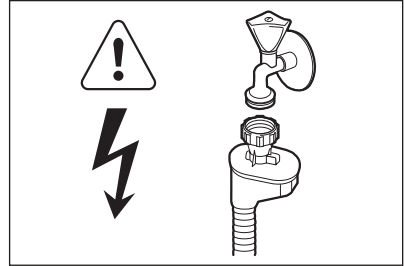

UPOZORENJE

Opasan napon.

- Ako je crijevo za dovod vode oštećeno, odmah iskopčajte utikač iz utičnice električne mreže. Za zamjenu crijeva za dovod vode kontaktirajte servis.

Spajanje na električnu mrežu



UPOZORENJE

Opasnost od požara i strujnog udara.

- Uređaj mora biti uzemljen.
- Provjerite podudaraju li se električni podaci na nazivnoj pločici s napajanjem. Ako nisu, kontaktirajte električara.
- Uvijek koristite pravilno postavljenu utičnicu sa zaštitom od strujnog udara.
- Ne koristite adaptere s više utičnica i produžne kabele.
- Pazite da ne oštetite utikač i kabel napajanja. Za zamjenu oštećenog kabela napajanja kontaktirajte ovlaštenu servis ili električara.
- Utikač kabela napajanja utaknite u utičnicu tek po završetku postavljanja. Osigurajte da se utičnici nakon postavljanja može lako pristupiti.
- Ne povlačite kabel napajanja kako biste izvukli utikač iz utičnice. Uvijek uhvatite i povucite utikač.

KORISTITE

- Ovaj uređaj je namijenjen za upotrebu u kućanstvu i za slične namjene kao što su:
 - Kuhinja za osoblje u prodavaonicama, uređima i drugim radnim prostorima
 - Farmama
 - Za goste hotela, motela i drugih vrsta smještaja

- Za prenoćišta.



UPOZORENJE

Opasnost od ozljede.

- Ne mijenjajte specifikacije uređaja.
- Noževe i pribor s oštrim vrhovima u košaru za pribor za jelo stavite vrhom okrenutim prema dolje ili u vodoravan položaj.
- Ne držite vrata uređaja otvorena bez nadzora kako biste spriječili pad preko njih.
- Ne sjedajte i ne stojte na otvorenim vratima.
- Deterdženti za perilicu posuđa su opasni. Pri državanju se sigurnosnih uputa na ambalaži deterdženta.
- Ne pijte i ne igrajte se s vodom u uređaju.
- Ne vadite posuđe iz uređaja prije završetka programa. Na posuđu može ostati deterdženta.



UPOZORENJE

Opasnost od električnog udara, požara ili opekotina.

- Ne stavljajte zapaljive predmete ili predmete namočene zapaljivim sredstvima u, pored ili na uređaj.
- Ne raspršujte vodu ili paru za čišćenje uređaja.
- Uređaj može ispuštati vruću paru ako otvorite vrata dok je program u tijeku.

ODLAGANJE



UPOZORENJE

Opasnost od ozljede ili gušenja.

- Iskopčajte uređaj iz napajanja.
- Odrežite kabel napajanja i bacite ga.
- Skinite bravicu vrata kako biste spriječili da se djeca i kućni ljubimci zatvore u uređaj.

OPIS PROIZVODA

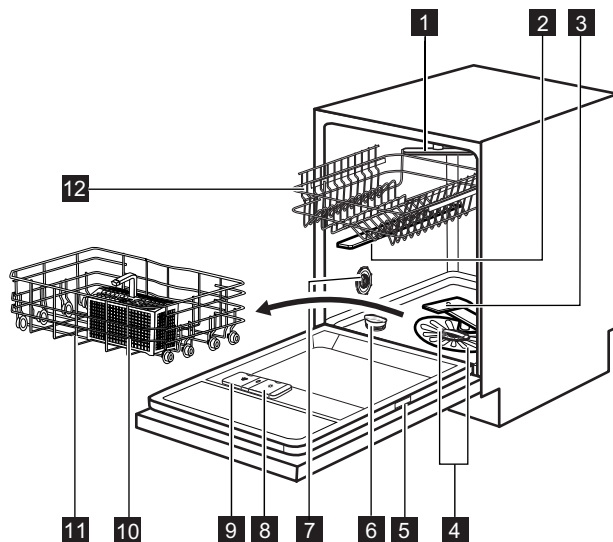

- 1** Glavna mlaznica
- 2** Gornja mlaznica
- 3** Donja mlaznica
- 4** Filtri
- 5** Nazivna pločica
- 6** Spremnik soli
- 7** Tipka za biranje tvrdoće vode
- 8** Spremnik sredstva za ispiranje
- 9** Spremnik za deterdžent
- 10** Košara za pribor za jelo
- 11** Donja košara
- 12** Gornja košara

SVJETLOSNA ZRAKA

- Kad program radi, crvena svjetlosna zraka prikazuje se na podu ispod vrata uređaja. Kad je program završen, crveno svjetlo mijenja se u zeleno.
- Kad je uređaj u kvaru, crvena svjetlosna zraka bljeska.

UPRAVLJAČKA PLOČA

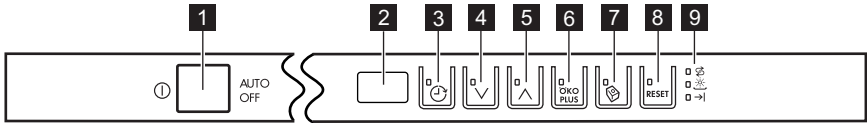

1 Tipka za uključivanje/isključivanje

2 Prikaz

3 Tipka za odgodu početka

4 Tipka programa (dolje)

5 Tipka programa (gore)

6 tipka ÖKO PLUS

7 Tipka "Multitab"

8 tipka RESET

9 Indikatorska svjetla



Indikatori	Opis
	Indikator za sol. Ovaj je indikator isključen dok program radi.
	Indikator sredstva za ispiranje. Ovaj je indikator isključen dok program radi.
	Indikator završetka programa.

PROGRAMI

Program	Stupanj zaprljanosti Vrsta punjenja	Faze programa	Opcije
1 AUTO SENSE 45°-70° 1)	Sve Posuđe, pribor za jelo, tave i posuđe	Pretpranje Pranje od 45 °C do 70 °C Ispiranja Sušenje	ÖKO PLUS
2 PRO 70° 2)	Jako zaprljano Posuđe, pribor za jelo, tave i posuđe	Pretpranje Pranje 70 °C Ispiranja Sušenje	ÖKO PLUS
3 Extra SILENT 3) 50°	Normalno zaprljano Posuđe i pribor za jelo	Predpranje Pranje 50 °C Ispiranja Sušenje	
4 Quick 30MIN 4) 60°	Svježe zaprljano posu- đe Posuđe i pribor za jelo	Pranje 60 °C Ispiranja	
5 ECO 50° 5)	Normalno zaprljano Posuđe i pribor za jelo	Pretpranje Pranje 50 °C Ispiranja Sušenje	ÖKO PLUS
6 Quick 60MIN 55°	Lagano zaprljano Posuđe i pribor za jelo	Pranje 55 °C Ispiranja	
7  45°	Normalno ili lagano zaprljano Osjetljivo i stakleno posuđe	Pranje 45 °C Ispiranja Sušenje	ÖKO PLUS
8  ✖ 6)	Sve	Pretpranje	

- 1) Uređaj prepoznaje stupanj zaprljanosti i količinu predmeta u košarama. Automatski prilagođava temperaturu i količinu vode, potrošnju energije i trajanje programa.
- 2) Ovaj program ima fazu ispiranja s visokom temperaturom za bolje higijenske rezultate. Tijekom faze ispiranja temperatura ostaje na 70 °C tijekom 10 do 14 minuta.
- 3) Ovo je najtiši program pranja. Pumpa radi vrlo malom brzinom kako bi se smanjila razina buke. Zbog male brzine rada pumpe, program dugo traje.
- 4) Ovim programom možete prati svježe zaprljano posuđe. Daje sjajne rezultate pranja u kratkom vremenu.
- 5) Ovo je standardni program za ustanove za testiranje. Pomoću ovog programa možete najučinkovitije iskoristiti vodu i uštedjeti energiju za uobičajeno zaprljano posuđe i pribor za jelo.
- 6) Ovaj program koristite za brzo ispiranje posuđa. Time se sprječava da se ostaci hrane zalijepe za posuđe i da iz uređaja izlaze neugodni mirisi.
Uz ovaj program nemojte koristiti deterdžent.

Petrošnja

Program ¹⁾	Trajanje (min)	Snaga (kWh)	Voda (l)
1 AUTO SENSE 45°-70°	40 - 150	0.6 - 1.4	7 - 14
2 PRO 70°	140 - 160	1.4 - 1.6	13 - 14
3 Extra SILENT 50°	200 - 220	1.1 - 1.2	9 - 11
4 Quick 30MIN 60°	30	0.8	9
5 ECO 50°	160 - 180	0.8 - 0.9	9 - 10
6 Quick 60MIN 55°	50 - 60	1.0 - 1.1	10 - 11
7  45°	70 - 80	0.8 - 0.9	11 - 12
8 	14	0.1	4

1) Tlak i temperatura vode, kolebanja u napajanju električne mreže, opcije te količina posuđa mogu promijeniti trajanje programa i potrošnju.

Informacije za ustanove za testiranje

Za sve potrebne informacije u pogledu performansi testiranja pošaljite email na:

info.test@dishwasher-production.com

Zapišite broj proizvoda (PNC) koji se nalazi na natpisnoj pločici.

OPCIJE



Prije početka programa uključite ili isključite opcije. Opcije ne možete uključiti ili isključiti dok program radi.



Ako je postavljena jedna ili više opcija, uvjerite se da je odgovarajući indikator uključen prije početka programa.

ÖKO PLUS

Ova opcija smanjuje temperaturu u fazi sušenja. Potrošnja energije smanjuje se za 25%. Posuđe na kraju programa može biti vlažno. Pritisnite tipku ÖKO PLUS:

- Ako je opcija primjenjiva na program, uključuje se odgovarajući indikator.
- Ako opcija nije primjenjiva na program, odgovarajući indikator treperi nekoliko sekundi i ostaje isključen.

MULTITAB

Ovu opciju aktivirajte samo kada koristite kombinirani deterđent u tabletama.

Ova opcija isključuje protok sredstva za ispiranje i soli. Odgovarajući indikatori su isključeni.

Trajanje programa može se produžiti.

- Pritisnite tipku "Multitab", uključuje se odgovarajući indikator.
- Opcija ostaje uključena dok je ne isključite. Pritisnite tipku "Multitab", odgovarajući indikator se isključuje.

Ako prekinete uporabu kombiniranog deterđenta u tabletama, prije početka odvojene uporabe deterđenta, sredstva za ispiranje i soli za perilicu posuđa obavite sljedeće korake:

1. Isključite funkciju Multitab.
2. Podešavanje omekšivača vode postavite na najvišu razinu.
3. Provjerite jesu li spremnik za sol i spremnik sredstva za ispiranje puni.
4. Pokrenite najkraći program s fazom ispiranja, bez deterđenta i bez posuđa.
5. Omekšivač vode prilagodite tvrdoći vode u vašem području.
6. Podesite ispuštenu količinu sredstva za ispiranje.

ZVUČNI SIGNALI

Zvučni signali rade u ovim uvjetima:

- Program pranja je završen.

- Razina omekšivača vode elektronički je postavljena.
- Došlo je do kvara u uređaju.



Tvornička postavka: uključeno. Možete isključiti zvučne signale.

Isključivanje zvučnih signala

1. Za uključivanje uređaja, pritisnite tipku za uključivanje/isključivanje. Provjerite je li uređaj u načinu rada za postavljanje. Pogledajte "POSTAVLJANJE I POKRETANJE PROGRAMA".
2. Istovremeno pritisnite i zadržite tipke (4) i (5) dok indikatori tipki (3), (4) i (5) ne počnu bljeskati.
3. Pritisnite tipku (5),
 - Indikatori tipki (3) i (4) se isključuju.
 - Indikator tipke (5) nastavlja treptati.
 - Na zaslonu se prikazuje postavka zvučnih signala.

1b	Uklj.
0b	Isklj.

4. Za promjenu postavke pritisnite tipku (5).
5. Za potvrdu isključite uređaj.

PRIJE PRVE UPORABE

1. Uvjerite se da postavka omekšivača vode odgovara tvrdoći vode u vašem području. Po potrebi podesite omekšivač vode. Obratite se lokalnom distributeru vode kako biste saznali tvrdoću vode u svom području.
2. Napunite spremnik za sol.
3. Napunite spremnik sredstva za ispiranje.
4. Otvorite slavinu za vodu.
5. Ostatci od obrade mogu se zadržati u uređaju. Kako biste ih uklonili, pokrenite program. Ne koristite deterdžent i ne puniti košare.



Ako koristite kombinirane tablete s deterdžentom, aktivirajte funkciju "Multitab". Te tablete sadrže deterdžent, sredstvo za ispiranje i ostale dodane sastojke. Provjerite da su te tablete prikladne za tvrdoću vode u vašem području. Pogledajte upute na pakiranju proizvoda.

PODEŠAVANJE OMEKŠIVAČA VODE

Tvrda voda sadrži visoku količinu minerala koji mogu uzrokovati oštećenje uređaja i loše rezultate pranja. Omekšivač vode neutralizira te minerale.

Sol za perilicu posuđa održava omekšivač vode čistim i u dobrim uvjetima. Pogledajte tablicu za prilagođavanje ispravne razine omekšivača vode. To osigurava da omekšivač vode koristi ispravnu količinu soli za perilicu posuđa i vode.



Omekšivač vode morate podesiti ručno ili elektronički.

Tvrdoća vode				Omekšivač vode prilagođavanje	
Njemački stupnjevi (°dH)	Francuski stupnjevi (°fH)	mmol/l	Clarke stupnjevi	Ručno upravljanje	Elektroničko
51 - 70	91 - 125	9.1 - 12.5	64 - 88	2 1)	10
43 - 50	76 - 90	7.6 - 9.0	53 - 63	2 1)	9
37 - 42	65 - 75	6.5 - 7.5	46 - 52	2 1)	8
29 - 36	51 - 64	5.1 - 6.4	36 - 45	2 1)	7
23 - 28	40 - 50	4.0 - 5.0	28 - 35	2 1)	6
19 - 22	33 - 39	3.3 - 3.9	23 - 27	2 1)	5 1)
15 - 18	26 - 32	2.6 - 3.2	18 - 22	1	4
11 - 14	19 - 25	1.9 - 2.5	13 - 17	1	3
4 - 10	7 - 18	0.7 - 1.8	5 - 12	1	2
< 4	< 7	< 0.7	< 5	1 2)	1 2)

1) Postavljeno tvornički.

2) Nemojte koristiti sol na ovoj razini.

Ručno prilagođavanje

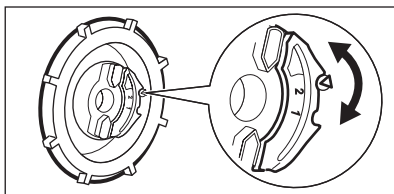

Okrenite prekidač tvrdoće vode na položaj 1 ili 2.

Elektroničko prilagođavanje

1. Za uključivanje uređaja, pritisnite tipku za uključivanje/isključivanje. Provjerite je li uređaju u načinu postavljanja, pogledajte 'ODABIR I POKRETANJE PROGRAMA'.
2. Istovremeno pritisnite i držite (4) i (5) dok indikatori tipki (3), (4) i (5) ne počnu treperiti.
3. Pritisnite tipku (3).

- Indikatori tipki (4) i (5) se isključuju.
 - Indikator tipke (3) nastavlja treperiti.
 - Oglašavaju se zvučni signali. Na primjer: pet isprekidanih zvučnih signala = 5. razina
 - Na zaslonu se prikazuje postavka omekšivača vode. Na primjer: **5 L** = razina 5.
4. Za promjenu postavke pritisćite tipku (3).
 5. Za potvrdu isključite uređaj.

PUNJENJE SPREMNIKA ZA SOL

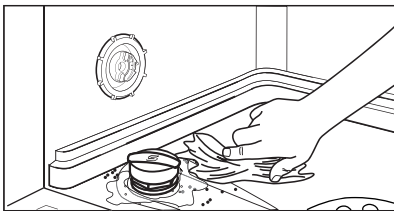
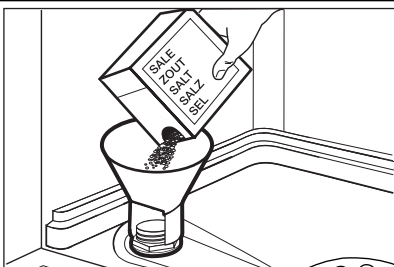

POZOR

Koristite isključivo sol za perilice posuđa. Ostali proizvodi mogu prouzročiti oštećenja na uređaju. Voda i sol mogu izlaziti iz spremnika za sol tijekom punjenja. Opasnost od korozije. Kako biste je spriječili, nakon punjenja spremnika za sol pokrenite program.

1. Okrenite poklopac u smjeru suprotnom od smjera kazaljki na satu i otvorite spremnik za sol.
2. Stavite 1 litru vode u spremnik za sol (samo prvi put).
3. Napunite sol za perilicu posuđa u spremnik za sol.
4. Uklonite sol oko otvora spremnika za sol.
5. Za zatvaranje spremnika za sol okrenite poklopac u smjeru kretanja kazaljki na satu.

NAPUNITE SPREMNIK SREDSTVA ZA ISPIRANJE

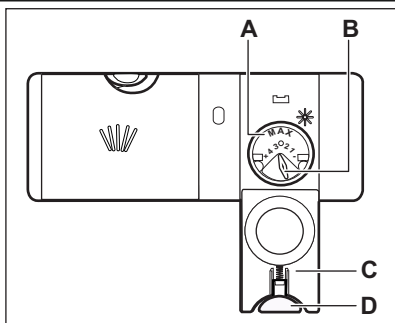

POZOR

Koristite isključivo sredstva za ispiranje za perilice posuđa. Ostali proizvodi mogu prouzročiti oštećenja na uređaju.



Sredstvo za ispiranje, tijekom zadnje faze ispiranja, pomaže u sušenju posuđa bez crtica i mrlja.

1. Pritisnite tipku **(D)** za otvaranje poklopca **(C)**.
2. Napunite spremnik sredstva za ispiranje **(A)**, ne više od oznake 'max'.
3. Proliveno sredstvo za ispiranje uklonite upijajućom krpom kako biste spriječili stvaranje pjene.
4. Zatvorite poklopac. Provjerite da se tipka za otpuštanje zaključava na mjestu.



Možete okrenuti birač ispuštene količine **(B)** između položaja 1 (najmanja količina) i položaja 4 (najveća količina).

SVAKODNEVNA UPORABA

1. Otvorite slavinu za vodu.
2. Pritisnite tipku za uključivanje/isključivanje za uključivanje uređaja. Provjerite je li uređaj u načinu postavljanja. Pogledajte "POSTAVLJANJE I UKLJUČENJE PROGRAMA".
 - Ako je indikatorsko svjetlo soli uključeno, napunite spremnik za sol.
 - Ako je indikatorsko svjetlo sredstva za ispiranje uključeno, napunite spremnik sredstva za ispiranje.
3. Napunite košare.
4. Dodajte deterdžent.
5. Postavite i pokrenite ispravan program pranja koji odgovara vrsti i zaprljanosti punjenja.

PUNJENJE KOŠARA



Pogledajte isporučeni letak s primjerima punjenja košara.

- Uređaj koristite isključivo za pranje predmeta namijenjenih za pranje u perilici.

UPOTREBA DETERDŽENTA

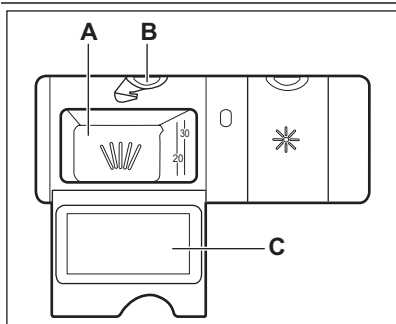

POZOR

Koristite isključivo deterdžente za perilice posuđa.

1. Pritisnite tipku (B) za otvaranje poklopca (C).
2. Stavite deterdžent u odjeljak (A).
3. Ako program ima fazu omekšivanja, stavite malu količinu deterdženta u unutarnji dio vrata uređaja.
4. Ako koristite tablete s deterdžentom, tabletu stavite u odjeljak (A).
5. Zatvorite poklopac. Provjerite da se tipka za otpuštanje zaključava na mjestu.



Nemojte koristiti više od točne količine deterdženta. Poštujte upute na pakiranju deterdženta.



Tablete s deterdžentom ne otapaju se potpuno s kratkim programima, i ostaci deterdženta mogu se zadržati na posuđu. Preporučujemo da tablete s deterdžentom koristite s dugim programima.

ODABIR I POKRETANJE PROGRAMA

Način postavljanja

Za prihvaćanje nekih radnji, uređaj mora biti u načinu podešavanja.

Uređaj je u načinu podešavanja kad, nakon uključjenja:

- Na zaslonu se prikazuju 2 vodoravne linije stanja.

Ako upravljačka ploča prikazuje druge uvjete, pritisnite **RESET** dok uređaj ne bude u načinu postavljanja.

Pokretanje programa bez odgode početka

1. Otvorite slavinu za vodu.
2. Pritisnite tipku za uključivanje/isključivanje za uključenje uređaja. Provjerite je li uređaj u načinu postavljanja.
3. Postavite program.
 - Na zaslonu bljeska broj odgovarajućeg programa.
4. Ako želite, možete postaviti opcije.
5. Zatvorite vrata uređaja. Program se pokreće.
 - Ako otvorite vrata, zaslon prikazuje trajanje programa koje se smanjuje u koracima od 1 minute.

Pokretanje programa s odgodom početka

1. Postavite program.
 2. Pritisnite tipku za odgodu dok se na zaslonu ne prikaže vrijeme odgode koje želite postaviti (od 1 do 24 sata).
 - Na zaslonu treperi vrijeme odgode početka.
 - Uključuje se indikatorsko svjetlo odgode.
 3. Zatvorite vrata uređaja. Započinje odbrojavanje.
 - Ako otvorite vrata, zaslon prikazuje vrijeme odgode početka koje se smanjuje u koracima od 1 sata.
- Kad odbrojavanje završi, program se pokreće.

Otvaranje vrata dok uređaj radi

Ako otvorite vrata, uređaj se zaustavlja. Kad zatvorite vrata, uređaj nastavlja raditi od točke u kojoj je prekinuo rad.

Poništavanje odgođenog početka tijekom rada odgode

1. Otvorite vrata uređaja.
2. Pritisnite tipku odgode početka sve dok zaslon ne prikaže broj programa.
3. Zatvorite vrata uređaja. Program se pokreće.

Otkazivanje programa

Pritisnite **RESET** sve dok se:

- Na zaslonu ne prikažu 2 vodoravne linije stanja.



Prije pokretanja novog programa provjerite nalazi li se deterđent u spremniku za deterđent.

Po završetku programa

Kad je program završen, oglašava se isprekidani zvučni signal. Na zaslonu se prikazuje **0** i uključuje se indikator završetka.

1. Za isključivanje uređaja, pritisnite tipku za uključivanje/isključivanje.
2. Zatvorite slavinu za dovod vode.



Ako ne pritisnete tipku za uključivanje/isključivanje, uređaj **AUTO OFF** automatski će isključiti uređaj nakon nekoliko minuta. To pomaže u smanjenju potrošnje energije.

- Ostavite posuđe da se ohladi prije nego ga izvadite iz uređaja. Vruće posuđe može se lako oštetiti.
- Najprije ispraznite predmete iz donje košare, zatim iz gornje košare.



Na stranicama i na vratima uređaja može biti vode. Nehrđajući čelik brže se hladi od posuđa.

ČIŠĆENJE I ODRŽAVANJE



UPOZORENJE

Prije održavanja, isključite uređaj i izvučite utikač iz utičnice električne struje.



Nečisti filtri i začepljene mlaznice smanjuju rezultate pranja. Redovno ih provjeravajte i ako je potrebno očistite ih.

ČIŠĆENJE FILTARA

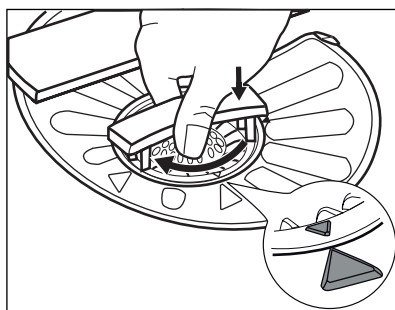
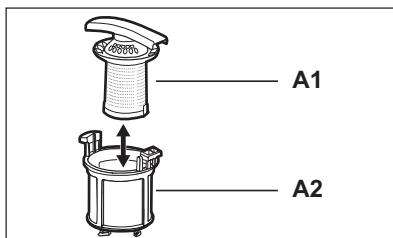
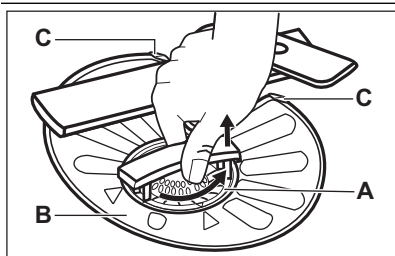

1. Okrenite filter (A) u smjeru suprotno od kazaljki na satu i skinite ga.
2. Za rastavljanje filtra (A), odvojite (A1) i (A2).
3. Skinite filter (B).
4. Filtre očistite vodom.
5. Postavite filter (B) u početni položaj. Osigurajte da ispravno stane pod dvije vodilice (C).
6. Sastavite filter (A) i stavite ga u filter (B). Okrenite ga u smjeru kazaljki na satu dok se ne zaključa.



Neispravan položaj filtera može uzrokovati loše rezultate pranja i oštećenje uređaja.

ČIŠĆENJE MLAZNICA

Ne uklanjajte mlaznice.

Ako se otvori u mlaznicama začepi, uklonite ostatke zaprljanja tankim oštrim predmetom.

VANJSKO ČIŠĆENJE

Obrišite uređaj vlažnom mekom krpom.

Koristite samo neutralna sredstva za čišćenje.

Nikada ne koristite abrazivna sredstva, jastučice za ribanje ili otapala.

RJEŠAVANJE PROBLEMA

Uređaj se ne pokreće ili se zaustavlja tijekom rada.

Najprije pokušajte pronaći rješenje problema (pogledajte tablicu). Ako nije, kontaktirajte serviser.

Kod nekih kvarova zaslon prikazuje šifru alarma:

• **,10** - Uređaj se ne puni vodom.

- **,20** - Uređaj ne izbacuje vodu.
- **,30** - Uključen je uređaj za zaštitu od poplave.



UPOZORENJE

Prije kontrole isključite uređaj.

Problem	Mogući uzrok	Moguće rješenje
Program ne započinje s radom.	Električni utikač nije priključen u utičnicu mrežnog napajanja.	Priključite utikač u mrežnu utičnicu.
	Otvorena su vrata uređaja.	Zatvorite vrata uređaja.
	Oštećen je osigurač u kućištu osigurača.	Zamijenite osigurač.
	Postavljen je odgoda početka.	Poništite odgodu početka ili pričekajte završetak odbrojavanja.
Uređaj se ne puni vodom.	Slavina za vodu je zatvorena.	Otvorite slavinu.
	Tlak vode je prenizak.	Obratite se lokalnom vodoopskrbnom poduzeću.
	Slavina je blokirana ili začepljena naslagama kamena.	Očistite slavinu.
	Filtar na crijevu za dovod vode je začepljen.	Očistite filtari.
	Dovodno crijevo vode je prelomljeno ili savijeno.	Provjerite je li položaj crijeva ispravan.
	Uključen je uređaj za zaštitu od poplave. U uređaju curi voda.	Zatvorite slavinu i kontaktirajte servis.
Uređaj ne izbacuje vodu.	Sifon je začepljen.	Očistite sifon.
	Odvodno crijevo vode je prelomljeno ili savijeno.	Provjerite je li položaj crijeva ispravan.

Nakon završetka kontrole, uključite uređaj. Program se nastavlja iz točke u kojoj je prekinut. Ako i dalje dolazi do kvara, kontaktirajte servis.

Ako zaslon prikaže druge kodove alarma, obratite se servisnom centru.

REZULTATI PRANJA I SUŠENJA NISU ZADOVOLJAVAJUĆI

Problem	Mogući uzrok	Moguće rješenje
Posuđe nije čisto.	Filtari su začepljeni.	Očistite filtre.
	Filtari nisu pravilno sastavljeni i ugrađeni.	Provjerite jesu li filtari pravilno sastavljeni i ugrađeni.
	Mlaznice su začepljene.	Preostale nečistoće tankim šiljenim predmetom.

Problem	Mogući uzrok	Moguće rješenje
	Program nije bio prikladan za vrstu posuđa i zaprljanost.	Provjerite odgovara li program vrsti posuđa i zaprljanosti.
	Nepravilan položaj predmeta u košarama. Voda nije mogla oprati sve predmete.	Provjerite je li položaj predmeta u košarama ispravan i može li voda lako oprati sve predmete.
	Mlaznice se ne mogu slobodno okretati.	Provjerite je li položaj predmeta u košarama ispravan i da ne uzrokuje blokiranje mlaznica.
	Količina deterdženta nije bila dovoljna.	Provjerite jeste li dodali ispravnu količinu deterdženta u spremnik za deterdžent prije početka programa.
	U spremniku za deterdžent nije bilo deterdženta.	Provjerite jeste li dodali deterdžent u spremnik za deterdžent prije početka programa.
Naslage kamenca na posuđu.	Spremnik za sol je prazan.	Provjerite ima li u spremniku za sol soli za perilicu posuđa.
	Postavljena razina omekšivača vode nije ispravna.	Provjerite odgovara li postavka omekšivača vode tvrdoći vode u vašem području.
	Poklopac spremnika za sol je labav.	Zategnite poklopac.
Bijele crte i mrlje ili plavičasti slojevi na čašama i posuđu.	Ispuštena količina sredstva za ispiranje je prevelika.	Smanjite količinu ispuštenog sredstva za ispiranje
	Količina deterdženta bila je prevelika.	Provjerite jeste li dodali ispravnu količinu deterdženta u spremnik za deterdžent prije početka programa.
Osušene kapljice vode ostaju na čašama i posuđu.	Ispuštena količina sredstva za ispiranje nije bila dovoljna.	Povećajte količinu ispuštenog sredstva za ispiranje.
	Uzrok može biti kvaliteta deterdženta.	Isprobajte deterdžent druge robne marke.
Posuđe je mokro.	Program nije imao fazu sušenja.	Postavite program s fazom sušenja.
Posuđe je mokro i mutno.	Spremnik sredstva za ispiranje je prazan.	Provjerite ima li sredstva za ispiranje u spremniku sredstva za ispiranje.
	Uzrok može biti kvaliteta sredstva za ispiranje.	Isprobajte sredstvo za ispiranje druge robne marke.

Problem	Mogući uzrok	Moguće rješenje
	Uzrok može biti kvaliteta kombiniranog deterdženta u tabletama.	<ul style="list-style-type: none"> • Isprobajte kombinirani deterdžent u tabletama druge robne marke. • Aktivirajte spremnik sredstva za ispiranje i koristite sredstvo za ispiranje zajedno s kombiniranim deterdžentom u tabletama.

Aktivacija spremnika sredstva za ispiranje s aktiviranom funkcijom "Multitab".

1. Za uključivanje uređaja, pritisnite tipku za uključivanje/isključivanje. Provjerite je li uređaj u načinu rada za postavljanje, pogledajte 'ODABIR I POKRETANJE PROGRAMA'.
2. Istovremeno pritisnite i držite (4) i (5) dok indikator tipki (3), (4) i (5) ne počnu treptati.
3. Pritisnite tipku (4).
 - Indikatori tipki (3) i (5) se isključuju.

- Indikator tipke (4) nastavlja treptati.
- Na zaslonu se prikazuje postavka spremnika sredstva za ispiranje.

<i>Od</i>	Isklj.
<i>Id</i>	Uklj.

4. Za promjenu postavke pritisnite tipku (4).
5. Za potvrdu isključite uređaj.
6. Podesite ispuštenu količinu sredstva za ispiranje.
7. Napunite spremnik sredstva za ispiranje.

TEHNIČKI PODACI

Dimenzije	Širina × Visina × Dubina (mm)	596 / 818 - 898 / 550
Spajanje na električnu mrežu	Pogledajte natpisnu pločicu.	
	Napon	220-240 V
	Frekvencija	50 Hz
Tlak dovoda vode	Min. / maks. (bar / MPa)	(0.5 / 0.05) / (8 / 0.8)
Dovod vode ¹⁾	Hladna ili topla voda ²⁾	maks. 60 °C
Kapacitet	Broj kompleta posuđa	12
Potrošnja energije	Uključen	0.10 W
	Isključen	0.10 W

¹⁾ Crijevo za dovod vode spojite na slavinu s navojem 3/4".

²⁾ Ako topla voda dolazi iz alternativnih izvora energije (npr., solarni paneli, energija vjetra), upotrijebite toplu vodu kako biste smanjili potrošnju energije.

OBSAH

22	BEZPEČNOSTNÍ INFORMACE
24	POPIS SPOTŘEBIČE
25	OVLÁDACÍ PANEL
26	PROGRAMY
28	FUNKCE
29	PŘED PRVNÍM POUŽITÍM
32	DENNÍ POUŽÍVÁNÍ
34	ČIŠTĚNÍ A ÚDRŽBA
35	ODSTRAŇOVÁNÍ ZÁVAD
37	TECHNICKÉ INFORMACE

POZNÁMKY K OCHRANĚ ŽIVOTNÍHO PROSTŘEDÍ

Recyklujte materiály označené symbolem . Obaly vyhoďte do příslušných odpadních kontejnerů k recyklaci.



Pomáhejte chránit životní prostředí a lidské zdraví a recyklovat elektrické a elektronické spotřebiče určené k likvidaci. Spotřebiče označené příslušným symbolem  nelikvidujte spolu s domovním odpadem. Spotřebič odevzdejte v místním sběrném dvoře nebo kontaktujte místní úřad.

NAVŠTIVTE NAŠE STRÁNKY OHLEDNĚ:

- Produktů
- Brožur
- Uživatelských příruček
- Odstraňování závad
- Servisních informací

www.aeg.com

VYSVĚTLIVKY

-  Upozornění - Důležité bezpečnostní informace.
-  Všeobecné informace a rady
-  Upozornění k ochraně životního prostředí

Změny vyhrazeny.

PRO DOKONALÉ VÝSLEDKY

Děkujeme vám, že jste si zvolili výrobek značky AEG. Aby vám bezchybně sloužil mnoho let, vyrobili jsme jej s pomocí inovativních technologií, které usnadňují život, a vybavili jsme jej funkcemi, které u obyčejných spotřebičů nenajdete. Stačí věnovat pár minut čtení a zjistíte, jak z něho získat co nejvíce.

PŘÍSLUŠENSTVÍ A SPOTŘEBNÍ MATERIÁL

V e-shopu společnosti AEG naleznete vše, co potřebujete k udržování všech vašich spotřebičů AEG v perfektním stavu. Čeká na vás široká nabídka příslušenství navrženého a vyrobeného s ohledem na nejvyšší standardy kvality, které očekáváte: od speciálního kuchyňského vybavení po košíčky na příbory, od držáků na lahve po vaky na choulstivé prádlo...



Navštivte internetový obchod na
www.aeg.com/shop

PÉČE O ZÁKAZNÍKY A SERVIS

Doporučujeme používat originální náhradní díly.

Při kontaktu se servisním střediskem se ujistěte, že máte k dispozici následující údaje. Tyto informace jsou uvedeny na typovém štítku.

Model _____

Výrobní číslo (PNC) _____

Sériové číslo (S.N.) _____



BEZPEČNOSTNÍ INFORMACE

Tento návod si pečlivě přečtěte ještě před instalací spotřebiče a jeho prvním použitím. Výrobce nezodpovídá za škody a zranění způsobená nesprávnou instalací či chybným používáním. Návod k použití vždy uchovávejte spolu se spotřebičem pro jeho budoucí použití.

BEZPEČNOST DĚTÍ A POSTIŽENÝCH OSOB



UPOZORNĚNÍ

Hrozí nebezpečí udušení, úrazu nebo jiných trvalých následků.

- Nedovolte, aby spotřebič používaly osoby, včetně dětí, se zhoršenými fyzickými a smyslovými schopnostmi, sníženými mentálními funkcemi nebo nedostatkem zkušeností a znalostí. Takové osoby mohou spotřebič používat jen pod dozorem nebo vedením osob odpovědných za jejich bezpečnost. Nenechte děti hrát si se spotřebičem.
- Všechny obaly uschovejte z dosahu dětí.
- Všechny mycí prostředky uschovejte z dosahu dětí.
- Jsou-li dvířka spotřebiče otevřená, nedovolte dětem a domácím zvířatům, aby se k němu přibližovali.

INSTALACE

- Odstraňte veškerý obalový materiál.
- Poškozený spotřebič neinstalujte ani nepoužívejte.
- Neinstalujte nebo nepoužívejte spotřebič tam, kde může teplota klesnout pod 0 °C.
- Řiďte se pokyny k instalaci dodanými spolu s tímto spotřebičem.
- Ujistěte se, že je spotřebič namontován pod nebo vedle bezpečných konstrukcí.

Vodovodní přípojka

- Dbejte na to, abyste hadice nepoškodili.
- Před připojením spotřebiče k novým hadicím nebo k hadicím, které nebyly dlouho používané, nechte vodu na několik minut odtéct, dokud nebude čistá.
- Při prvním použití spotřebiče se ujistěte, že nedochází k únikům vody.

- Přívodní hadice s opláštěním je vybavena bezpečnostním ventilem a vnitřním síťovým kabelem.

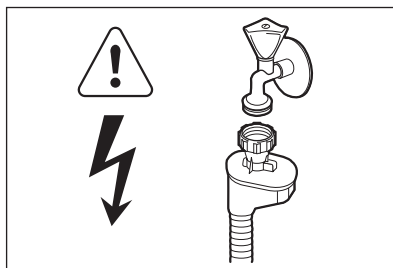

UPOZORNĚNÍ

Nebezpečné napětí.

- Jestliže se přívodní hadice poškodí, okamžitě vytáhněte síťovou zástrčku ze zásuvky. Zkontaktujte servisní středisko, aby vám přívodní hadici vyměnili.

Připojení k elektrické síti



UPOZORNĚNÍ

Hrozí nebezpečí požáru nebo úrazu elektrickým proudem.

- Spotřebič musí být uzemněn.
- Zkontrolujte, zda údaje o napájení na typovém štítku souhlasí s parametry elektrické sítě. Pokud tomu tak není, obraťte se na elektrikáře.
- Vždy používejte správně instalovanou síťovou zásuvku s ochranou proti úrazu elektrickým proudem.
- Nepoužívejte rozbočovací zástrčky ani prodlužovací kabely.
- Dbejte na to, abyste nepoškodili napájecí kabel a síťovou zástrčku. Pro výměnu napájecího kabelu se obraťte na servisní středisko nebo elektrikáře.
- Síťovou zástrčku zapojte do síťové zásuvky až na konci instalace spotřebiče. Po instalaci musí zůstat síťová zástrčka nadále dostupná.
- Neodpojujte spotřebič ze zásuvky tahem za kabel. Vždy tahejte za zástrčku.

POUŽITÍ SPOTŘEBIČE

- Tento spotřebič je určen pro použití v domácnosti a pro následující způsoby použití:

- Kuchyňky pro zaměstnance v obchodech, kancelářích a jiných pracovních prostředích.
- Farmářské domy
- Pro zákazníky hotelů, motelů a jiných ubytovacích zařízení
- Penziony a ubytovny.



UPOZORNĚNÍ

Nebezpečí úrazu.

- Neměňte technické parametry tohoto spotřebiče.
- Nože a další nástroje s ostrými špičkami vkládejte do košíčku na příbory špičkou dolů nebo vodorovně.
- Nenechávejte dvířka spotřebiče otevřená bez dozoru, aby na ně nikdo nespádl.
- Na otevřená dvířka si nesedejte, ani si na ně nestoupejte.
- Mycí prostředky pro myčky jsou nebezpečné. Řiďte se bezpečnostními pokyny uvedenými na balení mycího prostředku.
- Nepijte ani si nehrajte s vodou ve spotřebiči.
- Nádobí ze spotřebiče nevyjímejte, dokud se nedokončí program. Na nádobí mohou být zbytky mycího prostředku.



UPOZORNĚNÍ

Hrozí nebezpečí úrazu elektrickým proudem, požáru či popálení.

- Do spotřebiče, do jeho blízkosti nebo na spotřebič neumísťujte hořlavé předměty nebo předměty obsahující hořlavé látky.
- K čištění spotřebiče nepoužívejte proud vody nebo páru.
- Pokud během probíhajícího programu otevřete dvířka spotřebiče, může dojít k uvolnění horké páry.

LIKVIDACE



UPOZORNĚNÍ

Hrozí nebezpečí úrazu či udušení.

- Odpojte spotřebič od elektrické sítě.
- Odřízněte a vyhodte síťový kabel.
- Odstraňte dveřní západku, abyste zabránili uvěznění dětí a domácích zvířat ve spotřebiči.

POPIS SPOTŘEBIČE

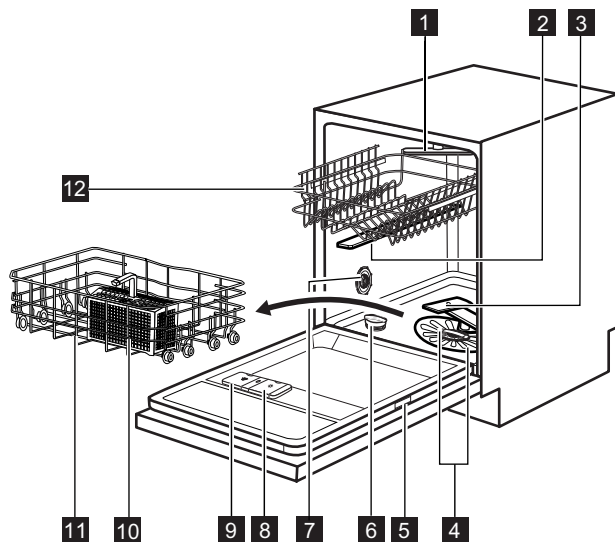

- 1** Nejvyšší ostříkovací rameno
- 2** Horní ostříkovací rameno
- 3** Dolní ostříkovací rameno
- 4** Filtry
- 5** Typový štítek
- 6** Zásobník na sůl
- 7** Otočný volič tvrdosti vody
- 8** Dávkovač leštidla
- 9** Dávkovač mycího prostředku
- 10** Košíček na příbory
- 11** Dolní koš
- 12** Horní koš

SVĚTELNÝ PAPERSEK

- Při probíhajícímu programu svítí červený světelný paprsek na podlahu pod dvířky spotřebiče. Po dokončení programu se červené světlo změní na zelené.
- V případě poruchy spotřebiče červený světelný paprsek bliká.

OVLÁDACÍ PANEĽ

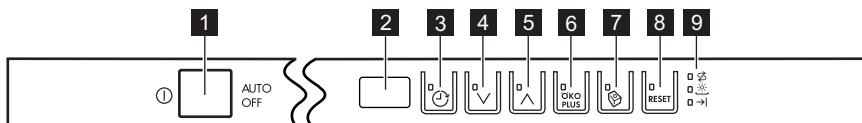

1 Tlačítko Zap./Vyp.

2 Displej

3 Tlačítko Odložený start

4 Tlačítko volby programu (dolů)



5 Tlačítko volby programu (nahoru)

6 Tlačítko ÖKO PLUS



7 Tlačítko Multitab

8 Tlačítko RESET

9 Kontrolky



Kontrolky	Popis
	Kontrolka množství soli. Tato kontrolka během průběhu programu nesvítí.
	Kontrolka stavu leštidla. Tato kontrolka během průběhu programu nesvítí.
	Kontrolka konce programu.

PROGRAMY

Program	Stupeň znečištění Druh náplně	Program fáze	Funkce
1 AUTO SENSE 45°-70° 1)	Vše Nádobí, příbory, hrnce a pánve	Předmytí Hlavní mytí 45 °C až 70 °C Oplachy Sušení	ÖKO PLUS
2 PRO 70° 2)	Velmi znečištěné Nádobí, příbory, hrnce a pánve	Předmytí Mytí 70 °C Oplachy Sušení	ÖKO PLUS
3 Extra SILENT 3) 50°	Normálně znečištěné Nádobí a příbory	Předmytí Mytí 50 °C Oplachy Sušení	
4 Quick 30MIN 60° 4)	Čerstvě znečištěné Nádobí a příbory	Mytí 60 °C Oplach	
5 ECO 50° 5)	Normálně znečištěné Nádobí a příbory	Předmytí Mytí 50 °C Oplachy Sušení	ÖKO PLUS
6 Quick 60MIN 55°	Lehce znečištěné Nádobí a příbory	Mytí 55 °C Oplachy	
7  45°	Normálně nebo lehce znečištěné Křehké nádobí a sklo	Mytí 45 °C Oplachy Sušení	ÖKO PLUS
8  ✖ 6)	Vše	Předmytí	

- 1) Spotřebič zjistí stupeň znečištění a množství nádobí v koších. Automaticky pak nastaví teplotu a množství vody, spotřebu energie a délku programu.
- 2) Tento program zahrnuje oplachovací fázi při vysoké teplotě, která zajišťuje lepší hygienické výsledky. Během oplachovací fáze zůstane teplota na hodnotě 70 °C po dobu 10 až 14 minut.
- 3) Jedná se o nejtichší mycí program. Čerpadlo pracuje při velmi nízkých otáčkách, aby se snížila úroveň hluku. Díky nízkým otáčkám trvá tento program déle.
- 4) U tohoto programu můžete umýt čerstvě znečištěné nádobí. Tento program nabízí dobré výsledky mytí při krátké délce programu.
- 5) Jedná se o standardní program pro zkušebny. Tento program nabízí nejúspornější spotřebu vody a energie při mytí normálně znečištěného nádobí a příborů.
- 6) Pomocí tohoto programu nádobí rychle opláchnete. Zabráníte tak přilepení zbytků jídla na nádobí a nepříjemnému zápachu vycházejícímu ze spotřebiče.
Pro tento program nepoužívejte mycí prostředek.

Údaje o spotřebě

Program ¹⁾	Délka (min)	Energie (kWh)	Voda (l)
1 AUTO SENSE 45°-70°	40 - 150	0.6 - 1.4	7 - 14
2 PRO 70°	140 - 160	1.4 - 1.6	13 - 14
3 Extra SILENT 50°	200 - 220	1.1 - 1.2	9 - 11
4 Quick 30MIN 60°	30	0.8	9
5 ECO 50°	160 - 180	0.8 - 0.9	9 - 10
6 Quick 60MIN 55°	50 - 60	1.0 - 1.1	10 - 11
7  45°	70 - 80	0.8 - 0.9	11 - 12
8 	14	0.1	4

¹⁾ Délka programu a hodnoty spotřeby se mohou měnit v závislosti na tlaku a teplotě vody, na kolísání v dodávce proudu, na zvolených funkcích a na množství nádobí.

Informace pro zkušební

Pro všechny potřebné informace ohledně testu výkonnosti zašlete e-mail na:

info.test@dishwasher-production.com

Poznamenejte si výrobní číslo (PNC) uvedené na typovém štítku.

FUNKCE



Jakékoliv funkce zapnete či vypnete ještě před spuštěním programu. Funkce nelze zapnout nebo vypnout v průběhu programu.



Pokud je nastavena jedna nebo více funkcí, před spuštěním programu se ujistěte, že příslušné kontrolky svítí.

ÖKO PLUS

Tato funkce snižuje teplotu ve fázi sušení. Spotřeba energie se sníží o 25 %. Nádobí může být na konci programu ještě vlhké. Stiskněte tlačítko ÖKO PLUS:

- Pokud lze tuto funkci použít s daným programem, rozsvítí se příslušná kontrolka.
- Pokud tuto funkci nelze s daným programem použít, příslušná kontrolka bude několik sekund blikat a poté zůstane zhasnutá.

MULTITAB

Tuto funkci zapnete pouze, když používáte kombinované mycí tablety.

Tato funkce vypne dávkování soli a leštidla. Příslušné kontrolky nesvítí.

Délka programu se může zvýšit.

- Stiskněte tlačítko funkce Multitab a rozsvítí se příslušná kontrolka.
- Funkce zůstane zapnutá, dokud ji nevypnete. Stiskněte tlačítko funkce Multitab a příslušná kontrolka zhasne.

Chcete-li použít kombinované mycí tablety před tím, než začnete odděleně používat mycí prostředek, sůl do myčky a leštidlo, postupujte následovně:

1. Vypněte funkci Multitab.
2. Nastavte změkčovač vody na nejvyšší stupeň.
3. Ujistěte se, že je zásobník na sůl a dávkovač leštidla plný.
4. Spustěte nejkratší program s oplachovací fází bez mycího prostředku a bez nádobí.
5. Nastavte změkčovač vody podle tvrdosti vody ve vaší oblasti.
6. Seřídte dávkování leštidla.

ZVUKOVÁ SIGNALIZACE

Zvuková signalizace zazní v těchto případech:

- Dokončí se program.

- Stupeň změkčovače vody byl nastaven elektronicky.
- Vyskytla se závada či porucha na spotřebiči.



Nastavení z výroby: zapnuto. Zvukovou signalizaci lze vypnout.

Vypnutí zvukové signalizace

1. Stisknutím tlačítka Zap/Vyp spotřebič zapnete. Zkontrolujte, zda je spotřebič v režimu nastavení. Viz „NASTAVENÍ A SPUŠTĚNÍ PROGRAMU“.
2. Současně stiskněte a podržte tlačítko (4) a (5), dokud nezablikají kontrolky tlačítek (3), (4) a (5).
3. Stiskněte tlačítko (5),
 - Kontrolka tlačítek (3) a (4) zhasne.
 - Kontrolka tlačítka (5) dále bliká.
 - Na displeji se zobrazí nastavení zvukové signalizace.

1b	Zap
0b	Vypnuto

4. Stisknutím tlačítka (5) změňte nastavení.
5. Nastavení potvrďte vypnutím spotřebiče.

PŘED PRVNÍM POUŽITÍM

1. Ujistěte se, zda nastavený stupeň změkčovače vody odpovídá tvrdosti vody ve vaší oblasti. Pokud ne, nastavte změkčovač vody. Přesný stupeň tvrdosti vody ve vaší oblasti zjistíte u místního vodárenského podniku.
2. Naplňte zásobník na sůl.
3. Naplňte dávkovač leštidla.
4. Otevřete vodovodní kohoutek.
5. Během provozu mohou ve spotřebiči zůstat zbytky. Odstraníte je spuštěním libovolného programu. Nepoužívejte mycí prostředek a nevkládejte nic do košů.



Pokud používáte kombinované mycí tablety, zapněte funkci Multitab. Tyto tablety obsahují mycí prostředek, leštidlo a další přísady. Ujistěte, že jsou tyto tablety vhodné pro tvrdost vody ve vaší oblasti. Řiďte se pokyny na balení výrobků.

SEŘÍZENÍ ZMĚKČOVAČE VODY

Tvrdá voda obsahuje velké množství minerálů, které mohou způsobit poškození spotřebiče a špatné výsledky mytí. Změkčovač vody tyto minerály neutralizuje.

Sůl do myčky udržuje změkčovač vody čistý a v dobrém stavu. Nastavení změkčovače vody na správný stupeň viz tabulka. Zajišťuje, aby změkčovač vody používal správné množství soli do myčky a vody.



Změkčovač vody musíte nastavit ručně a elektronicky.

Tvrdost vody				Změkčovač vody nastavení	
Německé stupně (°dH)	Francouzské stupně (°fH)	mmol/l	Clarkovy stupně	Ruční	Elektronické
51 - 70	91 - 125	9,1 - 12,5	64 - 88	2 1)	10
43 - 50	76 - 90	7,6 - 9,0	53 - 63	2 1)	9
37 - 42	65 - 75	6,5 - 7,5	46 - 52	2 1)	8
29 - 36	51 - 64	5,1 - 6,4	36 - 45	2 1)	7
23 - 28	40 - 50	4,0 - 5,0	28 - 35	2 1)	6
19 - 22	33 - 39	3,3 - 3,9	23 - 27	2 1)	5 1)
15 - 18	26 - 32	2,6 - 3,2	18 - 22	1	4
11 - 14	19 - 25	1,9 - 2,5	13 - 17	1	3
4 - 10	7 - 18	0,7 - 1,8	5 - 12	1	2
< 4	< 7	< 0,7	< 5	1 2)	1 2)

1) Výchozí nastavená poloha.

2) Při tomto stupni sůl nepoužívejte.

Ruční nastavení

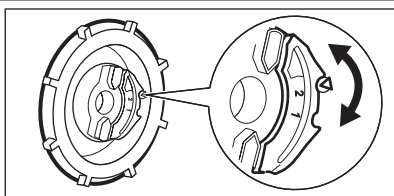

Otočte voličem tvrdosti vody do polohy 1 nebo 2.

Elektronické nastavení

1. Stisknutím tlačítka Zap/Vyp spotřebič zapnete. Ujistěte se, že je spotřebič v režimu nastavení, viz „NASTAVENÍ A SPUŠTĚNÍ PROGRAMU“.
2. Současně stiskněte a podržte tlačítko (4) a (5), dokud nezablikají kontrolky tlačítek (3), (4) a (5).
3. Stiskněte tlačítko (3).

- Kontrolka tlačítek (4) a (5) zhasne.
 - Kontrolka tlačítka (3) dále bliká.
 - Zazní zvukový signál. Příklad: pět přerušovaných zvukových signálů = stupeň 5.
 - Na displeji se zobrazí nastavení změkčovače vody. Příklad: **S L** = stupeň 5.
4. Opětovným stisknutím tlačítka (3) změňte nastavení.
 5. Nastavení potvrďte vypnutím spotřebiče.

PLNĚNÍ ZÁSOBNÍKU NA SŮL

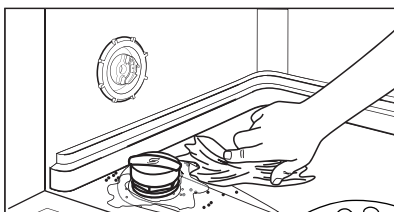
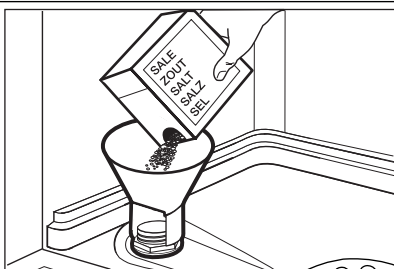

POZOR

Používejte pouze sůl do myčky. Jiné výrobky by mohly spotřebič poškodit. Při plnění může ze zásobníku na sůl unikat voda nebo sůl. Nebezpečí koroze. Po naplnění zásobníku na sůl jí zabráníte spuštěním programu.

1. Otočením víčka směrem doleva otevřete zásobník na sůl.
2. Do zásobníku na sůl nalijte 1 l vody (pouze při prvním plnění).
3. Naplňte zásobník na sůl solí do myčky.
4. Odstraňte sůl, která se vysypala okolo zásobníku na sůl.
5. Otočením víčka směrem doprava zásobník na sůl zavřete.

PLNĚNÍ DÁVKOVAČE LEŠTIDLA

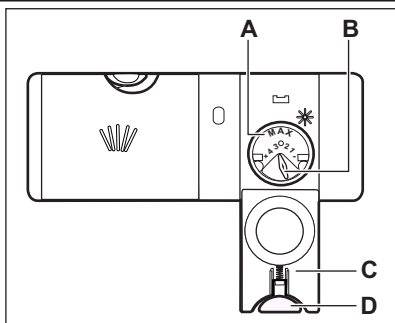
**POZOR**

Používejte pouze leštidlo pro myčky. Jiné výrobky by mohly spotřebič poškodit.



Leštidlo během poslední oplachovací fáze umožňuje usušení nádobí bez šmouh a skvrn.

1. Stiskněte uvolňovací tlačítko (D) a otevřete víčko (C).
2. Naplňte dávkovač leštidla (A), maximálně však po značku „MAX“.
3. Rozlité leštidlo setřete savým hadříkem, aby se netvořilo přílišné množství pěny.
4. Zavřete víčko. Ujistěte se, že se uvolňovací tlačítko zaklapne zpět.



Voličem můžete nastavit dávkované množství (B) jeho otočením do polohy 1 (nejmenší množství) až 4 (největší množství).

DENNÍ POUŽÍVÁNÍ

- Otevřete vodovodní kohoutek.
- Stisknutím tlačítka zap/vyp spotřebič zapněte. Zkontrolujte, zda je spotřebič v režimu nastavení. Viz „NASTAVENÍ A SPUŠTĚNÍ PROGRAMU“.
 - Pokud kontrolka stavu soli svítí, doplňte zásobník na sůl.
 - Pokud kontrolka stavu leštidla svítí, doplňte dávkovač leštidla.
- Naplňte koše.
- Přidejte mycí prostředek.
- Nastavte a spusťte správný program pro daný druh náplně a stupeň znečištění.

PLNĚNÍ KOŠŮ



Viz příložený leták s příklady plnění košů.

- Spotřebič používejte pouze k mytí nádobí, které je bezpečné mýt v myčce.

POUŽITÍ MYČÍHO PROSTŘEDKU

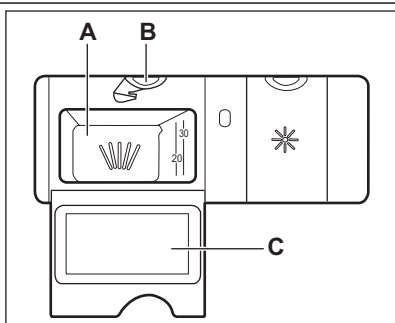

POZOR

Používejte pouze mycí prostředky určené pro myčky nádobí.

- Stiskněte uvolňovací tlačítko (B) a otevřete víčko (C).
- Mycím prostředkem naplňte komoru (A).
- Pokud má program fázi předmytí, naneste na vnitřní stranu dvířek spotřebiče trochu mycího prostředku.
- Pokud používáte mycí tablety, vložte tabletu do komory (A).
- Zavřete víko. Ujistěte se, že se uvolňovací tlačítko zaklapne zpět.



Nepoužívejte větší množství mycího prostředku, než je správné. Řiďte se pokyny na balení mycího prostředku.



Mycí tablety se nemohou při krátkých programech plně rozpustit, a mohou tak na nádobí zanechat zbytky mycího prostředku.

Mycí tablety doporučujeme používat spolu s dlouhými programy.

NASTAVENÍ A SPUŠTĚNÍ PROGRAMU

Režim nastavení

Spotřebič musí být při některých postupech v režimu nastavení.

Spotřebič je v režimu nastavení, když:

- Na displeji se zobrazí dvě vodorovné stavové čárky.

Pokud se na ovládacím panelu zobrazí jiné údaje, stiskněte **RESET**, dokud se spotřebič nepřepne do režimu nastavení.

Spuštění programu bez odloženého startu

1. Otevřete vodovodní kohoutek.
2. Stisknutím tlačítka zap/vyp spotřebič zapněte. Zkontrolujte, zda je spotřebič v režimu nastavení.
3. Nastavte program.
 - Na displeji bliká číslo příslušného programu.
4. V případě potřeby nastavte požadované funkce.
5. Zavřete dvířka spotřebiče. Program se spustí.
 - Pokud otevřete dvířka, na displeji se zobrazí délka programu, která se snižuje v krocích po jedné minutě.

Spuštění programu s odloženým startem

1. Nastavte program.
2. Opakovaně stiskněte tlačítko odloženého startu, dokud se na displeji nezobrazí čas odloženého startu, který chcete nastavit (1—24 hodin).
 - Na displeji bliká čas odloženého startu.
 - Kontrolka odloženého startu se rozsvítí.
3. Zavřete dvířka spotřebiče. Spustí se odpočet.
 - Pokud otevřete dvířka, na displeji se zobrazí odpočet do odloženého startu, který se snižuje v krocích po jedné hodině.
- Po dokončení odpočtu se spustí nastavený program.

Otevření dvířek za chodu spotřebiče

Otevřením dvířek zastavíte chod spotřebiče. Když dvířka opět zavřete, bude spotřebič pokračovat od okamžiku přerušení.

Zrušení odloženého startu během jeho odpočítávání

1. Otevřete dvířka spotřebiče.
2. Opakovaně stiskněte tlačítko odloženého startu, dokud se na displeji nezobrazí číslo programu.
3. Zavřete dvířka spotřebiče. Program se spustí.

Zrušení programu

Tiskněte **RESET**, dokud:

- Na displeji se zobrazí dvě vodorovné stavové čárky.



Před spuštěním nového programu zkontrolujte, zda je v dávkovači mycí prostředek.

Na konci programu

Po dokončení programu zazní přerušovaný zvukový signál. Na displeji se zobrazí **0** a rozsvítí se kontrolka konce programu.

1. Stisknutím tlačítka Zap/Vyp spotřebič vypněte.
2. Zavřete vodovodní kohoutek.



Pokud nestisknete tlačítko zap/vyp, zařízení pro automatické vypnutí (**AUTO OFF**) spotřebič po několika minutách automaticky vypne. Snižuje se tak spotřeba energie.

- Nádobí před vyjmutím ze spotřebiče nechte vychladnout. Horké nádobí se snadněji poškodí.
- Nejprve vyjměte nádobí z dolního koše, a potom z koše horního.



Na stěnách a dvířkách spotřebiče může být voda. Nerezový povrch chladne rychleji než nádobí.

ČIŠTĚNÍ A ÚDRŽBA



UPOZORNĚNÍ

Před čištěním nebo údržbou spotřebič vždy vypněte a vytáhněte síťovou zástrčku ze zásuvky.



Zanesené filtry a ucpaná ostříkovací ramena snižují výsledky mytí. Pravidelně je kontrolujte a v případě potřeby je vyčistěte.

ČIŠTĚNÍ FILTRŮ

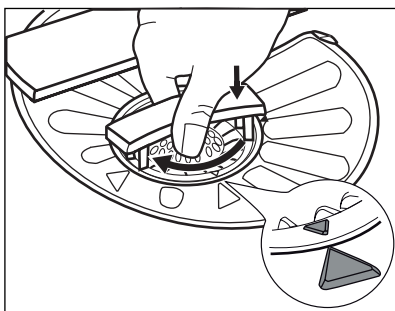
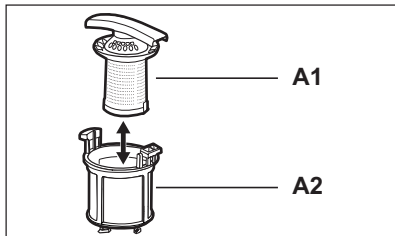
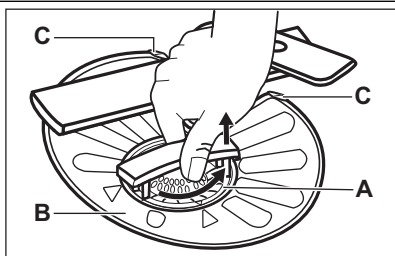

1. Otočte filtrem (A) proti směru hodinových ručiček a vyndejte jej.
2. Filtr (A) rozmontujete oddělením částí (A1) a (A2).
3. Vyjměte filtr (B).
4. Filtry vyčistěte vodou.
5. Vraťte filtr (B) na jeho původní místo. Ujistěte se, že je správně umístěn pod dvěma vodicími drážkami (C).
6. Sestavte filtr (A) vložte jej na jeho místo ve filtru (B). Otočte jím po směru hodinových ručiček, dokud se nezajistí.



Nesprávné umístění filtrů může mít za následek špatné výsledky mytí a poškození spotřebiče.

ČIŠTĚNÍ OSTŘÍKOVACÍCH RAMEN

Ostříkovací ramena nevyjímejte.

Jestliže se otvory v ostříkovacích ramenech zanesou nečistotami, odstraňte je úzkým špičatým předmětem.

ČIŠTĚNÍ VNĚJŠÍCH PLOCH

Vyčistěte spotřebič vlhkým měkkým hadrem.

Používejte pouze neutrální mycí prostředky. Nepoužívejte prostředky s drsnými částicemi, drátěnky nebo rozpouštědla.

ODSTRAŇOVÁNÍ ZÁVAD

Spotřebič nezačne pracovat nebo se během provozu zastavuje.

Před kontaktováním servisního střediska se pokuste závadu odstranit sami pomocí níže uvedených informací.

U některých poruch se na displeji zobrazí výstražný kód:

- **,10** - Spotřebič se neplní vodou.
- **,20** - Spotřebič nevypouští vodu.
- **,30** - Je aktivován systém proti vyplavení.



UPOZORNĚNÍ

Před kontrolou spotřebič vypněte.

Problém	Možná příčina	Možné řešení
Nespustil se program.	Zástrčka není zasunutá do zásuvky.	Zasuňte zástrčku do zásuvky.
	Dvířka spotřebiče jsou otevřená.	Zavřete dvířka spotřebiče.
	Poškozená pojistka v pojistkové skřínce (vybavený jistič).	Vyměňte pojistku (znovu aktivujte jistič).
	Je nastavený odložený start.	Zrušte odložený start a vyčkejte na konec odpočítávání.
Spotřebič se neplní vodou.	Vodovodní kohoutek je zavřený.	Otevřete vodovodní kohout.
	Příliš nízký tlak vody.	Kontaktujte vaši vodárenskou společnost.
	Vodovodní kohoutek je ucpaný nebo zanesený vodním kamenem.	Vyčistěte vodovodní kohoutek.
	Filtr v přívodní hadici je zanesený.	Vyčistěte filtr.
	Přívodní hadice je přehnutá nebo zkroucená.	Ujistěte se, že je hadice správně umístěná.
	Je aktivován bezpečnostní systém proti vyplavení. Ve spotřebiči uniká voda.	Zavřete vodovodní kohoutek a obraťte se na servisní středisko.
	Spotřebič nevypouští vodu.	Přípojka sifonu je ucpaná.
	Vypouštěcí hadice je přehnutá nebo zkroucená.	Ujistěte se, že je hadice správně umístěná.

Po kontrole spotřebič zapněte. Program bude pokračovat od okamžiku, ve kterém byl přerušen. Pokud se problém objeví znovu, obraťte se na autorizované servisní středisko.

Pokud se na displeji zobrazí jiný výstražný kód, obraťte se na autorizované servisní středisko.

NÁDOBÍ NENÍ DOSTATEČNĚ UMYTÉ NEBO SUCHÉ

Problém	Možná příčina	Možné řešení
Nádobí není čisté.	Filtry jsou ucpané.	Vyčistěte filtry.
	Filtry nejsou správně sestavené a umístěné.	Zkontrolujte, zda jsou filtry správně sestavené a umístěné.

Problém	Možná příčina	Možné řešení
	Ostříkovací ramena jsou zanesená.	Odstraňte zbytky nečistot pomocí úzkého špičatého předmětu.
	Zvolený program nebyl vhodný pro daný druh náplně a stupeň znečištění.	Ujistěte se, že je zvolený program vhodný pro daný druh náplně a stupeň znečištění.
	Nesprávné rozmístění nádobí v koších. Voda nemohla omýt všechno nádobí.	Ujistěte se, že je nádobí v koších správně rozloženo a že voda jej může zcela snadno omývat.
	Ostříkovací ramena se nemohou volně otáčet.	Ujistěte se, že je nádobí v koších správně rozloženo a neblokuje ostříkovací ramena.
	Nedostatečné množství mycího prostředku.	Ujistěte se, že jste do dávkovače před spuštěním programu přidali správné množství mycího prostředku.
	V dávkovači nebyl žádný mycí prostředek.	Ujistěte se, že jste do dávkovače před spuštěním programu přidali mycí prostředek.
Částečky vodního kamene na nádobí.	Zásobník na sůl je prázdný.	Ujistěte se, že je v zásobníku na sůl dostatečné množství soli.
	Nastavený stupeň změkčovače vody je nesprávný.	Ujistěte se, zda nastavený stupeň změkčovače vody odpovídá tvrdosti vody ve vaší oblasti.
	Víčko zásobníku na sůl je uvolněné.	Víčko utáhněte.
Na nádobí a skle jsou bílé šmouhy a skvrny nebo modravý potah.	Uvolňuje se příliš velké množství leštidla.	Snižte dávkování leštidla.
	Nadměrné množství mycího prostředku.	Ujistěte se, že jste do dávkovače před spuštěním programu přidali správné množství mycího prostředku.
Na nádobí a skle jsou zaschlé vodní kapky.	Uvolňuje se příliš malé množství leštidla.	Zvyšte dávkování leštidla.
	Příčinou může být kvalita mycího prostředku.	Zkuste jinou značku mycího prostředku.
Nádobí je mokré.	Program neobsahoval žádnou sušící fázi.	Nastavte program se sušící fází.
Nádobí je vlhké a matné.	Dávkovač leštidla je prázdný.	Ujistěte se, že je v dávkovači leštidlo.
	Příčinou může být kvalita leštidla.	Zkuste jinou značku leštidla.

Problém	Možná příčina	Možné řešení
	Příčinou může být kvalita kombinovaných mycích tablet.	<ul style="list-style-type: none"> Zkuste jinou značku kombinovaných mycích tablet. Zapněte dávkovač leštidla a použijte leštidlo spolu s kombinovanými mycími tabletami.

Zapnutí dávkovače leštidla při zapnuté funkci Multitab

- Stisknutím tlačítka Zap/Vyp spotřebič zapněte. Ujistěte se, že je spotřebič v režimu nastavení, viz „NASTAVENÍ A SPUŠTĚNÍ PROGRAMU“.
- Současně stiskněte a podržte tlačítko (4) a (5), dokud nezablikají kontrolky tlačítek (3), (4) a (5).
- Stiskněte tlačítko (4).
 - Kontrolka tlačítek (3) a (5) zhasne.

- Kontrolka tlačítka (4) dále bliká.
- Na displeji se zobrazí nastavení dávkovače leštidla.

<i>0 d</i>	Vypnuto
<i>1 d</i>	Zap

- Stisknutím tlačítka (4) změňte nastavení.
- Nastavení potvrďte vypnutím spotřebiče.
- Seřídte dávkování leštidla.
- Naplňte dávkovač leštidla.

TECHNICKÉ INFORMACE

Rozměry	Šířka / Výška / Hloubka (mm)	596 / 818 - 898 / 550
Připojení k elektrické síti	Viz typový štítek.	
	Napětí	220-240 V
	Frekvence	50 Hz
Tlak přívodu vody	Min. / max. (bar / MPa)	(0,5 / 0,05) / (8 / 0,8)
Přívod vody ¹⁾	Studená nebo teplá voda ²⁾	max. 60 °C
Kapacita	Jídelní soupravy	12
Příkon	Režim zapnuto	0.10 W
	Režim vypnuto	0.10 W

¹⁾ Přívodní hadici připojte ke kohoutku se závitem 3/4".

²⁾ Pokud odebíráte horkou vodu z alternativních zdrojů (např. solární panely, větrná energie), použijte tuto horkou vodu ke snížení spotřeby energie.

SOMMAIRE

- 40 CONSIGNES DE SÉCURITÉ
- 42 DESCRIPTION DE L'APPAREIL
- 43 BANDEAU DE COMMANDE
- 44 PROGRAMMES
- 46 OPTIONS
- 47 AVANT LA PREMIÈRE UTILISATION
- 51 UTILISATION QUOTIDIENNE
- 54 ENTRETIEN ET NETTOYAGE
- 55 EN CAS D'ANOMALIE DE FONCTIONNEMENT
- 58 CARACTERISTIQUES TECHNIQUES

EN MATIÈRE DE PROTECTION DE L'ENVIRONNEMENT

Recyclez les matériaux portant le symbole ♻️. Déposez les emballages dans les conteneurs prévus à cet effet.



Contribuez à la protection de l'environnement et à votre sécurité, recyclez vos produits électriques et électroniques. Ne jetez pas les appareils portant le symbole  avec les ordures ménagères. Emmenez un tel produit dans votre centre local de recyclage ou contactez vos services municipaux.

RENDEZ-VOUS SUR NOTRE SITE POUR CONSULTER:

- Produits
- Brochures
- Notices d'utilisation
- Dépannage
- Informations sur le service après-vente

www.aeg.com

LÉGENDE

-  Avertissement – Informations importantes sur la sécurité.
-  Informations générales et conseils
-  Informations écologiques

Sous réserve de modifications.

POUR DES RÉSULTATS PARFAITS

Merci d'avoir choisi ce produit AEG. Nous l'avons conçu pour qu'il vous offre des performances irréprochables pour longtemps, en intégrant des technologies innovantes qui vous simplifient la vie grâce à des caractéristiques que vous ne trouverez pas forcément sur des appareils ordinaires. Veuillez prendre quelques instants pour lire cette notice afin d'utiliser au mieux votre appareil.

ACCESSOIRES ET CONSOMMABLES

Dans la boutique en ligne d'AEG, vous trouverez tout ce qu'il vous faut pour que vos appareils AEG fonctionnent parfaitement. Sans oublier une vaste gamme d'accessoires conçus et fabriqués selon les critères de qualité les plus élevés qui soient, des articles de cuisine spécialisés aux range-couverts, des porte-bouteilles aux sacs à linge délicats...



Visitez la boutique en ligne sur
www.aeg.com/shop

SERVICE APRÈS-VENTE

N'utilisez que des pièces de rechange d'origine.

Lorsque vous contactez le service après-vente, assurez-vous de disposer des données suivantes. Ces informations se trouvent sur la plaque signalétique.

Modèle _____

PNC _____

Numéro de série _____



CONSIGNES DE SÉCURITÉ

Avant d'installer et d'utiliser cet appareil, lisez soigneusement les instructions fournies. Le fabricant ne peut être tenu pour responsable des dommages et blessures liés à une mauvaise installation ou utilisation. Conservez toujours cette notice avec votre appareil pour vous y référer ultérieurement.

SÉCURITÉ DES ENFANTS ET DES PERSONNES VULNÉRABLES



AVERTISSEMENT

Risque d'asphyxie, de blessure ou d'invalidité permanente.

- Cet appareil n'est pas conçu pour être utilisé par des personnes (y compris des enfants) dont les facultés physiques, sensorielles ou mentales sont réduites, ou qui manquent d'expérience et de connaissances, à moins qu'une personne responsable de leur sécurité ne les supervise ou leur donne des instructions sur la manière de l'utiliser. Ne laissez pas les enfants jouer avec l'appareil.
- Ne laissez pas les emballages à la portée des enfants.
- Ne laissez pas les détergents à la portée des enfants.
- Tenez les enfants et les animaux éloignés de la porte de l'appareil lorsque celle-ci est ouverte.

INSTALLATION

- Retirez l'intégralité de l'emballage.
- N'installez pas et ne branchez pas un appareil endommagé.
- N'installez pas l'appareil ou ne l'utilisez pas dans un endroit où la température ambiante est inférieure à 0 °C.
- Suivez scrupuleusement les instructions d'installation fournies avec l'appareil.
- Vérifiez que l'appareil est installé sous et à proximité de structures sûres.

Raccordement à l'arrivée d'eau

- Veillez à ne pas endommager les tuyaux de circulation d'eau.

- Avant de brancher l'appareil à des tuyaux neufs ou n'ayant pas servi depuis longtemps, laissez couler l'eau jusqu'à ce qu'elle soit propre.
- Avant d'utiliser l'appareil pour la première fois, assurez-vous de l'absence de fuites.
- Le tuyau d'arrivée d'eau comporte une soupape de sécurité et une gaine avec un câble d'alimentation intérieur.

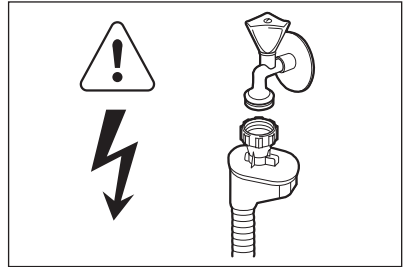

AVERTISSEMENT

Tension dangereuse.

- Si le tuyau d'arrivée d'eau est endommagé, débranchez immédiatement la fiche de la prise secteur. Contactez le service après-vente pour remplacer le tuyau d'arrivée d'eau.

Branchement électrique



AVERTISSEMENT

Risque d'incendie ou d'électrocution.

- L'appareil doit être relié à la terre.
- Vérifiez que les données électriques figurant sur la plaque signalétique correspondent à celles de votre réseau. Si ce n'est pas le cas, contactez un électricien.
- Utilisez toujours une prise de courant de sécurité correctement installée.
- N'utilisez pas d'adaptateurs multiprises ni de rallonges.
- Veillez à ne pas endommager la fiche secteur ni le câble d'alimentation. Contactez le service après-vente ou un électricien pour remplacer le câble d'alimentation s'il est endommagé.
- Ne connectez la fiche d'alimentation à la prise de courant qu'à la fin de l'instal-

lation. Assurez-vous que la prise de courant est accessible une fois l'appareil installé.

- Ne tirez pas sur le câble électrique pour débrancher l'appareil. Tirez toujours sur la prise.

UTILISATION

- Cet appareil est conçu uniquement pour un usage domestique et des situations telles que:
 - Cuisines réservées aux employés dans des magasins, bureaux et autres lieux de travail
 - Bâtiments de ferme
 - Pour une utilisation privée, par les clients, dans des hôtels et autres lieux de séjour
 - En chambre d'hôte.



AVERTISSEMENT

Risque de blessure.

- Ne modifiez pas les caractéristiques de cet appareil.
- Placez les couteaux et les couverts avec des bouts pointus dans le panier à couverts avec les pointes tournées vers le bas ou en position horizontale.
- Ne laissez pas la porte de l'appareil ouverte sans surveillance pour éviter tout risque de chute.
- Ne montez pas sur la porte ouverte de votre appareil ; ne vous asseyez pas dessus.
- Les produits de lavage pour lave-vaisselle sont dangereux. Suivez les consignes de sécurité figurant sur l'emballage du produit de lavage.
- Ne buvez pas l'eau de l'appareil ; ne jouez pas avec.
- N'enlevez pas la vaisselle de l'appareil avant la fin du programme. Il peut rester du produit de lavage sur la vaisselle.



AVERTISSEMENT

Risque d'électrocution, d'incendie ou de brûlures.

- Ne placez pas de produits inflammables ou d'éléments imbibés de produits inflammables à l'intérieur, à proximité ou sur l'appareil.
- Ne pulvérisez pas d'eau ni de vapeur pour nettoyer l'appareil.

- De la vapeur chaude peut s'échapper de l'appareil si vous ouvrez la porte pendant le déroulement d'un programme.

MISE AU REBUT



AVERTISSEMENT

Risque de blessure ou d'asphyxie.

- Débranchez l'appareil de l'alimentation électrique.
- Coupez le câble d'alimentation et mettez-le au rebut.
- Retirez le dispositif de verrouillage de la porte pour empêcher les enfants et les animaux de s'enfermer dans l'appareil.

DESCRIPTION DE L'APPAREIL

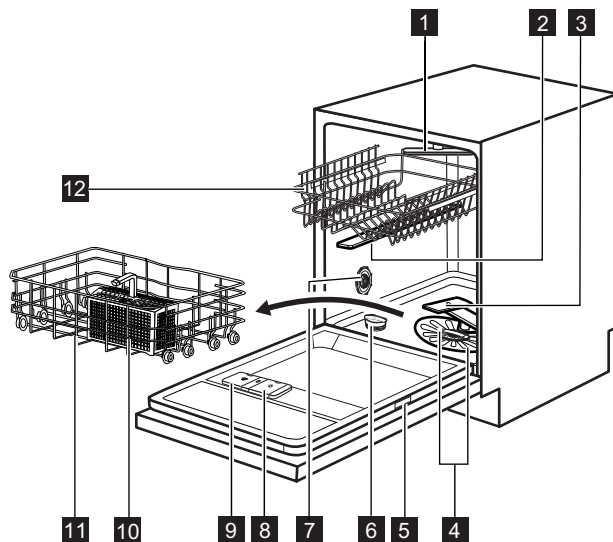

- 1 Bras d'aspersion supérieur
- 2 Bras d'aspersion intermédiaire
- 3 Bras d'aspersion inférieur
- 4 Filtres
- 5 Plaque signalétique
- 6 Réservoir de sel régénérant
- 7 Sélecteur de dureté de l'eau
- 8 Distributeur de liquide de rinçage
- 9 Distributeur de produit de lavage
- 10 Panier à couverts
- 11 Panier inférieur
- 12 Panier supérieur

POINT LUMINEUX

- Lorsqu'un programme démarre, un point lumineux rouge s'allume sur le sol, sous la porte de l'appareil. Lorsque le programme est terminé, le point rouge devient vert.
- Lors d'un dysfonctionnement de l'appareil, le point lumineux rouge clignote.

BANDEAU DE COMMANDE

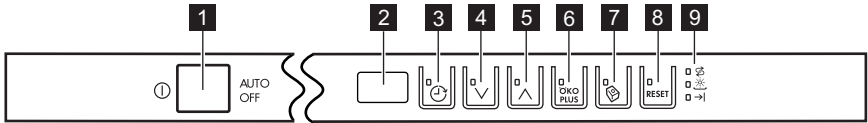

1 Touche Marche/Arrêt

2 Affichage

3 Touche Départ différé

4 Touche Programme (moins)



5 Touche Programme (plus)

6 Touche ÖKO PLUS



7 Touche « Tout en 1 »

8 Touche RESET

9 Voyants

Voyants	Description
	Voyant du réservoir à sel régénérant. Ce voyant est éteint pendant le déroulement du programme.
	Voyant du réservoir de liquide de rinçage. Ce voyant est éteint pendant le déroulement du programme.
	Voyant de fin.



PROGRAMMES

Programme	Degré de salissure Type de charge	Phases du programme	Options
1 AUTO SENSE 45°-70° 1)	Tous Vaisselle, couverts, plats et casseroles	Prélavage Lavage de 45 °C à 70 °C Rinçages Séchage	ÖKO PLUS
2 PRO 70° 2)	Très sale Vaisselle, couverts, plats et casseroles	Prélavage Lavage à 70 °C Rinçages Séchage	ÖKO PLUS
3 Extra SILENT 3)	Normalement sale Vaisselle et cou- verts	Prélavage Lavage à 50 °C Rinçages Séchage	
4 Quick 30MIN 4) 60°	Vaisselle fraîche- ment salie Vaisselle et cou- verts	Lavage à 60 °C Rinçage	
5 ECO 50° 5)	Normalement sale Vaisselle et cou- verts	Prélavage Lavage à 50 °C Rinçages Séchage	ÖKO PLUS
6 Quick 60MIN 55°	Légèrement sale Vaisselle et cou- verts	Lavage à 55 °C Rinçages	
7  45°	Normalement ou légèrement sale Vaisselle fragile et verres	Lavage à 45 °C Rinçages Séchage	ÖKO PLUS
8  ✖ 6)	Tous	Prélavage	

- 1) L'appareil détecte le degré de salissure et la quantité de vaisselle dans les paniers. Il règle automatiquement la température ainsi que le volume d'eau, la consommation d'énergie et la durée du programme.
- 2) Ce programme comprend une phase de rinçage à haute température, pour des résultats plus hygiéniques. Au cours de la phase de rinçage, la température reste à 70 °C pendant 10 à 14 minutes.
- 3) C'est le programme de lavage le plus silencieux. La pompe fonctionne à une vitesse très faible pour diminuer le niveau sonore. En raison de la vitesse réduite, la durée du programme est longue.
- 4) Ce programme permet de laver une charge de vaisselle fraîchement salie. Il offre de bons résultats de lavage en peu de temps.
- 5) Il s'agit du programme standard pour les instituts de tests. Ce programme vous permet d'optimiser votre consommation d'eau et d'énergie pour la vaisselle et les couverts normalement sales.

- 6) Ce programme permet un rinçage rapide. Cela empêche les restes de nourriture de coller sur la vaisselle et évite les mauvaises odeurs.
N'utilisez pas de produit de lavage avec ce programme.

Valeurs de consommation

Programme ¹⁾	Durée (min)	Consommation électrique (KWh)	Eau (l)
1 AUTO SENSE 45°-70°	40 - 150	0.6 - 1.4	7 - 14
2 PRO 70°	140 - 160	1.4 - 1.6	13 - 14
3 Extra SILENT 50°	200 - 220	1.1 - 1.2	9 - 11
4 Quick 30MIN 60°	30	0.8	9
5 ECO 50°	160 - 180	0.8 - 0.9	9 - 10
6 Quick 60MIN 55°	50 - 60	1.0 - 1.1	10 - 11
7  45°	70 - 80	0.8 - 0.9	11 - 12
8 	14	0.1	4

- 1) La durée du programme et les valeurs de consommation peuvent changer en fonction de la pression et de la température de l'eau, des variations de l'alimentation électrique, de la quantité de vaisselle chargée ainsi que des options sélectionnées.

Informations pour les instituts de test

Pour toute information relative aux performances de test, envoyez un courrier électronique à l'adresse :

info.test@dishwasher-production.com

Notez le numéro du produit (PNC) situé sur la plaque signalétique.

OPTIONS



Activez ou désactivez les options avant de démarrer un programme. Vous ne pouvez pas activer ni désactiver les options pendant le déroulement d'un programme.



Si vous avez activé une ou plusieurs options, assurez-vous que les voyants correspondants sont allumés avant le démarrage du programme.

ÖKO PLUS

Cette option diminue la température pendant la phase de séchage. La consommation d'énergie diminue ainsi de 25 %.

Il se peut que la vaisselle soit encore mouillée à la fin du programme.

Appuyez sur la touche ÖKO PLUS :

- Si cette option est compatible avec le programme, le voyant correspondant s'allume.
- Si cette option n'est pas compatible avec le programme, le voyant correspondant clignote pendant quelques secondes puis s'éteint.

« TOUT EN 1 »

Activez cette option uniquement si vous utilisez des pastilles de détergent multifonctions.

Cette option désactive le débit du liquide de rinçage et du sel régénérant. Les voyants correspondants sont éteints.

La durée du programme peut augmenter.

- Appuyez sur la touche « Tout en 1 » ; le voyant correspondant s'allume.
- Cette option reste activée jusqu'à ce que vous la désactiviez. Appuyez sur la touche « Tout en 1 » ; le voyant correspondant s'éteint.

Si vous cessez d'utiliser des pastilles de détergent multifonctions, avant de commencer à utiliser à la fois du produit de lavage, du liquide de rinçage et du sel régénérant, effectuez ces étapes :

1. Désactivez l'option « Tout en 1 ».
2. Réglez l'adoucisseur d'eau au niveau maximal.

3. Assurez-vous que le réservoir de sel régénérant et le distributeur de liquide de rinçage sont pleins.
4. Démarrez le programme le plus court par une phase de rinçage, sans produit de lavage ni vaisselle.
5. Réglez l'adoucisseur d'eau en fonction de la dureté de l'eau de votre région.
6. Ajustez la quantité de liquide de rinçage libérée.

SIGNAUX SONORES

Les signaux sonores retentissent dans les conditions suivantes :

- Le programme est terminé.
- Le niveau de l'adoucisseur d'eau est réglé électroniquement.
- L'appareil présente une anomalie de fonctionnement.



Réglage d'usine : activés. Vous pouvez désactiver les signaux sonores.

Désactivation des signaux sonores

1. Appuyez sur la touche Marche/Arrêt pour allumer l'appareil. Assurez-vous que l'appareil est en mode Programmation. Reportez-vous au chapitre « RÉGLAGE ET DÉPART D'UN PROGRAMME ».
2. Maintenez enfoncées les touches (4) et (5) simultanément jusqu'à ce que les voyants des touches (3), (4) et (5) clignotent.
3. Appuyez sur la touche (5),
 - Les voyants des touches (3) et (4) s'éteignent.
 - Le voyant de la touche (5) continue à clignoter.
 - L'affichage indique le réglage des signaux sonores.

1b	activés
0b	désactivés

4. Appuyez sur la touche (5) pour modifier le réglage.
5. Éteignez l'appareil pour confirmer.

AVANT LA PREMIÈRE UTILISATION

1. Assurez-vous que le niveau réglé pour l'adoucisseur d'eau est compatible avec la dureté de l'eau de votre région. Dans le cas contraire, réglez l'adoucisseur d'eau. Contactez votre compagnie des eaux pour connaître la dureté de l'eau de votre région.
2. Remplissez le réservoir de sel régénérant.
3. Remplissez le distributeur de liquide de rinçage.
4. Ouvrez le robinet d'eau.
5. Des résidus de traitement peuvent subsister dans votre lave-vaisselle. Démarrez un programme pour les supprimer. N'utilisez pas de produit de lavage et ne chargez pas les paniers.



Si vous utilisez des pastilles de détergent multifonctions, activez la fonction « Tout en 1 ». Ces pastilles contiennent du produit de lavage, du liquide de rinçage et d'autres adjuvants. Assurez-vous que ces pastilles sont adaptées à la dureté de l'eau de votre région. Reportez-vous aux instructions figurant sur l'emballage de ces produits.

RÉGLAGE DE L'ADOUCISSEUR D'EAU

L'eau dure contient une grande quantité de minéraux pouvant endommager l'appareil et donner de mauvais résultats de lavage. L'adoucisseur d'eau neutralise ces minéraux.

Le sel régénérant préserve la propreté et le bon état de l'adoucisseur d'eau. Reportez-vous au tableau pour régler l'adoucisseur d'eau au niveau adapté. Il garantit que l'adoucisseur d'eau utilise la quantité correcte de sel régénérant et d'eau.



L'adoucisseur d'eau doit être réglé manuellement et électroniquement.

Dureté de l'eau			Adoucisseur d'eau réglage		
Degrés allemands (°dH)	Degrés français (°fH)	mmol/l	Degrés Clarke	Manuel	Électronique
51 - 70	91 - 125	9.1 - 12.5	64 - 88	2 1)	10
43 - 50	76 - 90	7.6 - 9.0	53 - 63	2 1)	9
37 - 42	65 - 75	6.5 - 7.5	46 - 52	2 1)	8
29 - 36	51 - 64	5.1 - 6.4	36 - 45	2 1)	7
23 - 28	40 - 50	4.0 - 5.0	28 - 35	2 1)	6
19 - 22	33 - 39	3.3 - 3.9	23 - 27	2 1)	5 1)
15 - 18	26 - 32	2.6 - 3.2	18 - 22	1	4
11 - 14	19 - 25	1.9 - 2.5	13 - 17	1	3
4 - 10	7 - 18	0.7 - 1.8	5 - 12	1	2
< 4	< 7	< 0.7	< 5	1 2)	1 2)

1) Réglage d'usine.

- 2) Ne pas utiliser de sel à ce niveau.

Réglage manuel

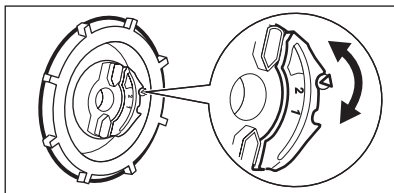

Tournez le sélecteur de dureté de l'eau sur la position 1 ou 2.

Réglage électronique

1. Appuyez sur la touche Marche/Arrêt pour allumer l'appareil. Assurez-vous que l'appareil est en mode Programmation ; reportez-vous au chapitre « RÉGLAGE ET DÉPART D'UN PROGRAMME ».
 2. Maintenez enfoncées les touches (4) et (5) simultanément jusqu'à ce que les voyants des touches (3), (4) et (5) clignotent.
 3. Appuyez sur la touche (3).
- Les voyants des touches (4) et (5) s'éteignent.
 - Le voyant de la touche (3) continue à clignoter.
 - Les signaux sonores retentissent. Exemple : cinq signaux sonores intermittents = niveau 5.
 - L'affichage indique le réglage de l'adoucisseur d'eau. Exemple : **5 L** = niveau 5.
4. Appuyez sur la touche (3) à plusieurs reprises pour modifier le réglage.
 5. Éteignez l'appareil pour confirmer.

REPLISSAGE DU RÉSERVOIR DE SEL RÉGÉNÉRANT

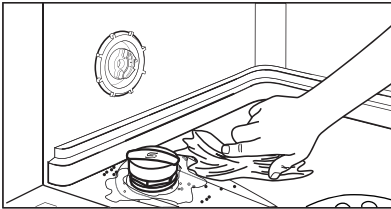
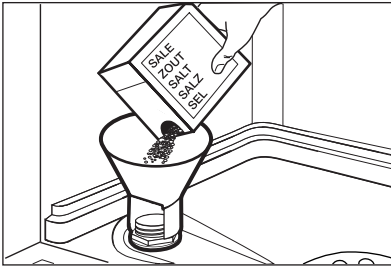

ATTENTION

Utilisez uniquement du sel régénérant pour lave-vaisselle. D'autres produits peuvent endommager l'appareil.

De l'eau et du sel peuvent sortir du réservoir de sel régénérant lorsque vous le remplissez. Risque de corrosion. Afin d'éviter cela, après avoir rempli le réservoir de sel régénérant, démarrez un programme.

1. Tournez le couvercle vers la gauche et ouvrez le réservoir de sel régénérant.
2. Mettez 1 litre d'eau dans le réservoir de sel régénérant (uniquement la première fois).
3. Remplissez le réservoir avec du sel régénérant.
4. Enlevez le sel qui se trouve autour de l'ouverture du réservoir de sel régénérant.
5. Tournez le couvercle vers la droite pour fermer le réservoir de sel régénérant.

REPLISSAGE DU DISTRIBUTEUR DE LIQUIDE DE RINÇAGE

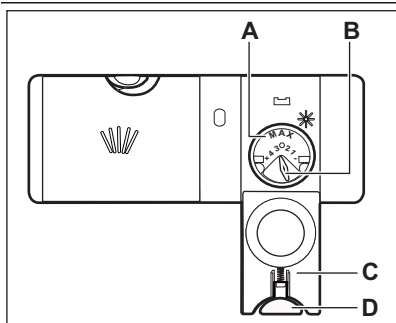

ATTENTION

Utilisez uniquement du liquide de rinçage pour lave-vaisselle. D'autres produits peuvent endommager l'appareil.



Lors de la dernière phase de rinçage, le liquide de rinçage permet de sécher la vaisselle sans laisser de trainées ni de taches.

1. Appuyez sur le bouton d'ouverture (D) pour ouvrir le couvercle (C).
2. Remplissez le distributeur de liquide de rinçage (A), en ne dépassant pas la marque « max ».
3. Si le liquide de rinçage déborde, épongez-le avec un chiffon absorbant pour éviter tout excès de mousse.
4. Fermez le couvercle. Assurez-vous que le bouton d'ouverture se verrouille correctement.



Vous pouvez tourner le sélecteur de quantité délivrée (B) entre la position 1 (quantité minimale) et la position 4 (quantité maximale).

UTILISATION QUOTIDIENNE

- Ouvrez le robinet d'eau.
- Appuyez sur la touche Marche/Arrêt pour allumer l'appareil. Assurez-vous que l'appareil est en mode Programmation. Reportez-vous au chapitre « RÉGLAGE ET DÉPART D'UN PROGRAMME ».
 - Si le voyant du réservoir de sel régénérant est allumé, remplissez celui-ci.
 - Si le voyant du liquide de rinçage est allumé, remplissez le distributeur de liquide de rinçage.
- Chargez les paniers.
- Ajoutez du produit de lavage.
- Réglez et lancez le programme adapté au type de vaisselle et au degré de saleté.

CHARGEMENT DES PANIERS



Reportez-vous à la brochure fournie pour consulter des exemples de charge des paniers.

- Utilisez uniquement cet appareil pour laver des articles qui peuvent passer au lave-vaisselle.

- Ne mettez pas dans le lave-vaisselle des articles en bois, en corne, en aluminium, en étain et en cuivre.
- Ne placez pas dans l'appareil des objets pouvant absorber l'eau (éponges, chiffons de nettoyage).
- Enlevez les restes d'aliments sur les articles.
- Laissez tremper les casseroles contenant des restes d'aliments brûlés.
- Chargez les articles creux (tasses, verres et casseroles) en les retournant.
- La vaisselle et les couverts ne doivent pas être insérés les uns dans les autres ni se chevaucher. Mélangez les cuillères avec d'autres couverts.
- Vérifiez que les verres ne se touchent pas pour éviter qu'ils ne se brisent.
- Placez les petits articles dans le panier à couverts.
- Placez les objets légers dans le panier supérieur. Disposez-les de façon à ce qu'ils ne puissent pas se retourner.
- Assurez-vous que les bras d'aspersion tournent librement avant de lancer un programme.

UTILISATION DU PRODUIT DE LAVAGE

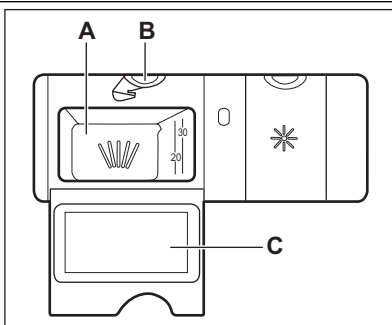

ATTENTION

Utilisez uniquement des produits de lavage pour lave-vaisselle.

- Appuyez sur le bouton d'ouverture (B) pour ouvrir le couvercle (C).
- Versez du produit de lavage dans le compartiment (A).
- Si le programme comporte une phase de pré-lavage, versez une petite quantité de produit de lavage à l'intérieur de la porte de l'appareil.
- Si vous utilisez des tablettes de détergent, placez une tablette dans le compartiment (A).
- Fermez le couvercle. Assurez-vous que le bouton d'ouverture se verrouille correctement.



N'utilisez que la quantité nécessaire de produit de lavage. Reportez-

vous aux instructions figurant sur l'emballage du produit de lavage.



Les pastilles de détergent ne se dissolvent pas complètement avec des programmes courts et des résidus de détergent peuvent apparaître sur la vaisselle. Nous recommandons d'utiliser des pastilles de détergent avec des programmes longs.

RÉGLAGE ET DÉPART D'UN PROGRAMME

Mode Programmation

L'appareil doit être en mode Programmation pour effectuer certaines opérations. L'appareil se trouve en mode Programmation lorsque, après sa mise en marche :

- Deux lignes horizontales s'affichent. Si le bandeau de commande indique d'autres conditions, maintenez la touche **RESET** enfoncée jusqu'à ce que l'appareil se mette en mode Programmation.

Démarrage d'un programme sans départ différé

1. Ouvrez le robinet d'eau.
2. Appuyez sur la touche Marche/Arrêt pour allumer l'appareil. Assurez-vous que l'appareil est en mode Programmation.
3. Sélectionnez le programme.
 - Le numéro du programme correspondant clignote sur l'écran.
4. Si vous le souhaitez, vous pouvez définir des options.
5. Fermez la porte de l'appareil. Le programme démarre.
 - Si vous ouvrez la porte, l'écran indique le décompte de la durée du programme par intervalles d'une minute.

Démarrage d'un programme avec départ différé

1. Sélectionnez le programme.
2. Appuyez sur la touche de départ différé à plusieurs reprises jusqu'à ce que l'affichage indique la durée du départ différé que vous souhaitez régler (de 1 à 24 heures).

- La durée du départ différé clignote sur l'écran.
- Le voyant correspondant au départ différé s'allume.

3. Fermez la porte de l'appareil. Le décompte démarre.
 - Si vous ouvrez la porte, l'affichage indique le décompte du départ différé par intervalles d'une heure.
 - Lorsque le décompte est terminé, le programme démarre.

Ouverture de la porte au cours du fonctionnement de l'appareil

Si vous ouvrez la porte, l'appareil s'arrête. Lorsque vous refermez la porte, l'appareil reprend là où il a été interrompu.

Annulation du départ différé au cours du décompte

1. Ouvrez la porte de l'appareil.
2. Appuyez plusieurs fois sur la touche de départ différé jusqu'à ce que l'écran indique le numéro du programme.
3. Fermez la porte de l'appareil. Le programme démarre.

Annulation du programme

Appuyez sur **RESET** jusqu'à ce que :

- Deux lignes horizontales s'affichent.



Assurez-vous que le distributeur de produit de lavage n'est pas vide avant de démarrer un nouveau programme de lavage.

À la fin du programme

Lorsque le programme est terminé, un signal sonore intermittent retentit. **0** s'affiche et le voyant de fin s'allume.

1. Appuyez sur la touche Marche/Arrêt pour éteindre l'appareil.
2. Fermez le robinet d'eau.



Si vous n'appuyez pas sur la touche Marche/Arrêt, la fonction **AUTO OFF** met à l'arrêt automatiquement l'appareil au bout de quelques minutes. Cela permet

de diminuer la consommation d'énergie.

- Attendez que la vaisselle refroidisse avant de la retirer du lave-vaisselle. La vaisselle encore chaude est sensible aux chocs.
- Déchargez d'abord le panier inférieur, puis le panier supérieur.



Les côtés et la porte de l'appareil peuvent être mouillés. L'acier inoxydable refroidit plus rapidement que la vaisselle.

ENTRETIEN ET NETTOYAGE



AVERTISSEMENT

Avant toute opération d'entretien, éteignez l'appareil et débranchez la prise secteur.



Les filtres sales et les bras d'aspersion obstrués diminuent les résultats de lavage.

Contrôlez-les régulièrement et nettoyez-les si nécessaire.

NETTOYAGE DES FILTRES

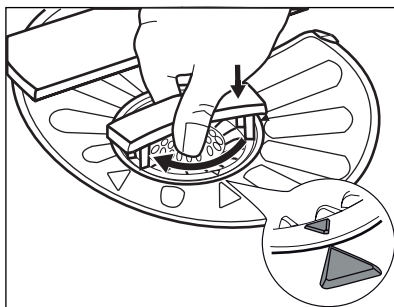
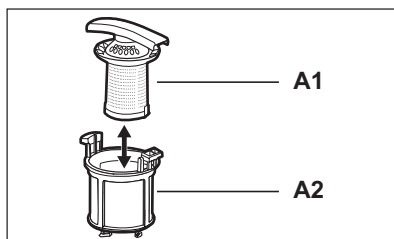
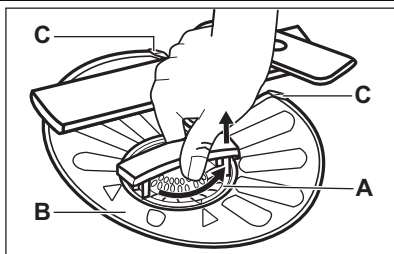

1. Tournez le filtre (A) vers la gauche et sortez-le.
2. Pour démonter le filtre (A), détachez (A1) et (A2).
3. Retirez le filtre (B).
4. Lavez les filtres à l'eau courante.
5. Remplacez le filtre (B) dans sa position initiale. Vérifiez qu'il est correctement placé sous les deux guides (C).
6. Assemblez le filtre (A) et mettez-le en place dans le filtre (B). Tournez-le vers la droite jusqu'à la butée.



Une position incorrecte des filtres peut donner de mauvais résultats de lavage et endommager l'appareil.

NETTOYAGE DES BRAS D'ASPERSION

Ne retirez pas les bras d'aspersion. Si des résidus ont bouché les orifices des bras d'aspersion, éliminez ceux-ci à l'aide d'un objet fin et pointu.

NETTOYAGE EXTÉRIEUR

Nettoyez l'appareil avec un chiffon doux humide.

Utilisez uniquement des produits de lavage neutres. N'utilisez pas de produits abrasifs, de tampons à récurer ni de solvants.

EN CAS D'ANOMALIE DE FONCTIONNEMENT

L'appareil ne démarre pas ou s'arrête en cours de programme.

Dans un premier temps, essayez de trouver une solution au problème (reportez-vous au tableau). Si vous n'y parvenez pas, contactez le service après-vente.

Pour certaines anomalies, l'écran affiche un code d'alarme :

- **,10** - L'appareil n'est pas approvisionné en eau.

- **,20** - L'appareil ne se vidange pas.
- **,30** - Le système de sécurité anti-débordement s'est déclenché.



AVERTISSEMENT

Éteignez l'appareil avant de procéder à la vérification.

Problème	Cause possible	Solution possible
Le programme ne démarre pas.	La fiche n'est pas branchée à la prise murale.	Branchez la prise d'alimentation.
	La porte de l'appareil est ouverte.	Fermez la porte de l'appareil.
	Le fusible de la boîte à fusibles a grillé.	Remplacez le fusible.
	Le départ différé est sélectionné.	Annulez le départ différé ou attendez la fin du décompote.
L'appareil ne se remplit pas d'eau.	Le robinet d'arrivée d'eau est fermé.	Ouvrez le robinet d'eau.
	La pression de l'eau est trop faible.	Contactez votre compagnie des eaux.
	Le robinet d'eau est bouché ou entartré.	Nettoyez le robinet d'eau.
	Le filtre du tuyau d'arrivée d'eau est bouché.	Nettoyez le filtre.
	Le tuyau d'arrivée d'eau est plié ou tordu.	Vérifiez que la position du tuyau est correcte.
L'appareil ne vidange pas l'eau.	Le système de sécurité anti-débordement s'est déclenché. Il y a des fuites d'eau dans l'appareil.	Fermez le robinet d'eau et contactez le service après-vente.
	Le siphon de l'évier est bouché.	Nettoyez le siphon de l'évier.
	Vérifiez que la position du tuyau est correcte.	Vérifiez que la position du tuyau est correcte.

Après les vérifications, mettez l'appareil en fonctionnement. Le programme reprend là où il s'était interrompu. Si le problème persiste, contactez le service après-vente.

Si l'écran affiche d'autres codes d'alarme, contactez le service après-vente.

LES RÉSULTATS DE LAVAGE ET DE SÉCHAGE NE SONT PAS SATISFAISANTS

Problème	Cause possible	Solution possible
La vaisselle n'est pas propre.	Les filtres sont obstrués.	Nettoyez les filtres.
	Les filtres sont mal montés et installés.	Assurez-vous que les filtres sont montés et installés correctement.
	Les bras d'aspersion sont obstrués.	Enlevez les résidus à l'aide d'un objet fin et pointu.
	Le programme n'était pas adapté au type de charge et au degré de salissure.	Assurez-vous que le programme est adapté au type de charge et au degré de salissure.
	La vaisselle est mal positionnée dans les paniers. L'eau n'a pas pu laver toute la vaisselle.	Vérifiez que la vaisselle est bien placée dans les paniers et que l'eau peut facilement laver toute la vaisselle.
	Les bras d'aspersion ne pouvaient pas tourner librement.	Vérifiez que la vaisselle est bien placée dans les paniers et qu'elle ne bloque pas les bras d'aspersion.
	La quantité de produit de lavage n'était pas suffisante.	Vérifiez que vous ajoutez la bonne quantité de produit de lavage dans le distributeur avant de démarrer un programme.
	Il n'y avait pas de produit de lavage dans le distributeur de produit de lavage.	Vérifiez que vous ajoutez du produit de lavage dans le distributeur avant de démarrer un programme.
Traces de calcaire sur la vaisselle.	Le réservoir de sel régénérant est vide.	Vérifiez qu'il y a du sel régénérant dans le réservoir de sel régénérant.
	Le niveau réglé pour l'adoucisseur d'eau est incorrect.	Assurez-vous que le niveau réglé pour l'adoucisseur d'eau correspond à la dureté de l'eau de votre région.
	Le bouchon du réservoir de sel régénérant est dévissé.	Serrez le bouchon.
Traînées et taches blanchâtres ou pelli- cules bleuâtres sur les verres et la vais- selle.	La quantité de liquide de rinçage libérée est trop im- portante.	Diminuez la quantité de li- quide de rinçage libérée

Problème	Cause possible	Solution possible
	La quantité de produit de lavage était excessive.	Vérifiez que vous ajoutez la bonne quantité de produit de lavage dans le distributeur avant de démarrer un programme.
Traces de gouttes d'eau séchées sur les verres et la vaisselle.	La quantité de liquide de rinçage libérée n'était pas suffisante.	Augmentez la quantité de liquide de rinçage libérée.
	Il se peut que la qualité du produit de lavage soit en cause.	Utilisez une autre marque de produit de lavage.
La vaisselle est mouillée.	Le programme n'a pas de phase de séchage.	Réglez un programme comprenant une phase de séchage.
La vaisselle est mouillée et terne.	Le distributeur de liquide de rinçage est vide.	Vérifiez qu'il y a du liquide de rinçage dans le distributeur de liquide de rinçage.
	Il se peut que la qualité du liquide de rinçage soit en cause.	Utilisez une autre marque de liquide de rinçage.
	Il se peut que la qualité des pastilles de détergent multifonctions soit en cause.	<ul style="list-style-type: none"> • Utilisez une autre marque de pastilles de détergent multifonctions. • Activez le distributeur de liquide de rinçage et utilisez du liquide de rinçage avec les pastilles de détergent multifonctions.

Activation du distributeur de liquide de rinçage lorsque la fonction « Tout en 1 » est activée

1. Appuyez sur la touche Marche/Arrêt pour allumer l'appareil. Assurez-vous que l'appareil est en mode Programmation ; reportez-vous au chapitre « RÉGLAGE ET DÉPART D'UN PROGRAMME ».
2. Maintenez enfoncées les touches (4) et (5) simultanément jusqu'à ce que les voyants des touches (3), (4) et (5) clignotent.
3. Appuyez sur la touche (4).
 - Les voyants des touches (3) et (5) s'éteignent.

- Le voyant de la touche (4) continue à clignoter.
- L'affichage indique le réglage choisi pour le distributeur de liquide de rinçage.

<i>0d</i>	désactivé
<i>1d</i>	activé

4. Appuyez sur la touche (4) pour modifier le réglage.
5. Éteignez l'appareil pour confirmer.
6. Ajustez la quantité de liquide de rinçage libérée.
7. Remplissez le distributeur de liquide de rinçage.

CARACTERISTIQUES TECHNIQUES

Dimensions	Largeur / Hauteur / Profondeur (mm)	596 / 818 - 898 / 550
Branchement électrique	Reportez-vous à la plaque signalétique.	
	Tension	220-240 V
	Fréquence	50 Hz
Pression de l'arrivée d'eau	Min. / max. (bar / MPa)	(0.5 / 0.05) / (8 / 0.8)
Arrivée d'eau ¹⁾	Eau froide ou eau chaude ²⁾	max. 60 °C
Capacité	Couverts	12
Consommation électrique	Mode « Veille »	0.10 W
	Mode « Arrêt »	0.10 W

¹⁾ Raccordez le tuyau d'arrivée d'eau à un robinet fileté (3/4 pouce).

²⁾ Si l'eau chaude est produite à partir de sources d'énergie respectueuses de l'environnement (par exemple, panneaux solaires ou énergie éolienne), utilisez une arrivée d'eau chaude afin de réduire la consommation d'énergie.

SPIS TREŚCI

61	INFORMACJE DOTYCZĄCE BEZPIECZEŃSTWA
63	OPIS URZĄDZENIA
64	PANEL STEROWANIA
65	PROGRAMY
67	OPCJE
68	PRZED PIERWSZYM UŻYCIEM
71	CODZIENNA EKSPLOATACJA
73	KONSERWACJA I CZYSZCZENIE
74	ROZWIĄZYWANIE PROBLEMÓW
76	DANE TECHNICZNE

OCHRONA ŚRODOWISKA



Materiały oznaczone symbolem ♻️ należy poddać utylizacji. Opakowanie urządzenia włożyć do odpowiedniego pojemnika w celu przeprowadzenia recyklingu. Należy zadbać o ponowne przetwarzanie odpadów urządzeń elektrycznych i elektronicznych, aby chronić środowisko naturalne oraz ludzkie zdrowie. Nie wolno wyrzucać urządzeń oznaczonych symbolem ♻️ razem z odpadami domowymi. Należy zwrócić produkt do miejscowego punktu ponownego przetwarzania lub skontaktować się z odpowiednimi władzami miejskimi.

ODWIEDŹ NASZĄ WITRYNĘ INTERNETOWĄ, ABY UZYSKAĆ:

- Informacje na temat produktów
- Dostęp do broszur
- Dostęp do instrukcji obsługi
- Pomoc w rozwiązywaniu problemów
- Informacje serwisowe

www.aeg.com

LEGENDA

-  Ostrzeżenie – Ważne informacje dotyczące bezpieczeństwa.
-  Informacje i wskazówki ogólne
-  Informacje dot. ochrony środowiska

Producent zastrzegł sobie możliwość wprowadzenia zmian bez wcześniejszego powiadomienia.

Z MYŚLĄ O PERFEKCYJNYCH REZULTATACH

Dziękujemy za wybór tego produktu AEG. Zaprojektowaliśmy go z myślą o wieloletniej bezawaryjnej pracy i wyposażyliśmy w innowacyjne technologie, które ułatwiają życie — nie wszystkie te funkcje można znaleźć w zwykłych urządzeniach. Prosimy o poświęcenie kilku minut na lekturę w celu zapewnienia najlepszego wykorzystania urządzenia.

AKCESORIA I MATERIAŁY EKSPLOATACYJNE

W sklepie internetowym AEG można znaleźć wszystko co niezbędne do utrzymania urządzeń AEG w doskonałym stanie technicznym i wizualnym. Wśród szerokiej gamy akcesoriów, zaprojektowanych i wyprodukowanych zgodnie z wysokimi standardami jakości, oferujemy specjalistyczne naczynia kuchenne, kosze na sztucce, półki na butelki oraz torby do delikatnego prania...



Odwiedź sklep internetowy pod adresem
www.aeg.com/shop

OBSŁUGA KLIENTA

Zalecamy stosowanie oryginalnych części zamiennych.

Kontaktując się z serwisem należy dysponować poniższymi informacjami. Informacje te można znaleźć na tabliczce znamionowej.

Model _____

Numer produktu _____

Numer seryjny _____



INFORMACJE DOTYCZĄCE BEZPIECZEŃSTWA

Przed instalacją i użyciem urządzenia należy dokładnie przeczytać dostarczone instrukcje. Producent nie odpowiada za uszkodzenia i obrażenia ciała spowodowane nieprawidłową instalacją i eksploatacją. Należy zachować instrukcję wraz z urządzeniem do wykorzystania w przyszłości.

BEZPIECZEŃSTWO DZIECI I OSÓB O OGRANICZONYCH ZDOLNOŚCIACH RUCHOWYCH, SENSORYCZNYCH LUB UMYSŁOWYCH



OSTRZEŻENIE!

Występuje zagrożenie uduszeniem lub odniesieniem obrażeń mogących skutkować trwałym kalectwem.

- Nie wolno pozwalać obsługiwać tego urządzenia osobom, w tym również dzieciom, o ograniczonych zdolnościach ruchowych, sensorycznych lub umysłowych albo osobom bez odpowiedniego doświadczenia lub wiedzy. Osoby te mogą obsługiwać urządzenie wyłącznie pod nadzorem lub po odpowiednim poinstruowaniu przez osobę odpowiedzialną za ich bezpieczeństwo. Nie pozwalają, aby dzieci bawiły się urządzeniem.
- Wszystkie opakowania należy przechowywać poza zasięgiem dzieci.
- Wszystkie detergenty należy przechowywać poza zasięgiem dzieci.
- Dzieci i zwierzęta domowe nie powinny znajdować się w pobliżu urządzenia, gdy jego drzwi są otwarte.

INSTALACJA

- Usunąć wszystkie elementy opakowania.
- Nie instalować ani nie używać uszkodzonego urządzenia.
- Nie instalować ani nie używać urządzenia w miejscach, w których temperatura jest niższa niż 0°C.
- Należy postępować zgodnie z instrukcją instalacji dostarczoną wraz z urządzeniem.
- Należy zadbać o to, by struktury znajdujące się nad urządzeniem i w jego pobliżu spełniały odpowiednie wymogi bezpieczeństwa.

Podłączenie do sieci wodociągowej

- Należy zwrócić uwagę, aby nie uszkodzić węża wodnych.
- Przed podłączeniem urządzenia do nowych rur lub do rur, które nie były używane przez dłuższy czas, należy puścić wodę i odczekać, aż pojawi się czysta woda.
- Przy pierwszym uruchomieniu urządzenia należy sprawdzić, czy nie ma wycieków.
- Wąż dopływowy wyposażono w zawór bezpieczeństwa i ścianki z wewnętrznym przewodem zasilającym.

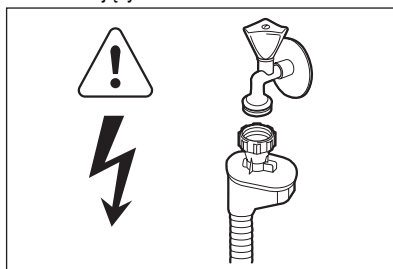

OSTRZEŻENIE!

Niebezpieczne napięcie.

- W razie uszkodzenia węża dopływowego należy natychmiast wyjąć wtyczkę z gniazda elektrycznego. Należy skontaktować się z punktem serwisowym w celu wymiany węża dopływowego.

Podłączenie do sieci elektrycznej



OSTRZEŻENIE!

Występuje zagrożenie pożarem i porażeniem prądem elektrycznym.

- Urządzenie musi być uziemione.
- Należy upewnić się, że informacje o podłączeniu elektrycznym podane na tabliczce znamionowej są zgodne z parametrami instalacji zasilającej. W przeciwnym razie należy skontaktować się z elektrykiem.
- Należy zawsze używać prawidłowo zamontowanych gniazd elektrycznych z uziemieniem.
- Nie stosować rozgałęźników ani przedłużaczy.
- Należy uważać, aby nie uszkodzić wtyczki ani przewodu zasilającego. Wymianę uszkodzonego przewodu zasilającego należy zlecić przedstawicielowi serwisu lub wykwalifikowanemu elektrykowi.

- Podłączyć wtyczkę do gniazda elektrycznego dopiero po zakończeniu instalacji. Należy zadbać o to, aby po zakończeniu instalacji urządzenia wtyczka przewodu zasilającego była łatwo dostępna.
- Przy odłączaniu urządzenia nie ciągnąć za przewód zasilający. Zawsze ciągnąć za wtyczkę.

ZASTOSOWANIE

- To urządzenie jest przeznaczone do użytku w gospodarstwie domowym oraz do podobnych zastosowań, np.:
 - Kuchnie w obiektach sklepowych, biurowych oraz innych placówkach pracowniczych
 - Gospodarstwa rolne
 - Klienci hoteli, moteli i innych obiektów mieszkalnych
 - Obiekty noclegowe.



OSTRZEŻENIE!

Zagrożenie odniesieniem obrażeń.

- Nie zmieniać parametrów technicznych urządzenia.
- Noże oraz inne ostre sztućce należy wkładać do kosza na sztućce ostrzami skierowanymi w dół lub poziomo.
- Nie pozostawiać otwartych drzwi urządzenia bez nadzoru, aby nie dopuścić do potknięcia się o drzwi.
- Nie siadać ani nie stawać na otwartych drzwiach urządzenia.
- Detergenty do zmywarki są niebezpieczne. Należy przestrzegać instrukcji bezpieczeństwa podanych na opakowaniu detergentu.
- Nie pić wody z urządzenia ani nie bawić się nią.
- Nie wyjmować naczyń z urządzenia przed zakończeniem programu. Na naczyniach może znajdować się detergent.



OSTRZEŻENIE!

Zagrożenie porażeniem prądem, wystąpieniem pożaru lub oparzeniami.

- Nie umieszczać łatwopalnych produktów lub przedmiotów nasączonych łatwopalnymi produktami w urządzeniu, na nim lub w jego pobliżu.
- Do czyszczenia urządzenia nie wolno używać wody pod ciśnieniem ani pary wodnej.

- W przypadku otwarcia drzwi podczas cyklu pracy może dojść do uwolnienia gorącej pary.

UTYLIZACJA



OSTRZEŻENIE!

Występuje zagrożenie uduszeniem lub odniesieniem obrażeń ciała.

- Odłączyć urządzenie od źródła zasilania.
- Odciąć przewód zasilający i wyrzucić.
- Wymontować zatrzask drzwi, aby uniemożliwić zamknięcie się dziecka lub zwierzęcia w urządzeniu.

OPIS URZĄDZENIA

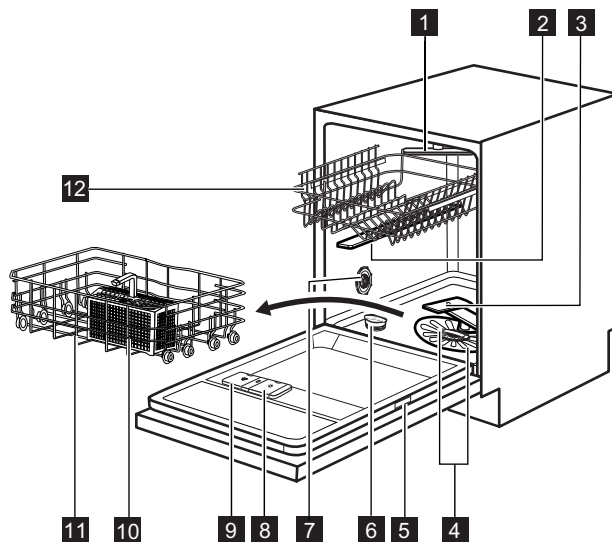

- 1** Najwyżej położone ramię spryskujące
- 2** Górne ramię spryskujące
- 3** Dolne ramię spryskujące
- 4** Filtry
- 5** Tabliczka znamionowa
- 6** Zbiornik soli
- 7** Pokrętko ustawienia twardości wody
- 8** Dozownik płynu nablyszczającego
- 9** Dozownik detergentu
- 10** Kosz na sztućce
- 11** Dolny kosz
- 12** Górny kosz



WIĄZKA ŚWIATŁA

- W trakcie programu czerwona wiązka światła pojawia się na podłodze pod drzwiami urządzenia. Po zakończeniu programu czerwona wiązka zmienia kolor na zielony.
- W przypadku wystąpienia awarii czerwone światło miga.

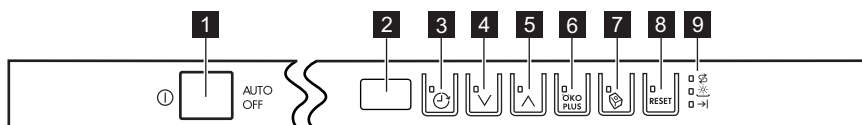
PANEL STEROWANIA



- | | |
|---------------------------------------------------|------------------------------------|
| 1 Przycisk wł./wył. | 6 Przycisk OKO PLUS |
| 2 Wyświetlacz | 7 Przycisk funkcji Multitab |
| 3 Przycisk opóźnienia rozpoczęcia programu | 8 Przycisk RESET |
| 4 Przycisk wyboru programów (w dół) | 9 Wskaźniki |
| 5 Przycisk wyboru programów (w górę) | |

Wskaźniki	Opis
	Wskaźnik soli. W trakcie trwania programu wskaźnik jest wyłączony.
	Wskaźnik płynu nablyszczającego. W trakcie trwania programu wskaźnik jest wyłączony.
	Wskaźnik zakończenia programu.

PROGRAMY

Program	Stopień zabrudzenia Rodzaj załadunku	Fazy programu	Opcje
1 AUTO SENSE 45°-70° ¹⁾	Dowolne Naczynia stołowe, sztućce, garnki i patel- nie	Zmywanie wstępne Zmywanie w temperatu- rze od 45°C do 70°C Płukania Suszenie	ÖKO PLUS
2 PRO 70° ²⁾	Duże Naczynia stołowe, sztućce, garnki i patel- nie	Zmywanie wstępne Zmywanie w temperatu- rze 70°C Płukania Suszenie	ÖKO PLUS
3 Extra SILENT 50° ³⁾	Średnie Naczynia stołowe i sztućce	Zmywanie wstępne Zmywanie w temperatu- rze 50°C Płukania Suszenie	
4 Quick 30MIN 60° ⁴⁾	Świeże Naczynia stołowe i sztućce	Zmywanie w temperatu- rze 60°C Płukania	
5 ECO 50° ⁵⁾	Średnie Naczynia stołowe i sztućce	Zmywanie wstępne Zmywanie w temperatu- rze 50°C Płukania Suszenie	ÖKO PLUS
6 Quick 60MIN 55°	Lekkie Naczynia stołowe i sztućce	Zmywanie w temperatu- rze 55°C Płukania	
7  45°	Średnie lub lekkie Delikatne naczynia i szkło	Zmywanie w temperatu- rze 45°C Płukania Suszenie	ÖKO PLUS
8  ⁶⁾	Dowolne	Zmywanie wstępne	

1) Urządzenie rozpoznaje stopień zabrudzenia oraz ilość naczyń znajdujących się w koszkach. Automatycznie reguluje temperaturę i ilość wody, a także zużycie energii oraz czas trwania programu.

2) Ten program obejmuje fazę płukania w wysokiej temperaturze, aby zapewnić większą higienę zmywania naczyń. Podczas płukania temperatura pozostaje na poziomie 70°C przez 10–14 minut.



3) Jest to najcichszy program zmywania. Pompa pracuje na bardzo niskich obrotach, co pozwala zmniejszyć hałas. Z tego powodu program ten trwa długo.

4) Program ten umożliwia zmywanie świeżo zabrudzonych naczyń. Program pozwala w krótkim czasie uzyskać dobre efekty zmywania.

5) Jest to program standardowy dla osrodków przeprowadzających testy. W tym programie uzyskuje się największą efektywność zużycia wody i energii elektrycznej podczas zmywania średnio zabrudzonych naczyń i sztućców.

- 6) Program ten służy do szybkiego płukania naczyń. Zapobiega to zasychaniu resztek jedzenia na naczyńkach i powstawaniu przykrych zapachów.
W tym programie nie należy stosować detergentów.

Parametry eksploatacyjne

Program ¹⁾	Czas trwania (min)	Zużycie energii (KWh)	Zużycie wody (l)
1 AUTO SENSE 45°-70°	40 - 150	0.6 - 1.4	7 - 14
2 PRO 70°	140 - 160	1.4 - 1.6	13 - 14
3 Extra SILENT 50°	200 - 220	1.1 - 1.2	9 - 11
4 Quick 30MIN 60°	30	0.8	9
5 ECO 50°	160 - 180	0.8 - 0.9	9 - 10
6 Quick 60MIN 55°	50 - 60	1.0 - 1.1	10 - 11
7  45°	70 - 80	0.8 - 0.9	11 - 12
8 	14	0.1	4

- 1) Czas trwania programu i parametry eksploatacyjne mogą ulec zmianie w zależności od ciśnienia i temperatury wody, zmian w napięciu zasilania, użytych opcji oraz ilości naczyń.

Informacja dla ośrodków przeprowadzających testy

W celu uzyskania szczegółowych informacji na temat wyników testów prosimy o kontakt pod adresem e-mail:

info.test@dishwasher-production.com

Należy zapisać numer produktu (PNC) podany na tabliczce znamionowej.

OPCJE



Opcje należy włączyć lub wyłączyć przed rozpoczęciem programu. Opcji nie można włączyć ani wyłączyć w czasie trwania programu.



Wybierając jedną lub większą liczbę opcji, należy upewnić się, że przed rozpoczęciem programu włączą się odpowiednie wskaźniki.

ÖKO PLUS

Ta opcja obniża temperaturę w fazie suszenia. Zużycie energii zmniejsza się o 25%.

Po zakończeniu programu naczynia mogą być mokre.

Nacisnąć przycisk ÖKO PLUS:

- Jeśli opcję można zastosować w danym programie, włączy się odpowiedni wskaźnik.
- Jeśli opcji nie można zastosować w danym programie, wskaźnik będzie migać przez kilka sekund, a następnie wyłączy się.

MULTITAB

Z tej opcji można korzystać jedynie w przypadku używania wieloskładnikowych tabletek z detergentem.

Opcja ta zatrzymuje dopływ płynu nabyliczającego i soli. Odpowiednie wskaźniki są wyłączone.

Czas trwania programu może się wydłużyć.

- Nacisnąć przycisk funkcji Multitab; włączy się odpowiedni wskaźnik.
- Opcja pozostanie włączona do chwili wyłączenia jej przez użytkownika. Nacisnąć przycisk funkcji Multitab; odpowiedni wskaźnik wyłączy się.

W przypadku zaprzestania korzystania z wieloskładnikowych tabletek z detergentem przed rozpoczęciem stosowania oddzielnie detergentu, płynu nabyliczającego i soli do zmywarek należy wykonać poniższe czynności:

1. Wyłączyć opcję Multitab.
2. Ustawić najwyższy poziom zmiękczacza wody.
3. Upewnić się, że zbiornik soli oraz dozownik płynu nabyliczającego są pełne.
4. Uruchomić najkrótszy program z fazą płukania, bez detergentu i bez naczyń.

5. Ustawić poziom zmiękczenia wody odpowiednio do twardości wody doprowadzanej do urządzenia.
6. Wyregulować dozowanie płynu nabyliczającego.

SYGNAŁY DŹWIĘKOWE

Sygnały dźwiękowe są emitowane w następujących warunkach:

- Po zakończeniu programu.
- W przypadku elektronicznej regulacji poziomu zmiękczenia wody.
- W przypadku nieprawidłowego działania urządzenia.



Ustawienie fabryczne: wł. Można wyłączyć sygnały dźwiękowe.

Wyłączanie sygnałów dźwiękowych

1. Nacisnąć przycisk wł./wył., aby włączyć urządzenie. Upewnić się, że urządzenie znajduje się w trybie ustawiania. Patrz „USTAWIANIE I URUCHAMIANIE PROGRAMU”.
2. Jednocześnie nacisnąć i przytrzymać przyciski (4) i (5), aż zaczną migać wskaźniki przycisków (3), (4) i (5).
3. Nacisnąć przycisk (5).
 - Wskaźniki przycisków (3) i (4) wyłączą się.
 - Wskaźnik przycisku (5) będzie nadal migał.
 - Na wyświetlaczu będzie widoczne ustawienie sygnałów dźwiękowych.

<i>lb</i>	Włączone
<i>Ob</i>	Wyłączone

4. Nacisnąć przycisk (5), aby zmienić ustawienie.
5. Wyłączyć urządzenie w celu potwierdzenia.

PRZED PIERWSZYM UŻYCIEM

1. Sprawdzić, czy ustawiony poziom zmiękczenia wody odpowiada twardości wody doprowadzanej do urządzenia. Jeśli nie, ustawić poziom zmiękczenia wody. Skontaktować się z miejscowym zakładem wodociągowym, aby ustalić stopień twardości wody doprowadzanej do urządzenia.
2. Napelnić zbiornik soli.
3. Napelnić dozownik płynu nabyliczającego.
4. Otworzyć zawór wody.
5. W urządzeniu mogą znajdować się pozostałości z procesu produkcyjnego. Aby je usunąć, należy uruchomić program. Nie należy używać detergentu ani umieszczać naczyń w koszach.



Aby zastosować wieloskładnikowe tabletki z detergentem, należy wybrać funkcję Multitab. Te tabletki zawierają detergent, płyn nabyliczający oraz inne dodatki. Należy sprawdzić, czy te tabletki można stosować w przypadku danej twardości wody. Należy zapoznać się z instrukcjami przedstawionymi na opakowaniu produktu.

REGULACJA ZMIĘKCZANIA WODY

Twarda woda zawiera dużo minerałów, które mogą uszkodzić urządzenie oraz sprawić, że efekty zmywania będą niezadowalające. Zmiękczac wody neutralizuje te minerały.

Sól do zmywarek utrzymuje zmiękczac wody w czystości oraz w odpowiednim stanie. Tabela zawiera informacje umożliwiające ustawienie odpowiedniego poziomu zmięczacza wody. Zapewnia ona stosowanie odpowiedniej ilości soli do zmywarek i wody przez zmiękczac wody.



Poziom zmiękczenia wody należy ustawić ręcznie oraz elektronicznie.

Twardość wody			Regulacja zmiękczenia wody		
Stopnie niemieckie (°dH)	Stopnie francuskie (°fH)	mmol/l	Stopnie Clarke'a	ręczna	elektroniczna
51 - 70	91 - 125	9,1 - 12,5	64 - 88	2 1)	10
43 - 50	76 - 90	7,6 - 9,0	53 - 63	2 1)	9
37 - 42	65 - 75	6,5 - 7,5	46 - 52	2 1)	8
29 - 36	51 - 64	5,1 - 6,4	36 - 45	2 1)	7
23 - 28	40 - 50	4,0 - 5,0	28 - 35	2 1)	6
19 - 22	33 - 39	3,3 - 3,9	23 - 27	2 1)	5 1)
15 - 18	26 - 32	2,6 - 3,2	18 - 22	1	4
11 - 14	19 - 25	1,9 - 2,5	13 - 17	1	3
4 - 10	7 - 18	0,7 - 1,8	5 - 12	1	2
< 4	< 7	< 0,7	< 5	1 2)	1 2)

1) Ustawienie fabryczne.

2) Przy tym poziomie nie stosować soli.

Regulacja ręczna

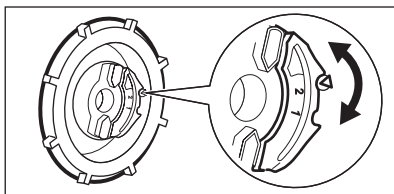

Ustawić pokrętko ustawienia twardości wody w pozycji 1 lub 2.

Ustawienie elektroniczne

1. Nacisnąć przycisk wł./wył., aby włączyć urządzenie. Należy upewnić się, że urządzenie znajduje się w trybie ustawiania — patrz: „USTAWIANIE I URUCHAMIANIE PROGRAMU”.
2. Jednocześnie nacisnąć i przytrzymać przyciski (4) i (5), aż zaczną migać wskaźniki przycisków (3), (4) i (5).
3. Nacisnąć przycisk (3).
 - Wskaźniki przycisków (4) i (5) wyłączą się.

- Kontrolka przycisku (3) będzie nadal migać.
 - Urządzenie emituje sygnały dźwiękowe. Przykład: pięć przerywanych sygnałów dźwiękowych = poziom 5.
 - Na wyświetlaczu będzie widoczne ustawienie stopnia zmiękczenia wody. Przykład: **5 L** = poziom 5.
4. Naciskać przycisk (3), aby zmienić ustawienie.
 5. Wyłączyć urządzenie w celu potwierdzenia.

NAPEŁNIANIE ZBIORNIKA SOLI

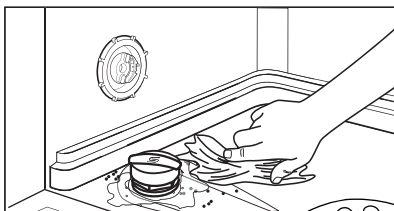
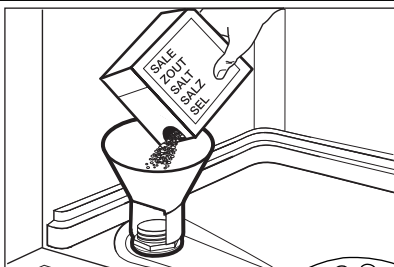

UWAGA!

Używać wyłącznie soli do zmywarek. Inne produkty mogą spowodować uszkodzenie urządzenia. Podczas napełniania zbiornika soli może się z niego wydostawać woda i sól. Zagrożenie wystąpienia korozji. Aby tego uniknąć, po napełnieniu zbiornika soli należy uruchomić program.

1. Obrócić pokrywkę w lewo i otworzyć zbiornik soli.
2. Wlać 1 litr wody do zbiornika soli (jedynie za pierwszym razem).
3. Napełnić zbiornik soli solą do zmywarek.
4. Usunąć sól rozsypaną wokół otworu zbiornika soli.
5. Obrócić pokrywkę w prawo, aby zamknąć zbiornik soli.

NAPEŁNIANIE DOZOWNIKA PŁYNU NABŁYSZCZAJĄCEGO

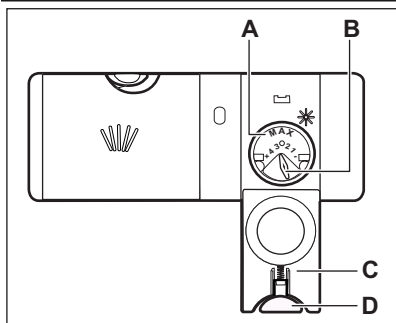

UWAGA!

Należy stosować jedynie płyn nabłyszczający przeznaczony do zmywarek. Inne produkty mogą spowodować uszkodzenie urządzenia.



Płyn nabłyszczający jest dozowany podczas ostatniej fazy płukania i zapobiega powstawaniu smug i plam po wyschnięciu.

1. Nacisnąć przycisk zwalniający (D), aby otworzyć pokrywę (C).
2. Napęlnić dozownik płynu nabłyszczającego (A) najwyżej do poziomu oznaczenia „max”.
3. Rozlany płyn nabłyszczający należy usunąć za pomocą chłonnej szmatki, aby zapobiec powstaniu zbyt dużej ilości piany.
4. Zamknąć pokrywę. Upewnić się, że przycisk zwalniający jest odpowiednio zablokowany.



Dozowanie płynu nabłyszczającego można wyregulować za pomocą pokrętki (B) pomiędzy pozycją 1 (najmniejsza ilość) a pozycją 4 (największa ilość).

CODZIENNA EKSPLOATACJA

- Otworzyć zawór wody.
- Nacisnąć przycisk wł./wyl., aby włączyć urządzenie. Upewnić się, że urządzenie znajduje się w trybie ustawiania. Patrz punkt „Ustawianie i uruchamianie programu”.
 - Jeśli wskaźnik soli jest włączony, napełnić zbiornik soli.
 - Jeśli wskaźnik płynu nablyszczającego jest włączony, napełnić dozownik płynu nablyszczającego.
- Załadować kosze.
- Dodać detergentu.
- Ustawić i uruchomić odpowiedni program zmywania dla określonego rodzaju naczyń i poziomu zabrudzenia.

ŁADOWANIE KOSZY



Przykłady załadunku koszy przedstawiono w dołączonej broszurze.

- W urządzeniu należy zmywać przedmioty, które są przystosowane do zmywania w zmywarkach.

- Nie wkładać do urządzenia elementów wykonanych z drewna, rogu, aluminium, cynolowiu i miedzi.
- Nie wkładać do urządzenia przedmiotów, które mogą pochłaniać wodę (gąbki, ściereczki).
- Usunąć z naczyń resztki jedzenia.
- Namoczyć przypalone resztki potraw.
- Wydrążone elementy (kubki, szklanki i miski) układać otworami w dół.
- Upewnić się, że naczynia i sztućce nie przylegają do siebie. Wymieszać łyżki z innymi sztućcami.
- Upewnić się, że szklanki nie stykają się ze sobą
- Małe elementy umieścić w koszu na sztućce.
- Lekkie elementy umieścić w górnym koszu. Upewnić się, że naczynia się nie przemieszczają.
- Przed uruchomieniem programu upewnić się, że ramiona spryskujące mogą się swobodnie obracać.

STOSOWANIE DETERGENTU

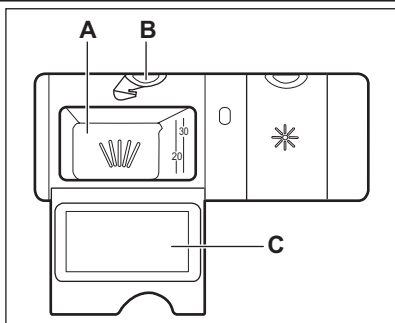

UWAGA!

Stosować wyłącznie detergenty przeznaczone do zmywarek.

- Nacisnąć przycisk zwalnający (B), aby otworzyć pokrywę (C).
- Umieścić detergent w przegródce oznaczonej symbolem (A).
- Jeśli program przewiduje fazę zmywania wstępnego, umieścić niewielką ilość detergentu na wewnętrznej stronie drzwi urządzenia.
- W przypadku korzystania z tabletek do zmywarek, włożyć tabletkę do przegródki (A).
- Zamknąć pokrywę. Upewnić się, że przycisk zwalnający jest odpowiednio zablokowany.



Nie używać większej ilości detergentu niż zalecana. Postępować zgodnie ze wskazówkami podanymi na opakowaniu detergentu.



Podczas krótkich programów zmywania detergent w tabletkach nie rozpuszcza się całkowicie i na naczyniach mogą znajdować się jego pozostałości. Zaleca się stosowanie detergentu w tabletkach z długimi programami.

USTAWIANIE I URUCHAMIANIE PROGRAMU

Tryb ustawiania

Urządzenie musi być w trybie ustawiania, aby możliwe było wykonanie niektórych czynności. Urządzenie działa w trybie ustawiania, gdy po włączeniu:

- Na wyświetlaczu pojawiają się dwie poziome linie.

Jeśli na panelu sterowania wyświetlane są inne wskazania, nacisnąć **RESET**, aż urządzenie przejdzie w tryb ustawiania.

Uruchamianie programu bez opóźnienia

1. Otworzyć zawór wody.
2. Nacisnąć przycisk wł./wyl., aby włączyć urządzenie. Upewnić się, że urządzenie znajduje się w trybie ustawiania.
3. Ustawić program.
 - Właściwy numer programu miga na wyświetlaczu.
4. Można teraz ustawić opcje.
5. Zamknąć drzwi urządzenia. Program zostanie uruchomiony.
 - Po otwarciu drzwi na wyświetlaczu pokazywana będzie wartość czasu trwania programu, malejąca skokowo co minutę.

Uruchamianie programu bez opóźnienia

1. Ustawić program.
2. Ponownie nacisnąć przycisk opóźnienia, aż zostanie wyświetlony żądany czas (od 1 do 24 godzin).
 - Na wyświetlaczu zacznie migać czas opóźnienia rozpoczęcia programu.
 - Włączy się wskaźnik opóźnienia rozpoczęcia programu.
3. Zamknąć drzwi urządzenia. Rozpocznie się odliczanie czasu.
 - Po otwarciu drzwi na wyświetlaczu pokazywana będzie wartość pozostałego czasu opóźnienia, malejąca skokowo co godzinę.
- Po zakończeniu odliczania program rozpocznie się automatycznie.

Otwieranie drzwi w trakcie pracy urządzenia

Po otwarciu drzwi urządzenie przestaje pracować. Po zamknięciu drzwi odliczanie jest kontynuowane od momentu przerwania.

Anulowanie opóźnienia rozpoczęcia programu w trakcie odliczania

1. Otworzyć drzwi urządzenia.
2. Nacisnąć kilkakrotnie przycisk opóźnienia, aż na wyświetlaczu pojawi się żądany numer programu.
3. Zamknąć drzwi urządzenia. Program zostanie uruchomiony.

Anulowanie programu

Naciskać **RESET** do momentu, gdy:

- Na wyświetlaczu pojawiają się dwie poziome linie.



Przed uruchomieniem nowego programu należy upewnić się, że w dozowniku znajduje się detergent.

Po zakończeniu programu

Po zakończeniu programu rozlega się przerywany sygnał dźwiękowy. Na wyświetlaczu pojawia się 0 i zapala się wskaźnik zakończenia.

1. Nacisnąć przycisk wł./wyl., aby wyłączyć urządzenie.
2. Zakręcić zawór wody.



Jeżeli przycisk wł./wyl. nie zostanie naciśnięty, funkcja **AUTO OFF** automatycznie wyłączy urządzenie po kilku minutach. Pomaga to zmniejszyć zużycie energii.

- Przed wyjęciem naczyń z urządzenia należy poczekać, aż wystygną. Gorące naczynia łatwo ulegają uszkodzeniu.
- Należy najpierw wyjmować naczynia z dolnego, a następnie z górnego kosza.



Na ścianach i na drzwiach urządzenia może występować woda. Stal nierdzewna stygnie szybciej niż naczynia.

KONSERWACJA I CZYSZCZENIE



OSTRZEŻENIE!

Przed przeprowadzeniem konserwacji należy wyłączyć urządzenie i wyjąć wtyczkę przewodu zasilającego z gniazda elektrycznego.



Brudne filtry i zapchane ramiona spryskujące pogarszają efekt zmywania. Należy je regularnie sprawdzać i w razie potrzeby wyczyścić.

CZYSZCZENIE FILTRÓW

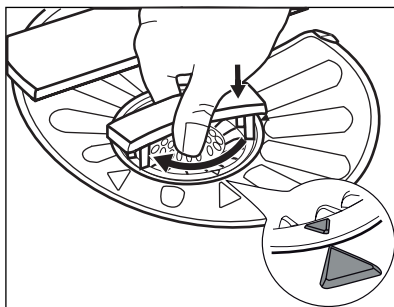
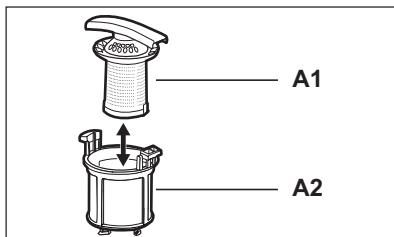
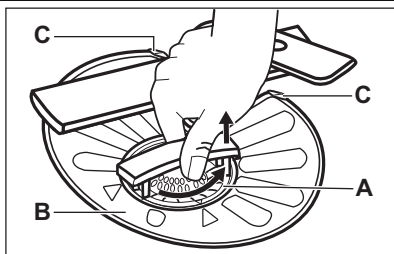

1. Obrócić filtr (A) w lewo i wyjąć go.
2. Aby rozebrać filtr (A), należy rozdzielić części (A1) i (A2).
3. Wyjąć filtr (B).
4. Przepłukać filtry wodą.
5. Umieścić filtr (B) w pierwotnym położeniu. Sprawdzić, czy jest zamontowany prawidłowo pod dwoma zaczepami (C).
6. Złożyć filtr (A) i umieścić go w pierwotnym położeniu w filtrze (B). Obrócić w prawo aż filtr zablokuje się.



Nieprawidłowe położenie filtrów może spowodować niezadowalające rezultaty zmywania oraz uszkodzenie urządzenia.

CZYSZCZENIE RAMION SPRYSKUJĄCYCH

Nie wolno wyjmować ramion spryskujących. Jeżeli otwory w ramionach spryskujących są zatkane, zabrudzenia należy usunąć przy pomocy cienkiego i zaostrego przedmiotu.

CZYSZCZENIE OBUDOWY

Wyczyścić urządzenie za pomocą wilgotnej szmatki.

Stosować wyłącznie neutralne środki do czyszczenia. Nie używać produktów ściernych, myjek do szorowania ani rozpuszczalników.

ROZWIĄZYWANIE PROBLEMÓW

Urządzenie nie daje się uruchomić lub przestaje działać podczas pracy.

W pierwszej kolejności należy spróbować znaleźć rozwiązanie problemu (patrz tabela). W przeciwnym razie należy skontaktować się z serwisem.

Przy niektórych usterkach na wyświetlaczu pojawia się kod alarmowy:

- **,10** - Urządzenie nie napelnia się wodą.

- **,20** - Urządzenie nie odpompowuje wody.
- **,30** - Włączyło się zabezpieczenie przed zalaniem.



OSTRZEŻENIE!

Przed przystąpieniem do sprawdzenia urządzenia należy je wyłączyć.

Problem	Prawdopodobna przyczyna	Możliwe rozwiązanie
Program nie uruchamia się.	Wtyczki przewodu zasilającego nie włożono prawidłowo do gniazda elektrycznego.	Włożyć prawidłowo wtyczkę przewodu zasilającego do gniazda.
	Drzwi urządzenia są otwarte.	Zamknąć drzwi urządzenia.
	Uszkodzony bezpiecznik w skrzynce bezpieczników.	Wymienić bezpiecznik.
	Ustawiono opóźnienie rozpoczęcia programu.	Anulować opóźnienie rozpoczęcia programu lub poczekać do końca odliczania czasu.
Urządzenie nie napelnia się wodą.	Zawór wody jest zamknięty.	Otworzyć zawór wody.
	Ciśnienie wody jest zbyt niskie.	Skontaktować się z miejscowym zakładem wodociągowym.
	Zawór wody zablokował się lub pokrył osadem kamienia.	Wyczyścić zawór wody.
	Zablokowany filtr w wężu dopływowym.	Oczyścić filtr.
	Wąż dopływowy jest zagięty lub przygnieciony.	Upewnić się, że położenie węża jest prawidłowe.
	Włączyło się zabezpieczenie przed zalaniem. W urządzeniu doszło do wycieku wody.	Zamknąć zawór wody i skontaktować się z punktem serwisowym.
	Urządzenie nie wypompuje wody.	Zatkane rozgałęzienie syfonu zlewozmywaka.
Wąż spustowy jest zagięty lub przygnieciony.		Upewnić się, że położenie węża jest prawidłowe.

Po sprawdzeniu włączyć urządzenie. Program zostanie wznowiony od momentu, w którym została przerwana.

Jeśli problem wystąpi ponownie, należy skontaktować się z punktem serwisowym.

Jeśli na wyświetlaczu pojawią się inne kody alarmowe, należy skontaktować się z punktem serwisowym.

EFEKTY ZMYWANIA I SUSZENIA SĄ NIEZADOWALAJĄCE

Problem	Prawdopodobna przyczyna	Możliwe rozwiązanie
Naczynia nie są czyste.	Filtry są zatkane.	Wyczyścić filtry.
	Filtry są nieprawidłowo złożone i zainstalowane.	Upewnić się, że filtry są prawidłowo złożone i zainstalowane.
	Ramiona spryskujące są zatkane.	Usunąć zabrudzenia cienkim zaostrzonym przedmiotem.
	Wybrany program jest nieodpowiedni dla danego rodzaju zaleadunku lub stopnia zabrudzenia.	Należy wybrać odpowiedni program dla danego rodzaju zaleadunku i stopnia zabrudzenia.
	Nieprawidłowe ułożenie naczyń i przyborów kuchennych w koszach. Woda nie dociera do wszystkich naczyń.	Upewnić się, że rozmieszczenie wszystkich naczyń w koszach jest prawidłowe oraz że woda swobodnie dociera do wszystkich naczyń.
	Ramiona spryskujące nie mogą się swobodnie obracać.	Upewnić się, że rozmieszczenie naczyń w koszach jest prawidłowe i nie powoduje blokowania ramion spryskujących.
	Użyto za mało detergentu.	Przed uruchomieniem programu upewnić się, że dodano odpowiednią ilość detergentu do dozownika.
	Brak detergentu w dozowniku detergentu.	Upewnić się przed uruchomieniem programu, że dodano detergent do dozownika.
Ślady kamienia na naczyniach.	Zbiornik soli jest pusty.	Upewnić się, że w zbiorniku soli znajduje się sól do zmywarek.
	Ustawiony poziom zmiękczenia wody jest nieprawidłowy.	Sprawdzić, czy ustawiony poziom zmiękczenia wody odpowiada twardości wody doprowadzanej do urządzenia.
	Pokrywa zbiornika soli jest poluzowana.	Dokręcić pokrywę.
Białawe smugi i plamy lub niebieskawy nalot na szklankach i naczyniach.	Za dużo płynu nablyszczającego.	Zmniejszyć dawkę płynu nablyszczającego.
	Użyto za dużo detergentu.	Przed uruchomieniem programu upewnić się, że dodano odpowiednią ilość detergentu do dozownika.
Ślady kropeł wody na kieliszkach i na naczyniach.	Za mało płynu nablyszczającego.	Zwiększyć dawkę płynu nablyszczającego.

Problem	Prawdopodobna przyczyna	Możliwe rozwiązanie
	Przyczyną może być jakość detergentu.	Użyć detergentu innej marki.
Naczynia są mokre.	Program nie obejmował fazy suszenia.	Ustawić program z fazą suszenia.
Naczynia są wilgotne i matowe.	Dozownik płynu nablyszczającego jest pusty.	Upewnić się, że w dozowniku płynu nablyszczającego znajduje się płyn nablyszczający.
	Przyczyną może być jakość płynu nablyszczającego.	Użyć płynu nablyszczającego innej marki.
	Przyczyną może być jakość wielokomponentowych tabletek z detergentem.	<ul style="list-style-type: none"> Wypróbować wielokomponentowe tabletki z detergentem innej marki. Uruchomić dozownik płynu nablyszczającego i użyć płynu nablyszczającego razem z wielokomponentowymi tabletkami z detergentem.

Włączanie dozownika płynu nablyszczającego z włączoną funkcją Multitab

- Nacisnąć przycisk wł./wyt., aby włączyć urządzenie. Należy upewnić się, że urządzenie znajduje się w trybie ustawiania — patrz: „Ustawianie i uruchamianie programu”.
- Jednocześnie nacisnąć i przytrzymać przyciski (4) i (5), aż zaczną migać wskaźniki przycisków (3), (4) i (5).
- Nacisnąć przycisk (4).
 - Wskaźniki przycisków (3) i (5) wyłączą się.

- Wskaźnik przycisku (4) będzie nadal migał.
- Wyświetlacz wskaże ustawienie dozownika płynu nablyszczającego.

<i>0 d</i>	Wyłączone
<i>1 d</i>	Włączone

- Nacisnąć przycisk (4), aby zmienić ustawienie.
- Wyłączyć urządzenie w celu potwierdzenia.
- Wyregulować dozowanie płynu nablyszczającego.
- Napełnić dozownik płynu nablyszczającego.

DANE TECHNICZNE

Wymiary	Wysokość/szerokość/głębokość (mm)	596 / 818 - 898 / 550
Podłączenie do sieci elektrycznej	Patrz tabliczka znamionowa.	
	Napięcie	220-240 V
	Częstotliwość	50 Hz
Ciśnienie doprowadzanej wody	Min./maks. (bar/MPa)	(0.5 / 0.05) / (8 / 0.8)
Dopływ wody ¹⁾	Zimna lub ciepła woda ²⁾	maks. 60°C
Pojemność	Liczba standardowych nakryć	12

Pobór mocy	Tryb włączenia	0.10 W
	Tryb wyłączenia	0.10 W

- 1) Podłączyć wąż dopływowy do zaworu z gwintem 3/4".
- 2) Jeżeli ciepła woda pochodzi z alternatywnych źródeł energii (np. z kolektorów słonecznych, elektrowni wiatrowych), można użyć jej do zasilania urządzenia, aby zmniejszyć zużycie energii.

www.aeg.com/shop

117922870-C-072012

