

*Thinking of you*  
**Electrolux**



EWG 147540 W

.....  
**CS** PRAČKA

**SR** МАШИНА ЗА ПРАЊЕ  
РУБЉА

.....  
NÁVOD K POUŽITÍ

УПУТСТВО ЗА УПОТРЕБУ

2

29



## Electrolux. Thinking of you.

Více o nás naleznete na adrese [www.electrolux.com](http://www.electrolux.com)

## OBSAH

Bezpečnostní informace	2	Co dělat, když...	20
Popis spotřebiče	4	Technické údaje	22
Ovládací panel	5	Údaje o spotřebě	23
Při prvním použití	8	Instalace	23
Vlastní nastavení	8	Vestavba	26
Denní používání	8	Připojení k elektrické síti	28
Užitečné rady a tipy	12	Poznámky k ochraně životního prostředí	28
Mycí programy	14		
Čištění a údržba	17		

Změny vyhrazeny.



## BEZPEČNOSTNÍ INFORMACE

**Důležité** Čtete pozorně a uschovejte pro další použití.

- Bezpečnost tohoto spotřebiče odpovídá průmyslovým normám a splňuje zákonné požadavky na bezpečnost spotřebičů. Nicméně se jako výrobci domníváme, že je naší povinností poskytnout vám následující bezpečnostní upozornění.
- Je nezbytné nutné, abyste si tento návod k použití uschovali a mohli ho používat i v budoucnu. Chcete-li spotřebič prodat, předat dalšímu majiteli, nebo když se budete stěhovat, vždy se přesvědčte, že je ke spotřebiči přiložen tento návod k použití, aby se i nový vlastník mohl seznámit s používáním spotřebiče a příslušným varováním.
- Před instalací nebo používáním spotřebiče si je **MUSÍTE** pozorně přečíst.
- Před prvním použitím zkontrolujte spotřebič, zda nedošlo při přepravě k poškození. Poškozený spotřebič nikdy nepřipojujte. Jestliže jsou nějaké díly poškozeny, obraťte se na dodavatele.
- V případě, že je pračka dodána v zimních měsících, kdy je teplota pod bodem mrazu: před prvním použitím uskladněte spotřebič na dobu 24 hodin při pokojové teplotě.

## VŠEOBECNÉ BEZPEČNOSTNÍ INFORMACE

- Změna technických parametrů, nebo jakákoliv jiná úprava spotřebiče je nebezpečná.
- V průběhu programů s vysokou teplotou se dvířka ohřejí na vysokou teplotu. Nedotýkejte se dvířek!
- Zajistěte, aby se malá domácí zvířata nemohla dostat do bubnu. Raději proto před použitím vždy zkontrolujte vnitřek bubnu.
- Předměty jako mince, zavírací špendlíky, hřebíky, šrouby, kameny a jiné těžké nebo ostré předměty mohou způsobit značné škody a do spotřebiče proto nepatří.
- Používejte pouze doporučené množství aviváže a pracího prostředku. Pokud použijete větší množství než doporučené, může se poškodit tkanina. Vždy používejte množství doporučené výrobcem.
- Malé kousky prádla jako ponožky, tkaničky, prací pásky atd. perte v pracím tytli k tomu určeném nebo v povlečení na polštář, protože jednotlivé kusy by mohly uvíznout mezi vanou a otočným bubnem.
- Nepoužívejte pračku na praní výrobků s kosticemi, tkanin, které nejsou zaobroubené, nebo se zadržávají.
- Po použití, čištění a údržbě vždy odpojte pračku od zdroje napájení a vypněte přívod vody.
- Nikdy se nepokoušejte opravovat spotřebič sami. Opravy prováděné nezkoušenými osobami mohou vést ke zra-

nění nebo vážnému poškození spotřebiče. S opravami se obraťte na místní servisní středisko. Vždy žádejte originální náhradní díly.

## INSTALACE

- Tento spotřebič je těžký. Při přemísťování spotřebiče buďte proto opatrní.
- Po odstranění obalu spotřebiče zkontrolujte, zda není poškozený. V případě pochybností spotřebič nepoužívejte a obraťte se na servisní středisko.
- Před použitím spotřebiče je nutné odstranit všechny obalové a přepravní prvky. Pokud se neodstraní, může se spotřebič i jeho funkce vážně poškodit. Viz příslušná část návodu k použití.
- Po ukončení instalace zkontrolujte, zda spotřebič nestojí na přívodní a vypouštěcí hadici a vrchní deska netiskne elektrický přívodní kabel ke zdi.
- Pokud je spotřebič umístěn na koberci, upravte nožičky tak, aby mohl pod spotřebičem volně proudit vzduch.
- Vždy zkontrolujte, zda po instalaci neuniká z hadic ani z míst napojení voda.
- Pokud je spotřebič umístěn v místnosti, kde je vystaven mrazu, přečtěte si část "Nebezpečí zamrznutí".
- Jakékoliv instalátorské práce, nutné pro zapojení pračky, smí provádět pouze kvalifikovaný instalatér nebo osoba s příslušným oprávněním.
- Jakékoliv elektrikářské práce, nutné pro zapojení tohoto spotřebiče, smí provádět pouze kvalifikovaný elektrikář nebo osoba s příslušným oprávněním.

## POUŽITÍ

- Tento spotřebič je určen k domácímu použití. Nesmí se používat pro jiné účely než pro ty, pro které byl vyroben.
- Perte jen prádlo určené pro praní v automatické pračce. Dodržujte pokyny na vísačce prádla.
- Spotřebič nepřepínajte. Viz tabulku pracích programů.
- Před praním se přesvědčte, že jsou všechny kapsy prázdné a knoflíky a zipy zapnuté. Neperte roztrhané nebo natržené prádlo a před praním odstraňte z prádla skvrny od barvy, inkoustu, rzi a trávy.

Podprsenky s kovovými kosticemi se NESMÍ prát v pračce.

- Oděvy, které přišly do styku s těkavými ropnými produkty, se nesmí prát v pračce. Pokud jste na oděv použili těkavé čisticí kapaliny, musíte je z oděvu odstranit ještě před vložením do pračky.
- Nikdy nevytahujte zástrčku ze zásuvky tahem za kabel, ale vždy uchopte zástrčku.
- Nikdy nepoužívejte pračku, jestliže přívodní kabel, ovládací panel, pracovní plocha nebo podstavec jsou poškozené tak, že vnitřek pračky je přístupný.

## DĚTSKÁ POJISTKA

- Tento spotřebič nesmějí používat osoby (včetně dětí) se sníženými fyzickými, smyslovými nebo duševními schopnostmi, nebo bez patřičných zkušeností a znalostí, pokud je nesledují osoby odpovědné za jejich bezpečnost, nebo jim nedávají příslušné pokyny k použití spotřebiče.
- Na malé děti je třeba dohlédnout, aby si se spotřebičem nehrály.
- Obalový materiál (např. plastové fólie, polystyren) může být pro děti nebezpečný – nebezpečí udušení! Uložte ho z dosahu dětí.
- Všechny prací prostředky uložte na bezpečné místo, kde k nim děti nemají přístup.
- Zajistěte, aby se děti nebo domácí zvířata nemohly dostat do bubny. Pračka je vybavena speciální funkcí, která brání zavření dětí a domácích zvířat v bubnu. Toto zařízení se aktivuje pootočením tlačítka (bez stisknutí) uvnitř dvířek doprava, až je zářez vodorovně. V případě potřeby můžete použít i minci.

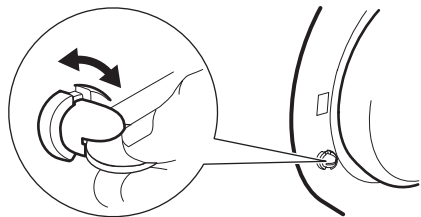

Zařízení se odblokuje pootočením tlačítka doleva, až je zářez svisle; nyní se dvířka dají opět zavřít.

## POPIS SPOTŘEBIČE

**i** Váš nový spotřebič splňuje všechny moderní požadavky na účinné praní prádla s nízkou spotřebou vody, energie a pracího prostředku. Jeho nový prací systém umožňuje úplné využití pracího prostředku, snižuje spotřebu vody a šetří tak energii.

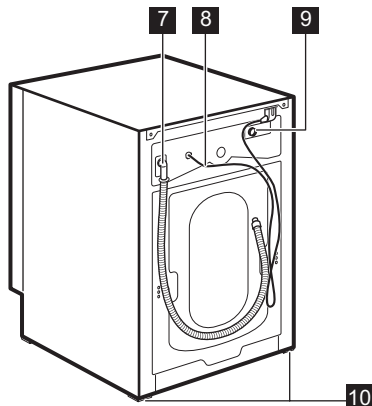
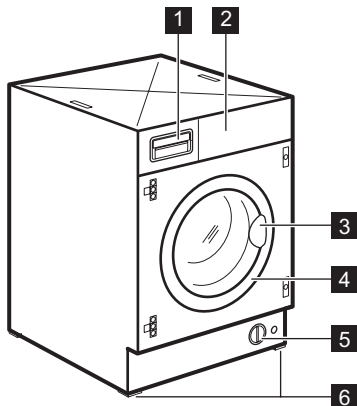

- 1** Zásuvka dávkovače pracích prostředků
- 2** Ovládací panel
- 3** Držadlo dvířek
- 4** Typový štítek
- 5** Vypouštěcí čerpadlo

- 6** Přední seřiditelné nožičky
- 7** Vypouštěcí hadice
- 8** Napájecí kabel
- 9** Přívodní ventil vody
- 10** Zadní nastavitelné nožičky



## ZÁSUVKA DÁVKOVAČE PRACÍCH PROSTŘEDKŮ

☐ Komora pro prací prostředek používaná pro předpírku nebo fázi namáčení, nebo pro odstraňovač skvrn během aktivní fáze odstraňování skvrn (je-li k dispozici). Prací prostředek pro předpírku a namáčení se přidává na začátku pracího programu. Odstraňovač skvrn se přidává v aktivní fázi odstraňování skvrn.

☐ Komora na práškový nebo tekutý prací prostředek použitý pro hlavní praní. Tekutý prací prostředek nalijte **těsně před** spuštěním programu.

⊗ Příhrádka pro tekuté přísady (aviváž, škrob).

Dodržujte doporučení výrobce ohledně množství použitého pracího prostředku a nepřekračujte značku **"MAX"** na zásuvce dávkovače pracího prostředku. Všechny avivážní nebo škrobcí přísady se musí nalít do komory ještě před spuštěním pracího programu.

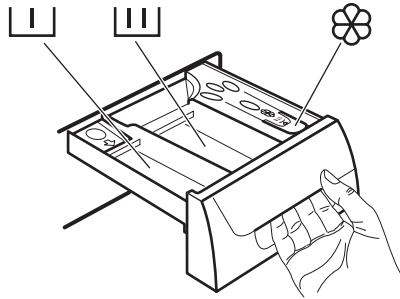

### Bělidlo

Bělící prostředek (případně aviváž) je také možné použít v komoře ⊗ s programy pro bílou bavlnu.

Postupujte následovně:

- Bělícím prostředkem naplňte komoru ⊗. Množství použitého prostředku nesmí přesáhnout značku „MAX“ na zásuvce dávkovače.
- Spusťte prací program pro bílou bavlnu.
- Na konci programu spusťte program MÁCHÁNÍ. V případě potřeby použijte aviváž. Pomáhá to eliminovat jakékoliv zbytky bělidla.

**Důležité** Nikdy do komory nenalévejte bělidlo a aviváž současně.

## OVLÁDACÍ PANEL

**i** Niže vidíte obrázek ovládacího panelu. Jsou na něm programový volič, tlačítka, kontrolky a displej. Na následujících stranách jsou tyto ovladače označeny příslušnými čísly.

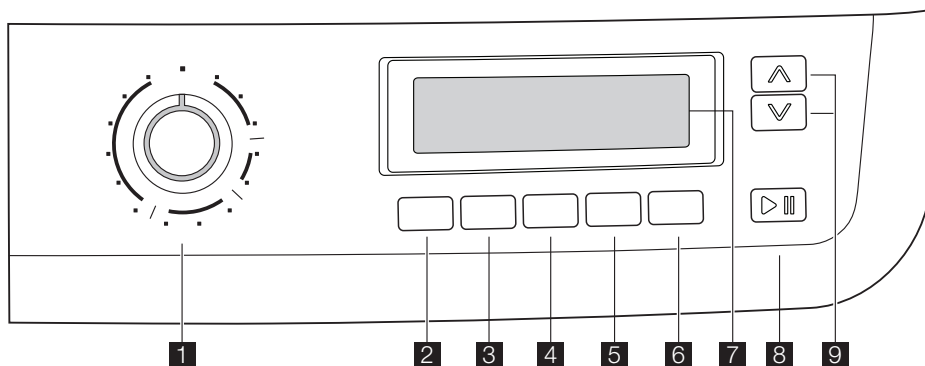

### 1 Otočný volič programu

2 Tlačítko **TEPLOTA** 📉

3 Tlačítko **ODSTŘEDĚNÍ** 🌀

4 Tlačítko **SNADNÉ ŽEHLENÍ** ⚡

5 Tlačítko **EXTRA MÁCHÁNÍ** ⬆️

6 Tlačítko **ODLOŽENÝ START** ⌚

7 **Displej**

8 Tlačítko **START/PAUZA** ▶️⏸️

9 **TIME MANAGER** tlačítka 🕒

## VOLIČ PROGRAMU

Volič programu umožňuje zapnutí či vypnutí pračky anebo výběr programu.

## TEPLOTA

Toto tlačítko umožňuje zvýšení nebo snížení prací teploty.

## SNÍŽENÍ RYCHLOSTI ODSTŘEDĚNÍ

Stisknutím tohoto tlačítka můžete změnit rychlost odstředění vybraného programu.

## SNADNÉ ŽEHLENÍ

Jestliže zvolíte tuto funkci, prádlo se vypere a odstředí šetrným způsobem, aby se ne-

zmačkalo. Žehlení pak bude jednodušší. Pračka navíc u některých programů provede několik přidavných máchání. U bavlněných programů je maximální rychlost odstředění snížena automaticky.

## EXTRA MÁCHÁNÍ

Konstrukce tohoto spotřebiče umožňuje úsporu energie. Jestliže je však nezbytné máchat prádlo ve větším množství vody (extra máchání), zvolte tuto funkci. Pračka provede několik přidavných máchání. Tato funkce se doporučuje hlavně pro osoby alergické na prací prostředky a v oblastech s měkkou vodou.

## ODLOŽENÝ START

Pomocí tohoto tlačítka můžete prací program odložit o 30 - 60 - 90 minut, 2 hodiny, a dále po 1 hodině až o max. 20 hodin.

## START/PAUZA

Tímto tlačítkem spustíte nebo přerušíte zvolený program.

## ČASOVÝ MANAŽER

Tato tlačítka umožňují upravit délku programu automaticky navrženou pračkou.

## DISPLEJ

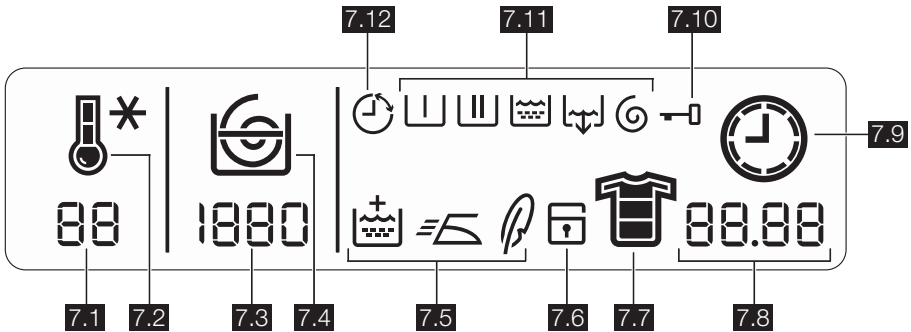

Na displeji se objevují následující údaje:

**7.1:** Hodnota teploty

**7.2:** Ikony teploty , studená .

Během pracovního cyklu se na displeji zobrazí animovaná ikona teploty označující, že pračka začala ohřívat vodu v bubnu.

**7.3:** Hodnota odstředění

**7.4:** Ikony rychlosti odstředění.

- Bez odstředění
- Zastavení máchání
- Noční cyklus

Během fáze odstřeďování se animuje spirála.

**Možnost Bez odstředění:** zruší všechny fáze odstředění a zvýší počet máchání pro některé programy.

**Zastavení máchání:** jestliže zvolíte tuto možnost, pračka nevypustí vodu z posledního máchání, aby se prádlo nezmačkalo. Po skončení programu ukazuje displej tři blikající **0.00** , ikona **7.10** stále svítí, kontrolka tlačítka **8** je vypnutá a dvířka jsou zablokována na znamení, že se musí nejprve vypustit voda. Kroky nutné k vypuštění vody jsou popsány v části "Na konci programu".

**Noční cyklus:** po volbě této možnosti pračka neodčerpá vodu z posledního máchání, aby se prádlo nezmačkalo. Tento cyklus bez odstředění je velmi tichý a může být tedy zvolen pro praní v nočních hodinách nebo v době, kdy je levnější sazba za elektrickou energii. U některých programů se máchání provádějí s použitím většího množství vody. Po skončení programu ukazuje displej tři blikající **0.00** , ikona **7.10** stále svítí, kontrolka tlačítka **8** je vypnutá a

dvířka jsou zablokována na znamení, že se musí nejprve vypustit voda. Kroky nutné k vypuštění vody jsou popsány v části "Na konci programu".

**7.5: Ikony možností.**

- Extra máchání
- Snadné žehlení
- Citlivý (pokud je k dispozici).

**7.6: Dětská bezpečnostní pojistka** (viz část "Vlastní nastavení").

**7.7: Ikony stupně zašpinění**

- Intenzivní
- Normální/Denní
- Lehký/Krátký
- Extra krátký

**7.8:**

• **Délka zvoleného programu**

Po volbě programu se na displeji zobrazí jeho délka v hodinách a minutách (například 2.05). Délka praní se vypočítává automaticky na základě doporučeného maximálního množství prádla pro každý druh tkaniny. Po spuštění programu se zbývající čas aktualizuje každou minutu.

• **Konec programu**

Po skončení programu se zobrazí tři blikající nuly, ikona **7.10** zhasne a dvířka je možné otevřít.

• **Nesprávná volba možnosti**

Jestliže zvolíte možnost, která není slučitelná se zvoleným programem, ve spodní části displeje se na několik vteřin zobrazí zpráva **Err** a příslušná červená kontrolka tlačítka **8** začne blikat.

### • Poplachové kódy

V případě provozních problémů se na displeji mohou zobrazit některé poplachové kódy, např. **E20** (viz část "Co dělat, když...").

### • Hodnota odloženého startu

#### 7.9: Ikona hodin ⌚

Po spuštění programu se zobrazí délka prání a animuje se ikona hodin.

#### 7.10: Ikona zablokovaných dveří

Po stisknutí tlačítka **8** a spuštění pračky se tato ikona rozsvítí a svítí pouze ikona probíhající fáze. Po skončení programu se zobrazí tři blikající nuly (**0.00**) a tato ikona zmizí.

#### 7.11: Ikony fází pracího programu **Washing programme phase icons**

- Předpírka 

- Praní 
- Máchání 
- Vypouštění 
- Odstředění 

Po zvolení pracího programu se nahoře na displeji začnou zobrazovat ikony odpovídajícím různým fázím daného pracího programu. Po stisknutí tlačítka **8** zůstane svítit pouze ikona právě probíhajícího programu.

#### 7.12: Ikona odložení

Zvolené odložení nastavené pomocí příslušného tlačítka se na několik vteřin objeví na displeji, potom se znovu zobrazí délka dříve zvoleného programu. Příslušná ikona se rozsvítí. Doba se snižuje o jednu jednotku každou hodinu, když zůstane pouze 1 hodina, snižuje se čas každou minutu.

## PŘI PRVNÍM POUŽITÍ

-  • Zkontrolujte, zda je elektrické a vodovodní připojení v souladu s pokyny k instalaci.
- Vyjměte z bubny polystyren a veškerý další obalový materiál.
- Před prvním pracím cyklem spusťte cyklus pro bavlnu na maximální te-

plotu s prázdnou pračkou, aby se z bubny a vany odstranily poslední zbytky pachů a mastnoty z výroby. Do komory pro hlavní praní dejte poloviční množství pracího prostředku a spusťte pračku,

## VLASTNÍ NASTAVENÍ

### ZVUKOVÉ SIGNÁLY

Spotřebič je vybaven zvukovým zařízením, které se rozezná v těchto případech:

- na konci cyklu
- při poruše.

Současným stisknutím tlačítka **4** a **5** po dobu přibližně **6 sekund** dojde k vypnutí zvukového signálu (s výjimkou situací, kdy došlo k poruše). Dalším stisknutím těchto 2 tlačítek se zvukový signál opět aktivuje.

### DĚTSKÁ POJISTKA

Toto zařízení umožňuje ponechat pračku bez dohledu a přitom bez obav, že se děti

zraní nebo spotřebič poškodí. Tato funkce zůstává aktivní, i když pračka zrovna nepeře.

Dětskou pojistku můžete nastavit dvěma způsoby:

1. Před stisknutím tlačítka **8**: pračku nebude možné spustit.
2. Po stisknutí tlačítka **8**: nebude možné změnit žádný program ani možnost.

K aktivaci nebo vypnutí této možnosti stiskněte současně asi na 6 vteřin tlačítka **5** a **6**, dokud se na displeji neobjeví nebo nezmizí ikona .

## DENNÍ POUŽÍVÁNÍ

### Vložte prádlo

Otevřete dvířka opatrným zatažením za držadlo dvířek směrem ven. Prádlo vkládejte do bubny po jednotlivých kusech a důkladně ho protřepte. Zavřete dvířka.

Ujistěte se, že mezi těsněním a dvířky nezůstane žádné prádlo. Hrozí nebezpečí úniku vody nebo poškození prádla.



### Odměřte prací prostředek a aviváž

Vytáhněte zásuvku dávkovače až na doraz. Odměřte požadované množství pracího prostředku, nasypejte ho do komory pro hlavní praní [III], nebo do příslušné komory, pokud to zvolený program/možnost vyžaduje (viz další podrobnosti v části "Zásuvka dávkovače pracích prostředků").

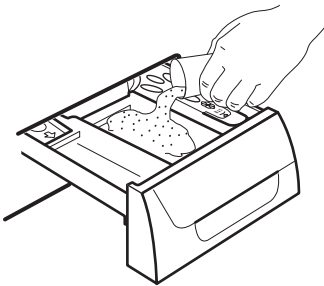

Jestliže chcete, nalijte aviváž do komory označené  (použité množství nesmí přesáhnout značku "MAX" na dávkovači). Zásuvku lehce zavřete.

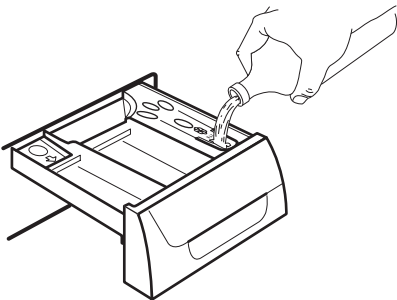



### ZVOLTE PŘÍSLUŠNÝ PROGRAM OTÁČENÍM VOLIČE PROGRAMU (1)

Otočte voličem programu na požadovaný program. Pračka navrhne teplotu a automaticky zvolí hodnotu maximální rychlosti

odstředění pro zvolený program. Tyto hodnoty můžete změnit stisknutím příslušných tlačítek. **Zelená** kontrolka tlačítka **8** začne blikat.

Voličem programu můžete otáčet ve směru doprava i doleva. Chcete-li resetovat program/vypnout pračku, otočte ho do polohy .

**Na konci programu je nutné pootočit voličem programu do polohy  k vypnutí pračky.**

 **Pozor** Pokud voličem programu otočíte za chodu spotřebiče na jiný program, **červená** kontrolka tlačítka **8** 3x zabliká a na displeji se objeví zpráva **Err** na znamení špatného výběru. Pračka nově zvolený program neprovede.

### ZVOLTE TEPLOTU STISKNUTÍM TLAČÍTKA 2

Když vyberete program, pračka automaticky navrhne obvyklou teplotu pro tento program.

Opakovaným stisknutím tohoto tlačítka můžete zvýšit nebo snížit teplotu, chcete-li prádlo vyprat v jiné teplotě, než je teplota navržená pračkou.

### SNIŽTE RYCHLOST ODSTŘEĐOVÁNÍ POMOCÍ TLAČÍTKA 3

Po zvolení požadovaného programu spotřebič automaticky nabídne maximální rychlost odstředění pro daný program. Opakovaným stisknutím tlačítka **3** můžete změnit rychlost odstředění, chcete-li prádlo odstředit s jinou rychlostí.

### VYBERTE DOSTUPNÉ MOŽNOSTI POMOCÍ TLAČÍTEK 3, 4 A 5

V závislosti na zvoleném programu lze kombinovat různé možnosti. Ty musí být zvoleny po výběru požadovaného programu a před stisknutím tlačítka **8**.

Po stisknutí těchto tlačítek se rozsvítí odpovídající ikony. Opětovným stisknutím tlačítek ikony zhasnou. Při nesprávně vybrané funkci 3x zabliká **červená** kontrolka tlačítka **8** a na displeji se na několik vteřin zobrazí zpráva **Err**.

**i** Povolené kombinace pracích programů a možností viz kapitola "Prací programy".

### ZVOLTE ODLOŽENÝ START STISKNUTÍM TLAČÍTKA 6

Před spuštěním programu, pokud chcete odložit start, stiskněte opakovaně tlačítko **6** k volbě požadovaného odkladu. Příslušná ikona **7.12** se objeví na displeji v jeho horní části.

Zvolená doba Odloženého startu (až o 20 hodin) se na několik vteřin objeví na displeji, potom se znovu zobrazí délka trvání programu.

Tuto možnost musíte zvolit po nastavení programu a před stisknutím tlačítka **8**.

Zrušit nebo upravit dobu odložení startu je možné kdykoliv před stisknutím tlačítka **8**.  
Volba odloženého startu:

1. Zvolte program a požadované možnosti.
2. Zvolte Odložený start stisknutím tlačítka **6**.
3. Stiskněte tlačítko **8**:
  - pračka zahájí odpočítávání zbylé doby po hodinách.
  - Program se spustí po uplynutí nastaveného času odložení.

Zrušení odloženého startu po stisknutí tlačítka **8**:

1. Uvedte pračku do stavu PAUZY stisknutím tlačítka **8**.
2. Stiskněte tlačítko **6**, dokud se nezobrazí symbol .
3. Stiskněte opět tlačítko **8** ke spuštění programu.

**Důležité** Zvolenou dobu odložení lze změnit jen po opětovné volbě pracího programu.

Odložený start **nemůže** být zvolen u programu **VYPOUŠTĚNÍ**.

### SPUŠŤTE PROGRAM STISKNUTÍM TLAČÍTKA 8

Zvolený program spustíte stisknutím tlačítka **8**, příslušná zelená kontrolka **8** přestane blikat. Na displeji se objeví ikona **7.10** na znamení, že pračka začala prát a dvířka jsou zablokována.

Přerušení probíhajícího programu se provádí stisknutím tlačítka **8**: zelená kontrolka začne blikat.

K restartování programu od místa, ve kterém byl přerušen, stiskněte opět tlačítko **8**. Pokud jste zvolili odložení startu, pračka zahájí odpočítávání zbylé doby.

Při nesprávně vybrané funkci 3x zabliká **červená** kontrolka tlačítka **8** a na displeji se na několik vteřin zobrazí zpráva **Err**.

### ZVOLTE MOŽNOST ČASOVÝ MANAŽER STISKNUTÍM TLAČÍTKA 9

Opakovaným stisknutím těchto tlačítek můžete délku pracího cyklu prodloužit nebo zkrátit. Ikona **7.7** označující zvolený stupeň znečištění se zobrazí na displeji. Tato funkce je k dispozici pouze u programů **Bavlna**, **Syntetika** a **Jemné**.

Prací cyklus	Ikona stupně znečištění	Druh tkaniny
Intenzivní		Velmi znečištěné prádlo
Normální		Normálně znečištěné prádlo
Denní		Denní znečištěné prádlo
Lehký		Lehce znečištěné prádlo
Krátký		Velmi lehce znečištěné prádlo
Extra krátký <sup>1)</sup>		Pro prádlo, které bylo použito nebo nošeno pouze krátce

*1) Doporučujeme snížit množství prádla (viz tabulka Prací programy).*

**Důležité** Časový manažer nemůže být zvolen u **úsporných programů**.

Nabídka těchto ikon stupně znečištění se liší podle druhu tkaniny, viz následující tabulka.

Tkanina	Stupeň zašpinění					
<b>Bavlna</b>						
95°/90°C	X	X	X	X	X	X
60°C/50°C	X	X	X	X	X	X
40°C	X	X	X	X	X	X
30°C	X	X	X	X	X	X
Studená	X	X	X	X	X	X
<b>Syntetika</b>						
60°C/50°C		X	X	X		X
40°C		X	X	X		X
30°C		X	X	X		X
Studená		X	X	X		X
<b>Jemné prádlo</b>						
40°C		X	X	X		X
30°C		X	X	X		X
Studená		X	X	X		X

## ZMĚNA MOŽNOSTI NEBO PROBÍHÁJÍCÍHO PROGRAMU

Každou funkci je možné změnit ještě před jejím provedením programem.

Před provedením jakékoli změny musíte uvést pračku do stavu PAUZA a stisknout tlačítko **8** (jestliže si přejete změnit funkci Časový manažer), musíte zrušit probíhající program a provést svoji volbu znovu).

Změna probíhajícího programu je možná pouze jeho resetováním. Otočte voličem programu do polohy , a potom na nově zvolený program. Spusťte nový program opětovným stisknutím tlačítka **8**. Voda z pračky se nevypustí.

## PŘERUŠENÍ PROGRAMU

Stiskněte tlačítko **8** k přerušení probíhajícího programu, příslušná zelená kontrolka začne blikat.

Stiskněte znovu tlačítko k **restartování** programu.

## ZRUŠENÍ PROGRAMU

Otočte voličem programu do polohy  ke zrušení právě probíhajícího programu. Nyní můžete zvolit nový program.

## OTEVŘENÍ DVÍŘEK

Jestliže potřebujete dvířka otevřít po spuštění programu (nebo během doby odložení), musíte nejprve POZASTAVIT chod spotřebiče stisknutím tlačítka **8**.

Když se ikona **7.10** po několika minutách přestane zobrazovat, lze dvířka otevřít.

Pokud se ikona **7.10** nepřestane zobrazovat, znamená to, že pračka již ohřívá nebo je hladina vody příliš vysoko. Dvířka neotvírejte silou!

Jestliže dvířka nelze otevřít, ale vy je nutně otevřít potřebujete, vypněte spotřebič otáčením voliče programu do polohy . Po několika minutách můžete dvířka otevřít (**pozor na hladinu vody a teplotu!**).

Po zavření dvířek musíte opět zvolit program a funkce a stisknout tlačítko **8**.

## NA KONCI PROGRAMU

Spotřebič se automaticky zastaví. Na displeji se zobrazí tři blikající nuly (**0.00**). Kontrolka tlačítka **8** zhasne. Některé zvukové signály zní několik minut.

Pokud jste nastavili program nebo funkci, která končí s vodou ve vaně, ikona **7.10** se bude dále zobrazovat. Dvířka jsou stále zablokovaná. Před otevřením dvířek musíte vodu vypustit. Během této doby se buben dále otáčí v pravidelných intervalech, dokud se nevypustí voda.

Vodu vypustíte následujícím postupem:

- Otočte voličem programu do polohy .
- Zvolte program vypouštění nebo odstředění.
- Pokud je třeba, snižte rychlost odstředování pomocí příslušného tlačítka.
- Stiskněte tlačítko **8**.

Na konci programu se po několika minutách přestane zobrazovat ikona **7.10**.

Dvířka lze nyní otevřít. Otáčením voliče programu na  spotřebič vypnete.

Vyjměte prádlo z bubny a pečlivě zkontrolujte, zda je buben prázdný. Jestliže již nebudete spotřebič používat, zavřete přívod

vody. Nechte dvířka pootevřená, abyste zabránili vzniku plísní a nepříjemných pachů.

**Klidový stav** : po skončení programu se za několik minut aktivuje systém úspory energie. Jas displeje se zeslabí. Stisknutím jaké-

hokoliv tlačítka úsporný energetický režim zrušíte.

## UŽITEČNÉ RADY A TIPY

### TŘÍDĚNÍ PRÁDLA

Sledujte symboly s kódy pro praní na každé visače oděvu a dodržujte pokyny výrobce pro praní. Prádlo rozdělte takto: bílé, barevné, syntetické, jemné, vlněné.

### TEPLOTY

<b>95° nebo 90°</b>	pro normálně zašpiněné bílé bavlněné a lněné prádlo (např. utěrky, ručníky, ubrusy, prostěradla...).
<b>60°/50°</b>	pro normálně zašpiněné, barevně stálé oděvy (např. košile, noční prádlo, pyžama...) ze lněných, bavlněných nebo syntetických tkanin a pro lehce zašpiněné bílé bavlněné prádlo (např. spodní prádlo)
<b>40°-30°-studená</b>	pro jemné kusy (např. síťové záclony), smíšené prádlo včetně syntetických vláken a vlny se značkou "čistá střížní vlna, možno prát v pračce, nesráží se"

### PŘED VLOŽENÍM PRÁDLA

Nikdy neperte bílé a barevné prádlo dohromady. Bílé prádlo by při takovém praní ztratilo svoji bělost.

Nové barevné prádlo by mohlo pustit barvu; a proto by se poprvé mělo prát samostatně.

**Ujistěte se, že v prádle nezůstaly žádné kovové předměty (např. sponky do vlasů, špendlíky zavírací i obyčejné apod.).**

Zapněte knoflíky polštářů, zatáhněte zipy, zapněte háčky a patenty. Svažte všechny pásky nebo dlouhé stužky.

Před praním odstraňte silné skvrny.

Zvlášť odolné skvrny je třeba ošetřit již před praním speciálním čisticím nebo čistící práskem.

Se záclonami zacházejte se zvláštní péčí. Odstraňte háčky, nebo je vložte do nějakého uzavřeného pytlíku nebo sítky.

### MAXIMÁLNÍ MNOŽSTVÍ PRÁDLA

Doporučená množství prádla jsou vyznačena v tabulkách programů.

Obecné zásady:

- **Bavlna, len**: plný buben, ale ne napěchovaný;
- **Syntetické**: buben plný pouze do poloviny;
- **Jemné prádlo a vlna**: buben plný do jedné třetiny.

Praní s maximální náplní prádla v bubnu umožňuje neefektivnější využití vody a energie.

U silně zašpiněného prádla snižte množství vloženého prádla.

### VÁHY PRÁDLA

Dále uvedené hodnoty jsou jen orientační:

Dále uvedené hodnoty jsou jen orientační:	
koupací plášť	1200 g
povlak na přikrývku	700 g
pánská pracovní košile	600 g
prostěradlo, pánské pyžamo	500 g
ubrus	250 g
polštářový povlak, osuška, noční prádlo, pánská košile	200 g
utěrka, dámské kalhotky, ubrousek, blůza, pánské spodky	100 g

### ODSTRAŇOVÁNÍ SKVRN

Odolné skvrny se nedají odstranit jen vodou a pracím prostředkem. Doporučuje se proto odstraňovat je již před praním.

**Krev**: čerstvé skvrny odstraňujte studenou vodou. Zaschlé skvrny nechte přes noc namočené ve speciálním pracím přípravku a pak je odstraňte ručně vodou a mýdlem.

**Olejové barvy**: navlhčete benzinovým čističem skvrny, položte kus na měkkou látku a skvrnu vytřete; postup několikrát opakujte.



**Zaschlé olejové skvrny:** navlhčete terpentýnem a položte kus na měkkou látku. Skvrnu vytírejte ručně pomocí klůčku bavlněné látky.

**Rez:** použijte kyselinu šťavelovou rozpuštěnou v horké vodě, nebo odstraňovač rzi používaný za studena. U starých rezavých skvrn si počínejte opatrně, protože celulózová struktura bude již poškozená a tkaniva by se mohla proděravět.

**Plísňové skvrny:** ošetřete je bělicím prostředkem a dobře vymáchejte (jen bílé a stálobarevné prádlo).

**Tráva:** lehce namydlete a ošetřete bělicím prostředkem (jen bílé a stálobarevné prádlo).

**Skvrny od kuličkového pera a lepidel:** navlhčete acetonem <sup>1)</sup>, položte oděv na měkkou látku a skvrnu ručně vytřete.

**Rtěnka:** navlhčete acetonem jako v předchozím případě, a pak skvrny ošetřete metylalkoholem. Zbylé stopy odstraňte pomocí bělicího prostředku.

**Červené víno:** namočte do vody s pracím prostředkem, vymáchejte a ošetřete kyselinou octovou nebo citrónovou a vymáchejte. Zbylé stopy odstraňte pomocí bělicího prostředku.

**Inkoust:** podle druhu inkoustu navlhčete tkaninu nejprve acetonem <sup>1)</sup>, pak kyselinou octovou; zbylé stopy na bílém prádle ošetřete bělicím prostředkem a pak řádně vymáchejte.

**Skvrny od dehtu:** nejprve skvrny ošetřete odstraňovačem skvrn, metylalkoholovým nebo benzinovým, a pak vytřete pastovým čisticím prostředkem.

## PRACÍ PROSTŘEDKY A PŘÍSADE

Dobré výsledky praní závisí také na volbě pracího prostředku a použití správného množství, aby nedocházelo k plýtvání a poškození životního prostředí.

Ačkoli jsou prací prostředky biologicky rozložitelné, obsahují látky, které ve velkých množstvích mohou změnit jemnou rovnováhu v přírodě.

Volba pracího prostředku závisí na druhu tkaniny (jemná, vlněná, bavlněná apod.), barvě, prací teplotě a stupni zašpinění.

V této pračce se mohou používat všechny běžně dostupné prací prostředky, určené pro automatické pračky:

- práškové prostředky pro všechny druhy tkanin
- práškové prostředky pro jemné tkaniny (max. 60 °C) a vlnu
- tekuté prostředky, přednostně pro prací programy s nízkou prací teplotou (max. 60 °C), pro všechny druhy tkanin nebo speciální prostředky pouze pro vlnu.

Prací prostředek a jakékoli přísady se musí před spuštěním pracího programu dávkovat do příslušné komory zásuvky dávkovače. Jestliže použijete tekutý prací prostředek, musíte zvolit program **bez** předpírky.

Tato pračka je vybavena systémem recirkulace, který umožňuje optimální využití koncentrovaného pracího prostředku.

Dodržujte doporučení výrobce ohledně množství použitého pracího prostředku a **nepřekračujte značku "MAX" na zásuvce dávkovače pracího prostředku.**

## STUPNĚ TVRDOSTI VODY















Tvrdost vody se označuje tzv. stupni tvrdosti. Tvrdost vody ve své domácnosti zjistíte u místního vodárenského podniku, nebo na místním úřadě.







 Změkčovač vody se musí přidávat, jakmile má voda střední stupeň tvrdosti (od stupně tvrdosti II). Řiďte se pokyny výrobce. Množství pracího prostředku pak lze vždy určit podle stupně tvrdosti I (= měkká).









Stupeň	Charakteristika	Stupně tvrdosti vody	
		Německé °dH	Francoouzské °T.H.
1	měkká	0-7	0-15
2	střední	8-14	16-25
3	tvrdá	15-21	26-37
4	velmi tvrdá	> 21	> 37

1) na umělé hedvábí aceton nepoužívejte

## MYCÍ PROGRAMY

<b>Program</b> <b>Maximální a minimální teplota</b> <b>Popis cyklu</b> <b>Maximální rychlost odstředování</b> <b>Maximální množství prádla</b> <b>Druh prádla</b>	<b>Funkce</b>	<b>Komora pračích prostředků</b>
 – <b>Bavlna</b> 90 °C – studená Hlavní praní – máchání Maximální rychlost odstředování 1400 ot/min Max. náplň 7 kg - Snížená náplň 3 kg <sup>1)</sup> <b>Bílá a barevná bavlna</b> (normálně znečištěné prádlo).	SNÍŽENÍ RYCHLOSTI ODSTŘEDOVÁNÍ ZASTAVENÍ MÁCHÁ- NÍ BEZ ODSTŘEDĚNÍ NOČNÍ CYKLUS SNADNÉ ŽEHLENÍ EXTRA MÁCHÁNÍ TIME MANAGER	 
 – <b>Bavlna + Předpírka</b> 90 °C – studená Předpírka – Hlavní praní – Máchání Maximální rychlost odstředování 1400 ot/min Max. náplň 7 kg - Snížená náplň 3 kg <sup>1)</sup> <b>Bílá nebo barevná bavlna</b> s předpírkou (velmi znečištěné prádlo).	SNÍŽENÍ RYCHLOSTI ODSTŘEDOVÁNÍ ZASTAVENÍ MÁCHÁ- NÍ BEZ ODSTŘEDĚNÍ NOČNÍ CYKLUS SNADNÉ ŽEHLENÍ EXTRA MÁCHÁNÍ TIME MANAGER	 <sup>2)</sup>  
 – <b>Syntetické</b> 60 °C – studená Hlavní praní – máchání Maximální rychlost odstředování 900 ot/min Max. náplň 3 kg - Snížená náplň 1.5 kg <sup>1)</sup> <b>Syntetické nebo směšové tkaniny</b> , normálně znečištěné prádlo.	SNÍŽENÍ RYCHLOSTI ODSTŘEDOVÁNÍ ZASTAVENÍ MÁCHÁ- NÍ BEZ ODSTŘEDĚNÍ NOČNÍ CYKLUS SNADNÉ ŽEHLENÍ EXTRA MÁCHÁNÍ TIME MANAGER	 
 – <b>Syntetika + Předpírka</b> 60 °C – studená Předpírka – Hlavní praní – Máchání Maximální rychlost odstředování 900 ot/min Max. náplň 3 kg - Snížená náplň 1.5 kg <sup>1)</sup> <b>Syntetické nebo směšové tkaniny</b> s předpírkou (velmi znečištěné prádlo).	SNÍŽENÍ RYCHLOSTI ODSTŘEDOVÁNÍ ZASTAVENÍ MÁCHÁ- NÍ BEZ ODSTŘEDĚNÍ NOČNÍ CYKLUS SNADNÉ ŽEHLENÍ EXTRA MÁCHÁNÍ TIME MANAGER	 <sup>2)</sup>  

<b>Program</b> <b>Maximální a minimální teplota</b> <b>Popis cyklu</b> <b>Maximální rychlost odstředování</b> <b>Maximální množství prádla</b> <b>Druh prádla</b>	<b>Funkce</b>	<b>Komora pracího prostředku</b>
 – <b>Jemné</b> 40 °C – studená Hlavní praní – máchání Maximální rychlost odstředování 700 ot/min Max. náplň 3 kg - Snížená náplň 1.5 <sup>1)</sup> kg <b>Jemné tkaniny</b> , normálně znečištěné jemné prádlo.	SNÍŽENÍ RYCHLOSTI ODSTŘEDOVÁNÍ ZASTAVENÍ MÁCHÁ- NÍ BEZ ODSTŘEDĚNÍ NOČNÍ CYKLUS EXTRA MÁCHÁNÍ TIME MANAGER	
 – <b>Odstředění</b> Vypouštění a dlouhé odstředění Maximální rychlost odstředování 1400 ot/min Max. náplň 7 kg Samostatné odstředění pro ručně prané prádlo a po programech se zapnutou možností Zastavení máchání nebo Noční cyklus. Rychlost odstředování můžete zvolit stisknutím příslušného tlačítka podle druhu prádla, které má být odstředěno.	SNÍŽENÍ RYCHLOSTI ODSTŘEDOVÁNÍ	
 – <b>Vypouštění</b> Vypouštění vody Max. náplň 7 kg Používá se pro odčerpání vody z posledního máchání u programů s funkcí Zastavení máchání nebo Noční cyklus.		
 – <b>Máchání</b> Máchání Maximální rychlost odstředování 1400 ot/min Max. náplň 7 kg S tímto programem je možné vymáchat a odstředit bavlněné oblečení, které jste předtím vyprali ručně. Pračka provede tři máchání a závěrečné dlouhé odstředění. Rychlost odstředování lze snížit.	SNÍŽENÍ RYCHLOSTI ODSTŘEDOVÁNÍ ZASTAVENÍ MÁCHÁ- NÍ BEZ ODSTŘEDĚNÍ NOČNÍ CYKLUS EXTRA MÁCHÁNÍ SNADNÉ ŽEHLENÍ	
 – <b>Dámské prádlo</b> 40 °C – studená Hlavní praní – máchání Maximální rychlost odstředování 900 ot/min Max. náplň 1 kg Tento program se hodí pro velmi jemné prádlo jako dámské prádlo, podprsenky, spodní prádlo apod.	SNÍŽENÍ RYCHLOSTI ODSTŘEDOVÁNÍ ZASTAVENÍ MÁCHÁ- NÍ BEZ ODSTŘEDĚNÍ NOČNÍ CYKLUS	
 – <b>Hedvábí</b> 30 °C – Studená Hlavní praní – máchání Maximální rychlost odstředování 700 ot/min Max. náplň 1 kg Šetrný prací program vhodný pro hedvábí a smíšené syntetické prádlo.	SNÍŽENÍ RYCHLOSTI ODSTŘEDOVÁNÍ ZASTAVENÍ MÁCHÁ- NÍ BEZ ODSTŘEDĚNÍ NOČNÍ CYKLUS	

<b>Program</b> <b>Maximální a minimální teplota</b> <b>Popis cyklu</b> <b>Maximální rychlost odstředování</b> <b>Maximální množství prádla</b> <b>Druh prádla</b>	<b>Funkce</b>	<b>Komora pracího prostředku</b>
 – <b>Ruční praní</b> 40 °C – studená Hlavní praní – máchání Maximální rychlost odstředování 1000 ot/min Max. náplň 2 kg Speciální program pro jemné tkaniny se symbolem péče „ruční praní“.	SNÍŽENÍ RYCHLOSTI ODSTŘEDOVÁNÍ ZASTAVENÍ MÁCHÁ- NÍ BEZ ODSTŘEDĚNÍ NOČNÍ CYKLUS	
 – <b>Vlna</b> 40 °C – studená Hlavní praní – máchání Maximální rychlost odstředování 1000 ot/min Max. náplň 2 kg Prací program pro vlnu, kterou lze prát v pračce, i pro vlněné a jemné tkaniny, u kterých se doporučuje praní v ruce. <b>Poznámka:</b> Při praní jediného nebo objemného kusu může být spotřebič nevyvážený. Pokud spotřebič neprovede závěrečné odstředění, přidejte další prádlo, rovnoměrně ho rozložte rukou a pak zvolte program odstředění.	SNÍŽENÍ RYCHLOSTI ODSTŘEDOVÁNÍ ZASTAVENÍ MÁCHÁ- NÍ BEZ ODSTŘEDĚNÍ NOČNÍ CYKLUS	
 – <b>Bavlna Úsporný + Předpírka</b> 90 ° - 40° Předpírka – Hlavní praní – Máchání Maximální rychlost odstředování 1400 ot/min Max. náplň 7 kg <b>Bílá nebo barevná bavlna</b> s předpírkou. Tento program je vhodný pro normálně znečištěné bavlněné prádlo se skvrnami. Teplota bude nižší a doba praní bude delší.	SNÍŽENÍ RYCHLOSTI ODSTŘEDOVÁNÍ ZASTAVENÍ MÁCHÁ- NÍ BEZ ODSTŘEDĚNÍ NOČNÍ CYKLUS SNADNÉ ŽEHLENÍ EXTRA MÁCHÁNÍ	
 – <b>Bavlna Úsporný<sup>3)</sup></b> 90° - 40° Hlavní praní – máchání Maximální rychlost odstředování 1400 ot/min Max. náplň 7 kg <b>Bílá a stálobarevná bavlna.</b> Tento program je vhodný pro lehce nebo normálně znečištěné bavlněné prádlo. Teplota bude nižší a doba praní bude delší. Tím dosáhnete dobrého výsledku praní a ušetříte energii.	SNÍŽENÍ RYCHLOSTI ODSTŘEDOVÁNÍ ZASTAVENÍ MÁCHÁ- NÍ BEZ ODSTŘEDĚNÍ NOČNÍ CYKLUS SNADNÉ ŽEHLENÍ EXTRA MÁCHÁNÍ	
<b>O = VYP</b> Pro zrušení probíhajícího programu nebo vypnutí spotřebiče.		

1) Zvolíte-li stisknutím tlačítka **9** funkci *Extra krátký*, doporučujeme snížit maximální množství prádla podle uvedených pokynů. Plná náplň prádla je možná, ale výsledky praní budou o něco horší.

2) Jestliže použijete tekutý prací prostředek, musíte zvolit program bez PŘEDPÍRKY.

3) **Neplatí pro Rusko.**

Standardní programy s hodnotami spotřeby uvedenými na energetickém štítku. Na základě směrnice 1061/2010 odpovídají programy „Bavlna Úsporný 60 °C“ a „Bavlna Úsporný 40 °C“, standardnímu 60 °C programu pro bavlnu“ a „standardnímu 40 °C programu pro bavlnu“. Jedná se o neúspornější programy ve smyslu kombinované spotřeby energie a vody při praní běžně zašpiněného bavlněného prádla.

## ČIŠTĚNÍ A ÚDRŽBA

**⚠ Upozornění** Před každou údržbou nebo čištěním musíte spotřebič odpojit od přívodu proudu.

### ODVÁPŇENÍ

Běžně používaná voda obsahuje vápenec. Doporučujeme proto pravidelně používat v pračce práškový změkčovač vody. Tento postup provádějte samostatně, nikoliv při praní, a dodržujte pokyny výrobce ohledně změkčovacího prášku. Tím se zabrání usazování vodního kamene.

### PO KAŽDÉM PRANÍ

Nechte dvířka na chvíli otevřená. To pomůže zabránit vlhkosti a vzniku zápachu uvnitř spotřebiče. Otevřením dvířek po praní se také chrání dveřní těsnění.

### ÚDRŽBOVÉ PRANÍ

Při nízkých pracích teplotách se uvnitř bubnu mohou vytvořit usazeniny. Doporučujeme proto provádět pravidelně údržbové praní.

K provedení údržbového praní:

- V bubnu nesmí být prádlo.
- Zvolte prací program pro bavlnu s nejvyšší teplotou.
- Použijte normální dávku pracího prostředku s biologickými vlastnostmi.

### ČIŠTĚNÍ VNĚJŠÍCH PLOCH

Venkovní plochy pračky umývejte pouze vodou se saponátem a poté důkladně vysušte.

**Důležité** K čištění vnějších ploch nepoužívejte metylalkohol, rozpouštědla nebo podobné prostředky.

### ČIŠTĚNÍ ZÁSUVKY DÁVKOVAČE PRACÍCH PROSTŘEDKŮ

Zásuvku dávkovače pracích prostředků je nutné čistit pravidelně.

Zásuvku dávkovače pracích prostředků na prací prášek a přísady je nutné čistit pravidelně.

Vyndejte zásuvku tak, že stlačíte úchytku směrem dolů a vytáhněte ji ven.

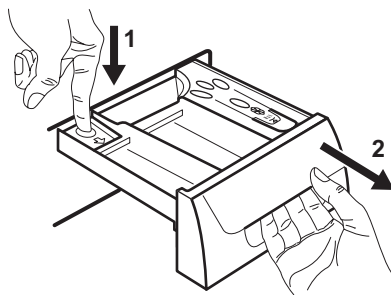

Propláchněte ji pod vodovodem, abyste odstranili všechny zbytky nahromaděného prášku.

Aby čištění bylo snazší, je třeba vrchní díl komory na přísady vyjmout. Všechny části omyjte vodou.

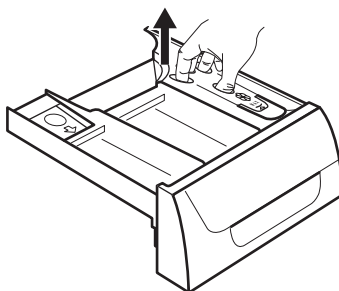

Komoru zásuvky dávkovače očistěte kartáčkem.

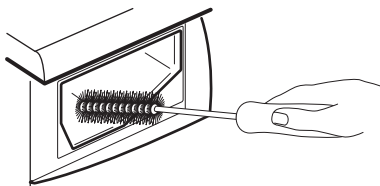

### PRACÍ BUBEN

V bubnu se může usazovat rez z rezavých částic v prací vodě nebo z vodovodního kohoutku obsahujících železo.

**Důležité** Při čištění bubnu nepoužívejte kyselé odvápnovací prostředky, drsné čisticí prostředky obsahující chlor, železné nebo ocelové drátěnky.

1. Odstraňte všechny usazeniny rzi v bubnu čistícími prostředky pro nerezovou ocel.
2. Nechte proběhnout prací program bez prádla, aby se odstranily všechny zbytky čistících prostředků.  
Program: Zvolte program pro bavlnu s maximální teplotou a přidejte asi 1/4 odměrky pracího prostředku.

### TĚSNĚNÍ DVÍŘEK

Čas od času je nutné zkontrolovat těsnění dvířek a odstranit případné cizí předměty, které se do něj mohly zachytit.

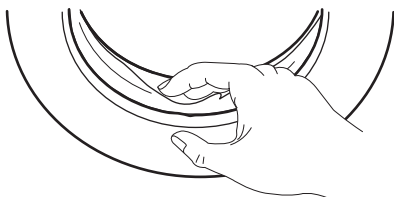

### VYPOUŠTĚCÍ ČERPADLO

Vypouštěcí čerpadlo musí být kontrolováno pravidelně a zejména, jestliže:

- spotřebič nevypouští vodu nebo neodstředňuje;
- je spotřebič během čerpání vody neobvykle hlučný, což je způsobeno předměty, jako jsou zavírací špendlíky, mince apod., které blokují čerpadlo;
- nastal problém s vypouštěním vody (další podrobnosti viz část „Co dělat, když...“).

**⚠ Upozornění** Před odšroubováním krytu čerpadla vypněte spotřebič a vytáhněte síťovou zástrčku ze zásuvky.

Postupujte následovně:

1. Vytáhněte zástrčku spotřebiče ze zásuvky.
2. Je-li to nutné, počkejte, až se voda ochladí.

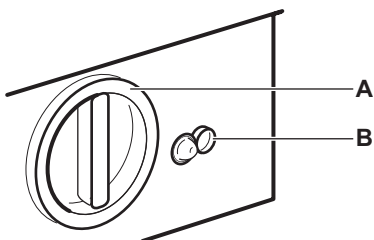

3. Umístěte pod čerpadlo nádobu na vodu, která vyteče z pračky.
4. Vyjměte nouzovou vypouštěcí hadičku (B), vložte ji do nádoby a odšroubujte uzávěr.

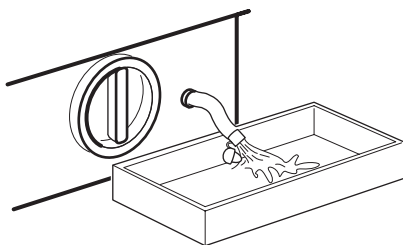

5. Když voda přestane vytékat, odšroubujte kryt čerpadla (A) otáčením směrem proti směru hodinových ručiček a vyjměte filtr. V případě potřeby použijte kleště. Připravte si hadr na utírání vody, která by mohla při odmontování krytu vytéct.  
Vyčistěte filtr pod tekoucí vodou a odstraňte všechny zbytky vláken.

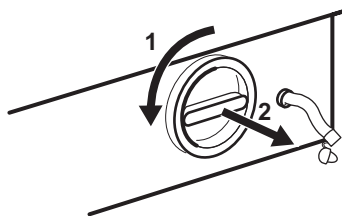

6. Odstraňte nečistoty a zachycená vlákna ze sedla filtru a z oběžného kola čerpadla.

Opatrně zkontrolujte, jestli se oběžné kolo čerpadla otáčí (otáčí se trhaně). Pokud se neotáčí, kontaktujte místní autorizované servisní středisko.

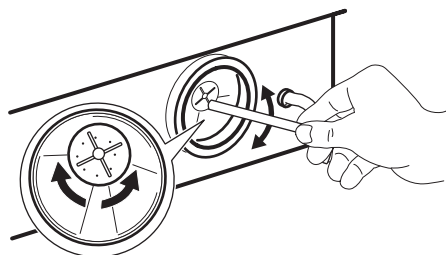
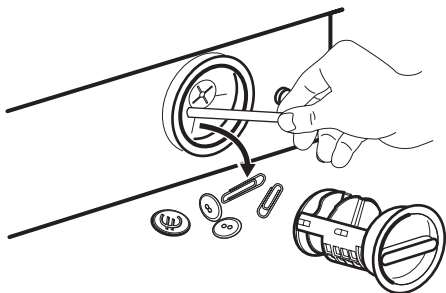

7. Nasadte uzávěr na nouzovou vypouštěcí hadičku a vraťte ji na původní místo.  
8. Vraťte filtr zpět do čerpadla – musíte jej správně zasunout do speciálních drážek. Otáčením po směru hodinových ručiček pevně našroubujte kryt čerpadla.

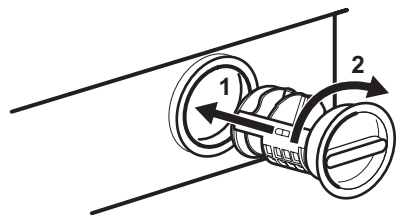

### ⚠ Upozornění

Jestliže je spotřebič v provozu, může být v závislosti na vybraném programu v čerpadle horká voda.

Nikdy nesnímejte kryt čerpadla během pracího cyklu, vždy počkejte, až spotřebič skončí cyklus a je prázdný. Jestliže nasazujete kryt zpět, ujistěte se, že je bezpečně dotažen tak, aby nemohla prosakovat voda a malé děti ho nemohly odšroubovat.

### ČIŠTĚNÍ FILTRŮ PŘÍVODU VODY

Jestliže zjistíte, že pračce trvá delší dobu než se naplní vodou, zkontrolujte filtr umístěný ve šroubení přívodní hadice, zda není zanesený.

1. Zavřete vodovodní kohoutek.
2. Odšroubujte přívodní hadici od kohoutku.
3. Vyčistěte filtr v hadici tvrdým kartáčkem se štětinami.

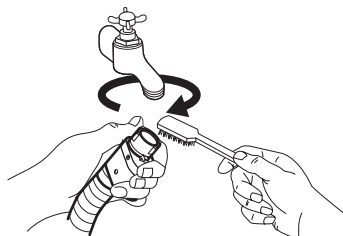

4. Přívodní hadici našroubujte zpět na vodovodní kohoutek.
5. Přívodní hadici pak odšroubujte od pračky. Připravte si hadr, protože může vytéct trochu vody.
6. Vyčistěte filtr ventilu v hadici tvrdým kartáčkem nebo hadříkem.

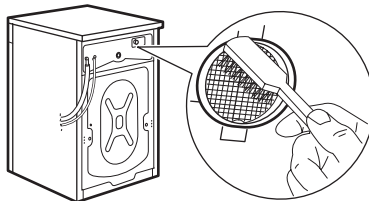

7. Přišroubujte hadice zpět ke spotřebiči a zkontrolujte, zda je dobře utažená.
8. Otevřete vodovodní kohoutek.

### OPATŘENÍ PROTI VLIVU MRAZU

Jestliže je spotřebič vystaven teplotám pod bodem mrazu, je třeba provést určitá opatření:

1. Zavřete vodovodní kohoutek.
2. Odšroubujte přívodní hadici.

- Vložte konec nouzové vypouštěcí hadičky a konec přívodní hadice do nádoby umístěné na podlaze a nechte vytéct vodu z pračky.
- Přívodní hadici přišroubujte opět ke kohoutu a nouzovou vypouštěcí hadičku vraťte po nasazení uzávěru zpět na její místo.
- Když budete chtít pračku znovu uvést do provozu, zkontrolujte, jestli je teplota prostředí vyšší než 0°C.
- je-li to nutné, vyčistěte čerpadlo podle dříve uvedených pokynů.
- na vypouštěcí hadičku nasadte uzávěr a vraťte ji zpět;
- zašroubujte opět čerpadlo.

**Důležité** Pokaždé, když vypustíte vodu z pračky pomocí nouzové vypouštěcí hadičky, musíte nalít 2 l vody do komory dávkovače pracích prostředků pro hlavní praní a zapnout vypouštěcí program. Tím se zprovozní **ECO ventil**, který zabrání tomu, aby při následujícím praní zůstala část pracího prostředku nevyužitá.

## NOUZOVÉ VYPOUŠTĚNÍ

Když se voda z pračky nevypustí, vypustte ji následujícím postupem:

- vytáhněte zástrčku ze zásuvky;
- zavřete vodovodní kohoutek;
- podle potřeby počkejte, až se voda ochladí;
- položte na podlahu nádobu a vložte do ní konec nouzové vypouštěcí hadičky. Sejměte uzávěr hadičky. Voda vyteče sama do nádoby. Když je nádoba plná, uzávěr opět zašroubujte. Nádobu vylijte. Opakujte postup, dokud voda vytéká;

## CO DĚLAT, KDYŽ...

Některé problémy jsou způsobeny pouze zanedbáním údržby nebo přehlédnutím a můžete je snadno odstranit sami bez volání do servisu. Před zavoláním do servisního střediska proveďte nejprve níže uvedené kontroly.

Je možné, že během provozu pračky začne blikat **červená** kontrolka tlačítka **8**, každých 20 vteřin zazní zvukové signály a na displeji se zobrazí jeden z následujících poplacho-

vých kódů na znamení, že pračka nefunguje:

- E10**: problém s přívodem vody.
- E20**: problém s vypouštěním vody.
- E40**: otevřená dvířka.

Po odstranění problému stiskněte tlačítko **8** k restartování programu. Pokud potíže přetrvávají i po provedení kontrol, zavolejte do místního servisního střediska.

Problém	Možná příčina/Řešení
<b>Pračka nezačne prát:</b>	<p>Dvířka nejsou zavřena. <b>E40</b></p> <ul style="list-style-type: none"> <li>Zavřete dobře dvířka.</li> </ul> <p>Zástrčka není řádně zasunutá do síťové zásuvky.</p> <ul style="list-style-type: none"> <li>Zasuňte zástrčku do síťové zásuvky.</li> </ul> <p>V zásuvce není proud.</p> <ul style="list-style-type: none"> <li>Zkontrolujte elektrickou instalaci v domácnosti.</li> </ul> <p>Je spálena síťová pojistka, popř. vybavený jistič.</p> <ul style="list-style-type: none"> <li>Vyměňte pojistku (znovu aktivujte jistič).</li> </ul> <p>Nenastavili jste správně volič programu a nestiskli tlačítko <b>8</b>.</p> <ul style="list-style-type: none"> <li>Otočte voličem programu a stiskněte opět tlačítko <b>8</b>.</li> </ul> <p>Zvolili jste odložený start.</p> <ul style="list-style-type: none"> <li>Přejete-li si vyprat prádlo hned, zrušte odložený start.</li> </ul> <p>Je zapnutá dětská bezpečnostní pojistka.</p> <ul style="list-style-type: none"> <li>Vypněte dětskou bezpečnostní pojistku.</li> </ul>



Problém	Možná příčina/Řešení
<b>Spotřebič se neplní vodou:</b>	<p>Vodovodní kohoutek je zavřený. <i>E10</i></p> <ul style="list-style-type: none"> <li>• Otevřete vodovodní kohoutek.</li> </ul> <p>Přívodní hadice je přiskřípnutá nebo přehnutá. <i>E10</i></p> <ul style="list-style-type: none"> <li>• Zkontrolujte připojení přívodní hadice.</li> </ul> <p>Filter v přívodní hadici nebo filter přívodního ventilu je zanesený. <i>E10</i></p> <ul style="list-style-type: none"> <li>• Vyčistěte filtry přívodu vody (další podrobnosti viz „Čištění filtrů na přívodu vody“).</li> </ul> <p>Dvířka nejsou správně zavřená. <i>E40</i></p> <ul style="list-style-type: none"> <li>• Zavřete dobře dvířka.</li> </ul>
<b>Spotřebič napustí vodu a hned ji vypustí:</b>	<p>Konec vypouštěcí hadice je příliš nízko.</p> <ul style="list-style-type: none"> <li>• Viz příslušný odstavec v části „Vypouštění vody“.</li> </ul>
<b>Spotřebič nevypouští vodu nebo neodstřeďuje:</b>	<p>Vypouštěcí hadice je přiskřípnutá nebo přehnutá. <i>E20</i></p> <ul style="list-style-type: none"> <li>• Zkontrolujte připojení vypouštěcí hadice.</li> </ul> <p>Došlo k ucpání vypouštěcího filtru. <i>E20</i></p> <ul style="list-style-type: none"> <li>• Vyčistěte vypouštěcí filtr.</li> </ul> <p>Zvolili jste funkci nebo program končící s nevypuštěnou vodou ve vaně pračky nebo funkci či program, u kterého jsou zrušeny všechny odstředivací fáze.</p> <ul style="list-style-type: none"> <li>• Zvolte program vypouštění nebo odstředění.</li> </ul> <p>Prádlo uvnitř bubny je nesprávně rozloženo.</p> <ul style="list-style-type: none"> <li>• Rozložte prádlo jinak.</li> </ul>
<b>Na podlaze je voda:</b>	<p>Bylo použito nadměrné množství nebo nevhodný typ pracího prostředku (dochází k nadměrné tvorbě pěny).</p> <ul style="list-style-type: none"> <li>• Snižte množství pracího prostředku nebo použijte jiný.</li> </ul> <p>Zkontrolujte, zda se nevyskytují netěsnosti ve spojkách přívodní hadice. V některých případech není únik vody z hadice bezprostředně viditelný. Zkontrolujte, zda hadice není vlhká.</p> <ul style="list-style-type: none"> <li>• Zkontrolujte připojení přívodní hadice vody.</li> </ul> <p>Přívodní nebo vypouštěcí hadice je poškozená.</p> <ul style="list-style-type: none"> <li>• Vyměňte ji za novou.</li> </ul> <p>Nevrátili jste zpět uzávěr nouzové vypouštěcí hadice, nebo jste filter špatně po vyčištění zašroubovali.</p> <ul style="list-style-type: none"> <li>• Nasadte uzávěr na nouzovou vypouštěcí hadici, nebo úplně zašroubujte filter.</li> </ul>
<b>Prádlo není dobře vyprané:</b>	<p>Použili jste málo pracího prostředku nebo nevhodný prostředek.</p> <ul style="list-style-type: none"> <li>• Zvyšte množství pracího prostředku nebo použijte jiný.</li> </ul> <p>Odolné skvrny nebyly před praním nijak ošetřeny.</p> <ul style="list-style-type: none"> <li>• K odstranění odolných skvrn použijte čisticí prostředky na skvrny.</li> </ul> <p>Nezvolili jste správnou teplotu.</p> <ul style="list-style-type: none"> <li>• Zkontrolujte, zda jste zvolili správnou teplotu.</li> </ul> <p>Nadměrné množství prádla.</p> <ul style="list-style-type: none"> <li>• Snižte množství prádla.</li> </ul>
<b>Dvířka nejdou otevřít:</b>	<p>Program ještě pracuje.</p> <ul style="list-style-type: none"> <li>• Počkejte na konec pracího cyklu.</li> </ul> <p>Zablokování dvířek není uvolněno.</p> <ul style="list-style-type: none"> <li>• Počkejte, až symbol  zhasne.</li> </ul> <p>V bubnu je voda.</p> <ul style="list-style-type: none"> <li>• Zvolte program vypouštění nebo odstředění a vodu tak vypustěte.</li> </ul>

Problém	Možná příčina/Řešení
<b>Spotřebič hlučně vibruje:</b>	<p>Nebyly odstraněny přepravní šrouby a obal.</p> <ul style="list-style-type: none"> <li>• Zkontrolujte správnou instalaci spotřebiče.</li> </ul> <p>Nožičky nejsou seřazené.</p> <ul style="list-style-type: none"> <li>• Zkontrolujte správné vyrovnaní spotřebiče.</li> </ul> <p>Prádlo uvnitř bubny je nesprávně rozloženo.</p> <ul style="list-style-type: none"> <li>• Rozložte prádlo jinak.</li> </ul> <p>V bubnu může být příliš málo prádla.</p> <ul style="list-style-type: none"> <li>• Vložte více prádla.</li> </ul>
<b>Odstředování se spustí později nebo vůbec:</b>	<p>Elektronické zařízení na kontrolu stability přerušilo odstředování, protože prádlo není v bubnu rovnoměrně rozloženo. Otáčením bubnu v opačném směru se systém snaží o lepší rozložení prádla. Může se o to pokusit několikrát, dokud nerovnováha nezmizí a může pokračovat normální odstředění. V případě, že ani po 10 minutách není prádlo v bubnu rozloženo rovnoměrně, spotřebič prádlo neodstředí. V takovém případě rozložte prádlo rukou a zvolte program odstředění.</p> <ul style="list-style-type: none"> <li>• Rozložte prádlo jinak.</li> </ul> <p>Příliš málo prádla.</p> <ul style="list-style-type: none"> <li>• Přidejte další prádlo, rovnoměrně ho rozložte rukou a pak zvolte program odstředění.</li> </ul>
<b>Spotřebič vydává nezvyklý zvuk:</b>	<p>Spotřebič je vybaven typem motoru, který vydává ve srovnání s tradičními motory nezvyklý zvuk. Nový motor zajišťuje měkčí spuštění, rovnoměrnější rozložení prádla v bubnu při odstředování a zvýšenou stabilitu spotřebiče.</p>
<b>V bubnu není vidět žádnou vodu:</b>	<p>Spotřebiče s moderní technologií pracují velmi úsporně s menší spotřebou vody při zachování stejného výkonu.</p>

Pokud problém nemůžete určit nebo vyřešit, obraťte se prosím na naše servisní středisko. Dříve než budete telefonovat do servisu, poznamenejte si model, sériové číslo a datum zakoupení pračky. Servisní středisko se na tyto údaje bude dotazovat.

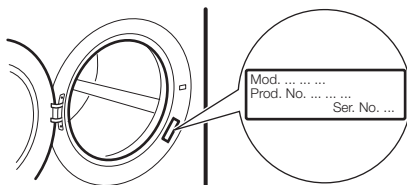

## TECHNICKÉ ÚDAJE

Rozměry	Šířka / Výška / Hloubka	60 / 85 / 54 mm
Připojení k elektrické síti	Napětí Celkový příkon Pojistka Frekvence	220-230 V 2000 W 10 A 50 Hz
Tlak přívodní vody	Minimální Maximální	0,5 barů (0,05 MPa) 8 barů (0,8 MPa)
Úroveň ochrany proti průniku pevných částic a vlhkosti		IPX4
Přívod vody <sup>1)</sup>		Studená voda
Maximální množství prádla	Bavlna	7 kg
Rychlost odstředování	Maximální	1400 ot/min

1) Přívodní hadici připojte ke kohoutku se závitem 3/4".

## ÚDAJE O SPOTŘEBĚ

**i** Údaje v této tabulce jsou přibližné. Údaje se mohou měnit vlivem různých příčin: množství a typ prádla, teplota vody a prostředí.

Programy	Náplň (kg)	Spotřeba energie (kWh)	Spotřeba vody (litry)	Přibližná délka programu (minuty)	Zbytková vlhkost (%) <sup>1)</sup>
Bavlna 60 °C	7	1.35	67	140	52
Bavlna 40 °C	7	0.85	67	130	52
Syntetika 40 °C	3	0.50	40	80	41
Jemné 40 °C	3	0.55	56	65	48
Vlna/Ruční praní 30 °C	2	0.25	58	50	31
<b>Standardní programy pro bavlnu</b>					
Standardní 60 °C program pro bavlnu	7	0.86	46	189	52
Standardní 60 °C program pro bavlnu	3.5	0.77	37	177	52
Standardní 40 °C program pro bavlnu	3.5	0.51	37	160	52

1) Na konci odstředivací fáze.

Režim vypnuto (W)	Režim zapnuto (W)
0.1	1.7

## INSTALACE

### VYBALENÍ

Před použitím spotřebiče je nutné odstranit všechny přepravní šrouby a obaly. Doporučujeme uschovat si všechny ochranné přepravní prvky, abyste je mohli použít při případné další dopravě spotřebiče.

- Po úplném odstranění obalů položte pračku opatrně na zadní stranu, abyste mohli odstranit polystyrénový podstavec ze spodní části spotřebiče.

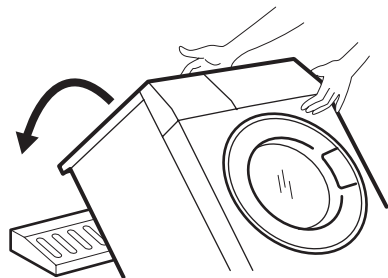

2. Z držáků na zadní straně pračky vyjměte elektrický přívodní kabel a vypouštěcí hadici.

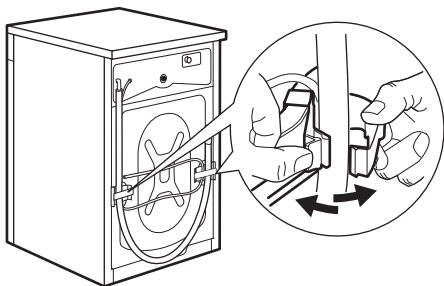

3. Vyšroubujte tři šrouby.

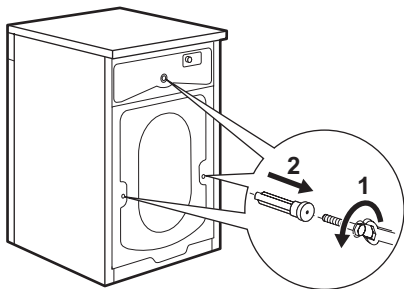

4. Vytáhněte příslušné plastové rozpěrky.

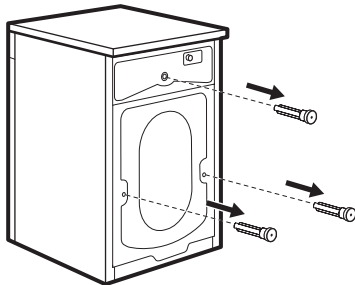

5. Do malého horního otvoru a dvou širokých otvorů vložte odpovídající plastové krytky, které jsou uloženy v sáčku s návodem k použití.

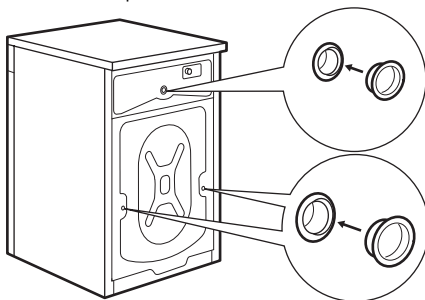

### UMÍSTĚNÍ

Instalujte spotřebič na tvrdé rovné podlaze. Zkontrolujte, zda proudění vzduchu kolem spotřebiče není znemožněno koberci, rohožemi apod. Zkontrolujte, zda se spotřebič nedotýká stěn nebo jiného kuchyňského nábytku. Vyrovnějte pračku zvýšením nebo snížením nožiček. Nožičku lze někdy utáhnout jen obtížně, protože je vybavena pojistnou maticí, ale pračka **MUSÍ** být vyrovnaná a stabilní. Podle potřeby zkontrolujte správné vyrovnání pomocí vodováhy. Nezbytné úpravy můžete provádět pomocí klíče.

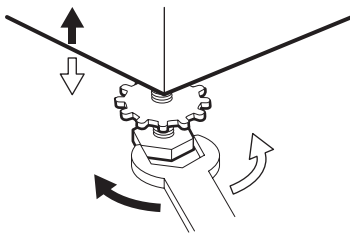

Přesné vyrovnání zabraňuje vibracím, hluku a pohybu pračky během provozu.

**!** **Pozor** Nikdy nevyrovnávejte případné nerovnosti podlahy podkládáním kartónu, dřeva nebo podobných materiálů pod spotřebič. Po vyrovnání spotřebiče utáhněte pojistné matice.

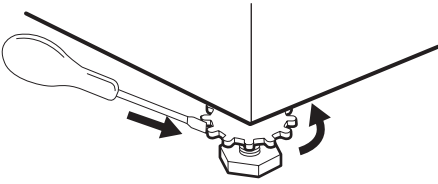

## PŘÍVOD VODY

Přívodní hadice se dodává spolu se zařízením a najdete ji v bubnu pračky. Pro přívod vody nepoužívejte hadice z předchozího spotřebiče.

### Důležité Tento spotřebič musí být připojen k přívodu studené vody.

1. Otevřete dvířka a vytáhněte přívodní hadici.
2. Zapojte hadici k pračce s použitím úhlového spoje. Neumísťujte přívodní hadici směrem dolů. Zahněte hadici doleva nebo doprava podle polohy vodovodního kohoutku.

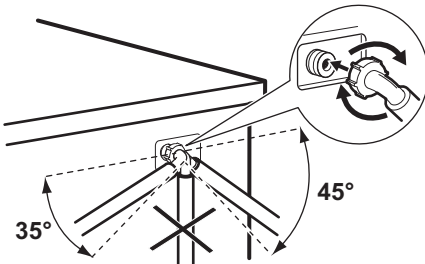

3. Nasadte správně hadici utážením pojistné matice. Po umístění přívodní hadice se ujistěte, že jste dotáhli matici, aby neunikala voda.

4. Přívodní hadici připojte ke kohoutku s 3/4" závitem. Vždy použijte hadici dodávanou s pračkou.

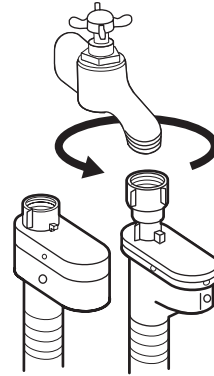

Přívodní hadici nelze nastavovat. Jestliže je příliš krátká a nechcete přemístit kohoutek, musíte koupit novou delší hadici, která je speciálně určená pro tento účel.

## BEZPEČNOSTNÍ ZAŘÍZENÍ K ZASTAVENÍ ÚNIKU VODY

Přívodní hadice se dodává s bezpečnostním zařízením k zastavení úniku vody, které chrání před škodami způsobenými únikem vody z hadice, jež může být způsobeno jejím přirozeným stárnutím. Tato porucha je signalizována červeným polem v okně "A". Zjistíte-li tuto poruchu, zavřete přívod vody a zavolejte do servisního střediska se žádostí o výměnu hadice.

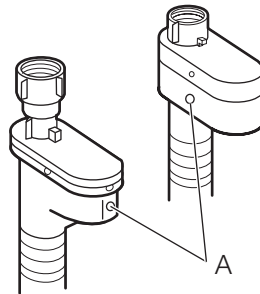

## VYPOUŠTĚNÍ VODY

Konec vypouštěcí hadice můžete umístit třemi různými způsoby.

- **Zaháknutím umělohmotného kolena** dodávaného s pračkou za okraj umyva-

la. Důležité je, aby koleno se zahnutou částí hadice nemohlo při vypouštění sklouznout z umyvadla. Upevněte ho proto šňůrkou ke kohoutku nebo k háčku na zdi.

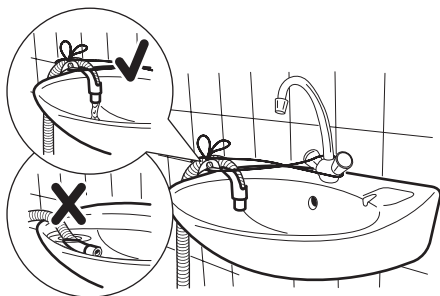

- **Odbočkou v odpadu umyvadla.** Tato odbočka se musí nacházet nad sifonem tak, aby byl oblouk hadice vzdálený minimálně 60 cm od podlahy.
- **Přímo do odpadního potrubí**, které se nachází ve výšce minimálně 60 cm a maximálně 90 cm od podlahy. Konec vypouštěcí hadice musí být stále větraný, tj. vnitřní průměr odpadního potrubí musí být širší než vnější průměr vypouštěcí hadice. Vypouštěcí hadice nesmí být nikde zkroucená.

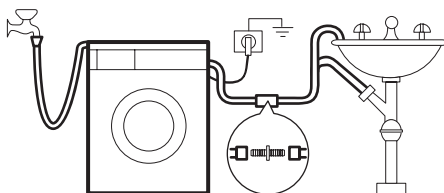

Je-li to nutné, můžete vypouštěcí hadici prodloužit na maximálně 4 metry. Příkladnou vypouštěcí hadici a spojovací díl můžete zakoupit v místním servisním středisku.

## VESTAVBA

### PŘEHLED

Tento spotřebič je připraven pro vestavbu mezi skříňkami kuchyňské linky. Mezera mezi skříňkami, do které se spotřebič zasune, musí mít rozměry jako na obrázku 1.

Obr. 1

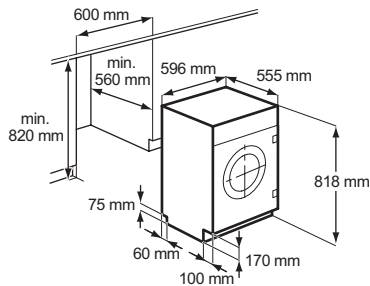

### Příprava a montáž dveřního panelu

Spotřebič je připravený k instalaci dveřního panelu s otvíráním zprava doleva (obr. 2).

Obr. 2

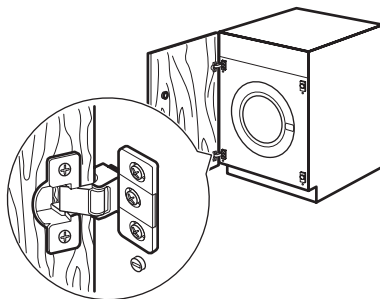

### a) Dveřní panel

Rozměry dveřního panelu musí být:

- šířka 595–598 mm
- tloušťka 16–22 mm

Výška **X** závisí na výšce podstavce okolních skříňek (obr. 3).

Obr. 3

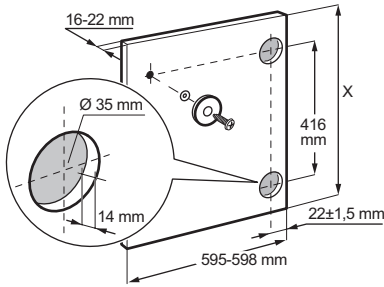
**b) Závěsy**

K montáži závěsů je nutné vyvrtat dva otvory (prům. 35 mm, hloubka 12,5–14 mm) podle hloubky dvířek skříněk) na vnitřní straně dveřního panelu. Vzdálenost mezi středy upevňovacích otvorů musí být 416 mm. Vzdálenost měřená od horního okraje dveřního panelu ke středu otvoru závisí na rozměrech okolních skříněk. Závěsy připevněte ke dvířkům pomocí šroubů na dřevo **1** a **2** (obr. 4), které se dodávají se spotřebičem.

Obr. 4

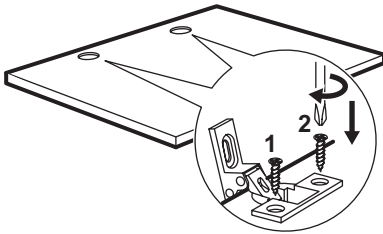
**c) Montáž dveří**

Připevněte závěsy ke spotřebiči pomocí šroubů M 5x15. Závěsy je možné nastavit tak, aby vyrovnávaly rozdílnou tloušťku dveřního panelu.

K dokonalému vyrovnání dveřního panelu je nezbytné uvolnit šroub, seřídít dvířka a opět utáhnout šroub **A** (obr. 5).

**!** **Upozornění** Neodstraňujte šroub **B** (obr. 5).

Obr. 5

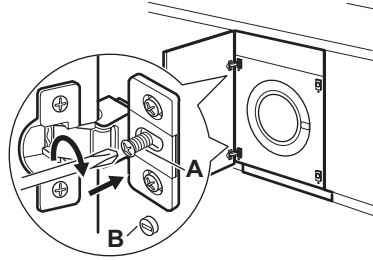
**d) Protimagnet**

Spotřebič je připravený na magnetické zavírání dveřního panelu.

Na vnitřní stranu dveřního panelu je z důvodu zajištění správné funkce tohoto zařízení nutné našroubovat protimagnet **A** (ocelový kotouček + gumový kroužek). Jeho poloha musí odpovídat magnetu **B** na spotřebiči (obr. 6).

**!** **Upozornění** Neodstraňujte šroub **C**.

Obr. 6

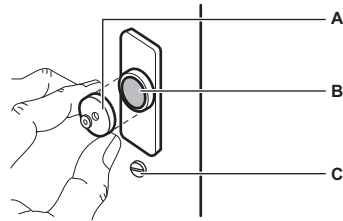

Pokud chcete, aby se dvířka otvíraly zleva doprava, změňte polohu destiček **E**, magnetu **D** a destičky **C**. Namontujte protimagnet **D** a závěsy **A** podle předchozího popisu (obr. 7).

**!** **Upozornění** Neodstraňujte šroub **B**.

Obr. 7

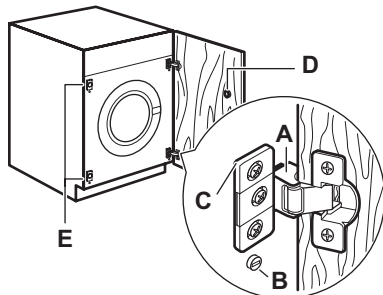

## PŘIPOJENÍ K ELEKTRICKÉ SÍTI

Informace o připojení k elektrické síti jsou uvedeny na typovém štítku na vnitřním okraji dveří pračky.

Ověřte si, že váš domácí elektrický rozvod unese maximální požadované zatížení i případné další současně zapnuté domácí elektrospotřebiče.

**! Pračku zapojte na zásuvku s uzemněním.**

**! Výrobce odmítá veškerou odpovědnost za možné poškození**

**zdraví a za škody na majetku, k nimž došlo v důsledku nedodržení výše uvedených pokynů.**

**! Přívodní kabel musí být po instalaci spotřebiče snadno přístupný.**

**! Kdybyste potřebovali vyměnit přívodní kabel, musí výměnu provést naše servisní středisko.**

## POZNÁMKY K OCHRANĚ ŽIVOTNÍHO PROSTŘEDÍ

Symbol  na výrobku nebo jeho balení udává, že tento výrobek nepatří do domácího odpadu. Je nutné odvézt ho do sběrného místa pro recyklaci elektrického a elektronického zařízení. Zajištěním správné likvidace tohoto výrobku pomůžete zabránit negativním důsledkům pro životní prostředí a lidské zdraví, které by jinak byly způsobeny nevhodnou likvidací tohoto výrobku. Podrobnější informace o recyklaci tohoto výrobku zjistíte u příslušného místního úřadu, služby pro likvidaci domovního odpadu nebo v obchodě, kde jste výrobek zakoupili.

### OBALOVÉ MATERIÁLY

Materiály označené symbolem  jsou recyklovatelné.

>PE <=polyethylene

>PS <=polystyrene

>PP <=polypropylen

Tyto materiály je nutné vhodit do příslušných sběrných kontejnerů, aby mohlo dojít k jejich druhotnému využití.

### EKOLOGICKÉ RADY

Chcete-li ušetřit vodu i energii a přispět k ochraně životního prostředí, doporučujeme řídit se následujícími radami:

- Normálně zašpiněné prádlo můžete prát bez předpírky, ušetříte prací prostředek, vodu i čas (a ochráníte tak i životní prostředí).
- Praní je úspornější při plné náplni prádla.
- Vhodným předběžným ošetřením můžete před praním odstranit skvrny a zašpiněná místa; prádlo pak můžete vyprat při nižší teplotě.
- Prací prostředky dávkujte podle tvrdosti vody, množství praného prádla a stupně zašpinění.



# Electrolux. Thinking of you.

О нашем начину размишљања наћићете више на сајту  
www.electrolux.com

## САДРЖАЈ

Упутства о безбедности	29	Нега и чишћење	45
Опис производа	31	Шта учинити ако...	48
Контролна табла	32	Технички подаци	51
Прва употреба	35	Вредности потрошње	51
Прилагођавање потребама корисника	35	Инсталација	52
		Уграђивање	54
Свакодневна употреба	36	Прикључивање струје	56
Помоћне напомене и савети	39	Еколошка питања	56
Програми прања	41		

Задржано право измена.



## УПУТСТВА О БЕЗБЕДНОСТИ

**ВАЖНО** Прочитајте пажљиво и сачувајте за будуће потребе.

- Сигурност Вашег уређаја је у складу је са стандардима индустрије и са законским захтевима у погледу сигурности уређаја. Међутим, као произвођачи, осећамо да су следеће сигурносне напомене наша дужност.
- Веома је важно да ово Упутство за употребу сачувате са апаратом за будућу употребу. Уколико апарат продајете или дајете другом власнику, или уколико се селите и остављате апарат, увек новом власнику предајте књижицу како би се он упознао са функционисањем апарата и важним упозорењима
- **МОРАТЕ** пажљиво да их прочитате пре инсталирања или употребе апарата.
- Пре првог покретања проверите да се машина није оштетила за време транспорта. Никада не прикључујте оштећену машину. Ако су неки делови оштећени, контактирајте Вашег продавца.
- Ако је уређај испоручен током зимских месеци када су температуре испод нуле: Држите машину за прање на собној температури 24 сата пре првог коришћења.

## ОПШТА БЕЗБЕДНОСТ

- Мењање спецификација или покушај модификације овог производа на било који начин, је опасно по безбедност.
- За време програма прања на високим температурама, стакло на вратима може постати вруће. Немојте га додиривати!
- Немојте дозволити малим кућним љубимцима да се попну у бубањ. Да бисте то спречили, молимо погледајте у бубањ пре употребе.
- Предмети као што су новчићи, зихернадле, ексери, завртњи, камење и остали тврди, оштри материјали могу да проузрокују велику штету и не смеју да се стављају у уређај.
- Употребљавајте само препоручене количине омекшивача и детерџента. Прекомерна количина може да оштети тканине. Проверите количине које препоручује произвођач.
- Перите ситно рубље као што су чарапе, чипке, периве појасева и сл. у малој врећици за прање или јастучници, јер ти предмети могу да склизну између корита машине и бубња.
- Немојте употребљавати Вашу машину за прање комада рубља са китовом кости (стежници), непорубљене тканине, или поцепане тканине.

- Увек извуците утикач уређаја из електричне мреже и затворите довод воде после коришћења, одржавања и чишћења.
- Ни у ком случају не трба да покушавате да сами поправљате машину. Поправке које врше неискусна лица могу изазвати повреде или озбиљне кварове. Контактирајте Ваш локални Сервисни центар. Увек инсистирајте на оригиналним резервним деловима.

## ИНСТАЛИРАЊЕ

- Овај уређај је тежак. Будите опрезни приликом његовог премештања.
- Када водите уређај из амбалаже, проверите да нема оштећења. Уколико нисте сигурни, немојте је користити и контактирајте Сервисни центар.
- Пре употребе треба уклонити сву амбалажу и транспортне завртње. Непοштовање тога може проузроковати тешка оштећења на производу и на имовини. Прочитајте одговарајући одељак у овом упутству за употребу.
- После инсталирања машине за прање, проверите да не стоји на цреву за довод или за одвод воде и да радна површина не притиска кабл за напајање струјом према зиду.
- Уколико се уређај налази на поду прекривеним тепихом, подесите ножице како бисте омогућили слободну циркулацију ваздуха испод уређаја.
- Проверите увек да црева и њихови прикључци не пропуштају воду после инсталирања.
- Уколико је машина постављена на месту које је подложно замрзавању, молимо Вас прочитајте одељак "опасности од замрзавања".
- Све радове на водоводној инсталацији који су потребни за инсталирање овог апарата, треба да обави квалификован водоинсталатер или стручна особа.
- Све радове на електричној и на водоводној инсталацији који су потребни за инсталирање овог апарата, треба да обави квалификовани електричар или стручна особа.

## УПОТРЕБА

- Овај уређај је намењен за употребу у домаћинству. Не сме се користити у било које друге сврхе за које није намењен.
- Перите само тканине које су намењене за прање у машини. Следите упутства која су дата на свакој етикети на рубљу.
- Немојте претерано напунити уређај. Видите Табелу програма прања.
- Пре прања проверите да ли су сви џепови празни, сва дугмад закопчана и затварачи повучени. Немојте прати излизане или поцепане комаде рубља и третирајте мрље од боје, масти, рђе и траве пре прања. Грудњаџи са металним жицама НЕ смеју да се перу у машини за прање.
- Рубље које је било у контакту са испарљивим нафтним производима не сме да се пере у машини за прање. Уколико користите испарљиве течности за чишћење, потребно је да пазите да течност буде уклоњена са рубља пре његовог стављања у уређај.
- Никада немојте повлачити за електрични кабл када вадите утикач из утичнице; увек га држите за сам утикач.
- Никада немојте да користите машину за прање рубља ако су електрични кабл, командна табла, радна површина или подножје оштећени тако да се може доћи до унутрашњости машине за прање.

## БЕЗБЕДНОСТ ДЕЦЕ

- Овај уређај није намењен за употребу од стране особа (укључујући и децу) са смањеним физичким, чулним или менталним способностима, или особа којима недостају искуство и знање, уколико им се не обезбеди надзор или им се не дају упутства у вези употребе уређаја од стране особе која је задужена за њихову безбедност.
- Децу треба контролисати како се би не би играли уређајем.
- Саставни делови паковања (нпр. пластична фолија, полистирол) могу да буду опасни за децу - опасност од гушења! Држите их ван домашаја деце.

- Чувајте све детерџенте на сигурном месту, изван домашаја деце.
- Немојте дозволити деци или кућним љубимцима да се попну у бубањ. Како би се спречило да деца и кућни љубимци остану затворени у бубњу, уређај је опремљен специјалним механизмом. За активирање овог механизма, окрените дугме (без притискања) унутар врата у смеру казаљке на сату док жљеб не буде у водоравном положају. Уколико је потребно, употребите новчић.

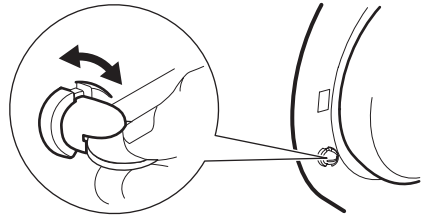

За деактивирање овог механизма тако да поново буде могуће затварање врата, окрените дугме у смеру супротном кретању казаљки на сату док жљеб не буде у вертикалном положају.

## ОПИС ПРОИЗВОДА

- i** Ваш нови уређај задовољава све модерне захтеве ефикасног прања рубља уз ниску потрошњу воде, струје и детерџента. Његов нови систем омогућује потпуно искоришћавање детерџента и смањује потрошњу воде, штедећи струју.

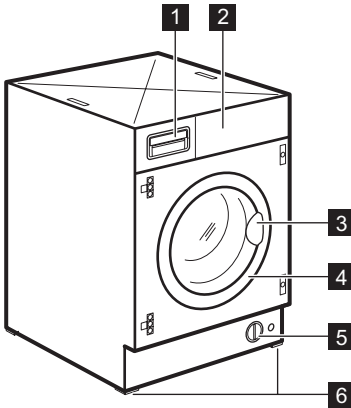

- 1 Фиока дозатора детерџента
- 2 Командна табла
- 3 Ручица за отварање врата
- 4 Плочница са техничким карактеристикама
- 5 Одводна пумпа

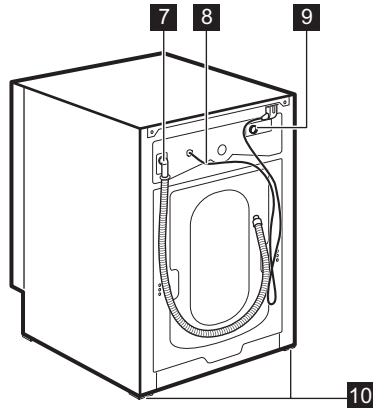

- 6 Предње подесиве ножице
- 7 Одводно цедро за воду
- 8 Кабл за напајање
- 9 Вентил за довод воде
- 10 Задње подесиве ножице

## ФИОКА ДОЗАТОРА ДЕТЕРЦЕНТА

☐ Одељак за детерџент који се користи за фазу претпрања и потапања или за средство за уклањање мрља које се користи у току фазе уклањања мрља (ако постоји). Детерџент за претпрање и потапање додаје се на почетку програма прања. Средство за уклањање мрља се додаје у току фазе уклањања мрља.

☐ Одељак за детерџент у праху или течан детерџент, користи се за главно прање. Ако користите течни детерџент сипајте га **пре самог** покретања програма.

⊗ Одељак за течне адитиве (средство за омекшавање тканине, штирак). Следите препоруке произвођача производа што се тиче количина које требате користити и немојте прекорачити ознаку **"MAX"** у фиоци дозатора детерџента. Све евентуалне омекшиваче или скробне адитиве морате сипати у одељак пре покретања програма прања.

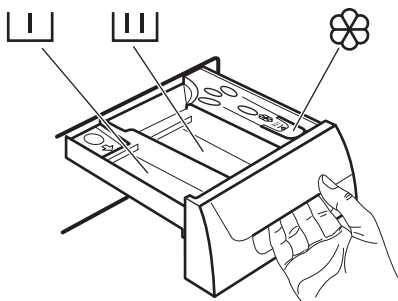

## Избељивач

Поред омекшивача, могуће је користити и избељивач у прегради ⊗ са програмима за бели памук.

Урадите следеће:

- Ставите избељивач у преграду ⊗. Немојте да ставите више од **«MAX»** у фиоци дозатора детерџента.
- Покрените програм за бело памучно рубље.
- Након завршетка програма сушења, покрените програм ИСПИРАЊЕ. По потреби користите омекшивач. Ово помаже у уклањању остатака избељивача.

**ВАЖНО** Никада немојте истовремено сипати избељивач и омекшивачу преграду.

## КОНТРОЛНА ТАБЛА

ⓘ Доле је дата слика командне табле. Она приказује дугме бирача програма као и функцијску дугмад, контролне лампице и дисплеј. Они су представљени одговарајућим бројевима на следећим странама.

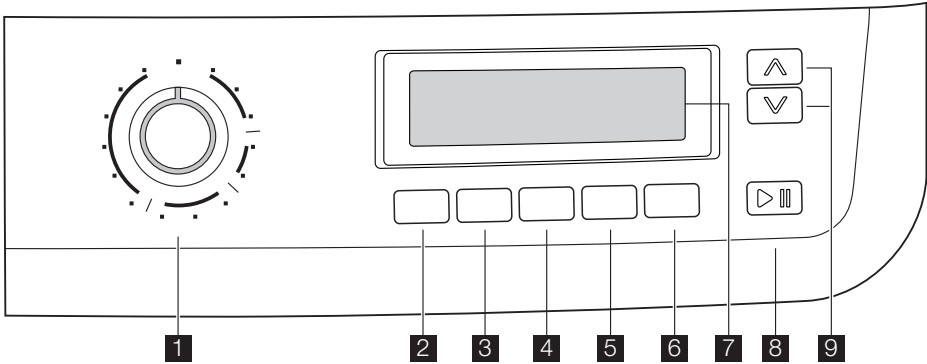

- 1** Дугме за избор програма
- 2** Дугме **ТЕМПЕРАТУРА** 📉
- 3** Дугме **ЦЕНТРИФУГА** 🌀
- 4** Дугме **ЛАКО ПЕГЛАЊЕ** ≡
- 5** Дугме **ДОДАТНО ИСПИРАЊЕ** ⏩
- 6** Дугме **ОДЛОЖЕНИ СТАРТ** 🕒
- 7** Дисплеј
- 8** Дугме **СТАРТ/ПАУЗА** ▶||
- 9** **TIME MANAGER** дугмад 🖱️

### ДУГМЕ БИРАЧА ПРОГРАМА

Омогућује укључивање/искључивање уређаја и/или избор програма.

### ТЕМПЕРАТУРА

Омогућава Вам да повећате или снизите температуру прања.

### СМАЊЕЊЕ БРЗИНЕ ЦЕНТРИФУГЕ

Притиском на ово дугме можете да промените брзину центрифуге изабраног програма.

### ЛАКО ПЕГЛАЊЕ

Избором ове опције рубље се нежно пере и центрифугује да би се спречило гужвање. На тај начин пеглање је лакше.

Осим тога, машина ће обавити додатна испирања у неким програмима. Код програма за памук, максимална брзина центрифуге се аутоматски смањује.

### ДОДАТНО ИСПИРАЊЕ

Овај је уређај је конструисан да штеди енергију. Ако треба да испирате рубље допунском количином воде (допунско испирање), одаберите ову опцију. Извешће се додатна испирања. Ова опција се препоручује особама које су алергичне на детерџенте и у подручјима где је вода веома мека.

### ОДЛОЖЕНИ СТАРТ

Помоћу овог дугмета, програм прања може да се одложи од 30 min - 60 min - 90 min , 2 сата и затим у корацима од 1 сата до највише 20 сати.

### ДУГМЕ СТАРТ/ПАУЗА

Ово дугме Вам омогућава да стартујете или прекинете изабрани програм.

### ДУГМАД УПРАВЉАЊЕ ВРЕМЕНОМ

Ова дугмад Вам омогућавају да промените трајање одвијања програма, које је аутоматски предложила машина за прање.

## ДИСПЛЕЈ

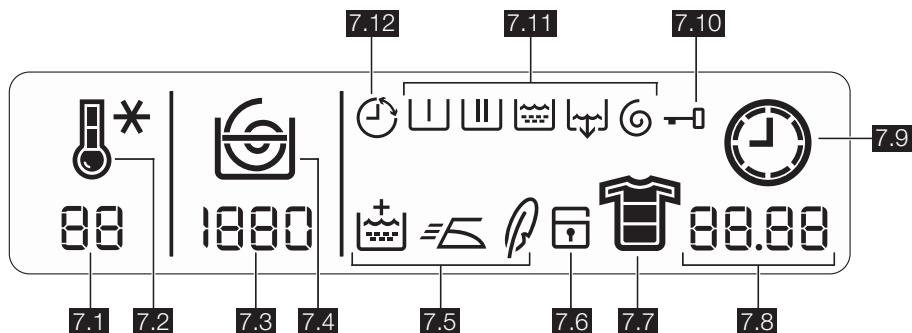

На дисплеју се приказују следеће информације:

**7.1:** Вредност температуре

**7.2:** Символи температуре , Хладно .

У току циклуса прања дисплеј приказује симбол температуре који означава да је уређај започео фазу загревања воде у кориту машине.

**7.3:** Вредност центрифуговања

**7.4:** Символи брзине центрифуговања.

- Без центрифуговања
- Опција задржавања испирања
- Ноћни циклус

За време фазе центрифуговања, анимира се спирала.

**Опција без центрифуговања** искључује све фазе центрифуговања и повећава број испирања у неким програмима.

**Опција задржавања испирања:** када се изабере ова опција, вода последњег испирања се не празни, што спречава гужвање тканина. Када се програм заврши, дисплеј приказује три **0.00** које трепћу, још се види симбол **7.10**, светло у дугмету **8** је угашено, а врата су блокирана што значи да треба избацити воду. За избацавање воде, молимо Вас прочитајте одељак "На крају програма".

**Ноћни циклус:** избором ове опције машина неће избацити воду последњег испирања да би се спречило гужвање рубља. Будући да су прескочене све фазе центрифуговања, овај циклус прања је врло бешуман па може да се изабере ноћу или када је струја еконо-

мичнија. У неким програмима испирања ће се обавити са више воде. Када се програм заврши, дисплеј приказује три **0.00** које трепћу, још се види симбол **7.10**, светло у дугмету **8** је угашено, а врата су блокирана што значи да треба избацити воду. За избацавање воде, молимо Вас прочитајте одељак "На крају програма".

**7.5: Символи опција.**

- Додатно испирање
- Лако пеглање
- Осетљиво (уколико постоји).

**7.6: Блокада за безбедност деце** (видите одељак "Персонализација").

**7.7: Символи степена прљавштине**

- Интензивно
- Нормално/Дневно
- Лагано прање/Брзо
- Супер брзо

**7.8:**

• **Трајање изабраног програма**

Пошто сте изабрали програм, трајање програма прања се приказује у сатима и минутима (на пример, 2.05). Трајање се аутоматски израчунава на основу максимално пуне машине за прање за сваку врсту тканине. Пошто је програм започео, преостало време се обнавља сваког минута.

• **Крај програма**

Када се програм заврши, дисплеј приказује три нуле које трепћу, симбол **7.10** нестаје и врата могу да се отворе.

• **Избор погрешне опције**

Уколико се изабере опција која није компатибилна са изабраним програмом прања, на дну дисплеја се приказује порука **Err** у трајању од неколико секунди, а интегрисана црвена лампица дугмета 8 почиње да трепће.

#### • Шифре аларма

У случају неправилног рада, могу се приказати шифре аларма, на пример **E20** (видите одељак "Шта учинити када ...").

#### • Вредност времена кашњења

##### 7.9: Симбол сата ⌚

Када се програм покрене, приказује се трајање и симбол сата се анимира.

##### 7.10: Симбол забрављених врата



Пошто сте притиснули дугме 8 и машина се покренула, овај симбол је осветљен и остаје упален само симбол фазе која је у току. Када се програм заврши, дисплеј приказује три нуле које трепћу (**0.00**) и овај симбол нестаје.

##### 7.11: Симболи фаза програма прања

- Претпрање
- Прање
- Испирања
- Испуштање воде
- Центрифуга

Избором програма прања, симболи фаза програма прања који одговарају разним фазама од којих се састоји програм приказани су у горњем делу дисплеја. Пошто сте притиснули дугме 8 остаје упален само симбол фазе која је у току.

##### 7.12: Симбол кашњења ⌚

Кашњење које сте изабрали помоћу одговарајућег дугмета приказује се на дисплеју неколико секунди, затим се приказује трајање претходно изабраног програма. Одговарајући симбол је осветљен. Вредност времена кашњења се смањује за једну јединицу сваки сат и затим, када преостане 1 сат, време се смањује сваког минута.

## ПРВА УПОТРЕБА

-  Уверите се да су повезивање струје и воде изведени према упутствима за инсталирање.
- Извадите блок од полистирола и сав евентуални остали материјал из бубња.
- Пре првог прања, обавите циклус прања памука на највишој темпе-

ратури без рубља у машини за прање, како бисте уклонили евентуалне фабричке остатке из бубња и корита машине. Сипајте 1/2 дозе детерџента у одељак за главно прање и покрените машину за прање.

## ПРИЛАГОЂАВАЊЕ ПОТРЕБАМА КОРИСНИКА

### ЗВУЧНИ СИГНАЛИ

Машина садржи уређај са звучним сигналом, који се оглашава у следећим случајевима:

- након завршетка програма
  - уколико је дошло до квара.
- Истовременим притиском на **4** и **5** дугмад у трајању од приближно **6 секунди**, звучни сигнал се деактивира (изузев у случају квара). Поновним притиском на ова **2** дугмета, звучни сигнал се поново активира.

### БЛОКАДА ЗА БЕЗБЕДНОСТ ДЕЦЕ

Овај уређај Вам омогућава да можете да оставите апарат без надзора и без бриге да би деца могла да се повреду или да проузрокују штету на њему. Ова функција остаје активирана и онда када машина за прање не ради.

Ову опцију можете да подесите на два различита начина:

1. Пре притискања дугмета **8**: биће немогуће да се машина покрене.
2. Након притискања дугмета **8**: биће немогуће променити било који програм или опцију.

Да бисте активирали или деактивирали ову опцију, истовремено притисните дугмад и задржите око 6 секунди **5** и **6**

док се на дисплеју иконица не  појави или нестане.

## СВАКОДНЕВНА УПОТРЕБА

### Напуните рубље

Отворите врата пажљивим повлачењем ручице на вратима према споља. Ставите рубље у бубањ, комад по комад, стресајући га што је могуће више. Затворите врата.

Водите рачуна да се рубље не заклине између заптивке и врата. Постоји ризик од цурења воде или оштећења рубља.

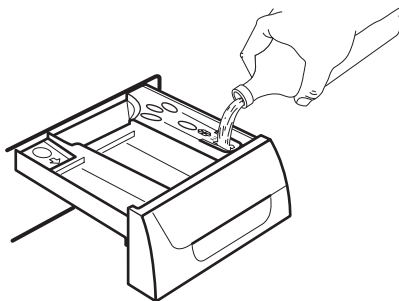

### Измерите количину детерџента и омекшивача

Извуците фиоку дозатора детерџента док се не заустави. Измерите количину потребног детерџента, сипајте је у одељак за главно прање [III] или у одговарајући одељак ако то захтева изабрани програм/опција (за више детаља видите одељак "Фиока дозатора детерџента").

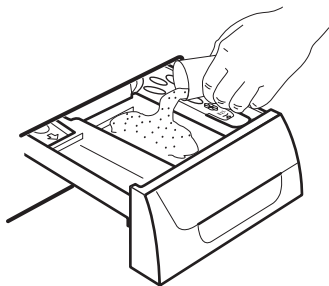



Ако је потребно, сипајте омекшивач у одељак означен са  (употребљена количина не сме да прекорачи ознаку "MAX" у фиоци дозатора). Затворите нежно фиоку.

### ИЗАБЕРИТЕ ТРАЖЕНИ ПРОГРАМ ПОМОЋУ ДУГМЕТА БИРАЧА ПРОГРАМА (1)

Окрените дугме бирача програма на жељени програм. Машина за прање ће предложити температуру и аутоматски изабрати највишу вредност центрифуговања која је доступна у програму који сте одабрали. Можете да промените ове вредности притиском на одговарајућу дугмад. **Зелена** контролна лампица дугмета **8** почиње да трепће.

Дугме бирача програма се може окренути у смеру казаљки на сату или у супротном смеру. Окрените га у положај  Ресетовање програма/Искључивање машине.

**На крају програма дугме бирача програма мора да се окрене у положај , да би искључили уређај.**

 **ПАЖЊА** Ако окренете дугме бирача програма на други програм док уређај ради, **црвена** индикаторска лампица дугмета **8** ће затрептати 3 пута и појавиће се порука **Err** на дисплеју да би показала погрешан избор. Машина неће извршити нови изабрани програм.



## ИЗАБЕРИТЕ ТЕМПЕРАТУРУ ПРИТИСКОМ НА ДУГМЕ 2

Избором програма, уређај предлаже аутоматски подразумевану вредност температуре.

Притисните ово дугме више пута да повећате или снизите температуру, уколико желите да се Ваше рубље пере на различитој температури.

## СМАЊИТЕ БРЗИНУ ЦЕНТРИФУГЕ ПРИТИСКОМ НА ДУГМЕ 3

Избором програма, уређај предлаже аутоматски максималну брзину центрифуге која је доступна у том програму.

Притисните дугме 3 више пута да промените брзину центрифуге, уколико желите да се Ваше рубље центрифугује при различитој брзини центрифуговања.

## ИЗАБЕРИТЕ РАСПОЛОЖИВЕ ОПЦИЈЕ ПРИТИСКОМ НА ДУГМАД 3, 4 И 5

У зависности од програма, могу се комбиновати различите функције. Оне морају да се изаберу после избора жељеног програма и пре притиска на дугме 8. Када се ова дугмад притисну, на дисплеју се појављују одговарајући симболи. Када се она поново притисну, симболи нестају. Уколико се изабере погрешна опција, интегрисана **црвена** индикаторска лампица дугмета 8 затрептаће 3 пута и појавиће се порука **Err** на дисплеју у трајању од неколико секунди.



О компатибилности програма прања и опција, погледајте у одељку "Програми прања".

## ИЗАБЕРИТЕ КАШЊЕЊЕ СТАРТА ПРИТИСКОМ НА ДУГМЕ 6

Пре него што стартујете програм, ако желите да омогућите одлагање старта, притисните дугме 6 више пута, како бисте изабрали жељено одлагање. Одговарајући симбол 7.12 ће се појавити на дисплеју, у његовом горњем делу. Изабрана вредност кашњења старта (до 20 сати) се приказује на дисплеју у

трајању од неколико секунде, а затим се поново приказује трајање програма. Морате да изаберете ову опцију пошто сте подесили програм и пре него што притиснете дугме 8.

Можете да поништите време кашњења у било ком тренутку, док не притиснете дугме 8.

Бирање кашњења старта:

1. Изаберите програм и жељене опције.
2. Изаберите кашњење старта притиском на дугме 6.
3. Притисните дугме 8:
  - машина за прање почиње са одбројавањем сати.
  - Програм ће се покренути када истекне изабрано кашњење старта.

Обустављање одлагања старта пошто сте притисли дугме 8:

1. Ставите машину за прање на ПАУ-ЗУ притиском на дугме 8.
2. Притисните једном дугме 6 док се на дисплеју не појави симбол .
3. Притисните поново дугме 8 да бисте стартовали програм.

**ВАЖНО** Изабрано кашњење може да се промени само пошто сте поново изабрали програм прања.

Одложени старт се **не може** изабрати са програмом **ИСПУШТАЊЕ ВОДЕ**.

## СТАРТУЈТЕ ПРОГРАМ ПРИТИСКОМ НА ДУГМЕ 8

Да бисте стартовали изабрани програм, притисните дугме 8, одговарајућа зелена индикаторска лампица 8 престаје да трепће. Симбол 7.10 се појављује на дисплеју, да покаже да уређај почиње да ради и да су врата закључана.

За прекид програма у току, притисните дугме 8: зелена индикаторска лампица почиње да трепће.

Да би поново стартовали одвијање програма од тачке у којој је прекинут, притисните поново дугме 8. Ако сте изабрали кашњење старта, машина за прање ће почети са одбројавањем сати.

Уколико се изабере погрешна опција, **црвена** индикаторска лампица дугмета 8 трепће 3 пута и на дисплеју се прика-

зује порука **Err** у трајању од неколико секунди.

## ИЗАБЕРИТЕ ОПЦИЈУ УПРАВЉАЊЕ ВРЕМЕНОМ ПРИТИСКОМ НА ДУГМАД 9

Поновљеним притискањем ове дугмади, трајање циклуса прања може да се продужи или скрати. На дисплеју ће се појавити икона **7,7** да би означила избрани степен задрљаности. Ова опција је доступна само код програма **Памук**, **Синтетика** и **Осетљиво**.

Циклус прања	Икона за ниво задрљаности	Врста материјала
Интензивно		Јако задрљано рубље
Нормално		Нормално задрљано рубље
Дневно		Рубље ношено један дан
Лампица		Благо задрљано рубље
Брзо		Веома благо задрљано рубље
Супер-брзо прање <sup>1)</sup>		Рубље коришћено или ношено кратко време

1) Препоручујемо да смањите количину рубља у машини (погледајте табелу „Програми прања“).

**ВАЖНО** Управљање временом не може да се изабере са програмима **Економично**.

Симболи нивоа задрљаности расположили су зависно од врсте тканине као што је приказано на следећој табели.

Тканина	Ниво задрљаности					
<b>Памук</b>						
95°/90°C	X	X	X	X	X	X
60°C/50°C	X	X	X	X	X	X
40°C	X	X	X	X	X	X
30°C	X	X	X	X	X	X
Хладно	X	X	X	X	X	X
<b>Синтетика</b>						
60°C/50°C		X	X	X		X

Тканина	Ниво задрљаности				
40°C		X	X	X	X
30°C		X	X	X	X
Хладно		X	X	X	X
<b>Осетљиво</b>					
40°C		X	X	X	X
30°C		X	X	X	X
Хладно		X	X	X	X

## ИЗМЕНА ОПЦИЈЕ ИЛИ ПРОГРАМА У ТОКУ

Могуће је изменити било коју опцију пре него што је програм извршен.

Пре вршења било какве измене, морате да ставите машину за прање рубља на ПАУЗУ притиском на дугме **8** (ако желите да промените опцију Управљање временом, онда морате да обуставите одвијање програма и да поново обавите избор).

Измена програма у току могућа је само његовим ресетовањем. Окрените дугме бирача програма у положај а затим у положај новог програма. Стартујте нови програм поновним притиском дугмета **8**. Вода од прања неће бити избачена из корита машине.

## ПРЕКИДАЊЕ ПРОГРАМА

Притисните дугме **8** за прекид програма у току, одговарајућа индикаторска лампица почиње да трепће.

Притисните дугме поново да бисте **поново покренули** програм.

## ОБУСТАВЉАЊЕ ПРОГРАМА

Окрените дугме бирача програма у положај да бисте обуставили одвијање програма који је у току.

Сада можете да изаберете нови програм.

## ОТВАРАЊЕ ВРАТА

Након покретања програма (или током времена одлагања) врата су закључана; уколико је потребно да их отворите, подесите најпре машину на ПАУЗУ притиском на дугме **8**.

Након неколико минута, икона **7.10** не стаје са дисплеја и врата се могу отворити.

Уколико се икона **7,10** не гаси, онда то значи да се машина већ загрева или да је ниво воде сувише висок. Немојте покушавати да на силу отворите врата! Уколико не можете да отворите врата а морате то да урадите, искључите машину тако што ћете бројчаник за избор програма окренути на . Након неколико минута, моћи ћете да отворите врата (**водите рачуна о нивоу и температури воде!**). Након затварања врата, потребно је да поново изаберете програм и опције и да притиснете дугме **8**.

### ПОСТУПАК НАКОН ЗАВРШЕТКА ПРОГРАМА

Машина се аутоматски зауставља. Три трепћуће нуле () се појављују на дисплеју. Контролна лампица на дугмету **8** се искључује. Огласиће се неколико звучних сигнала на неколико минута. Уколико сте подесили програм или опцију која се завршава са водом која остаје у кориту машине, икона **7,10** остаје укључена. Врата су и даље закључана.

**Стање приправности** : неколико минута након завршавања програма укључује се систем за штедњу енергије.

Вода се мора испразнити пре отварања врата. Током овог периода бубањ наставља да се окреће у правилним интервалима док се вода празни.

Пратите упутства у наставку да бисте испразнили воду:

1. Дугме за избор програма пребаците у положај .
2. Изаберите програм за испуштање воде или центрифугирање.
3. По потреби, смањите брзину центрифуге притиском на одговарајуће дугме.
4. Притисните дугме **8**.

На крају програма, после неколико минута, нестаје икона **7,10**. Врата се могу отворити. Пребаците дугме за избор програма у положај  како бисте искључили машину.

Изадите рубље из бубња и пажљиво проверите да ли је бубањ празан. Уколико не намерава да обавите још једно прање, затворите славину. Оставите отворена врата да би се спречила појава буђи и непријатних мириса.

Смањује се осветљеност дисплеја. Притисните неко дугме и уређај ће изаћи из стања штедње енергије.

## ПОМОЋНЕ НАПОМЕНЕ И САВЕТИ

### СОРТИРАЊЕ РУБЉА

Следите симболе прања на етикети рубља и упутства за прање произвођача. Сортирајте рубље на следећи начин: бело рубље, рубље у боји, синтетика, осетљиво, вунено.

**40°-30°-  
Хладно**

за осетљиво рубље (на пр. мрежасте завесе), мешано рубље укључујући синтетичка влакна и вунене производе са етикетом "чиста нова вуна, перива у машини за прање, не скупља се"

### ТЕМПЕРАТУРЕ

<b>90° или 95°</b>	за нормално прљаво бело памучно и ланено рубље (на пр. столњаџи, пешкири, постељина...)
<b>60°/50°</b>	за нормално прљаво рубље отпорних боја (на пр. кошуље и блузе, спаваћице, пижаме...) од лана, памука или синтетичких влакана и за мало прљаво бело памучно рубље (на пр. доње рубље)

### ПРЕ ПУЊЕЊА РУБЉА

Никада не перите бело рубље и рубље у боји заједно. Бело рубље може да изгуби своју "белину" током прања. Ново шарено рубље може да пусти боју у првome прању; зато га треба прати одвојено први пут.

**Уверите се да у рубљу нису остали метални предмети (на пр. шнале за косу, зихернадле, чиоде).**

Закопчајте јастучнице, повуците затвараче, затворите кукице и дугмад. Завезите у чвор појасеве и дугачке траке. Уклоните упорне мрље пре прања.

Трљајте нарочито прљава места специјалним детерџентом или детерџентом у пасти.

Са посебном пажњом поступајте са завесама. Скините кукице или их свежите и ставите у врећицу или мрежицу.

## МАКСИМАЛНО ПУЊЕЊЕ

Препоручене количине рубља су наведене у табелама програма.

Општа правила:

- **Памук, лан:** пун бубањ али не превише густо распоређено рубље;
- **Синтетика:** бубањ напуњен највише до пола;
- **Осетљиве тканине и вунени производи:** бубањ напуњен највише до трећине.

Прање максималне количине рубља омогућује најефикаснију употребу воде и струје.

Код врло прљавог рубља, смањите количину пуњења.

## ТЕЖИНЕ РУБЉА

Следеће тежине су приближне:

Следеће тежине су приближне:	
простирка за купатило	1.200 g
покривач	700 g
мушка радна блуза	600 g
креветски чаршав, мушке пижаме	500 g
столњак	250 g
јастучница, пешкир, спаваћница, мушка кошуља	200 g
столњак за чај, грудњаци, салвете, блузе, мушко доње рубље	100 g

## ОТКЛАЊАЊЕ МРЉА

Упорне мрље се понекад не могу уклонити само водом и детерџентом. Зато се препоручује њихово третирање пре прања.

**Крв:** свежје мрље оперите хладном водом. Код осушених мрља, потопите преко ноћи у води са специјалним де-

терџентом, затим трљајте водом и сапуном.

**Боја на бази уља:** поквасите средством за уклањање мрља на бази бензола, положите рубље на мекану крпу и тапкајте мрљу; поновите више пута.

**Осушене масне мрље:** поквасите терпентином, положите рубље на мекану површину и тапкајте мрљу врховима прстију и памучном тканином.

**Рђа:** оксална киселина растворена у врелој води или средство за уклањање рђе коришћено хладно. Будите пажљиви са мрљама од рђе које нису свежје јер је целулозна структура већ оштећена и тканина има тенденцију да се стварају рупе.

**Мрље од буђи:** третирајте избелјивачем, добро исперите (само бело и шарено рубље отпорних боја).

**Трава:** насапуњајте мало и третирајте избелјивачем (само бело и шарено рубље отпорних боја).

**Хемијске оловке и лепак:** поквасите ацетоном <sup>2)</sup>, положите рубље на мекану крпу и тапкајте мрљу.

**Кармин:** поквасите ацетоном као што је горе описано, затим третирајте мрље денатурисаним алкохолом. Третирајте евентуалне преостале трагове избелјивачем.

**Црвено вино:** потопите у води и детерџенту, исперите и третирајте сирћетном или лимунском киселином, затим исперите. Третирајте евентуалне преостале трагове избелјивачем.

**Мастило:** у зависности од врсте мастила, навлажите тканину пре ацетоном <sup>2)</sup>, затим сирћетном киселином; третирајте евентуалне преостале трагове са белих тканина избелјивачем и затим добро исперите.

**Мрље од катрана:** прво третирајте средством за уклањање мрља, денатурисаним алкохолом или бензолом, затим трљајте детерџентом у пасти.

## ДЕТЕРЏЕНТИ И АДТИВИ

Добри резултати прања зависе такође и од избора детерџента и од прописне количине да би се спречило непотребно трошење и заштитила околина.

<sup>2)</sup> немојте употребљавати ацетон на вештачкој свилу

Мада су биолошки разградиви, детерџенти садрже супстанце које, ако су у великим количинама, могу да наруше осетљиву равнотежу природе.

Избор детерџента зависиће од врсте тканине (осетљиво, вуна, памук, итд.), од боје, од температуре прања и од степена прљавштине.

Са овим уређајем се могу употребљавати сви уобичајени детерџенти за машине за прање рубља:

- детерџенти у праху за све врсте тканина
- детерџенти у праху за осетљиве тканине (макс. 60°C) и вуну
- течни детерџенти, по могућности за програме прања на ниским температурама (макс. 60°C) за све врсте тканина, или специјални само за вуну.

Детерџент и сви адитиви морају да се ставе у одговарајуће одељке у фиоци дозатора детерџента пре покретања програма прања.

Уколико употребљавате течне детерџенте, онда се мора изабрати програм **без** опције претпрање.

Машина за прање рубља има уграђени систем за рецикулацију, који омогућује оптималну употребу концентрованог детерџента.

Следите препоруке произвођача производа што се тиче количина које требате

користити и **немојте прекорачити ознаку "MAX" у фиоци дозатора детерџента.**



## СТЕПЕНИ ТВРДОЋЕ ВОДЕ

Тврдоћа воде је класификована на такозване "степене" тврдоће. Информације о тврдоћи воде у Вашем подручју можете добити код локалног предузећа за снабдевање водом.







**i** Потребно је додати омекшивач воде када је степен тврдоће средње висок (од степена тврдоће II). Придржавајте се упутстава произвођача. Количина детерџента затим може увек да се подеси према степену тврдоће I (= мека).







Ниво	Карактеристика	Степени тврдоће воде	
		Немачки степен °dH	Француски степен °Т.Н.
1	мека	0-7	0-15
2	средње	8-14	16-25
3	тврда	15-21	26-37
4	веома тврда	> 21	> 37

## ПРОГРАМИ ПРАЊА

Фазе Максимална и минимална температура Опис циклуса Максимална брзина центрифуге Максимално пуњење Врста рубља	Опције	Одељак за детерџент
 — <b>Памук</b> 90° – Хладно Главно прање – испирања Максимална брзина центрифуге 1400 о/мин Макс. пуњење 7 кг - Смањено пуњење 3 кг <sup>1)</sup> <b>Бели и шарени памук</b> (нормално за прљано рубље).	СМАЊЕЊЕ БРЗИНЕ ЦЕНТРИФУГЕ ЗАДРЖАВАЊЕ ИСПИРАЊА БЕЗ ЦЕНТРИФУГЕ НОЋНИ ЦИКЛУС ЛАКО ПЕГЛАЊЕ ДОДАТНО ИСПИРАЊЕ TIME MANAGER	 

<b>Фазе</b> <b>Максимална и минимална температура</b> <b>Опис циклуса</b> <b>Максимална брзина центрифуге</b> <b>Максимално пуњење</b> <b>Врста рубља</b>	<b>Опције</b>	<b>Одељак за де-терџент</b>
 — <b>Памук + Претпрање</b> 90° – Хладно Претпрање – главно прање – испирања Максимална брзина центрифуге 1400 о/мин Макс. пуњење 7 кг - Смањено пуњење 3 кг <sup>1)</sup> <b>Бели или шарени памук</b> са фазом претпрања (веома запрљано рубље).	СМАЊЕЊЕ БРЗИ- НЕ ЦЕНТРИФУГЕ ЗАДРЖАВАЊЕ ИСПИРАЊА БЕЗ ЦЕНТРИФУГЕ НОЋНИ ЦИКЛУС ЛАКО ПЕГЛАЊЕ ДОДАТНО ИСПИ- РАЊЕ TIME MANAGER	 <sup>2)</sup>  
 — <b>Синтетика</b> 60° – Хладно Главно прање – испирања Максимална брзина центрифуге 900 о/мин Макс. пуњење 3 кг - Смањено пуњење 1.5 кг <sup>1)</sup> <b>Синтетика или материјали различитог састава</b> нормално запрљано рубље.	СМАЊЕЊЕ БРЗИ- НЕ ЦЕНТРИФУГЕ ЗАДРЖАВАЊЕ ИСПИРАЊА БЕЗ ЦЕНТРИФУГЕ НОЋНИ ЦИКЛУС ЛАКО ПЕГЛАЊЕ ДОДАТНО ИСПИ- РАЊЕ TIME MANAGER	 
 — <b>Синтетика + Претпрање</b> 60° – Хладно Претпрање – главно прање – испирања Максимална брзина центрифуге 900 о/мин Макс. пуњење 3 кг - Смањено пуњење 1.5 кг <sup>1)</sup> <b>Синтетика или материјали различитог састава</b> са фазом претпрања (веома запрљано рубље).	СМАЊЕЊЕ БРЗИ- НЕ ЦЕНТРИФУГЕ ЗАДРЖАВАЊЕ ИСПИРАЊА БЕЗ ЦЕНТРИФУГЕ НОЋНИ ЦИКЛУС ЛАКО ПЕГЛАЊЕ ДОДАТНО ИСПИ- РАЊЕ TIME MANAGER	 <sup>2)</sup>  
 — <b>Осетљиво рубље</b> 40° – Хладно Главно прање – испирања Максимална брзина центрифуге 700 о/мин Макс. количина рубља у кг 3 – Смањена ко- личина рубља у кг 1.5 <sup>1)</sup> <b>Осетљиви материјали</b> нормално запрљано руб- ље од осетљивих материјала.	СМАЊЕЊЕ БРЗИ- НЕ ЦЕНТРИФУГЕ ЗАДРЖАВАЊЕ ИСПИРАЊА БЕЗ ЦЕНТРИФУГЕ НОЋНИ ЦИКЛУС ДОДАТНО ИСПИ- РАЊЕ TIME MANAGER	 
 — <b>Центрифуга</b> Испуштање воде и дуго центрифугирање Максимална брзина центрифуге 1400 о/мин Макс. количина рубља 7 кг Одвојено центрифугирање за ручно опрано руб- ље и после програма са опцијом Задржавање испирања или Ноћни циклус. Брзину центрифуге можете да изаберете притиском на одговарајуће дугме како бисте је прилагодили материјалима које желите да центрифугирате.	СМАЊЕЊЕ БРЗИ- НЕ ЦЕНТРИФУГЕ	

<b>Фазе</b> <b>Максимална и минимална температура</b> <b>Опис циклуса</b> <b>Максимална брзина центрифуге</b> <b>Максимално пуњење</b> <b>Врста рубља</b>	<b>Опције</b>	<b>Одељак за де-терџент</b>
 — <b>спуштање воде</b> Испуштање воде Макс. количина рубља 7 кг За пражњење воде последњег испирања у програмима са изабраном опцијом Задржавање испирања или Ноћни циклус.		
 — <b>Испирања</b> Испирања Максимална брзина центрифуге 1400 о/мин Макс. количина рубља 7 кг У овом програму се испирају и центрифугирају памучни одевни предмети који су опрани ручно. Машина врши три испирања, након чега следи завршно центрифугирање. Брзина центрифуге може да се смањи.	<b>СМАЊЕЊЕ БРЗИНЕ ЦЕНТРИФУГЕ</b> <b>ЗАДРЖАВАЊЕ ИСПИРАЊА</b> <b>БЕЗ ЦЕНТРИФУГЕ</b> <b>НОЋНИ ЦИКЛУС</b> <b>ДОДАТНО ИСПИРАЊЕ</b> <b>ЛАКО ПЕГЛАЊЕ</b>	
 — <b>Доње рубље</b> 40° – Хладно Главно прање – испирања Максимална брзина центрифуге 900 о/мин Макс. количина рубља 1 кг Овај је програм погодан за врло осетљив веш попут женског доњег рубља, грудњака и поткошуља и сл.	<b>СМАЊЕЊЕ БРЗИНЕ ЦЕНТРИФУГЕ</b> <b>ЗАДРЖАВАЊЕ ИСПИРАЊА</b> <b>БЕЗ ЦЕНТРИФУГЕ</b> <b>НОЋНИ ЦИКЛУС</b>	 
 — <b>Свила</b> 30° – Хладно Главно прање – испирања Максимална брзина центрифуге 700 о/мин Макс. количина рубља 1 кг Програм за прање осетљивих тканина погодан је за прање свилених и разних синтетичких материјала.	<b>СМАЊЕЊЕ БРЗИНЕ ЦЕНТРИФУГЕ</b> <b>ЗАДРЖАВАЊЕ ИСПИРАЊА</b> <b>БЕЗ ЦЕНТРИФУГЕ</b> <b>НОЋНИ ЦИКЛУС</b>	 
 — <b>Ручно прање</b> 40° – Хладно Главно прање – испирања Максимална брзина центрифуге 1000 о/мин Макс. количина рубља 2 кг Специјални програм за осетљиве тканине са ознаком „прање на руке“.	<b>СМАЊЕЊЕ БРЗИНЕ ЦЕНТРИФУГЕ</b> <b>ЗАДРЖАВАЊЕ ИСПИРАЊА</b> <b>БЕЗ ЦЕНТРИФУГЕ</b> <b>НОЋНИ ЦИКЛУС</b>	 

<b>Фазе</b> <b>Максимална и минимална температура</b> <b>Опис циклуса</b> <b>Максимална брзина центрифуге</b> <b>Максимално пуњење</b> <b>Врста рубља</b>	<b>Опције</b>	<b>Одељак за де-терџент</b>
 — <b>Вуна</b> 40° – Хладно Главно прање – испирања Максимална брзина центрифуге 1000 о/мин Макс. количина рубља 2 кг Програм прања за вуну која се може прати у машини, као и за вуну која се може прати ручно и за осетљиве материјале. <b>Напомена:</b> Појединачни или велики предмети могу да проузрокују неравнотежу. Уколико уређај не обави последњу фазу испирања, додајте још одевних предмета, руком их прераспоредите и изаберите програм за центрифугирање.	СМАЊЕЊЕ БРЗИ- НЕ ЦЕНТРИФУГЕ ЗАДРЖАВАЊЕ ИСПИРАЊА БЕЗ ЦЕНТРИФУГЕ НОЋНИ ЦИКЛУС	
 — <b>Памук еко + Претпрање</b> 90° - 40° Претпрање – главно прање – испирања Максимална брзина центрифуге 1400 о/мин Макс. количина рубља 7 кг <b>Бели или шарени памук</b> са фазом претпрања. Овај програм може се изабрати за нормално за-прљане памучне ствари са флекама. Време прања ће бити смањено а температура прања ће бити продужена.	СМАЊЕЊЕ БРЗИ- НЕ ЦЕНТРИФУГЕ ЗАДРЖАВАЊЕ ИСПИРАЊА БЕЗ ЦЕНТРИФУГЕ НОЋНИ ЦИКЛУС ЛАКО ПЕГЛАЊЕ ДОДАТНО ИСПИ- РАЊЕ	
 — <b>Памук еко</b> <sup>3)</sup> 90° - 40° Главно прање – испирања Максимална брзина центрифуге 1400 о/мин Макс. количина рубља 7 кг <b>Бели или шарени памук отпорних боја.</b> Овај програм можете да изаберете за мало или нормално прљаво памучно рубље. Време прања ће бити смањено а температура прања ће бити продужена. Овима се постижу добри ефекти прања са уштедом електричне енергије.	СМАЊЕЊЕ БРЗИ- НЕ ЦЕНТРИФУГЕ ЗАДРЖАВАЊЕ ИСПИРАЊА БЕЗ ЦЕНТРИФУГЕ НОЋНИ ЦИКЛУС ЛАКО ПЕГЛАЊЕ ДОДАТНО ИСПИ- РАЊЕ	
<b>О = ИСКЉУЧЕНО</b> За отказивање програма која је у току или за искључивање машине.		

1) Ако изаберете опцију „Супер-брзо прање“ притиском на дугме 9, препоручујемо вам да смањите максималну количину рубља како је наведено. Можете потпуно напунити машину, али ће резултат прања бити мање успешан.

2) Уколико употребљавате течне детерџенте, онда се мора изабрати програм без опције ПРЕТПРАЊЕ.

3) Не важи за Русију.

Стандардни програми за вредности потрошње у енергетском разреду. На основу прописа 1061/2010, „Cottons Eco 60 °C“ и „Cottons Eco 40 °C“ су заправо „стандардни програм за прање памука на 60 °C“ и „стандардни програм за прање памука на 40 °C“. Ово су најефикаснији програми када је у питању потрошња комбиноване енергије и воде при прању нормално за-прљаног памучног рубља.



## НЕГА И ЧИШЋЕЊЕ

**!** **УПОЗОРЕЊЕ** Морате да искључите уређај из електричне мреже за напајање, пре обављања било каквог одржавања или чишћења.

### ОТКЛАЊАЊЕ КАМЕНЦА

Вода коју обично користимо садржи каменац. Препоручује се периодично коришћење прашка за омекшавање воде у машини. Учините то одвојено од било ког прања рубља, и према упутствима произвођача омекшивача воде. То ће помоћи у спречавању стварања наслага каменца.

### ПОСЛЕ СВАКОГ ПРАЊА

Оставите врата неко време отворена. То помаже у спречавању стварања бубњи и устајалих мириса у уређају. Ако оставите врата отворена после прања, то ће продужити век заптивке на вратима.

### ПРАЊЕ РАДИ ОДРЖАВАЊА

Коришћењем ниске температуре за прање могуће је нагомилавање остатака унутар бубња.

Препоручујемо да редовно обављате прање ради одржавања.

За прање ради одржавања:

- Бубањ мора бити празан.
- Изаберите најтоплији програм прања памука.
- Користите нормалну количину детерџента, а то мора да буде прах са биолошким својствима.

### СПОЉНО ЧИШЋЕЊЕ

Очистите спољно кућиште машине само сапуном и водом, а затим га темељно обришите.

**ВАЖНО** Немојте употребљавати денатурисани алкохол, раствараче или сличне производе за чишћење кућишта.

### ЧИШЋЕЊЕ ФИОКЕ ДОЗАТОРА ДЕТЕРѢНТА

Треба редовно чистити фиоку дозатора детерџента.

Треба редовно чистити фиоку дозатора детерџента и адитива. Извадите фиоку притиском бравице надоле и извлачењем.

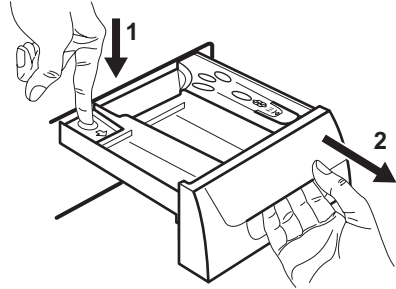

Исперите је под млазом текуће воде како бисте уклонили све евентуалне трагове нагомиланог прашка. Ради лакшег чишћења, може се скинути горњи део одељка за адитиве. Очистите све делове водом.

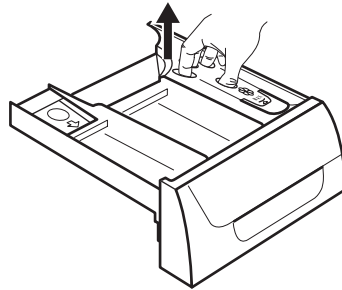

Очистите комору дозатора четкицом.

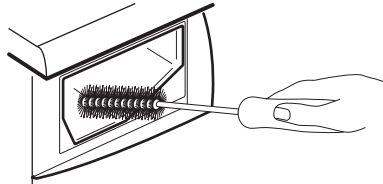

### ПРАЊЕ БУБЊА

Талози рђе у бубњу могу да буду последица рђања страних тела приликом прања или славине за воду која садржи гвожђе.

**ВАЖНО** Немојте чистити бубањ киселинама за скидање воденог каменца, средствима за скидање рђе која садрже хлор, као ни абразивном или челичном вуном.

1. Уклоните талог рђе на бубњу помоћу средства за чишћење нерђајућег челика.
2. Обавите циклус прања без рубља, да би уклонили остатке средства за чишћење.

Програм: Затим извршите кратак програм прања памучног рубља при максималној температури и додајте око 1/4 мерице детерџента.

### ЗАПТИВКА ВРАТА

Проверите с времена на време заптивку на вратима и уклоните евентуалне стране предмете који могу да се нађу у прегибу.

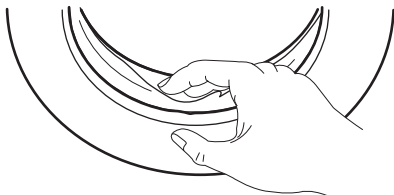

### ОДВОДНА ПУМПА

Пумпу треба редовно проверавати, а нарочито ако:

- уређај не избацује воду и/или не центрифугира;
- уређај производи необичан звук за време избацивања воде због предмета као што су зихернадле, новчићи, итд., који блокирају пумпу;
- откривен је проблем са цеђењем (више детаља потражите у одељку „Шта учинити ако...“).

**!** **УПОЗОРЕЊЕ** Пре него што одвртите поклопац пумпе, искључите уређај и извуците утикач за струју из утичнице.

Поступите на следећи начин:

1. Извуците утикач из мрежне утичнице.

2. Ако је потребно, сачекајте док се вода не охлади.

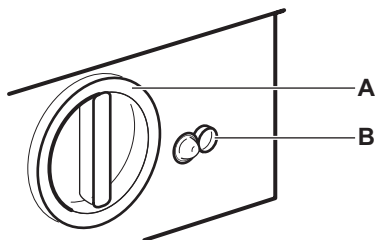

3. Ставите неки суд близу пумпе како би се сакупила евентуална проливена вода.
4. Извуците црево за прање у хитним случајевима (B), ставите га у посуду и скините са њега затварач.

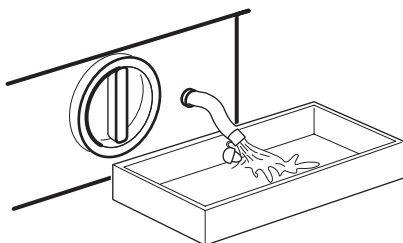

5. Када вода престане да истиче, одвртите поклопац пумпе (A) у смеру казаљке на сату и извадите филтер. Ако је неопходно, користите кљешта. Увек држите крпу у близини како бисте обрисали воду која се евентуално проспе док скидате пумпу. Оперите филтер под текућом водом како бисте уклонили накупљене длачице.

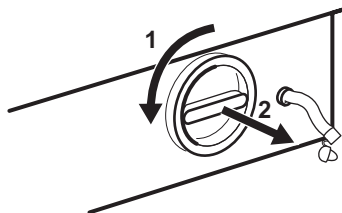

6. Извадите sitne predmete i dlachiце из лежишта филтера и из пераја ротора пумпе. Пажљиво проверите да ли се импелер пумпе окреће (окреће се уз трзаје). Уколико се не окрећу, обратите се сервисном центру.

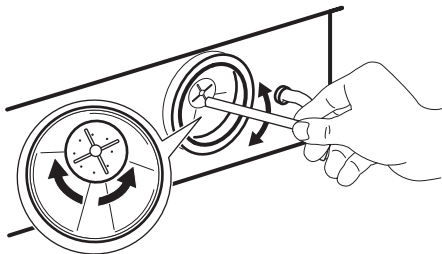
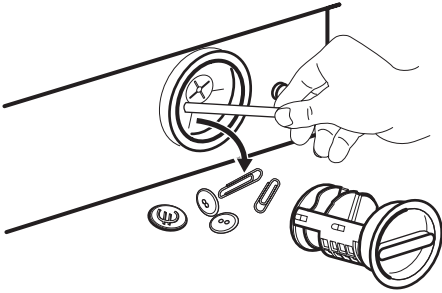

7. Ставите затварач назад на црево за прањње у хитним случајевима и вратите га у његово лежиште.  
8. Замените филтер у пумпи тако што ћете га правилно наместити у посебне вођице. Чврсто затегните поклопац пумпе у смеру казаљке на сату.

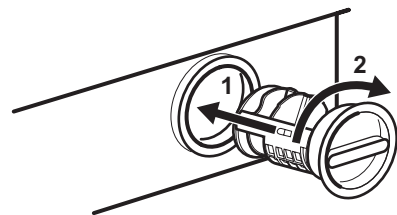

### ⚠ УПОЗОРЕЊЕ

Када се машина употребљава и у зависности од изабраног програма, у пумпи може бити вруће воде.

Немојте никада скидати поклопац пумпе у току циклуса прања, увек причекајте да машина заврши циклус, и да буде празна. Када враћате на место поклопац пумпе, проверите да ли је чврсто притегнут, тако да спречава цурење и да мала деца не могу да га скину.

### ЧИШЋЕЊЕ ФИЛТАРА НА ДОВОДУ ВОДЕ

Ако приметите да машини за прање треба више времена да се пуни, проверите да филтер на цреву за довод није блокиран.

1. Затворите славину за воду.
2. Одвртите црево за довод воде.
3. Очистите филтар у цреву чврстом и оштром четком.

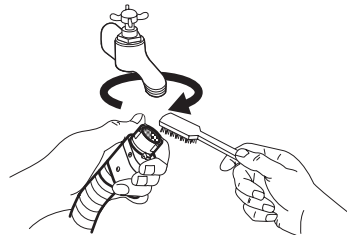

4. Наврните црево назад на славину.
5. Одвртите црево са машине. Држите крпу у близини јер би могло да дође од истицања воде.
6. Очистите филтар у вентилу чврстом четком или крпом.

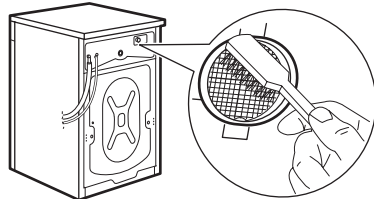

7. Наврните црево назад на машину и проверите да ли је прикључак затптивен.
8. Отворите славину за воду.

### МЕРЕ ПРЕДОСТРОЖНОСТИ ПРОТИВ МРАЗА

Ако је машина за прање инсталирана на месту где се температуре могу спу-

стити испод 0°C, поступите на следећи начин:

1. Затворите славину за воду.
2. Одрвните црево за довод воде.
3. Ставите крај црева за пражњење у хитним случајевима и крај црева за довод воде у суд постављен на под и сачекајте да се вода испразни.
4. Заврните црево за довод воде и вратите црево за пражњење у хитним случајевима пошто сте поново ставили затварач на своје место.
5. Када намеравате поново да покренете машини за прање, проверите да ли је температура у просторији изнад 0°C.

### ПРАЖЊЕЊЕ У ХИТНИМ СЛУЧАЈЕВИМА

Ако се вода не празни, поступите на следећи начин да је избаците из машине:

1. извуците утикач из мрежне утичнеце;
2. затворите славину за воду;
3. ако је потребно, сачекајте док се вода не охлади;

### ШТА УЧИНТИ АКО...

Неки проблеми су последица недостатка једноставног одржавања и превида, који могу лако да се ређе без позивања техничара. Пре него што контактирате Ваш локални Сервисни центар, молимо Вас обавите доле наведене провере. Током рада машине, могуће је да **црвена** контролна лампица на дугмету **8** затрепери, да се на дисплеју појави нека од наведених шифара аларма а неки звучни сигнал да почне да се оглашава на сваких 20 секунди, указујући на то да машина не ради:

4. ставите посуду на под и ставите крај црева за пражњење у хитним случајевима у посуду. Скините његов затварач. Вода би требало да се празни силом теже у посуду. Када се посуда напуни, вратите затварач на црево. Испразните посуду. Поновите поступак док вода не престане да излази;
5. очистите пумпу, ако је потребно, као што је то горе описано;
6. вратите црево за пражњење у хитним случајевима у његово лежиште пошто сте ставили затварач;
7. поново наврните пумпу.

**ВАЖНО** Сваки пут када празните воду помоћу црева за пражњење у хитним случајевима, морате да силате 2 литре воде у одељак за главно прање фиоке за детерџент и затим да пустите програм избацивања воде. То ће активирати **ЕКО ВЕНТИЛ** који спречава да део детерџента остане неискоришћен током следећег прања.

- **E10** : проблем са снабдевањем водом.
- **E20** : Проблем са избацивањем воде.
- **E40** : отворена врата.

Пошто сте отклонили проблем, притисните дугме **8** да бисте поново покренули програм прања. Уколико и после свих ових провера не можете да отклоните проблем, контактирајте свој локални сервисни центар.

Проблем	Могући узрок/решење
<b>Машина за прање рубља се не покреће:</b>	<p>Врата нису затворена. <b>E40</b></p> <ul style="list-style-type: none"> <li>• Добро затворите врата.</li> </ul> <p>Утикач није правилно утакнут у утичницу за струју.</p> <ul style="list-style-type: none"> <li>• Утакните утикач у утичницу за струју.</li> </ul> <p>У утичници нема струје.</p> <ul style="list-style-type: none"> <li>• Проверите кућне електричне инсталације.</li> </ul> <p>Главни осигурач је прегорео.</p> <ul style="list-style-type: none"> <li>• Замените осигурач.</li> </ul> <p>Бирач програма није правилно постављен, а дугме <b>8</b> није притиснуто.</p> <ul style="list-style-type: none"> <li>• Окрените бирач програма и поново притисните дугме <b>8</b>.</li> </ul> <p>Изабран је одложени старт.</p> <ul style="list-style-type: none"> <li>• Уколико желите да одмах оперете рубље, откажите одложени старт.</li> </ul> <p>Активирана је блокада за безбедност деце.</p> <ul style="list-style-type: none"> <li>• Деактивирајте блокаду за безбедност деце.</li> </ul>
<b>Машина не узима воду:</b>	<p>Славина за воду је затворена. <b>E10</b></p> <ul style="list-style-type: none"> <li>• Отворите славину.</li> </ul> <p>Црево за довод воде је савијено или пригњечено. <b>E10</b></p> <ul style="list-style-type: none"> <li>• Проверите начин повезивања црева за довод воде.</li> </ul> <p>Блокиран је филтер у цреву за довод воде или филтер на доводном вентилу. <b>E10</b></p> <ul style="list-style-type: none"> <li>• Очистите филтре на доводу воде (Видите "Чишћење филтера на доводу воде" за више детаља).</li> </ul> <p>Врата нису правилно затворена. <b>E40</b></p> <ul style="list-style-type: none"> <li>• Добро затворите врата.</li> </ul>
<b>Машина се пуни а затим се моментално празни:</b>	<p>Крај одводног црева је сувише низак.</p> <ul style="list-style-type: none"> <li>• Видите одговарајући параграф у одељку „Одвод воде“.</li> </ul>
<b>Машина не избацује воду и/или не центрифугира:</b>	<p>Црево за одвод воде је савијено или пригњечено. <b>E20</b></p> <ul style="list-style-type: none"> <li>• Проверите како је повезано црево за одвод воде.</li> </ul> <p>Филтер за одвод воде је запушен. <b>E20</b></p> <ul style="list-style-type: none"> <li>• Очистите филтер за одвод воде.</li> </ul> <p>Изабран је програм или опција који се завршавају тако да вода остаје у бубњу или где су искључене све фазе центрифугирања.</p> <ul style="list-style-type: none"> <li>• Изаберите програм за испуштање воде или центрифугирање.</li> </ul> <p>Рубље није равномерно распоређено у бубњу.</p> <ul style="list-style-type: none"> <li>• Прерасподелите рубље.</li> </ul>
<b>На поду има воде:</b>	<p>Коришћено је превише детерџента или је коришћен детерџент који није одговарајући (ствара се превише пене).</p> <ul style="list-style-type: none"> <li>• Смањите количину детерџента или користите неки други.</li> </ul> <p>Проверите има ли цурења на неком од прикључака црева за одвод воде. Ово понекад није лако уочљиво пошто вода цури низ црево; проверите да ли је влажно.</p> <ul style="list-style-type: none"> <li>• Проверите како је повезано црево за довод воде.</li> </ul> <p>Црево за одвод или довод воде је оштећено.</p> <ul style="list-style-type: none"> <li>• Замените га новим.</li> </ul> <p>Затварач црева за прање у хитним случајевима није враћен на своје место или филтер није правилно наврнут после чишћења.</p> <ul style="list-style-type: none"> <li>• Ставите затварач назад на црево за прање у хитним случајевима или потпуно заврните филтер.</li> </ul>

Проблем	Могући узрок/решење
<b>Незадовољавајући резултати прања:</b>	Коришћен је детерџент у недовољним количинама или детерџент који је неодговарајући. <ul style="list-style-type: none"> <li>• Повећајте количину детерџента или користите неки други.</li> </ul> Упорне флеке нису третиране пре прања. <ul style="list-style-type: none"> <li>• Користите добро познате брендове производа за третирање упорних флека.</li> </ul> Није одабрана одговарајућа температура. <ul style="list-style-type: none"> <li>• Проверите да ли сте одабрали одговарајућу температуру.</li> </ul> Бубањ је препуњен. <ul style="list-style-type: none"> <li>• Смањите количину рубља у бубњу.</li> </ul>
<b>Врата се не отварају:</b>	Програм и даље ради. <ul style="list-style-type: none"> <li>• Сачекајте крај циклуса прања.</li> </ul> Брава на вратима се још није откључала. <ul style="list-style-type: none"> <li>• Сачекајте док не нестане симбол .</li> </ul> У бубњу има воде. <ul style="list-style-type: none"> <li>• Изаберите програм испуштања воде или центрифуге да бисте избацили воду.</li> </ul>
<b>Вибрације машине стварају буку:</b>	Нису уклоњени транспортни завртњи и амбалажа. <ul style="list-style-type: none"> <li>• Проверите да ли је уређај правилно постављен.</li> </ul> Ногице нису подешене <ul style="list-style-type: none"> <li>• Проверите да ли је уређај правилно нивелисан.</li> </ul> Рубље није равномерно распоређено у бубњу. <ul style="list-style-type: none"> <li>• Прерасподелите рубље.</li> </ul> Можда у бубњу има премало рубља. <ul style="list-style-type: none"> <li>• Додајте још рубља.</li> </ul>
<b>Центрифугирање почиње касно или машина не центрифугира:</b>	Укључио се електронски уређај за откривање неуравнотежености јер рубље није равномерно распоређено у бубњу. Рубље се прераспоређује обрнутим окретањем бубња. То се може догодити више пута пре него што се отклони неуравнотеженост и пре него што се настави нормално центрифугирање. Уколико после 10 минута рубље још није равномерно распоређено у бубњу, машина неће центрифугирати. У том случају, равномерно распоредите рубље ручно и изаберите програм центрифуге. <ul style="list-style-type: none"> <li>• Прерасподелите рубље.</li> </ul> Машина није довољно напуњена. <ul style="list-style-type: none"> <li>• Додајте још рубља, прераспоредите пуњење и затим изаберите програм центрифугирања.</li> </ul>
<b>Машина прави неуобичајену буку:</b>	Машина има тип мотора који прави неуобичајену буку у поређењу са другим традиционалним моторима. Овај нови мотор обезбеђује миран старт и равномерније распоређивање рубља у бубњу током центрифуге, као и повећану стабилност машине.
<b>У бубњу се не види вода:</b>	Машине засноване на модерној технологији раде врло економично користећи врло мало воде, а да то не утиче на перформансе.

Ако не можете да утврдите или решите проблем, обратите се нашем сервисном центру. Пре него што телефонирате, забележите модел, серијски број и датум куповине Ваше машине: ти подаци су потребни сервисном центру.

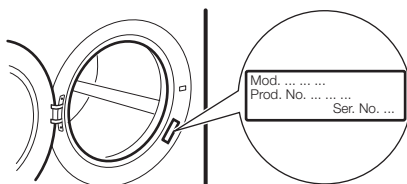

## ТЕХНИЧКИ ПОДАЦИ

Димензије	Тежина / висина/ дубина	60 / 85 / 54 мм
Прикључивање струје	Напон Укупна снага Осигурач Фреквенција	220-230 V 2000 W 10 A 50 Hz
Притисак воде	Минимум Максимум	0,5 bar (0,05 МПа) 8 bar (0,8 МПа)
Ниво заштите од продирања чврстих честица и влаге		IPX4
Довод воде <sup>1)</sup>		Хладна вода
Максимална количина рубља	Памук	7 кг
Брзина центрифуге	Максимум	1400 о/мин

1) Повежите црево за довод воде са славинам за воду која има навој димензија 3/4".

## ВРЕДНОСТИ ПОТРОШЊЕ

**i** Подаци у овој табели су приближни. Различити узроци могу да промене податке: количина и врста рубља, температура воде и амбијетална температура.

Програми	Количина рубља (кг)	Потрошња електричне енергије (kWh)	Потрошња воде (у литрима)	Приближно трајање програма (у минутима)	Преостала влажност (%) <sup>1)</sup>
Памук 60 °С	7	1.35	67	140	52
Памук 40 °С	7	0.85	67	130	52
Синтетика 40 °С	3	0.50	40	80	41
Осетљиво 40 °С	3	0.55	56	65	48
Вуна/ручно прање 30°С	2	0.25	58	50	31
<b>Стандардни програми за памук</b>					
Стандардно 60 °С памук	7	0.86	46	189	52
Стандардно 60 °С памук	3.5	0.77	37	177	52
Стандардно 40 °С памук	3.5	0.51	37	160	52

1) На крају фазе центрифуге.

Режим „Искључено“ (W)	Режим „Укључено“ (W)
0.1	1.7

## ИНСТАЛАЦИЈА

### РАСПАКИВАЊЕ

Пре употребе машине треба уклонити сву амбалажу и транспортне завртње. Саветујемо Вам да сачувате сву транспортну заштиту јер ће Вам можда требати при будућем транспорту.

1. Пошто сте уклонили сву амбалажу, пажљиво положите машину на задњи део да бисте уклонили подножје од стиропора са дна.

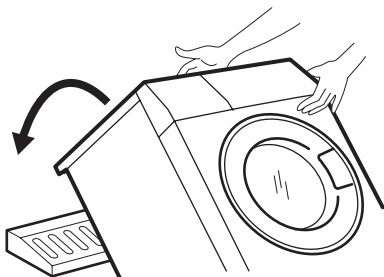

2. Извадите електрични кабл за напајање и црева за пуњење и пражњење воде из држача црева на задњем делу уређаја.

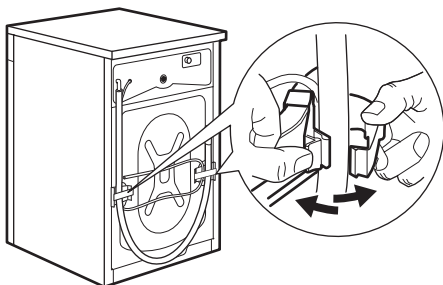

3. Одвијте три завртња.

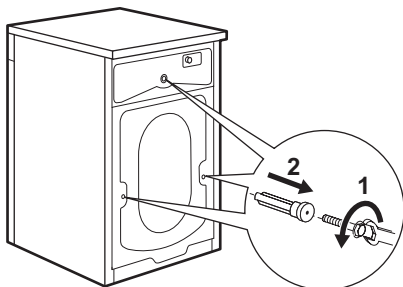

4. Извучите одговарајуће пластичне држаче одстојања.

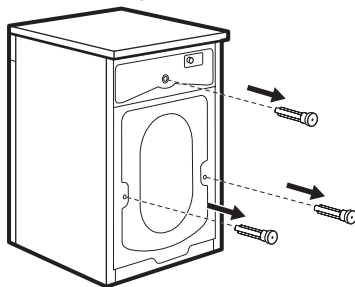

5. Затворите мањи горњи отвор и два велика отвора одговарајућим пластичним чеповима који се налазе у кеси са упутством за употребу.

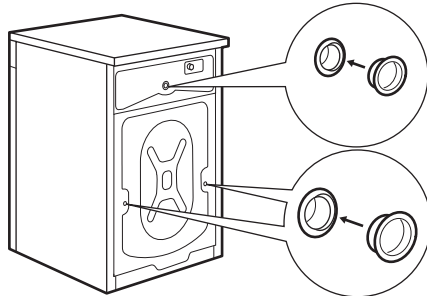

### ПОСТАВЉАЊЕ

Поставите машину на раван тврди под. Проверите да ли тепих, застирке итд. не ометају циркулацију ваздуха око машине. Проверите да машина не додирује зид или друге кухињске елементе. Нивелишите машину за прање подизањем или спуштањем подесивих ножица. Ножице се можда тешко подешавају јер имају самоблокирајућу навртку, али машина **МОРА** да буде нивелисана и стабилна. Ако је потребно, проверите да ли је нивелисана помоћу либеле. Сва потребна подешавања могу да се обаве кључем.



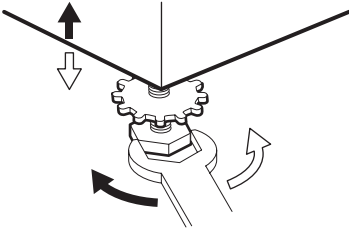

Исправно нивелисање спречава вибрације, буку и померање машине за време рада.

**!** **ПАЖЊА** Никада немојте стављати картон, дрво или сличне материјале испод машине да бисте компензирали евентуалну неравнину пода. Пошто сте нивелисали машину, притегните противнавртке.

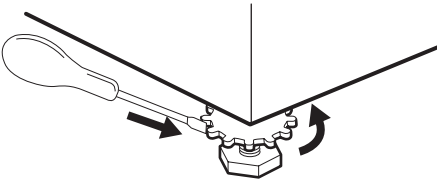

## УЛАЗ ВОДЕ

Уређај је опремљен доводним цревом које се налази у бубњу машине за прање. Немојте користити црево са Ваше претходне машине за прикључивање на водоводну мрежу.

**ВАЖНО** Уређај мора да се прикључи на довод хладне воде.

1. Отворите врата и извадите црево за довод воде.

2. Повежите црево са угаоним прикључком на машину за прање. Немојте ставити доводну црево окренуто према доле. Закрените црево налево или надесно у зависности од положаја Ваше славине за воду.

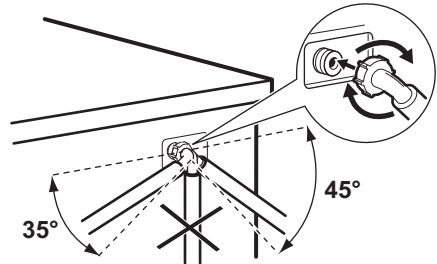

3. Наместите исправно црево тако што ћете отпустити прстенасту навртку. Пошто сте поставили доводно црево, добро притегните прстенасту навртку како би спречили цурење воде.
4. Повежите црево за довод воде на славину са цевним навојем 3/4". Увек користите црево које је испоручено са машином.

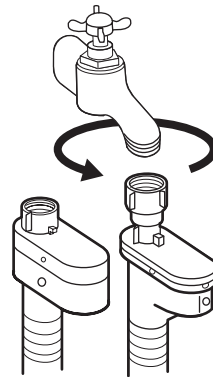

Доводно црево не сме да се продужава. Ако је сувише кратко, а не желите да померите славину, мораћете да купите ново, дуже црево које је специјално израђено за ову врсту коришћења.

## УРЕЂАЈ ЗА ЗАУСТАЉАЊЕ ВОДЕ

Доводно црево је опремљено уређајем за заустављање воде, која штити од оштећења проузрокованих цурењем во-

де црева до кога може да дође услед природног старења црева. Ту неисправност приказује црвена црта у прозорчићу "А". Уколико се то догоди, заворите славину за воду и обратите се Вашем Сервисном центру за замену црева.

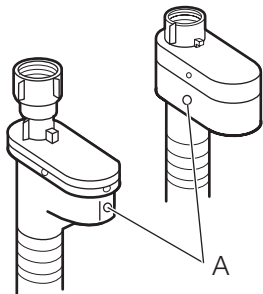

## ОДВОД ВОДЕ

Крај одводног црева може да се постави на три начина.

- **Закачено преко руба судопере** помоћу пластичног држача испорученог са машином. У том случају, проверите да се крај не може откочити у току избацивања воде из машине. То се

може учинити тако да се причврсти траком за славину, или за зид.

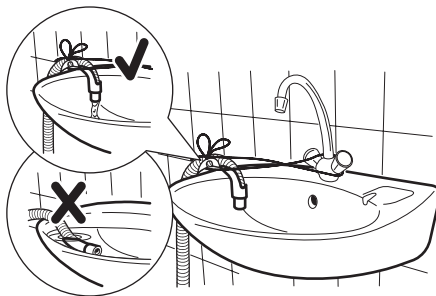

- **У прикључни огранак на одводу сливника.** Овај огранак мора да се налази изнад сифона тако да се закривљење налази најмање 60 cm изнад тла.
- **Директно у одводни канал на висини** од најмање 60 cm и највише 90 cm. Крај одводног црева мора увек да буде проветраван, тј. унутрашњи пречник одводног канала мора да буде шири од спољног пречника одводног црева. Црево за одвод воде не сме да буде савијено.

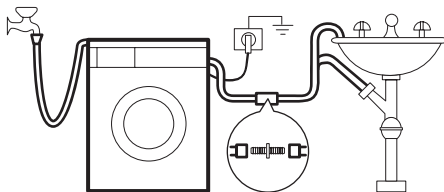

Одводно црево може да се продужи највише до 4 метра. Додатно одводно црево и спојница могу да се добију од Вашег локалног Сервисног центра.

## УГРАЂИВАЊЕ

### ПРЕГЛЕД

Овај уређај је предвиђен за уградњу у кухињски намештај. Удубљење треба да има димензије приказане на сл. 1.

Сл. 1

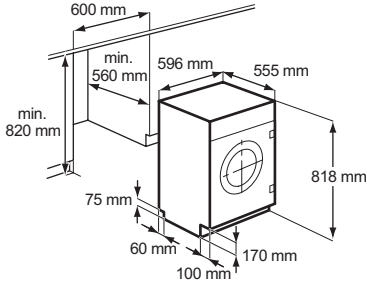

### Припрема и монтирање врата

Уређај је првобитно планиран за намештање отвора врата са десна на лево (сл. 2).

Сл. 2

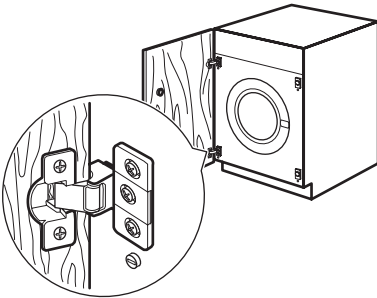

#### а) Врата

Димензије врата треба да буду:

- ширина 595-598 мм

- дебљина 16-22 мм

Висина **X** зависи од висине основе суседног намештаја (сл. 3).

Сл. 3

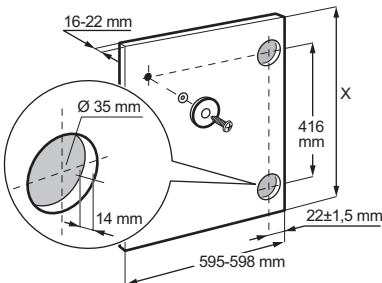

#### б) Шарке

За монтирање шарки је потребно да се избуше две рупе (преч. 35 мм, дубина 12,5-14 мм у зависности од дубине врата намештаја) на унутрашњој страни врата. Растојање између центара отвора за фиксирање вијака мора да буде 416 мм.

Растојање од горње ивице врата до центра отвора зависи од димензија суседног намештаја.

Шарке треба да се фиксирају на врата помоћу завртњева за дрво **1** и **2** (Сл. 4) који се испоручују уз уређај.

Сл. 4

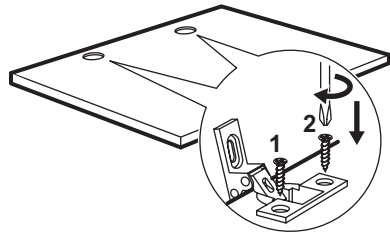

#### в) Монтирање врата

Причврстите шарке на уређај помоћу завртњева М5х15. Шарке могу да се подесе тако да се надокнади могућа неуједначена дебљина врата.

Да бисте врата савршено поравнали потребно је да олабавите завртањ, подесите врата и поново притегнете завртањ **A** (Сл. 5).

**!** УПОЗОРЕЊЕ Немојте скидати завртањ **B** (сл. 5).

Сл. 5

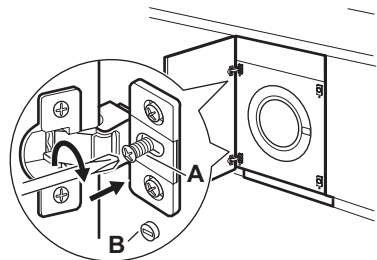

#### г) Контра-магнет

Уређај је унапред предвиђен за затварање врата магнетом.

Да бисте омогућили правилан рад овог уређаја, потребно је зашрафити контра-магнет **A** (челични диск + гумени прстен) на унутрашњу страну врата. Његов положај мора одговарати положају магнета **B** на уређају (Сл. 6).

**!** **УПОЗОРЕЊЕ** Немојте скидати завртањ **C**.

Сл. 6

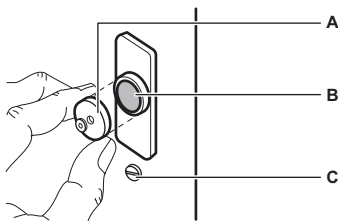

Ако врата морају да се отварају са лева на десно, промените положај плочица

## ПРИКЉУЧИВАЊЕ СТРУЈЕ

Информације о електричном повезивању наведене су на плочици са подацима, на унутрашњем рубу врата машине за прање.

Проверите да Ваша кућна електрична инсталација може да поднесе максимално потребно оптерећење, водећи рачуна и о осталим уређајима у потреби.

**!** Прикључите машину на уземљену утичницу.

**!** Произвођач одбија сваку одговорност за штету или озледе

## ЕКОЛОШКА ПИТАЊА

Симбол  на производу или на његовој амбалажи означава да се с тим производом несме поступити као са отпадом из домаћинства. Уместо тога треба бити изручен прикладним поступцима за рециклирање електронских и електричних апарата. Исправним одлагањем овог производа спречиће потенцијалне негативне последице на околину и здравље људи, које би иначе могли угрозити неодговарајућим руковањем отпада

**E**, магнета **D** и плочице **C**. Монтирајте контра-магнет **D** и шарке **A** на претходно описан начин (сл. 7)

**!** **УПОЗОРЕЊЕ** Немојте скидати завртањ **B**.

Сл. 7

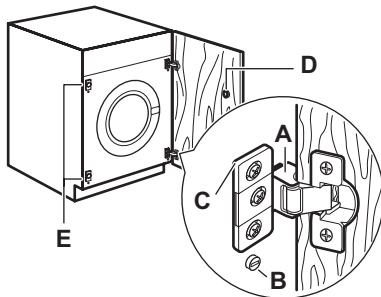

до којих је дошло услед непоштовања горе наведених сигурносних мера.

**!** Електрични кабл за напајање мора да буде лако доступан после постављања машине.

**!** Ако је потребно да се електрични кабл замени, онда то мора да обави овлашћени Сервисни центар.

овог производа. За детаљније информације о рециклирању овог производа молимо Вас да контактирате Ваш локални градски завод, услугу за одлагање отпада из домаћинства или трговину у којој сте купили производ.

## МАТЕРИЈАЛИ ЗА ПАКОВАЊЕ

Материјали означени симболом  могу да се рециклирају.  
>PE<=полиетилен  
>PS<=полистирол  
>PP<=полипропилен

То значи да могу да се рециклирају ако се правилно одложе у сабирне контејнере који су намењени за то.

### **ЕКОЛОШКИ САВЕТИ**

Да бисте остварили уштеду воде и струје и помогли у заштити средине, препоручујемо Вам да се придржавате следећи савета и препорука:

- Код нормално прљавог рубља не морате да укључите претпрање, на тај начин ћете уштедети детерџент, воду

и време (на тај начин штитите и средину!).

- Машина ради економичније ако је потпуно напуњена.
- Одговарајућом припремом пре прања можете да уклоните мрље, а донекле и прљавштину; рубље се затим може опрати при нижој температури.
- Одмерите детерџент у зависности од тврдоћи воде, степена прљавштине и количине рубља.





[www.electrolux.com/shop](http://www.electrolux.com/shop)

132925190-A-102012



CE

