

HF 24M561



POZOR!

**MIKROVLNNÁ ENERGIE
NEODSTRAŇUJTE TENTO KRYT!**

Opravu smí provádět pouze odborný servis.

(Toto upozornění vystřihněte a nalepte na zadní stranu mikrovlnné trouby.)

Návod k použití

HF 24M561

Aby Vás příprava pokrmů bavila právě tak jako jejich konzumace.

Přečtěte si prosím tento návod k použití, abyste mohli využívat všechny technické přednosti Vaší mikrovlnné trouby.

Obdržíte důležité informace týkající se bezpečnosti. Seznámíte se s jednotlivými částmi Vašeho nového spotřebiče. Ukážeme Vám krok za krokem, jak spotřebič nastavíte. Je to zcela jednoduché.

V tabulkách naleznete mnoho běžných pokrmů s pokyny ke správnému nastavení spotřebiče při jejich přípravě. Vše jsme testovali v našem kuchyňském studiu.

A pokud se někdy vyskytne porucha - zde se dozvíte, jak můžete sami odstranit drobné závady.

Podrobný obsah Vám pomůže k rychlé orientaci.

Přejeme Vám dobrou chuť.

Deklarovaná hodnota emise hluku tohoto spotřebiče je 58 dB (A), což představuje váženou hladinu akustického výkonu Lwa vzhledem k referenčnímu akustickému výkonu 1pW.

Případné technické změny, tiskové chyby a odlišnosti ve vyobrazení jsou vyhrazeny bez upozornění. Aktuální návod najdete na webových stránkách www.siemens-home.com/cz.

Obsah

Před připojením nového spotřebiče	4
Před montáží	4
Na co musíte dbát.....	5
Bezpečnostní pokyny	5
Bezpečnostní pokyny k obsluze mikrovlnné trouby.....	6
Ovládací panel	9
Záпустné otočné voliče	10
Příslušenství	10
Před prvním použitím.....	11
Nastavení času.....	11
Mikrovlnný provoz.....	12
Nádobí	12
Mikrovlnné výkony	13
Nastavení	14
Tabulky a tipy.....	15
Pokyny k tabulkám	15
Rozmrazování	15
Rozmrazování, ohřívání a vaření zmrazených pokrmů	16
Ohřívání pokrmů.....	17
Vaření pokrmů	19
Tipy pro mikrovlnný provoz.....	20
Programová automatika	21
Nastavení	21
Programy pro rozmrazování	22
Programy pro vaření.....	23
Normované pokrmy podle EN 60705	24
Paměť	25
Uložení nastavení do paměti	25
Spuštění programu uloženého v paměti.....	26
Změna délky akustického signálu	27
Čisticí prostředky	27
Péče a čištění.....	27
Co dělat v případě poruchy?	28
Zákaznický servis.....	30
Technické údaje.....	31

Před připojením nového spotřebiče

Důležité bezpečnostní pokyny

Přečtěte si prosím pečlivě tento návod k použití. Jen tak můžete Váš spotřebič bezpečně a správně používat.

Návod k použití a instalaci pečlivě uschovejte. Pokud spotřebič předáváte jiné osobě, nezapomeňte přiložit veškerou dokumentaci.

Před montáží

Ekologická likvidace

Zlikvidujte obal v souladu s životním prostředím.



Tento spotřebič je označen v souladu s evropskou směrnicí 2002/96/EG týkající se elektrických a elektronických starých spotřebičů (waste electrical and electronic equipment WEEE).

Tato směrnice upravuje zpětný odběr a recyklaci starých spotřebičů v rámci EU.

Poškození během přepravy

Po vybalení spotřebič zkontrolujte. Pokud došlo k poškození během přepravy, nesmíte spotřebič zapojit.

Připojení k elektrické síti

Z bezpečnostních důvodů smí poškozený spojovací kabel vyměnit pouze odborník školený výrobcem.

Umístění a zapojení

Dbejte prosím speciálního návodu k montáži.

Na co musíte dbát

Bezpečnostní pokyny



Tento spotřebič je určen pouze pro použití v domácnosti. Spotřebič používejte výhradně k přípravě pokrmů a nápojů.

Dospělí a děti nesmí nikdy používat spotřebič bez dozoru,

- pokud nejsou tělesně či duševně způsobilí
- nebo pokud jim chybí znalosti a zkušenosti, aby mohli spotřebič správně a bezpečně používat.

Děti a mikrovlnná trouba



Děti smí připravovat pokrmy v mikrovlnné troubě samy pouze tehdy, pokud byly zaučeny. Musí umět správně ovládat spotřebič a chápat nebezpečí, na která je poukázáno v návodu k použití.

Na děti při používání spotřebiče dohlížejte, aby si se spotřebičem nehrály.

Horký varný prostor



Dvířka spotřebiče otevírejte opatrně. Může unikat horká pára. Nebezpečí popálení!
Udržujte malé děti v bezpečné vzdálenosti od spotřebiče.

Ve varném prostoru nikdy neuchovávejte hořlavé předměty.

Nikdy neotvírejte dvířka spotřebiče, pokud ze spotřebiče vychází kouř. Vypněte spotřebič. Vytáhněte síťovou zástrčku, popř. vypněte pojistku v pojistkové skříni.

Dbejte na to, abyste nikdy nezaklínili přípojný kabel v horkých dvířkách spotřebiče. Kabelová izolace by se mohla roztavit. Nebezpečí elektrického zkratu!

Nikdy nepřipravujte pokrmy s velkým množstvím vysokoprocentního alkoholu (např. koňak nebo rum). Alkoholové výpary se při vysokých teplotách mohou ve varném prostoru vznítit.
Nebezpečí popálení!
Používejte pouze malé množství nápojů s vysokoprocentním alkoholem a dvířka spotřebiče otvírejte opatrně.

Poškození dvířek mikrovlnné trouby nebo jejich těsnění



Nikdy nepoužívejte spotřebič, pokud jste zjistili poškození dvířek nebo jejich těsnění. Může dojít k poškození zdraví v důsledku ozáření mikrovlnnou energií. Používejte spotřebič teprve po důkladné opravě.

Horké nebo vlhké okolí



Nikdy nevystavujte spotřebič velkému horku nebo vlhku. Nebezpečí zkratu!

Nedostatečné čištění



Při nedostatečném čištění může povrch spotřebiče časem zkorodovat. Může dojít k úniku mikrovlnné energie! Abyste tomu zamezili, pravidelně spotřebič čistěte.

Opravy



Neodborné opravy jsou nebezpečné. Nebezpečí úrazu elektrickým proudem! Pouze námi školený technik ze zákaznického servisu smí provádět opravy.

Pokud zjistíte vadu na spotřebiči, vypněte pojistku v pojistkové skříni, popř. odpojte síťovou zástrčku. Zavolejte zákaznický servis.

Nikdy neotvírejte kryt spotřebiče. Spotřebič pracuje s vysokým napětím. Nebezpečí úrazu elektrickým proudem!

Bezpečnostní pokyny k obsluze mikrovlnné trouby

Příprava potravin



Používejte mikrovlnnou troubu výhradně k přípravě potravin.

Použití spotřebiče k jinému účelu může být nebezpečné a může způsobit škody. Např. nahřáté pantofle nebo polštářky s obilnou náplní se mohou vznítit i po několika hodinách.
Nebezpečí požáru!

Děti smí používat mikrovlnnou troubu pouze tehdy, pokud byly poučeny. Děti musí umět správně ovládat spotřebič a chápat nebezpečí, na která je poukázáno v návodu k použití.

Mikrovlnný výkon a doba tepelné úpravy



Nikdy nenastavujte příliš vysoký mikrovlnný výkon nebo příliš dlouhou dobu tepelné úpravy. Potraviny se mohou vznítit a poškodit spotřebič. Řiďte se údaji uvedenými v tomto návodu k použití.

Nádobí



Nikdy nepoužívejte nádobí, které není vhodné pro použití v mikrovlnné troubě.

Nádobí vyrobené z porcelánu a keramiky může mít nepatrné trhliny v úchytech a pokličkách. Za těmito trhlinami se schovávají dutiny. Vlhkost, která pronikne do těchto dutin, může způsobit puknutí nádobí. Nebezpečí poranění!

Horké pokrmy mohou zahřát nádobí. Nebezpečí popálení! Při vyjímání nádobí nebo příslušenství z mikrovlnné trouby proto vždy používejte chňapku nebo kuchyňskou utěrku.

Obaly



Nikdy neohřívejte pokrmy v obalech udržujících teplotu. Nebezpečí požáru!
Nikdy neohřívejte potraviny v nádobách z umělé hmoty, papíru nebo jiných hořlavých materiálů bez dozoru!

U potravin uzavřených ve vzduchotěsném obalu může dojít k protrhnutí tohoto obalu, proto dbejte pokynů na obalu. Nebezpečí popálení! Při vyjímání pokrmů z mikrovlnné trouby vždy používejte chňapku nebo kuchyňskou utěrku.

Nápoje

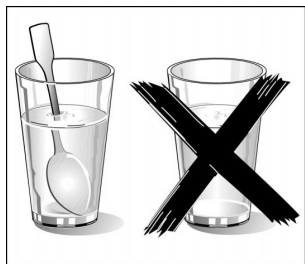

Při ohřívání tekutin může dojít k přehřátí tekutiny a tzv. utajenému varu, tzn. že je sice dosaženo teploty varu, ale typické bublinky páry z tekutiny ještě nevystupují. Tekutina se vaří nerovnoměrně, při sebemenším otřesu nádoby však může náhle vykypět a vystříknout. Při ohřívání tekutiny nezapomeňte vložit do nádoby lžičku. Tak zabráníte přehřátí tekutiny a utajenému varu.

Nikdy neohřívajte nápoje nebo jiné potraviny v pevně uzavřených nádobách. Nebezpečí exploze!

Nikdy příliš neohřívajte alkoholické nápoje.

Kojenecká výživa



Nikdy neohřívajte kojeneckou výživu v pevně uzavřených nádobách. Vždy odstraňte víčko nebo dudlík. Po ohřátí obsah dobře zamíchejte nebo nádobou zatřeste, aby se teplo rovnoměrně rozložilo. Nebezpečí popálení! Zkontrolujte teplotu, než pokrm podáte dítěti.

Potraviny se skořápkou, slupkou nebo kůží



Nikdy nevařte vejce ve skořápce. Nikdy neohřívajte vejce vařená natvrdo. Mohou explodovat i po vyjmutí z mikrovlnné trouby. Totéž platí i pro koryše. Nebezpečí popálení! Pokud připravujete sázená vejce nebo vejce ve skle, nezapomeňte předem propíchnout žloutek.

U potravin s pevnou slupkou nebo kůží, jako jsou např. jablka, rajčata, brambory nebo párky, může slupka nebo kůže prasknout. Před ohříváním proto slupku nebo kůži propíchněte.

Sušení potravin



Nikdy nesusušte potraviny v mikrovlnné troubě. Nebezpečí požáru!

Potraviny s nízkým obsahem vody



Nikdy nerozmrazujte nebo neohřívajte potraviny s nízkým obsahem vody, jako např. chléb, na příliš vysoký výkon nebo příliš dlouho. Nebezpečí požáru!

Jedlý olej



V mikrovlnné troubě nikdy neohřívajte výhradně jedlý olej. Nebezpečí požáru!

Ovládací panel

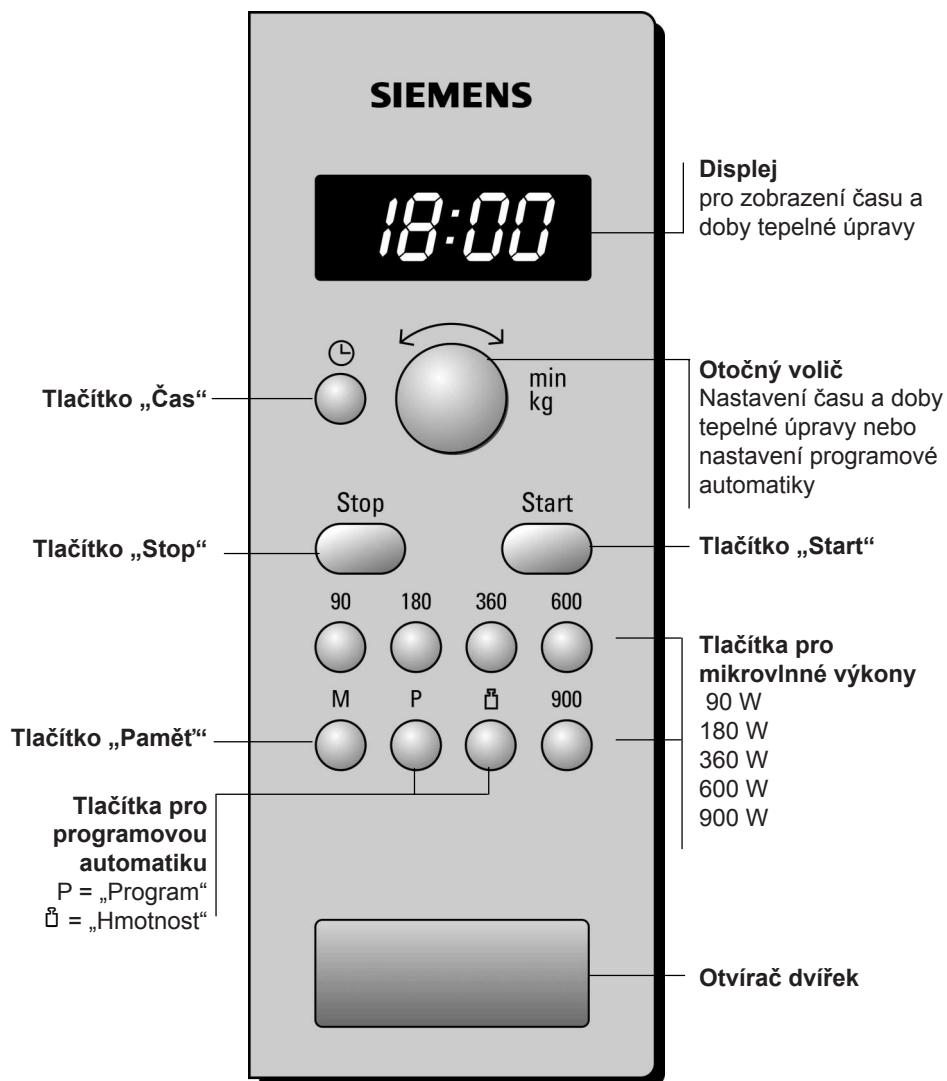

Zápusťné otočné voliče

Otočný volič je zápusťný v ľubovolnej poloze. Stisknite otočný volič, aby ste jím mohli otáčať. Voličem lze otáčať doprava alebo doľava.

Príslušenství

Otočný talíř

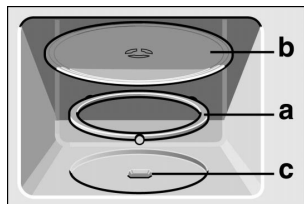

Nasazení otočného talíře:

1. Umístěte kruhovou podložku **a** do otvoru ve varném prostoru.
2. Otočný talíř **b** nechte zapadnout do pohonu **c** uprostřed dna varného prostoru.

Používejte spotřebič pouze s nasazeným otočným talířem. Dbejte na to, aby byl správně nasazený. Otočný talíř se může otáčať doľava alebo doprava.

Zvláštní příslušenství

Zvláštní příslušenství si můžete zakoupit u zákaznického servisu. Uveďte prosím číslo HZ.

Nádoby pro vaření v páře	HZ 86 D 000
--------------------------	-------------





Před prvním použitím

Po připojení spotřebiče k elektrické síti nebo po výpadku elektrického proudu se na displeji rozsvítí tři nuly.

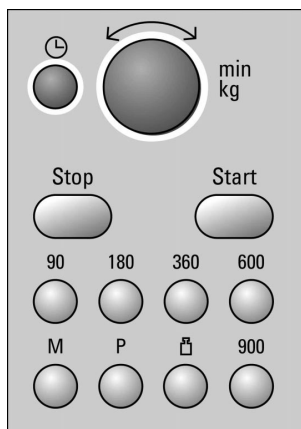
Nastavení času

K nastavení potřebujete ta tlačítka, která jsou na obrázku tmavě vybarvena.



1. Stiskněte tlačítko „Čas“ .
Na displeji se zobrazí čas 12:00 a .
2. Pomocí otočného voliče nastavte aktuální čas.
3. Stiskněte tlačítko „Čas“ .
 na displeji zmizí.

Aktuální čas je nastavený.

Potlačení zobrazení času

Stiskněte tlačítko „Čas“  a poté stiskněte tlačítko „Stop“. Displej je tmavý.

Opětovné nastavení času

Stiskněte tlačítko .
Na displeji se zobrazí 12:00. Postupujte podle popisu v bodech 2 a 3.

Změna času, např. letního na zimní

Postupujte podle popisu v bodech 1 až 3.

Mikrovlnný provoz

Mikrovlny se v potravinách přeměňují na teplo. Mikrovlnný provoz je vhodný k rychlému rozmrazení, ohřátí, rozpuštění a vaření pokrmů.

Mikrovlnný provoz můžete používat samostatně nebo v kombinaci s grilem.

Vyzkoušejte mikrovlnný provoz a ohřejte si např. šálek vody na Váš čaj.

Vezměte velký šálek bez zlatého nebo stříbrného dekoru a vložte do něho čajovou lžičku. Naplňte šálek vodou a postavte ho na otočný talíř.

1. Stiskněte tlačítko 900.
2. Pomocí otočného voliče nastavte 1:30 min.
3. Stiskněte tlačítko „Start“.

Po uplynutí 1 minuty 30 sekund zazní akustický signál. Voda je horká.

Zatímco pijete čaj, přečtěte si prosím ještě jednou bezpečnostní pokyny na začátku návodu k použití. Jsou velmi důležité.

Nádobí

Vhodné nádobí

Hodí se žáruvzdorné nádobí ze skla, sklokeramiky, porcelánu, keramiky nebo umělé hmoty odolné vůči horku. Všechny tyto materiály propouštějí mikrovlny.

Můžete použít totéž nádobí, ve kterém budete pokrm servírovat. Vyhnete se tak přemísťování pokrmů z jedné nádoby do druhé. Nádobí se zlatým nebo stříbrným dekorem používejte pouze tehdy, pokud se výrobce zaručuje, že toto nádobí je vhodné k použití v mikrovlnné troubě.

Nevhodné nádoby

Nevhodné pro použití v mikrovlnné troubě je kovové nádobí. Kov nepropouští mikrovlny. Pokrmy ohřívané v kovových nádobách zůstanou studené.

Pozor! Kov, např. lžička ve sklenici, musí být vzdálen minimálně 2 cm od stěn mikrovlnné trouby a od vnitřní stěny dvířek. Jiskry mohou poničit vnitřní skleněnou výplň dvířek.

Test nádoby

Nikdy nezapínejte mikrovlnnou troubu, aniž byste do ní vložili pokrm. Jedinou výjimku tvoří následující test nádoby.

Pokud si nejste jistí, zda je Vaše nádobí vhodné k použití v mikrovlnné troubě, proveďte následující test: Postavte prázdné nádobí na ½ až 1 minutu při maximálním výkonu do Vašeho spotřebiče. Zkontrolujte občas teplotu. Nádoby by mělo zůstat studené, popř. vlažné. Pokud je nádobí horké nebo vznikají jiskry, není vhodné pro použití v mikrovlnné troubě.

Mikrovlnné výkony

Mikrovlnný výkon	Použití
900 W	ohřívání tekutin
600 W	ohřívání a tepelná úprava pokrmů
360 W	tepelná úprava masa a ohřívání choulostivých pokrmů
180 W	rozmrazování a následná tepelná úprava
90 W	rozmrazování choulostivých pokrmů

Pokyn

Mikrovlnný výkon 900 W můžete nastavit na 30 minut, 600 W na jednu hodinu, ostatní výkony vždy na 1 hodinu a 30 minut.

Nastavení

Příklad:
600 W

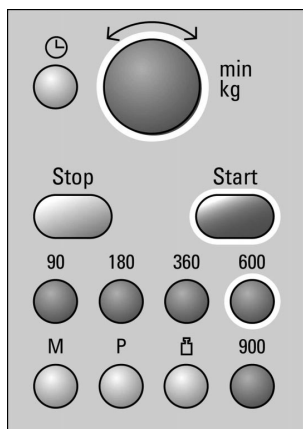

1. Stiskněte tlačítko požadovaného mikrovlnného výkonu. Na displeji svítí nastavený mikrovlnný výkon a objeví se 1:00 min.
2. Pomocí otočného voliče nastavte požadovanou dobu tepelné úpravy.
3. Stiskněte tlačítko „Start“.

Nastavená doba tepelné úpravy viditelně ubíhá.

Doba tepelné úpravy uběhla

Zazní akustický signál. Otevřete dvířka spotřebiče nebo stiskněte tlačítko „Stop“. Na displeji se opět zobrazí aktuální čas.

Změna doby tepelné úpravy

Pomocí otočného voliče změňte dobu tepelné úpravy a znovu stiskněte tlačítko „Start“.

Zastavení provozu

Jednou stiskněte tlačítko „Stop“ nebo otevřete dvířka spotřebiče. Po zavření dvířek opět stiskněte tlačítko „Start“.

Přerušení provozu

Dvakrát stiskněte tlačítko „Stop“ nebo otevřete dvířka a jednou stiskněte tlačítko „Stop“.

Pokyn

Můžete také nastavit nejprve dobu tepelné úpravy a teprve poté mikrovlnný výkon.

Tabulky a tipy

Pokyny k tabulkám

V následujících tabulkách naleznete mnoho pokrmů a jejich optimální nastavení.

Časové údaje uvedené v tabulkách jsou pouze orientační. Závisí na nádobí, jakosti a teplotě potravin.

V tabulkách je často uvedeno časové rozmezí. Nejprve nastavte kratší dobu tepelné úpravy a v případě potřeby ji prodlužte.

Může se stát, že chcete připravit jiné množství pokrmu, než je uvedeno v tabulkách. V tomto případě platí následující pravidlo:

Dvojnásobné množství - téměř dvojnásobná doba tepelné úpravy, poloviční množství - poloviční doba tepelné úpravy.

Nádobí vždy postavte na otočný talíř.

Rozmrazování

Vložte zmrazené potraviny do odkryté nádoby a tu postavte na rošt.

Choulostivé části, jako např. nohy a křídla drůbeže nebo tučné okrajové partie pečeně, můžete zakrýt malými kousky hliníkové fólie. Fólie se nesmí dotýkat stěn mikrovlnné trouby. Po uplynutí poloviny doby rozmrazování můžete fólii odstranit.

Během rozmrazování pokrmy jednou až dvakrát obraťte nebo zamíchejte. Velké kousky potraviny byste měli několikrát obrátit.

Rozmražené potraviny nechte ještě 10 - 20 minut odpočinout při pokojové teplotě. U drůbeže můžete poté vyjmout drůbky. Maso nemusí být pro další zpracování dokonale rozmražené.

	Množství	Mikrovlinný výkon ve W, doba rozmrazování v minutách	Pokyny
Hovězí, vepřové a telecí maso vcelku (s kostí a bez kostí)	800 g 1000 g 1500 g	180 W, 15 min. + 90 W, 10 - 20 min. 180 W, 20 min. + 90 W, 15 - 25 min. 180 W, 30 min. + 90 W, 20 - 30 min.	
Kousky nebo plátky hovězího, vepřového a telecího masa	200 g 500 g 800 g	180 W, 2 min. + 90 W, 4 - 6 min. 180 W, 5 min. + 90 W, 5 - 10 min. 180 W, 8 min. + 90 W, 10 - 15 min.	Jednotlivé kousky od sebe při obrácení oddělte.
Michané mleté maso	200 g 500 g 800 g	90 W, 10 min. 180 W, 5 min. + 90 W, 10 - 15 min. 180 W, 8 min. + 90 W, 10 - 20 min.	Zamrazte v nízké vrstvě. Během rozmrazování několikrát obraťte. Rozmražené maso vyjměte z mikrovlnné trouby.
Drůbež, popř. její části	600 g 1200 g	180 W, 8 min. + 90 W, 10 - 15 min. 180 W, 15 min. + 90 W, 20 - 25 min.	
Ryby (filé, rybí kotleť, rybí plátky)	400 g	180 W, 5 min. + 90 W, 10 - 15 min.	Rozmražené části od sebe oddělte.
Zelenina, např. hrášek	300 g	180 W, 10 - 15 min.	
Ovoce, např. maliny	300 g 500 g	180 W, 7 - 10 min. 180 W, 8 min. + 90 W, 5 - 10 min.	Několikrát opatrně zamíchejte a rozmražené části od sebe oddělte.
Máslo	125 g 250 g	180 W, 1 min. + 90 W, 2 - 3 min. 180 W, 1 min. + 90 W, 3 - 4 min.	Zcela odstraňte obal.
Chléb, celý	500 g 1000 g	180 W, 6 min. + 90 W, 5 - 10 min. 180 W, 12 min. + 90 W, 10 - 20 min.	
Koláč, suchý, např. třený	500 g 750 g	90 W, 10 - 15 min. 180 W, 5 min. + 90 W, 10 - 15 min.	Jednotlivé kousky koláče od sebe oddělte. Koláč nesmí obsahovat polevu, šlehačku nebo krém.
Koláč, šťavnatý, např. ovocný nebo tvarohový	500 g 750 g	180 W, 5 min. + 90 W, 15 - 20 min. 180 W, 7 min. + 90 W, 15 - 20 min.	Koláč nesmí obsahovat polevu, šlehačku nebo želatínu.

Rozmrazování, ohřívání a vaření zmražených pokrmů

Hotový pokrm vyjměte z obalu. V nádobí vhodném pro použití v mikrovlnné troubě se pokrmy ohřejí rychleji a rovnoměrněji. Jednotlivé složky pokrmu se mohou lišit dobou potřebnou k jejich ohřátí.

Nízká vrstva pokrmu se vaří rychleji než vrstva vysoká. Rozdělte proto pokrm v nádobě co možná nejrovnoměrněji. Potraviny byste neměli vrstvit na sebe.

Pokrmý vždy zakryjte. Pokud nemůžete nalézt vhodnou pokličku, použijte talíř nebo speciální fólii určenou k použití v mikrovlnné troubě.

Pokrmý byste měli během tepelné úpravy dvakrát až třikrát zamíchat, popř. obrátit.

Po dokončení ohřívání nechte pokrmý ještě 2 - 5 minut odpočinout, aby se vyrovnala teplota.

Vlastní chuť pokrmů zůstane maximálně zachována. Proto nemusíte tolik solit ani kořenit.

	Množství	Mikrovlnný výkon ve W, doba tepelné úpravy v min.	Pokyny
Menu, pokrm na talíři, hotový pokrm (2 - 3 složky)	300 - 400 g	600 W, 8 - 11 min.	
Polévky	400 g	600 W, 8 - 10 min.	
Jídla z jednoho hmce	500 g	600 W, 10 - 13 min.	
Maso v omáčce, např. guláš	500 g	600 W, 12 - 17 min.	Maso zamíchejte a jednotlivé kousky od sebe oddělte.
Ryby, např. kousky filé	400 g	600 W, 10 - 15 min.	Můžete přidat vodu, citrónovou šťávu nebo víno.
Nákypy, např. lasagne nebo cannelloni	450 g	600 W, 10 - 15 min.	
Přílohy, např. rýže, nudle	250 g 500 g	600 W, 2 - 5 min. 600 W, 8 - 10 min.	Přidejte trochu tekutiny.
Zelenina, např. hrášek, brokolice, mrkev	300 g 600 g	600 W, 8 - 10 min. 600 W, 14 - 17 min.	Přidejte trochu vody (voda by měla zakrývat dno nádoby).
Zadělávaný špenát (se smetanou)	450 g	600 W, 11 - 16 min.	Vařte bez přídavku vody.

Ohřívání pokrmů

Vyjměte hotový pokrm z obalu. V nádobí vhodném pro použití v mikrovlnné troubě se pokrmý rychleji a rovnoměrněji ohřejí. Jedinotlivé složky pokrmu se mohou lišit dobou potřebnou k jejich ohřátí.



Pokud ohříváte tekutiny, nezapomeňte vložit do nádoby lžičku, abyste zamezili přehřátí tekutiny a tzv. utajenému varu. Při utajeném varu je dosaženo bodu varu, aniž by z tekutiny vystupovaly typické bublinky páry. Tekutina se vaří nerovnoměrně, při sebemenším otřesu nádoby však může náhle vykypět a vystříknout. To může vést k poraněním a popáleninám.

Pokrmy vždy zakryjte. Pokud nemůžete najít vhodnou pokličku, použijte talíř nebo speciální fólii určenou k použití v mikrovlnné troubě.

Pokrmy byste měli během ohřívání několikrát zamíchat, popř. obrátit. Nezapomeňte kontrolovat teplotu.

Po ohřátí nechte pokrmy ještě 2 až 5 minut odpočinout, aby se vyrovnala teplota.

	Množství	Mikrovlnný výkon ve W, doba tepelné úpravy v min.	Pokyny
Menu, jídlo na talíři, hotový pokrm (2 - 3 složky)	350 - 500 g	600 W, 10 - 15 min.	
Nápoje	150 ml 300 ml 500 ml	900 W, 1 - 2 min. 900 W, 2 - 3 min. 900 W, 3 - 4 min.	Do nádoby vložte lžičku. Alkoholické nápoje neohřívajte příliš dlouho. Občas zkontrolujte teplotu.
Kojenecká výživa, např. kojenecká láhev s mlékem	50 ml 100 ml 200 ml	360 W, cca ½ min. 360 W, cca 1 min. 360 W, cca 1½ min.	Bez dudlíku a víčka. Po ohřátí obsah vždy dobře protřepejte. Je bezpodmínečně nutné zkontrolovat teplotu!
Polévka: 1 miska 2 misky	200 g 400 g	600 W, 2 - 3 min. 600 W, 4 - 5 min.	
Maso v omáčce	500 g	600 W, 8 - 11 min.	Plátky masa od sebe oddělte.
Jídlo z jednoho hrnce	400 g 800 g	600 W, 6 - 8 min. 600 W, 8 - 11 min.	
Zelenina: 1 porce 2 porce	150 g 300 g	600 W, 2 - 3 min. 600 W, 3 - 5 min.	Přidejte trochu tekutiny.

Vaření pokrmů

Nízká vrstva pokrmu se vaří rychleji než vrstva vysoká. Rozdělte proto pokrm v nádobě co možná nejrovnoměrněji. Potraviny byste neměli vrstvit na sebe.

Pokrm vařte v zakryté nádobě. Občas ho zamíchejte nebo obraťte.

Vlastní chuť pokrmů zůstane maximálně zachována. Proto nemusíte tolik solit ani kořenit.

Po dovaření nechte pokrmy ještě 2 až 5 minut odpočinout, aby se vyrovnala teplota.

	Množství	Mikrovlonný výkon ve W, doba tepelné úpravy v min.	Pokyny
Sekaná	750 g	600 W, 20 - 25 min.	Pečte odkryté.
Celé kuře nebo vnitřnosti, čerstvé	1200 g	600 W, 25 - 30 min.	V polovině doby vaření obraťte.
Rybí filé, čerstvé	400 g	600 W, 5 - 10 min.	
Zelenina, čerstvá	250 g 500 g	600 W, 5 - 10 min. 600 W, 10 - 15 min.	Zeleninu rozkrájejte na stejně velké kousky. Na 100 g zeleniny přidejte 1 - 2 polévkové lžíce vody.
Přílohy, např. brambory	250 g 500 g 750 g	600 W, 8 - 10 min. 600 W, 11 - 14 min. 600 W, 15 - 22 min.	Brambory nakrájejte na stejně velké kousky. Do nádoby přilijte trochu vody tak, aby hladina sahala do výšky 1 cm, zamíchejte.
Rýže	125 g 250 g	600 W, 5 - 7 + 180 W 12 - 15 min. 600 W, 6 - 8 + 180 W 15 - 18 min.	Přidejte dvojnásobné množství tekutiny.
Moučníky, např. instantní puding	500 ml	600 W, 6 - 8 min.	Puding během vaření dvakrát až třikrát metličkou dobře zamíchejte.
Ovoce, kompot	500 g	600 W, 9 - 12 min.	

Tipy pro mikrovlnný provoz

Pro připravované množství pokrmu nemůžete nalézt příslušné údaje týkající se nastavení.	Prodlužte nebo zkratěte dobu tepelné úpravy podle následujícího pravidla: Dvojnásobné množství = téměř dvojnásobná doba tepelné úpravy, poloviční množství = poloviční doba tepelné úpravy.
Pokrm je příliš vysušený.	Příště zvolte kratší dobu tepelné úpravy nebo nižší mikrovlnný výkon. Pokrm zakryjte a přidejte více tekutiny.
Pokrm není po uplynutí doby tepelné úpravy rozmražený, horký nebo uvařený.	Nastavte delší dobu tepelné úpravy. Větší množství pokrmu nebo vyšší vrstva potřebují více času.
Po uplynutí doby tepelné úpravy je pokrm na okraji přehřát, zatímco uprostřed ještě není hotový.	Pokrm občas zamíchejte a příště zvolte nižší výkon a delší dobu tepelné úpravy.
Po rozmrazení je drůbež (nebo maso) na povrchu uvařená, zatímco uprostřed ještě není rozmražená.	Příště zvolte nižší mikrovlnný výkon. Pokud rozmrazujete větší množství masa, několikrát ho obraťte.

Pokyn

Na okénku dvířek, stěnách a dnu varného prostoru se může tvořit kondenzovaná voda. Tento jev je normální a nijak neovlivňuje funkčnost mikrovlnné trouby. Po ukončení provozu kondenzovanou vodu otřete.

Programová automatika

Pomocí programové automatiky můžete zcela jednoduše rozmrazovat potraviny a připravovat pokrmy.

Vaše mikrovlnná trouba disponuje 7 automatickými programy.

V tabulkách naleznete pro každý program vhodné potraviny a hmotnostní rozmezí. Můžete nastavit jakoukoliv hmotnost v rámci uvedeného hmotnostního rozmezí.

Nastavení

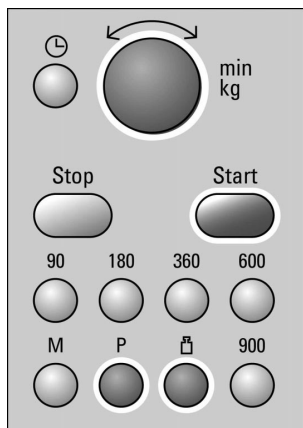

1. Stiskněte tolikrát tlačítko „P“, až se zobrazí číslo požadovaného programu.
2. Stiskněte tlačítko . Na displeji svítí „P“ a objeví se navrhovaná hmotnost.
3. Pomocí otočného voliče nastavte hmotnost pokrmu.
4. Stiskněte tlačítko „Start“.

Na displeji viditelně ubíhá doba tepelné úpravy zvoleného programu.

Doba tepelné úpravy uplynula

Zazní akustický signál. Spotřebič se vypne. Stiskněte tlačítko „Stop“ nebo otevřete dvířka spotřebiče.

Změna nastavení

Dvakrát stiskněte tlačítko „Stop“ a spotřebič znovu nastavte.

Zastavení provozu

Otevřete dvířka spotřebiče. Po jejich zavření opět stiskněte tlačítko „Start“. Dojde k obnovení provozu.

Přerušení provozu	Dvakrát stiskněte tlačítko „Stop“.
Pokyny	<p>U některých programů zazní po určité době akustický signál. Otevřete dvířka spotřebiče a pokrm zamíchejte, popř. obraťte maso nebo drůbež. Poté opět stiskněte tlačítko „Start“.</p> <p>Tlačítkem „P“ nebo ť se můžete dotázat na číslo programu a hmotnost pokrmu. Příslušná hodnota se na 3 sekundy zobrazí na displeji.</p>

Programy pro rozmrazování

	Máte k dispozici 4 programy, se kterými můžete rozmrazovat maso, drůbež a chléb.
Příprava potravin	<p>Naporcované potraviny zmrazujte v nízké vrstvě a skladujte je při -18 °C.</p> <p>Potraviny určené k rozmrazení vyjměte z obalu a zvažte je. Hmotnost potřebujete pro nastavení programu.</p>
Nádobí	Zmrazené potraviny vložte do mělké nádoby, můžete je položit např. na skleněný nebo porcelánový talíř. Nádobu nezakrývejte pokličkou.
Doba potřebná pro odpočínutí	<p>Rozmražené potraviny nechte ještě 15 až 30 minut odpočinout, aby se vyrovnala teplota. Velké kusy masa potřebují delší dobu odpočínutí než malé, ploché kousky. Ploché kousky masa a mleté maso byste měli od sebe nejprve oddělit.</p> <p>Poté můžete potraviny dále zpracovávat, i když velké kusy masa ještě nejsou dokonale rozmražené. U drůbeže nyní můžete vyjmout drůbky.</p>

Akustický signál

U některých programů zazní po určité době akustický signál. Otevřete dvířka spotřebiče a pokrm rozkrájejte, popř. obraťte maso nebo drůbež. Po zavření dvířek opět stiskněte tlačítko „Start“.

Pozor!

Při rozmrazování masa, drůbeže nebo ryb dochází ke vzniku tekutiny. Při obracení tuto tekutinu odstraňte a v žádném případě ji dále nepoužívejte. Dbejte na to, aby nepřišla do styku s jinými potravinami.

Potraviny	Číslo programu	Hmotnostní rozmezí
Mleté maso	P 01	0,2 - 1,0 kg
Kousky masa	P 02	0,2 - 1,0 kg
Kuře, kuřecí části	P 03	0,4 - 1,8 kg
Chléb	P 04	0,2 - 1,0 kg

Programy pro vaření

Máte k dispozici 3 programy, se kterými můžete vařit rýži, brambory nebo zeleninu.

Nádobí

Potraviny vařte v nádobě vhodné pro použití v mikrovlnné troubě s pokličkou. Na rýži byste měli použít velkou, vysokou nádobu.

Příprava potravin

Potraviny zvažte, abyste mohli nastavit program.

Rýže: Nepoužívejte rýži ve varných sáčcích. K rýži přidejte požadované množství vody podle údajů výrobce uvedených na obalu. Obvykle to je dvojnásobné až trojnásobné množství hmotnosti rýže.

Vařené brambory: Brambory rozkrájejte na stejně velké kousky. Na 100 g brambor přidejte polévkovou lžici vody a trochu soli.

Čerstvá zelenina: Čerstvou, očištěnou zeleninu zvažte. Poté ji nakrájejte na malé, stejně velké kousky.

Na 100 g zeleniny přidejte polévkovou lžící vody.

Akustický signál

V průběhu programu zazní po určité době akustický signál. Potraviny zamíchejte.

Doba potřebná pro odpočínutí

Po ukončení programu potraviny ještě jednou zamíchejte. Poté je nechte ještě 5 - 10 minut odpočinout, aby se vyrovnala teplota.

Konečný výsledek závisí na jakosti použitých potravin.

Potraviny	Číslo programu	Hmotnostní rozmezí
Rýže	P 05	0,05 - 0,2 kg
Brambory	P 06	0,15 - 1,0 kg
Zelenina	P 07	0,15 - 1,0 kg

Normované pokrmy podle EN 60705

Zkušební instituty zkouší kvalitu a funkčnost mikrovlnných trub na základě těchto pokrmů.

Vaření v mikrovlnné troubě

Pokrm	Mikrovlnný výkon ve W, doba vaření v min.	Pokyny
Žloutkové mléko, 750 g	360 W, 12 - 17 min. + 90 W, 20 - 25 min.	Postavte formu Pyrex 20 x 25 cm na otočný talíř.
Piškot	600 W, 8 - 10 min.	Postavte formu Pyrex Ø 22 cm na otočný talíř.
Sekaná	600 W, 20 - 25 min.	Postavte formu Pyrex na otočný talíř.

Rozmrazování v mikrovlnné troubě

Pokrm	Mikrovlnný výkon ve W, doba rozmrazování v min.	Pokyny
Maso	180 W, 5 - 7 min. + 90 W, 10 - 15 min.	Postavte formu Pyrex Ø 22 cm na otočný talíř.

Paměť

Funkce paměti Vám umožní sestavit si vlastní program. Paměť má smysl, pokud připravujete nějaký pokrm obzvláště často. Nastavení můžete uložit a kdykoliv ho opět vyvolat.

Uložení nastavení do paměti

Příklad:
360 W, 25 minut

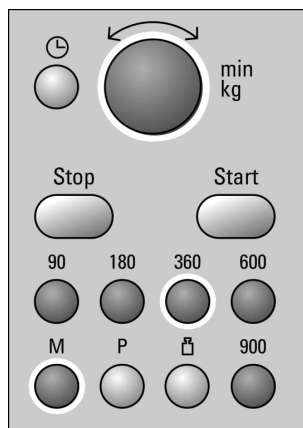

1. Stiskněte tlačítko „M“.
Na displeji svítí „M“.
2. Stiskněte tlačítko požadovaného mikrovlnného výkonu.
Na displeji svítí „M“, zvolený výkon a 1:00 min.
3. Pomocí otočného voliče nastavte dobu tepelné úpravy.
4. Tlačítkem „M“ potvrďte nastavení.
Na displeji se opět zobrazí aktuální čas.

Nastavení je uloženo v nastavení spotřebiče.

Nastavení můžete také uložit do paměti spotřebiče a ihned spustit. Nakonec stiskněte místo tlačítka „M“ tlačítko „Start“.

Pokyny

Nelze uložit několik mikrovlnných výkonů za sebou.

Nelze uložit automatické programy.

Uložení nového nastavení do paměti:

Stiskněte tlačítko „M“. Zobrazí se staré nastavení. Uložte nový program podle pokynů v bodech 1 až 4.

Spuštění programu uloženého v paměti

Uložený program můžete zcela jednoduše spustit. Vložte pokrm do mikrovlnné trouby. Zavřete dvířka spotřebiče.

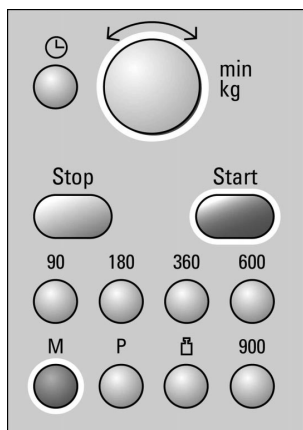

1. Stiskněte tlačítko „M“.
Zobrazí se uložené nastavení.

2. Stiskněte tlačítko „Start“.
Na displeji viditelně ubíhá doba tepelné úpravy.

Doba tepelné úpravy uplynula

Zazní akustický signál. Spotřebič se vypne. Otevřete dvířka spotřebiče nebo stiskněte tlačítko „Stop“.

Zastavení provozu

Otevřete dvířka spotřebiče. Po jejich zavření opět stiskněte tlačítko „Start“. Dojde k obnovení provozu.

Smazání nastavení

Dvakrát stiskněte tlačítko „Stop“ nebo otevřete dvířka spotřebiče a jednou stiskněte tlačítko „Stop“.

Změna délky akustického signálu

Po vypnutí spotřebiče uslyšíte akustický signál. Délku akustického signálu můžete změnit.

Stiskněte tlačítko „Start“ a držte je cca 6 sekund stisknuté.

Nová délka akustického signálu se uloží. Na displeji se opět zobrazí aktuální čas.

Možné nastavení:

Délka akustického signálu - 3 tóny.

Délka akustického signálu - 30 tónů.

Péče a čištění



Nebezpečí elektrického zkratu!

Nikdy nepoužívejte vysokotlaké nebo parní čističe.



Nebezpečí popálení!

Mikrovlnnou troubu nečistěte ihned po jejím vypnutí.

Nechte spotřebič vychladnout.

Nikdy nepoužívejte agresivní nebo abrazivní čisticí prostředky. Mohli byste poškodit povrch spotřebiče. Pokud se takovýto čisticí prostředek dostane do kontaktu s čelní stěnou, ihned ho setřete vlhkým hadříkem.

Čisticí prostředky

K čištění povrchu spotřebiče a varného prostoru použijte vlhký hadřík a jemný čisticí prostředek. Poté spotřebič vytřete čistým hadříkem dosucha.

Povrch spotřebiče

s čelní stěnou z nerezové oceli

Skvrny od vodního kamene, tuku, škrobu a bílku ihned odstraňte.

Před použitím spotřebiče nechte všechny jeho díly a povrch dobře vyschnout.

V zákaznickém servisu nebo specializovaném obchodě jsou k dostání speciální prostředky určené k péči o nerezovou ocel.

Varný prostor

Varný prostor z nerezové oceli

Při čištění nerezové oceli nepoužívejte sprej určený k čištění pečicí trouby ani jiné agresivní či abrazivní prostředky. Nevhodné jsou také drsné hadříky, houbičky a drátěnky, které mohou poškrábat povrch.

Varný prostor nechte po umytí řádně vyschnout.

Prohlubeň ve varném prostoru

Vlhký hadřík. Dovnitř spotřebiče nesmí pohonem otočného talíře natéct voda.

Otočný talíř a kruhová podložka

Mycí roztok.
Při nasazování otočného talíře dbejte na to, aby talíř správně zapadl na místo.

Skleněné tabule dvířek

Prostředek určený k čištění skla.

Těsnění

Mycí roztok. Poté osušte měkkou utěrkou.

Co dělat v případě poruchy?

Pokud se vyskytne porucha, jedná se často pouze o maličkost. Než zavoláte zákaznický servis, pokuste se prosím pomocí následujících pokynů odstranit poruchu sami.

Porucha	Možná příčina	Pokyny k nápravě
Mikrovlnná trouba nefunguje.	Zástrčka není zasunutá do zásuvky.	Zasuňte zástrčku do zásuvky.
	Výpadek elektrického proudu.	Zkontrolujte, zda funguje kuchyňské světlo.

Porucha	Možná příčina	Pokyny k nápravě
	Vadná pojistka.	Podívejte se do pojistkové skříňe, zda je příslušná pojistka v pořádku.
	Chybná obsluha.	Vypněte pojistku v pojistkové skříni. Přibližně po 10 minutách pojistku opět zapněte.
Na displeji svítí tři nuly.	Výpadek elektrického proudu.	Znovu nastavte čas.
Spotřebič je mimo provoz. Na displeji se zobrazuje doba tepelné úpravy.	Omylem jste stiskli otočný volič.	Stiskněte tlačítko „Stop“.
	Po nastavení jste nestiskli tlačítko.	Stiskněte tlačítko „Start“ nebo vypněte spotřebič tlačítkem „Stop“.
Mikrovlnná trouba se nezapnula.	Nedověřeli jste dvířka.	Zkontrolujte, zda nedošlo k zaklínění zbytků pokrmů nebo cizích těles ve dvířkách.
	Nestiskli jste tlačítko „Start“.	Stiskněte tlačítko „Start“.
Pokrm se ohřály pomaleji, než tomu bylo doposud.	Nastavili jste příliš nízký mikrovlnný výkon.	Zvolte vyšší mikrovlnný výkon.
	Do mikrovlnné trouby jste vložili větší množství potravin než obvykle.	Dvojnásobné množství - dvojnásobná doba tepelné úpravy.
	Pokrm jsou studenější než obvykle.	Pokrm několikrát zamíchejte nebo obraťte.
Otočný talíř vydává škrábavé nebo drhnoucí zvuky.	Nečistoty nebo cizí tělesa v oblasti pohonu otočného talíře.	Vyčistěte kruhovou podložku a prohlubeň ve varném prostoru.
Došlo k přerušení mikrovlnného provozu bez patrného důvodu.	Mikrovlnná trouba se porouchala.	Pokud se tato chyba vyskytne opakovaně, zavolejte zákaznický servis.

Opravy spotřebiče smí provádět pouze námi školený technik ze zákaznického servisu. Neodborné opravy pro Vás znamenají velké nebezpečí.

Zákaznický servis

Pokud chcete opravit Váš spotřebič, je Vám k dispozici náš zákaznický servis. Telefonní číslo a adresu servisního střediska nacházejícího se v blízkosti Vašeho bydliště naleznete v telefonním seznamu. Také uvedená zákaznická centra Vám ráda poskytnou kontaktní údaje servisního střediska ve Vaší blízkosti.

Číslo E a číslo FD

Pokud se obracíte na náš zákaznický servis, uveďte prosím výrobní číslo (E) a číslo výrobku (FD) Vašeho spotřebiče. Výrobní štítek s těmito čísly naleznete, když otevřete dvířka spotřebiče, a to na pravé straně.

Abyste v případě potřeby nemuseli dlouho hledat, můžete si zde poznamenat údaje Vašeho spotřebiče a telefonní číslo zákaznického servisu.

Číslo E	Číslo FD
---------	----------

Zákaznický servis 📞

Technické údaje

Vstupní napětí	AC 220 - 230 V, 50 Hz
Celkový příkon	1450 W
Maximální mikrovlnný výkon	900 W
Mikrovlnná frekvence	2450 MHz
Rozměry (V x Š x H)	
- Spotřebič	28,0 x 51,3 x 51,0 cm
- Varný prostor	21,5 x 33,7 x 26,3 cm
Rám nábytku	38,2 x 59,4 x 2,0
Hmotnost	16,1 kg
Zkouška TÜV	ano
Značka CE	ano

Tento spotřebič odpovídá normě EN 55011, popř. CISPR 11. Jedná se o produkt skupiny 2, třídy B.

Skupina 2 znamená, že se mikrovlny produkují za účelem ohřívání potravin. Třída B značí spotřebiče vhodné pro použití v domácnosti.

Montážní návod

HF 24M561

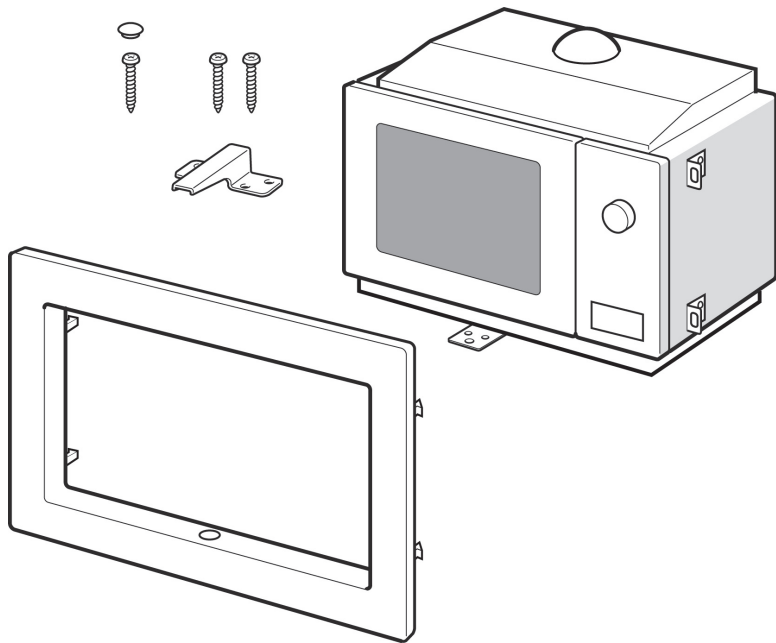

1

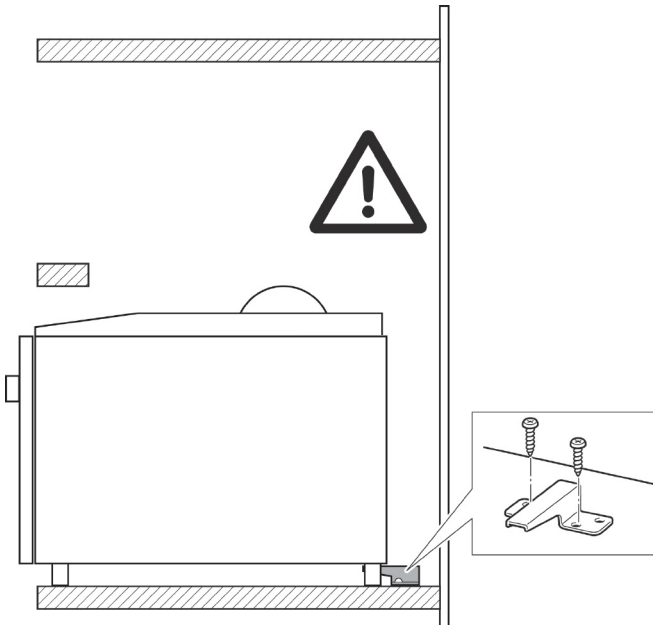
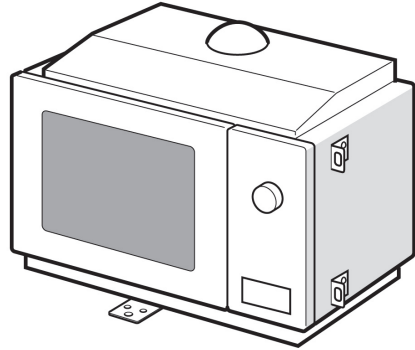
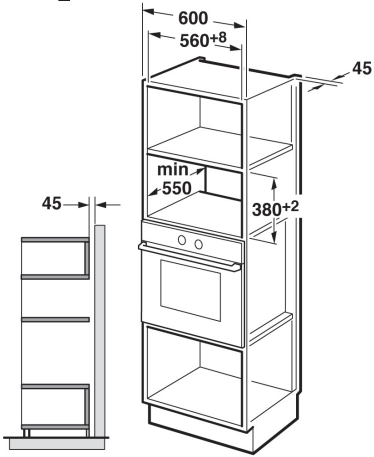

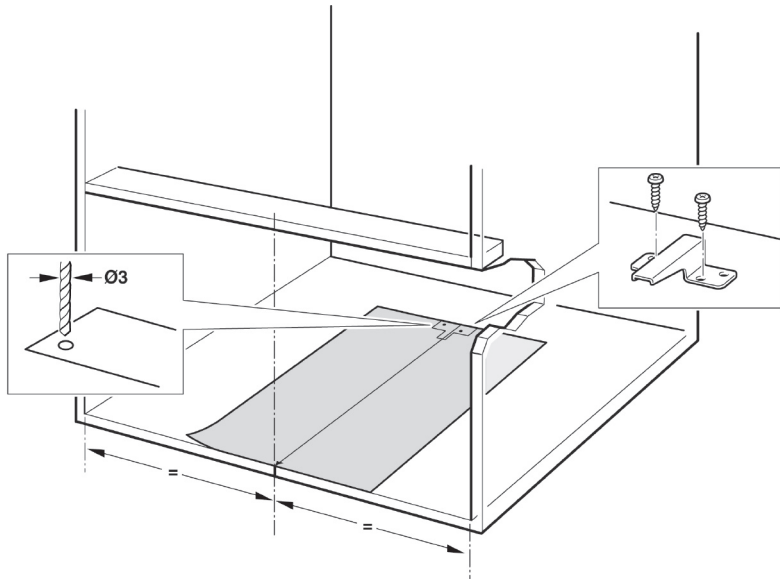

2

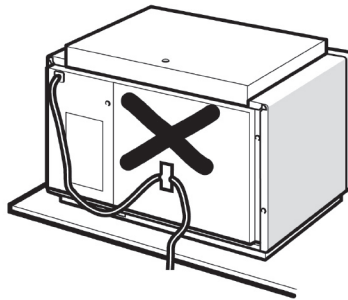
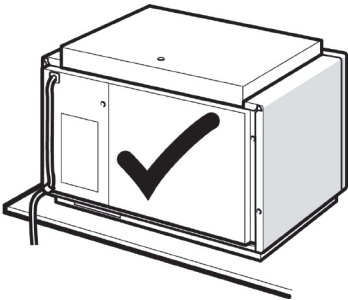

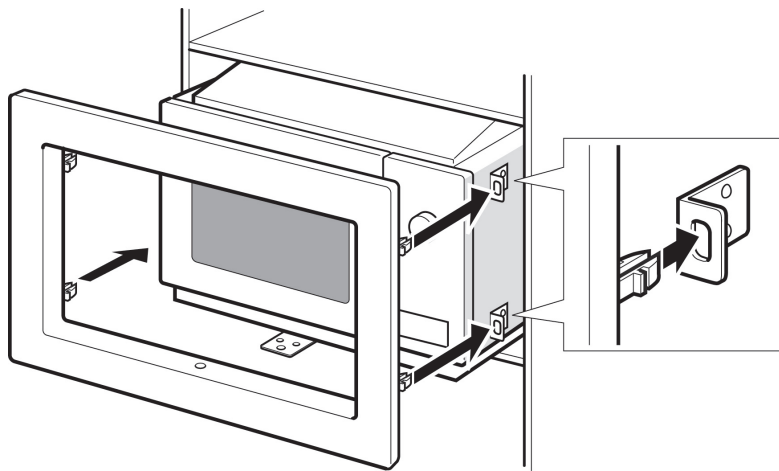

3

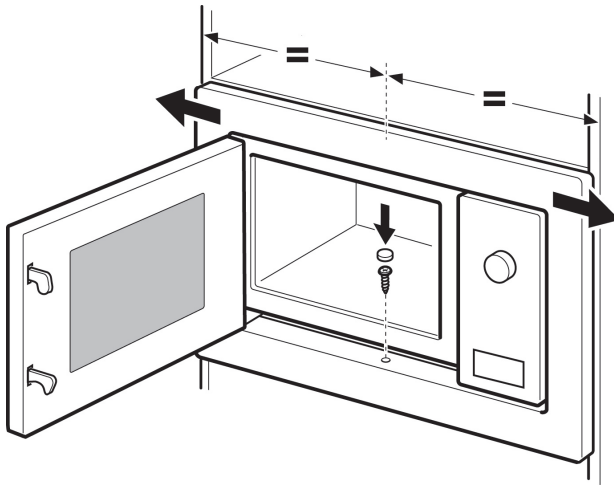

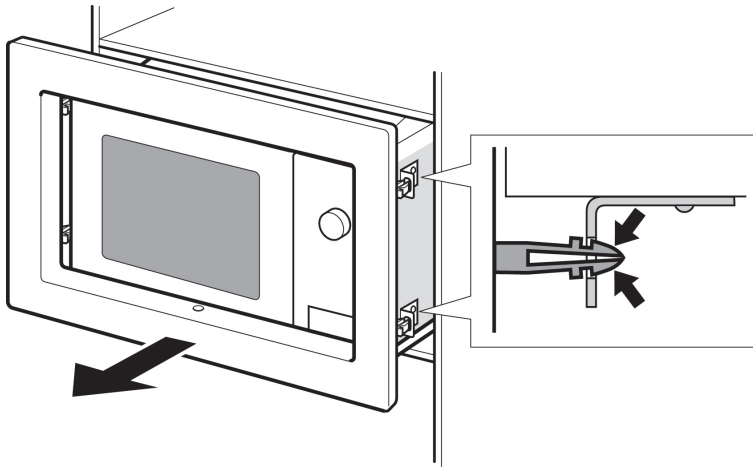

Dbejte následujících pokynů:

Připojení k elektrické síti
Spotřebič je vybaven zástrčkou a smí být připojen jen k zásuvce s ochranným kontaktem, nainstalované podle předpisů. Síťové napětí musí odpovídat hodnotě napětí uvedené na výrobním štítku. Instalace zásuvek nebo výměna napájecího vedení smí být provedena pouze odborníkem. Pokud zásuvka po instalaci není přístupná, musí být namontováno dělicí zařízení pro všechny fáze se vzdáleností kontaktů nejméně 3 mm.

Obrázek 1 Vestavěný nábytek

Vestavěná skříň nesmí mít za spotřebičem žádnou zadní stěnu.
Minimální instalační výška je 85 cm.
Nezakrývejte ventilační kanály a sací otvory.

Obrázek 2 Příprava pro montáž

Pokyn:
Dbejte na to, abyste nezaklínili nebo jinak nepoškodili připojovací kabel.

Obrázek 3 Vsazení spotřebiče

Záruční podmínky

společnosti BSH domácí spotřebiče s.r.o.

1. Záruka

Na tento výrobek je v souladu § 2113 a násl. zákona č. 89/2012 Sb., občanský zákoník, v platném znění, poskytována **záruka za jakost 24 měsíců** (dále jen „záruka“), která běží zpravidla od odevzdání výrobku zákazníkovi. Pokud byla sjednána delší záruka, řídí se tato speciálními pravidly.

Záruka 24 měsíců je poskytována pouze zákazníkovi spotřebiteli a jen na výrobek **k běžnému užívání v domácnosti**. Zákazníkovi podnikateli nebo jiné právnické osobě je poskytnuta 24 měsíční záruka za předpokladu, že se koupě netýká jeho podnikatelské činnosti (např. prádelna, ubytovací služby, restaurační zařízení apod.), způsob užívání je obdobný užívání v domácnosti a výrobek není prokazatelně přetěžován (kumulativně); v ostatních případech je poskytována záruka v délce 6 měsíců. Společnost BSH domácí spotřebiče s.r.o. si vyhrazuje právo omezit plnění záruky nad rámec 6 měsíců v případě, že bude zjevné, že spotřebič není provozován v souladu s výše uvedenými podmínkami.

2. Pořizovací doklad a záruční list

Základním průkazem práv zákazníka je **pořizovací doklad** (paragon, faktura, leasingová smlouva apod.). Pokud byl při prodeji vydán **záruční list**, je tento součástí výrobku s výrobním číslem uvedeným na přední straně tohoto záručního listu. Nedílnou součástí záručního listu je pořizovací doklad. Zákazník si ve vlastním zájmu pořizovací doklad i záruční list pečlivě uschovává.

Bezplatný záruční servis je možno poskytnout jen v případě předložení pořizovacího dokladu nebo v případě prodloužené záruky i vyplněného záručního listu a vystaveného certifikátu, pokud byl vydán. Záruční list vyplňuje prodejce a je v zájmu zákazníka zkontrolovat správnost a úplnost uvedených údajů. Záruční list je platný pouze v originálu, na kopie nebude brán zřetel.

3. Uplatnění záruky

Zákazník má v rámci poskytnuté záruky právo na bezplatné, včasné a řádné odstranění reklamované vady výrobku, a to opravou, popřípadě – není-li to vzhledem k povaze (tzn. příčině i projevu) vady neúměrné – právo na výměnu výrobku nebo jeho vadné součásti. Za zákonem stanovených podmínek může být poskytnuta sleva na výrobku anebo může být výrobek vrácen.

Záruční oprava se vztahuje výhradně na vady, které vzniknou průkazně v době platné záruky. Takto vzniklé vady je oprávněn odstranit pouze **autorizovaný servis**. Uplatnit záruku může zákazník u autorizovaného servisu nebo v prodejně, kde byl výrobek zakoupen, a to bez zbytečného odkladu, nejpозději však do konce záruční doby. Zvolí-li zákazník jiný, než nejbližší autorizovaný servis, bude na něm, aby nesl v souvislosti s tím zvýšené náklady.

Autorizovaný servis posoudí oprávněnost reklamace a podle povahy vady výrobku rozhodne o způsobu řešení reklamace.

Seznam autorizovaných servisů je k dispozici na www.siemens-home.com/cz.

Doba, po kterou zákazník nemůže výrobek z důvodu vady používat, se do záruční doby nepočítá. O tuto dobu se záruční doba prodlužuje. Při výměně se **běh záruční doby** neobnovuje. Při opravě nedochází k běhu nové záruční doby týkající se opravené součásti či součástíky.

Po provedení záruční opravy je autorizovaný servis povinen vydat zákazníkovi čitelnou kopii opravního listu. **Opravní list** slouží k prokazování práv zákazníka, proto je ve vlastním zájmu zákazníka před podpisem opravního listu zkontrolovat jeho obsah a kopii opravního listu pečlivě uschovat.

Zákazník je povinen poskytnout autorizovanému servisu **součinnost** k ověření existence reklamované vady a k jejímu odstranění (včetně odpovídajícího potřebného vyzkoušení nebo demontáže výrobku).

Při uplatnění reklamace předá zákazník **výrobek čistý** v souladu s hygienickými předpisy nebo obecnými hygienickými zásadami včetně všech jeho součástí a příslušenství, umožňujících takové ověření a odstranění vady. V případě, že výrobek nedodá kompletní a je-li kompletnost výrobku nezbytná k zjištění existence reklamované vady a/nebo k jejímu odstranění, běh lhůty k vyřízení reklamace začíná až dodáním chybějících součástí.

4. Neoprávněnost reklamace

Reklamacie není oprávněná v případech, vznikla-li závada nebo poškození:

- a) prokazatelně nesprávným užíváním výrobku (např. v rozporu s návodem, s pokyny uvedenými na obalu výrobku či v záručním listě, užíváním v rozporu s obecně známými pravidly užívání předmětného výrobku, provedením při nesprávném napájecím napětí, připojování na nedovolené zdroje proudu, užíváním zboží v nevhodných podmínkách – vlhko, prašnost, extrémní tvrdost vody apod.) anebo jiným nesprávným jednáním uživatele (např. neodbornou instalací či zapojením);
- b) prokazatelně nedovolenými zásahy do přístroje (konstrukční nebo jiná úprava, neodborná montáž), živelnou katastrofou nebo mechanickým poškozením výrobku;
- c) nese-li předložený záruční list zjevné známky provedených změn údajů nebo je-li na výrobku odlišné výrobní číslo od toho, jež je uvedeno v záručním listě;
- d) u estetických komponentů, nezajišťujících funkčnost výrobku z důvodu:
 - transportního poškození nebo přemísťováním (poškrábání, promáčknutí, praskliny, rozbitá skla a police apod.)
 - nefunkčních estetických komponentů jako jsou madla, skla, ovládací spínače apod., které jsou důsledkem běžného opotřebení
 - změny barvy plastových komponentů (jedná se o běžný fyzikální chemický jev po čase používání)
 - vady spotřebních materiálů, u kterých je doba životnosti daná charakterem součástky (žárovky, vodní filtry, vzduchové, prachové filtry, uhlíkové filtry všeho druhu, akumulátory, baterie, apod.)
 - vady příslušenství a volitelné výbavy, způsobené nevhodnou manipulací nebo nepřiměřeným zacházením

Ze záručních oprav jsou vyloučeny případy běžné údržby nebo čištění, instalace, programování, kontroly parametrů výrobku.

5. Náhradní díly

Záruka na samostatně prodaný náhradní díl výrobku je poskytována v délce 6 měsíců, a to za předpokladu jeho odborné instalace.

6. Pozáruční servis

V případě placené pozáruční opravy provedené autorizovaným servisem se poskytuje záruka v délce 24 měsíců.

7. Rozšířená záruka nad rámec zákona

U spotřebičů (pračky, myčky) sériově vybavených systémem **Aqua-Stop** (patent BSH) je výrobcem poskytnuta záruka na škody způsobené chybou tohoto systému. Na tyto škody je zákazníkovi spotřebiteli poskytnuta náhrada, a to po celou dobu životnosti spotřebiče. Vyloučena je náhrada škody v případě, kdy nebyl spotřebič zapojen do elektrického obvodu pod proudem.

8. Upozornění pro prodejce

Prodejce je povinen vyplnit správně a úplně záruční list v den prodeje výrobku. Při případné předprodejní reklamaci je třeba předložit řádně vyplněný reklamační protokol a požizovací doklad (fakturu).

9. Ochrana osobních údajů

Osobní údaje zákazníka kupujícího budou použity výhradně k účelům pro zpracování objednávek a k případnému vyřízení záruky v souladu se zák. č. 101/2000 Sb., o ochraně osobních údajů.

10. Prohlášení o hygienické nezávadnosti výrobků

Všechny výrobky distribuované společností BSH domácí spotřebiče s.r.o. a přicházející do styku s potravinami splňují požadavky o hygienické nezávadnosti dle zákona č.258/2000 Sb., vyhlášky 38/2001 Sb. Toto prohlášení se vztahuje na všechny výrobky přicházející do styku s potravinami uvedené v aktuálním ceníku společnosti BSH domácí spotřebiče s.r.o.

Ujištění dovozce o vydání prohlášení o shodě

Vážený zákazníku,
dle § 13, odst.5 zákona č.22/1997 Sb. Vás ujišťujeme, že na všechny výrobky distribuované společností BSH domácí spotřebiče s.r.o. našim obchodním partnerům bylo vydáno prohlášení o shodě ve smyslu zákona č. 22/1997 Sb a nařízení vlády č. 17/2003 Sb., 616/2006 Sb. a 22/2003 Sb. a příslušných nařízení vlády. Toto ujištění dovozce o vydání prohlášení o shodě se vztahuje na všechny výrobky včetně plynových spotřebičů, které jsou obsaženy v aktuálním ceníku firmy BSH domácí spotřebiče s.r.o.

B/S/H/

Kontakt na servis domácích spotřebičů SIEMENS

BSH domácí spotřebiče s.r.o.
Radlická 350
158 00 Praha 5

Příjem oprav
Tel.: +420 251 095 546
Email: opravy@bshg.com

Objednávky příslušenství a náhradních dílů
Tel.: +420 251 095 556
Email: dily@bshg.com

Zákaznické poradenství
Tel.: +420 251 095 555
Email: siemens.spotrebice@bshg.com

Aktuální informace o servisu naleznete na internetových stránkách www.siemens-home.com/cz.
Zde máte možnost sjednat opravu pomocí online formuláře.



POZOR!

**MIKROVLNNÁ ENERGIA
NEODSTRAŇUJTE TENTO KRYT!**

Opravu môže vykonávať len odborný servis.

(Toto upozornenie vystrihnite a nalepte na zadnú stranu mikrovlnnej rúry.)

Návod na obsluhu

HF 24M561

Aby Vás príprava jedla bavila práve tak ako jeho konzumácia.

Prečítajte si prosím tento návod na obsluhu, aby ste mohli využívať všetky technické prednosti Vašej mikrovlnnej rúry. Obdržíte dôležité informácie týkajúce sa bezpečnosti. Zoznámite sa s jednotlivými časťami Vášho nového spotrebiča. Ukážeme Vám krok za krokom, ako spotrebič nastavíte. Je to úplne jednoduché.

V tabuľkách nájdete množstvo bežných pokrmov s pokynmi k správne nastaveniu spotrebiča pri ich príprave. Všetko sme testovali v našom kuchynskom štúdiu.

A pokiaľ sa niekedy vyskytne porucha - tu sa dozviete, ako môžete sami odstrániť malé poruchy.

Podrobný obsah Vám pomôže k rýchlej orientácii.

Želáme Vám dobrú chuť.

Deklarovaná hodnota emisie hluku tohto spotrebiča je 58 dB (A), čo predstavuje váženú hladinu akustického výkonu L_{wa} vzhľadom k referenčnému akustickému výkonu 1pW.

Prípadné technické zmeny, tlačové chyby a odlišnosti vo vyobrazení sú vyhradené bez upozornenia. Aktuálny návod nájdete na webových stránkach www.siemens-home.com/sk.

Obsah

Pred pripojením nového spotrebiča	4
Pred montážou	4
Čo musíte dodržiavať	5
Bezpečnostné pokyny	5
Bezpečnostné pokyny na obsluhu mikrovlnnej rúry	6
Ovládací panel	9
Zápusťné otočné voliče	10
Príslušenstvo	10
Pred prvým použitím	11
Nastavenie času	11
Mikrovlnná prevádzka	12
Riad	12
Mikrovlnné výkony	13
Nastavenie	14
Tabuľky a tipy	15
Pokyny k tabuľkám	15
Rozmrazovanie	15
Rozmrazovanie, ohrievanie a varenie zmrazeného jedla	16
Ohrievanie jedla	17
Varenie jedla	19
Tipy pre mikrovlnnú prevádzku	20
Programová automatika	21
Nastavenie	21
Programy pre rozmrazovanie	22
Programy pre varenie	23
Normované jedlo podľa EN 60705	24
Pamäť	25
Uloženie nastavenia do pamäti	25
Spustenie programu uloženého v pamäti	26
Zmena dĺžky akustického signálu	27
Čistiace prostriedky	27
Starostlivosť a čistenie	27
Čo robiť v prípade poruchy?	28
Zákaznícky servis	30
Technické údaje	31

Pred pripojením nového spotrebiča

Dôležité bezpečnostné pokyny

Prečítajte si prosím pozorne tento návod na obsluhu. Len tak môžete Váš spotrebič bezpečne a správne používať.

Návod na obsluhu a inštaláciu starostlivo uschovajte. Pokiaľ spotrebič predávate inej osobe, nezabudnite priložiť celú dokumentáciu.

Pred montážou

Ekologická likvidácia

Zlikvidujte obal v súlade so životným prostredím.



Tento spotrebič je označený v súlade s európskou smernicou 2002/96/EG týkajúcej sa elektrických a elektronických starých spotrebičov (waste electrical and electronic equipment WEEE).

Táto smernica upravuje spätný odber a recykláciu starých spotrebičov v rámci EÚ.

Poškodenie počas prepravy

Po vybalení spotrebič skontrolujte. Pokiaľ došlo k poškodeniu počas prepravy, nesmiete spotrebič pripojiť.

Pripojenie k elektrickej sieti

Z bezpečnostných dôvodov môže poškodený pripájací kábel vymeniť iba odborník vyškolený výrobcou.

Umiestnenie a pripojenie

Dodržiavajte prosím špeciálny návod na montáž.

Čo musíte dodržiavať

Bezpečnostné pokyny



Tento spotrebič je určený iba pre použitie v domácnosti. Spotrebič používajte výhradne na prípravu jedla a nápojov.

Dospelí a deti nesmú nikdy používať spotrebič bez dozoru,
– pokiaľ nie sú telesne či duševne spôsobilí
– alebo pokiaľ im chýbajú vedomosti a skúsenosti, aby mohli spotrebič správne a bezpečne používať.

Deti a mikrovlnná rúra



Deti môžu pripravovať jedlo v mikrovlnnej rúre sami iba vtedy, pokiaľ boli poučené zodpovednou osobou. Musia vedieť správne ovládať spotrebič a chápať nebezpečenstvo, na ktoré je poukázané v návode na obsluhu. Na deti pri používaní spotrebiča dohliadajte, aby sa so spotrebičom nehrali.

Horúci varný priestor



Dvierka spotrebiča otvárajte opatrne. Môže unikáť horúca para. Nebezpečenstvo popálenia! Udržiavajte malé deti v bezpečnej vzdialenosti od spotrebiča.

Vo varnom priestore nikdy neuchovávajte horľavé predmety.

Nikdy neotvárajte dvierka spotrebiča, pokiaľ zo spotrebiča vychádza dym. Vypnite spotrebič. Vytiahnite sieťovú zástrčku, popr. vypnite poistku v poistkovej skrini.

Dodržiavajte to, aby ste nikdy nezakliesnili pripájací kábel v horúcich dvierkach spotrebiča. Izolácia kábľa by sa mohla roztaviť. Nebezpečenstvo elektrického skratu!

Nikdy nepripravujte jedlo s veľkým množstvom vysokopercentného alkoholu (napr. koňak alebo rum). Výpary z alkoholu sa pri vysokých teplotách môžu vo varnom priestore vznietiť.

Nebezpečenstvo popálenia!

Používajte iba malé množstvo nápojov s vysokopercentným alkoholom a dverka spotrebiča otvárajte opatrne.

Poškodenie dverok mikrovlnnej rúry alebo tesnenia



Nikdy nepoužívajte spotrebič, pokiaľ ste zistili poškodenie dverok alebo tesnenia. Môže dôjsť k poškodeniu zdravia v dôsledku ožiarenia mikrovlnnou energiou. Používajte spotrebič až po dôkladnej oprave.

Horúce alebo vlhké okolie



Nikdy nevystavujte spotrebič veľkému teplu alebo vlhku. Nebezpečenstvo skratu!

Nedostatočné čistenie



Pri nedostatočnom čistení môže dôjsť časom ku korózii povrchu spotrebiča. Môže dôjsť k úniku mikrovlnnej energie! Aby ste tomu zamedzili, pravidelne spotrebič čistite.

Opravy



Neodborné opravy sú nebezpečné. Nebezpečenstvo úrazu elektrickým prúdom! Iba náš vyškolený technik zo zákazníckeho servisu môže vykonávať opravy.

Pokiaľ zistíte poruchu na spotrebiči, vypnite poistku v poistkovej skrini, popr. odpojte sieťovú zástrčku. Zavolajte zákaznícky servis.

Nikdy neotvárajte kryt spotrebiča. Spotrebič pracuje s vysokým napätím. Nebezpečenstvo úrazu elektrickým prúdom!

Bezpečnostné pokyny na obsluhu mikrovlnnej rúry

Príprava potravín



Používajte mikrovlnnú rúru výhradne na prípravu potravín.

Použitie spotrebiča pre iný účel môže byť nebezpečné a môže spôsobiť škody. Napr. nahriate obilninové vankúšiky sa môžu vznietiť aj po niekoľkých hodinách. Nebezpečenstvo požiaru!

Deti môžu používať mikrovlnnú rúru iba vtedy, pokiaľ boli poučené. Deti musia vedieť správne ovládať spotrebič a chápať nebezpečenstvo, na ktoré je poukázané v návode na obsluhu.

Mikrovlnný výkon a čas tepelnej úpravy



Nikdy nenastavujte veľmi vysoký mikrovlnný výkon alebo veľmi dlhý čas tepelnej úpravy. Potraviny sa môžu vznietiť a poškodiť spotrebič. Riadte sa údajmi uvedenými v tomto návode na obsluhu.

Riad



Nikdy nepoužívajte riad, ktorý nie je vhodný na použitie v mikrovlnnej rúre.

Riad vyrobený z porcelánu a keramiky môže mať nepatrné trhliny v úchytoch a pokrievkach. Za týmito trhlinami sa schovávajú dutiny. Vlhkosť, ktorá prenikne do týchto dutín, môže spôsobiť prasknutie riadu. Nebezpečenstvo poranenia!

Horúce jedlo môže zahriať riad. Nebezpečenstvo popálenia! Pri vyberaní riadu alebo príslušenstva z mikrovlnnej rúry preto vždy používajte chňapku alebo kuchynskú utierku.

Obaly



Nikdy neohrievajte jedlo v obaloch, ktoré udržiavajú teplotu. Nebezpečenstvo požiaru!
Nikdy neohrievajte potraviny v nádobách z umelej hmoty, papiera alebo iných horľavých materiálov bez dozoru!

Pri potravinách uzatvorených vo vzduchotesnom obale môže dôjsť k pretrhnutiu tohto obalu, preto dodržiavajte pokyny na obale. Nebezpečenstvo popálenia! Pri vyberaní jedla z mikrovlnnej rúry vždy používajte chňapku alebo kuchynskú utierku.

Nápoje

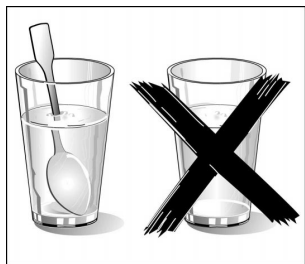

Pri ohrievaní tekutín môže dôjsť k prehriatiu tekutiny a tzv. skrytému varu, tzn. že je síce dosiahnutá teplota varu, ale typické bublinky pary z tekutiny ešte nevystupujú. Tekutina sa varí nerovnomerne, pri menšom otrase nádoby však môže náhle vykypieť a vystrieknuť. Pri ohrievaní tekutiny nezabudnite vložiť do nádoby lyžičku. Tak zabránite prehriatiu tekutiny a skrytému varu.

Nikdy neohrievajte nápoje alebo iné potraviny v pevne uzatvorených nádobách. Nebezpečenstvo explózie!

Nikdy veľmi neohrievajte alkoholické nápoje.

Kojenecká výživa



Nikdy neohrievajte kojeneckú výživu v pevne uzatvorených nádobách. Vždy odstráňte veko alebo cumlík. Po ohriatí obsah dobre zamiešajte alebo nádobou zatraste, aby sa teplo rovnomerne rozložilo. Nebezpečenstvo popálenia! Skontrolujte teplotu, kým jedlo podáte deťom.

Potraviny so škrupinou, šupkou alebo kožou



Nikdy nevaríte vajcia v škrupine. Nikdy neohrievajte vajcia varené natvrdo. Môžu explodovať aj po vybratí z mikrovlnnej rúry. To isté platí aj pre kôrovce. Nebezpečenstvo popálenia! Pokiaľ pripravujete vajcia v skle, nezabudnite predtým prepichnúť žltok.

Pri potravinách s pevnou šupkou alebo kožou, ako sú napr. jablká, paradajky, zemiaky alebo párky, môže šupka alebo koža prasknúť. Pred ohrievaním preto šupku alebo kožu prepichnete.

Sušenie potravín



Nikdy nesušte potraviny v mikrovlnnej rúre. Nebezpečenstvo požiaru!

Potraviny s nízkym obsahom vody



Nikdy nerozmrazujte alebo neohrievajte potraviny s nízkym obsahom vody, ako napr. chlieb, na veľmi vysoký výkon alebo veľmi dlho. Nebezpečenstvo požiaru!

Jedlý olej



V mikrovlnnej rúre nikdy neohrievajte výhradne jedlý olej. Nebezpečenstvo požiaru!

Ovládací panel

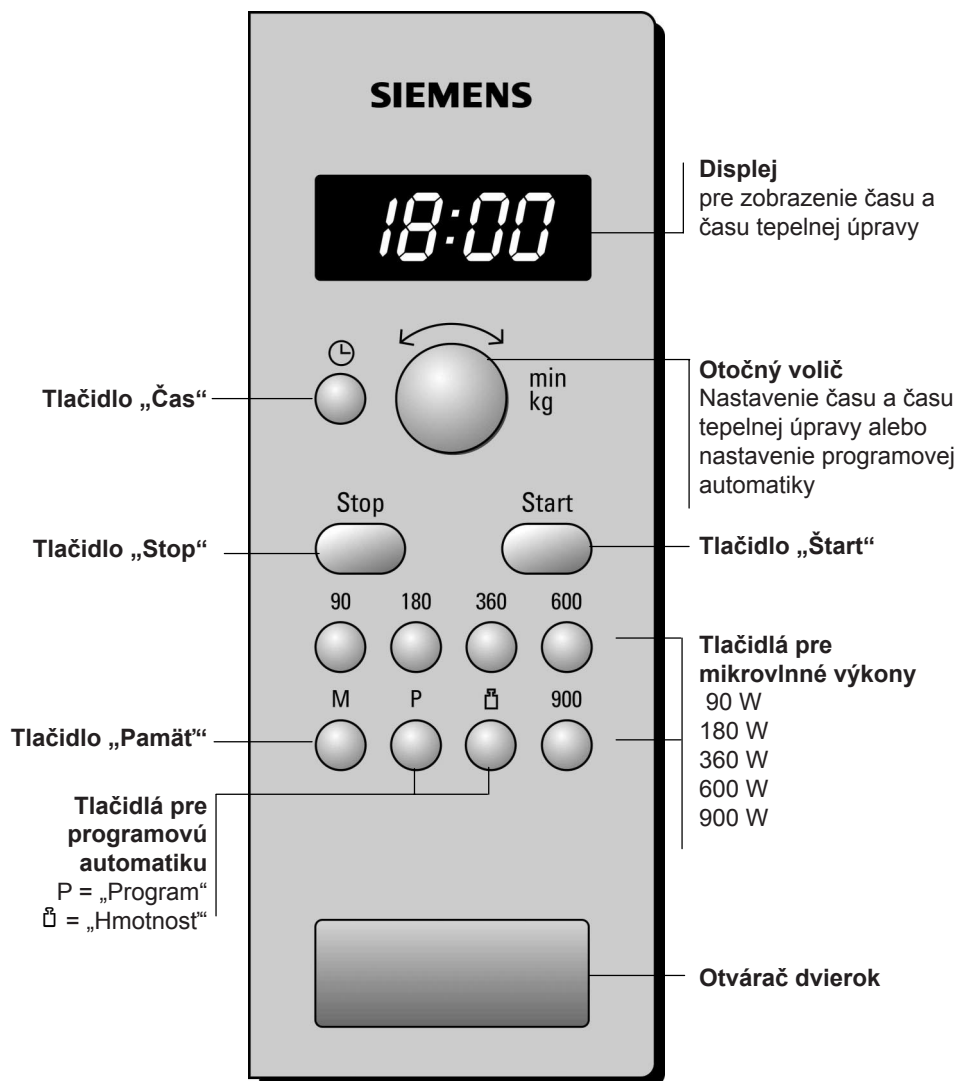

Zápusťné otočné voliče

Otočný volič je zápusťný v ľubovoľnej polohe. Stlačte otočný volič, aby ste nim mohli otáčať. Voličom môžete otáčať doprava alebo doľava.

Príslušenstvo

Otočný tanier

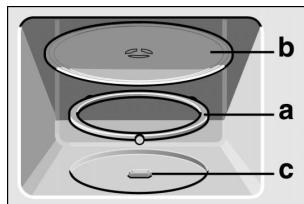

Nasadenie otočného taniera:

1. Umiestnite kruhovú podložku **a** do otvoru vo varnom priestore.
2. Otočný tanier **b** nechajte zapadnúť do pohonu **c** v strede dna varného priestoru.

Používajte spotrebič iba s nasadeným otočným tanierom. Dodržiavajte to, aby bol správne nasadený. Otočný tanier sa môže otáčať doľava alebo doprava.

Zvláštne príslušenstvo

Zvláštne príslušenstvo si môžete zakúpiť v zákazníckom servise. Uved'te prosím číslo HZ.

Nádoby pre varenie v pare	HZ 86 D 000
---------------------------	-------------





Pred prvým použitím

Po pripojení spotrebiča k elektrickej sieti alebo po výpadku elektrického prúdu sa na displeji rozsvietia tri nuly.

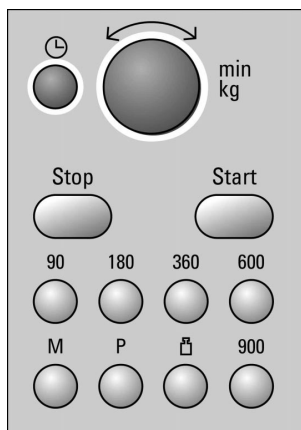
Nastavenie času

Pre nastavenie potrebujete tie tlačidlá, ktoré sú na obrázku tmavo vyfarbené.



1. Stlačte tlačidlo „Čas“ .
Na displeji sa zobrazí čas 12:00 a .
2. Pomocou otočného voliča nastavte aktuálny čas.
3. Stlačte tlačidlo „Čas“ .
 na displeji zmizne.

Aktuálny čas je nastavený.

Potlačenie zobrazenia času

Stlačte tlačidlo „Čas“  a potom stlačte tlačidlo „Stop“. Displej je tmavý.

Opätovné nastavenie času

Stlačte tlačidlo .
Na displeji sa zobrazí 12:00. Postupujte podľa popisu v bodoch 2 a 3.

Zmena času, napr. letného na zimný

Postupujte podľa popisu v bodoch 1 až 3.

Mikrovlnná prevádzka

Mikrovlny sa v potravinách premieňajú na teplo. Mikrovlnná prevádzka je vhodná na rýchle rozmrazenie, ohriatie, rozpustenie a varenie jedla.

Mikrovlnnú prevádzku môžete používať samostatne alebo v kombinácii s grilom.

Vyskúšajte mikrovlnnú prevádzku a ohrejte si napr. pohár vody na Váš čaj.

Veźmite veľký pohár bez zlatého alebo strieborného dekóru a vložte do neho čajovú lyžičku. Naplňte pohár vodou a postavte ho na otočný tanier.

1. Stlačte tlačidlo 900.
2. Pomocou otočného voliča nastavte 1:30 min.
3. Stlačte tlačidlo „Štart“.

Po uplynutí 1 minúty 30 sekúnd zaznie akustický signál. Voda je horúca.

Zatiaľ čo pijete čaj, prečítajte si prosím ešte raz bezpečnostné pokyny na začiatku návodu na obsluhu. Sú veľmi dôležité.

Riad

Vhodné nádoby

Hodia sa žiaruvzdorné nádoby zo skla, sklokeramiky, porcelánu, keramiky alebo umelej hmoty odolné voči teplote. Všetky tieto materiály prepúšťajú mikrovlny.

Môžete použiť tú istú nádobu, v ktorej budete jedlo servírovať. Vyhnete sa tak premiestňovaniu jedla z jednej nádoby do druhej. Nádoby so zlatým alebo strieborným dekórom používajte iba vtedy, pokiaľ sa výrobca zaručuje, že tieto nádoby sú vhodné na použitie v mikrovlnnej rúre.

Nevhodné nádoby

Nevhodné pre použitie v mikrovlnnej rúre sú kovové nádoby. Kov neprepúšťa mikrovlny. Jedlo ohrievané v kovových nádobách zostane studené.

Pozor! Kov, napr. lyžička v pohári, musí byť vzdialená minimálne 2 cm od stien mikrovlnnej rúry a od vnútornej steny dvierok. Iskry môžu zničiť vnútornú sklenenú výplň dvierok.

Test nádoby

Nikdy nezapínajte mikrovlnnú rúru, bez toho aby ste do nej vložili jedlo. Jedinú výnimku tvorí nasledujúci test nádoby.

Pokiaľ neviete, či je Vaša nádoba vhodná na použitie v mikrovlnnej rúre, vykonajte nasledujúci test: Postavte prázdnu nádobu na $\frac{1}{2}$ až 1 minútu pri maximálnom výkone do Vášho spotrebiča. Skontrolujte občas teplotu. Nádoba by mala zostať studená, popr. vlažná. Pokiaľ je nádoba horúca alebo vznikajú iskry, nie je vhodná na použitie v mikrovlnnej rúre.

Mikrovlnné výkony

Mikrovlnný výkon	Použitie
900 W	ohrievanie tekutín
600 W	ohrievanie a tepelná úprava jedla
360 W	tepelná úprava mäsa a ohrievanie citlivého jedla
180 W	rozmrazovanie a následná tepelná úprava
90 W	rozmrazovanie citlivého jedla

Pokyn

Mikrovlnný výkon 900 W môžete nastaviť na 30 minút, 600 W na jednu hodinu, ostatné výkony vždy na 1 hodinu a 30 minút.

Nastavenie

Príklad:
600 W

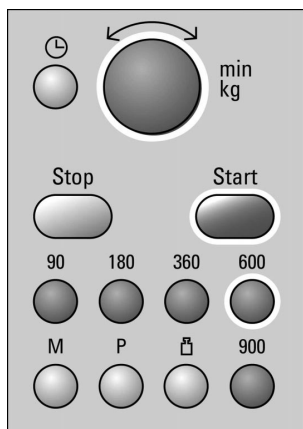

1. Stlačte tlačidlo požadovaného mikrovlnného výkonu. Na displeji svieti nastavený mikrovlnný výkon a objaví sa 1:00 min.
2. Pomocou otočného voliča nastavte požadovaný čas tepelnej úpravy.
3. Stlačte tlačidlo „Štart“.

Nastavený čas tepelnej úpravy viditeľne plynie.

Čas tepelnej úpravy uplynul

Zaznie akustický signál. Otvorte dvierka spotrebiča alebo stlačte tlačidlo „Stop“. Na displeji sa opäť zobrazí aktuálny čas.

Zmena času tepelnej úpravy

Pomocou otočného voliča zmeňte čas tepelnej úpravy a opäť stlačte tlačidlo „Štart“.

Zastavenie prevádzky

Jedenkrát stlačte tlačidlo „Stop“ alebo otvorte dvierka spotrebiča. Po zatvorení dvierok opäť stlačte tlačidlo „Štart“.

Prerušenie prevádzky

Dvakrát stlačte tlačidlo „Stop“ alebo otvorte dvierka a jedenkrát stlačte tlačidlo „Stop“.

Pokyn

Môžete taktiež nastaviť najskôr čas tepelnej úpravy a až potom mikrovlnný výkon.

Tabuľky a tipy

Pokyny k tabuľkám

V nasledujúcich tabuľkách nájdete množstvo pokrmov a ich optimálne nastavenie.

Časové údaje uvedené v tabuľkách sú iba orientačné. Závisí na riade, akosti a teplote potravín.

V tabuľkách je často uvedené časové rozmedzie. Najskôr nastavte kratší čas tepelnej úpravy a v prípade potreby ju predĺžte.

Môže sa stať, že chcete pripraviť iné množstvo jedla, ako je uvedené v tabuľkách. V tomto prípade platí nasledujúce pravidlo:
Dvojnásobné množstvo - takmer dvojnásobný čas tepelnej úpravy, polovičné množstvo - polovičný čas tepelnej úpravy.

Riad vždy postavte na otočný tanier.

Rozmrazovanie

Vložte zmrazené potraviny do odkrytej nádoby a tu postavte na rošt.

Citlivé časti, ako napr. nohy a krídla hydiny alebo masné okrajové partie pečeného mäsa, môžete zakryť malými kúskami hliníkovej fólie. Fólia sa nesmie dotýkať stien mikrovlnnej rúry. Po uplynutí polovice času rozmrazovania môžete fóliu odstrániť.

Počas rozmrazovania jedlo jeden až dvakrát obráťte alebo zamiešajte. Veľké kusy by ste mali niekoľkokrát obrátiť.

Rozmrazené potraviny nechajte ešte 10 - 20 minút oddýchnuť pri izbovej teplote. Pri hydine môžete potom vybrať drobký. Mäso nemusí byť pre ďalšie spracovanie dokonale rozmrazené.

	Množstvo	Mikrovlnný výkon vo W, čas rozmrazovania v minútach	Pokyny
Hovädzie, bravčové a teľacie mäso vcelku (s kosťou a bez kosti)	800 g	180 W, 15 min. + 90 W, 10 - 20 min.	
	1000 g	180 W, 20 min. + 90 W, 15 - 25 min.	
	1500 g	180 W, 30 min. + 90 W, 20 - 30 min.	
Kúsky alebo plátky hovädzieho, bravčového a teľacieho mäsa	200 g	180 W, 2 min. + 90 W, 4 - 6 min.	Jednotlivé kúsky od seba pri obrátení oddelte.
	500 g	180 W, 5 min. + 90 W, 5 - 10 min.	
	800 g	180 W, 8 min. + 90 W, 10 - 15 min.	
Miešané mleté mäso	200 g	90 W, 10 min.	Zamrazte v nižšej vrstve. Počas rozmrazovania niekoľkokrát obráťte. Rozmrazené mäso vyberte z mikrovlnnej rúry.
	500 g	180 W, 5 min. + 90 W, 10 - 15 min.	
	800 g	180 W, 8 min. + 90 W, 10 - 20 min.	
Hydina, popr. jej časti	600 g	180 W, 8 min. + 90 W, 10 - 15 min.	
	1200 g	180 W, 15 min. + 90 W, 20 - 25 min.	
Ryby (filé, rybia kotleta, rybie plátky)	400 g	180 W, 5 min. + 90 W, 10 - 15 min.	Rozmrazené časti od seba oddelte.
Zelenina, napr. hrášok	300 g	180 W, 10 - 15 min.	
Ovocie, napr. maliny	300 g	180 W, 7 - 10 min.	Niekoľkokrát opatrne zamiešajte a rozmrazené časti od seba oddelte.
	500 g	180 W, 8 min. + 90 W, 5 - 10 min.	
Maslo	125 g	180 W, 1 min. + 90 W, 2 - 3 min.	Úplne odstráňte obal.
	250 g	180 W, 1 min. + 90 W, 3 - 4 min.	
Chlieb, celý	500 g	180 W, 6 min. + 90 W, 5 - 10 min.	
	1000 g	180 W, 12 min. + 90 W, 10 - 20 min.	
Koláč, suchý, napr. trený	500 g	90 W, 10 - 15 min.	Jednotlivé kúsky koláča od seba oddelte. Koláč nesmie obsahovať polevu, šľahačku alebo krém.
	750 g	180 W, 5 min. + 90 W, 10 - 15 min.	
Koláč, šľavnatý, napr. ovocný alebo tvarohový	500 g	180 W, 5 min. + 90 W, 15 - 20 min.	Koláč nesmie obsahovať polevu, šľahačku alebo želatínu.
	750 g	180 W, 7 min. + 90 W, 15 - 20 min.	

Rozmrazovanie, ohrievanie a varenie zmrazeného jedla

Hotové jedlo vyberte z obalu. V nádobe vhodnej pre použitie v mikrovlnnej rúre sa jedlo ohreje rýchlejšie a rovnomernejšie. Jednotlivé zložky jedla sa môžu líšiť časom potrebným k ich ohriatiu.

Nízka vrstva jedla sa varí rýchlejšie ako vrstva vysoká. Rozdeľte preto jedlo v nádobe čo najrovnomernejšie. Potraviny by ste nemali vrstviť na seba.

Jedlo vždy zakryte. Pokiaľ nemôžete nájsť vhodnú pokrievku, použite tanier alebo špeciálnu fóliu určenú na použitie v mikrovlnnej rúre.

Jedlo by ste mali počas tepelnej úpravy dvakrát až trikrát zamiešať, popr. obrátiť.

Po ukončení ohrievania nechajte jedlo ešte 2 - 5 minút oddýchnuť, aby sa vyrovnala teplota.

Vlastná chuť jedla zostane maximálne zachovaná. Preto nemusíte toľko soliť ani koreniť.

	Množstvo	Mikrovlnný výkon vo W, čas tepelnej úpravy v min.	Pokyny
Menu, jedlo na tanieri, hotové jedlo (2 - 3 zložky)	300 - 400 g	600 W, 8 - 11 min.	
Polievky	400 g	600 W, 8 - 10 min.	
Jedlo z jedného hmca	500 g	600 W, 10 - 13 min.	
Mäso v omáčke, napr. guláš	500 g	600 W, 12 - 17 min.	Mäso zamiešajte a jednotlivé kúsky od seba oddelte.
Ryby, napr. kúsky filé	400 g	600 W, 10 - 15 min.	Môžete pridať vodu, citrónovú šťavu alebo víno.
Nákypy, napr. lasagne alebo cannelloni	450 g	600 W, 10 - 15 min.	
Prílohy, napr. ryža, cestoviny	250 g 500 g	600 W, 2 - 5 min. 600 W, 8 - 10 min.	Pridajte trochu tekutiny.
Zelenina, napr. hrášok, brokolica, mrkva	300 g 600 g	600 W, 8 - 10 min. 600 W, 14 - 17 min.	Pridajte trochu vody (voda by mala zakrývať dno nádoby).
Špenát (so smotanou)	450 g	600 W, 11 - 16 min.	Varte bez prídavku vody.

Ohrievanie jedla

Vyberte hotové jedlo z obalu. V nádobe vhodnej na použitie v mikrovlnnej rúre sa jedlo rýchlejšie a rovnomernejšie ohreje. Jednotlivé zložky jedla sa môžu líšiť časom potrebným k ich ohriatiu.



Pokiaľ ohrievate tekutiny, nezabudnite vložiť do nádoby lyžičku, aby ste zamedzili prehriatiu tekutiny a tzv. skrytému varu. Pri skrytom varení je dosiahnutý bod varu, bez toho aby z tekutiny vystupovali typické bublinky pary. Tekutina sa varí nerovnomerne, pri menšom otrase nádoby však môže náhle vykypieť a vystrieknuť. To môže viesť k poraneniám a popáleninám.

Jedlo vždy zakryte. Pokiaľ nemôžete nájsť vhodnú pokrievku, použite tanier alebo špeciálnu fóliu určenú na použitie v mikrovlnnej rúre.

Jedlo by ste mali počas ohrievania niekoľkokrát zamiešať, popr. obrátiť. Nezabudnite kontrolovať teplotu.

Po ohriati nechajte jedlo ešte 2 až 5 minút oddýchnuť, aby sa vyrovnala teplota.

	Množstvo	Mikrovlnný výkon vo W, čas tepelnej úpravy v min.	Pokyny
Menu, jedlo na tanieri, hotové jedlo (2 - 3 zložky)	350 - 500 g	600 W, 10 - 15 min.	
Nápoje	150 ml 300 ml 500 ml	900 W, 1 - 2 min. 900 W, 2 - 3 min. 900 W, 3 - 4 min.	Do nádoby vložte lyžičku. Alkoholické nápoje neohrievajte veľmi dlho. Občas skontrolujte teplotu.
Kojenecká výživa, napr. kojenecká fľaša s mliekom	50 ml 100 ml 200 ml	360 W, cca ½ min. 360 W, cca 1 min. 360 W, cca 1½ min.	Bez cumlíka a veka. Po ohriatí obsah vždy dobre pretrepte. Je bezpodmienečne potrebné skontrolovať teplotu!
Plievka: 1 miska 2 misky	200 g 400 g	600 W, 2 - 3 min. 600 W, 4 - 5 min.	
Mäso v omáčke	500 g	600 W, 8 - 11 min.	Plátky mäsa od seba oddel'te.
Jedlo z jedného hmca	400 g 800 g	600 W, 6 - 8 min. 600 W, 8 - 11 min.	
Zelenina: 1 porcia 2 porcie	150 g 300 g	600 W, 2 - 3 min. 600 W, 3 - 5 min.	Pridajte trochu tekutiny.

Varenie jedla

Nízka vrstva jedla sa varí rýchlejšie ako vrstva vysoká. Rozdeľte preto jedlo v nádobe čo najrovnomernejšie. Potraviny by ste nemali vrstviť na seba.

Jedlo varte v zakrytej nádobe. Občas ho zamiešajte alebo obráťte.

Vlastná chuť jedla zostane maximálne zachovaná. Preto nemusíte toľko soliť ani koreniť.

Po dovarení nechajte jedlo ešte 2 až 5 minút oddýchnuť, aby sa vyrovnala teplota.

	Množstvo	Mikrovlnný výkon vo W, čas tepelnej úpravy v min.	Pokyny
Sekaná	750 g	600 W, 20 - 25 min.	Pečte odkryté.
Celé kurča alebo vnútornosti, čerstvé	1200 g	600 W, 25 - 30 min.	V polovici času varenia obráťte.
Rybie filé, čerstvé	400 g	600 W, 5 - 10 min.	
Zelenina, čerstvá	250 g 500 g	600 W, 5 - 10 min. 600 W, 10 - 15 min.	Zeleninu rozkrájajte na rovnako veľké kúsky. Na 100 g zeleniny pridajte 1 - 2 polievkové lyžice vody.
Prílohy, napr. zemiaky	250 g 500 g 750 g	600 W, 8 - 10 min. 600 W, 11 - 14 min. 600 W, 15 - 22 min.	Zemiaky nakrájajte na rovnako veľké kúsky. Do nádoby prilejte trochu vody tak, aby hladina siahala do výšky 1 cm, zamiešajte.
Ryža	125 g 250 g	600 W, 5 - 7 + 180 W 12 - 15 min. 600 W, 6 - 8 + 180 W 15 - 18 min.	Pridajte dvojnásobné množstvo tekutiny.
Koláče, napr. instantný puding	500 ml	600 W, 6 - 8 min.	Puding počas varenia dvakrát až trikrát metličkou dobre zamiešajte.
Ovocie, kompót	500 g	600 W, 9 - 12 min.	

Tipy pre mikrovlnnú prevádzku

Pre pripravované množstvo jedla nemôžete nájsť príslušné údaje týkajúce sa nastavenia.	Predĺžte alebo skráťte čas tepelnej úpravy podľa nasledujúceho pravidla: Dvojnásobné množstvo = takmer dvojnásobný čas tepelnej úpravy, polovičné množstvo = polovičný čas tepelnej úpravy.
Jedlo je veľmi vysušené.	Nabudúce zvolte kratší čas tepelnej úpravy alebo nižší mikrovlnný výkon. Jedlo zakryte a pridajte viac tekutiny.
Jedlo nie je po uplynutí času tepelnej úpravy rozmrazené, horúce alebo uvarené.	Nastavte dlhší čas tepelnej úpravy. Väčšie množstvo jedla alebo vyššia vrstva potrebuje viac času.
Po uplynutí času tepelnej úpravy je jedlo na okraji prehriate, zatiaľ čo v strede ešte nie je hotové.	Jedlo občas zamiešajte a nabudúce zvolte nižší výkon a dlhší čas tepelnej úpravy.
Po rozmrazení je hydina (alebo mäso) na povrchu uvarené, zatiaľ čo v strede ešte nie je rozmrazená.	Nabudúce zvolte nižší mikrovlnný výkon. Pokiaľ rozmrazujete väčšie množstvo mäsa, niekoľkokrát ho obráťte.

Pokyn

Na okienku dvierok, stenách a dne varného priestoru sa môže tvoriť kondenzovaná voda. Tento jav je normálny a nijako neovplyvňuje funkčnosť mikrovlnnej rúry. Po ukončení prevádzky kondenzovanou vodu utrite.

Programová automatika

Pomocou programovej automatiky môžete úplne jednoducho rozmrazovať potraviny a pripravovať jedlo. Vaša mikrovlnná rúra disponuje 7 automatickými programy.

V tabuľkách nájdete pre každý program vhodné potraviny a hmotnostné rozmedzie. Môžete nastaviť akúkoľvek hmotnosť v rámci uvedeného hmotnostného rozmedzia.

Nastavenie

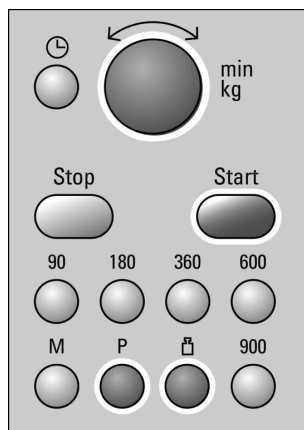

1. Stlačte toľkokrát tlačidlo „P“, až sa zobrazí číslo požadovaného programu.
2. Stlačte tlačidlo **P**.
Na displeji svieti „P“ a objaví sa navrhovaná hmotnosť.
3. Pomocou otočného voliča nastavte hmotnosť jedla.
4. Stlačte tlačidlo „Štart“.

Na displeji viditeľne plynie čas tepelnej úpravy zvoleného programu.

Čas tepelnej úpravy uplynul

Zaznie akustický signál. Spotrebič sa vypne. Stlačte tlačidlo „Stop“ alebo otvorte dverka spotrebiča.

Zmena nastavenia

Dvackrát stlačte tlačidlo „Stop“ a spotrebič opäť nastavte.

Zastavenie prevádzky

Otvorte dverka spotrebiča. Po ich zatvorení opäť stlačte tlačidlo „Štart“. Dôjde k obnoveniu prevádzky.

Prerušenie prevádzky

Dvakrát stlačte tlačidlo „Stop“.

Pokyny

Pri niektorých programoch zaznie po určitom čase akustický signál. Otvorte dverka spotrebiča a jedlo zamiešajte, popr. obráťte mäso alebo hydinu. Potom opäť stlačte tlačidlo „Štart“.

Tlačidlom „P“ alebo Ť sa môžete opýtať na číslo programu a hmotnosť jedla. Príslušná hodnota sa na 3 sekundy zobrazí na displeji.

Programy pre rozmrazovanie

Máte k dispozícii 4 programy, s ktorými môžete rozmrazovať mäso, hydinu a chlieb.

Príprava potravín

Naporciované potraviny zmrazujte v nízkej vrstve a skladujte ich pri -18 °C.

Potraviny určené na rozmrazenie vyberte z obalu a odvážte ich. Hmotnosť potrebujete pre nastavenie programu.

Nádoby

Zmrazené potraviny vložte do plytkej nádoby, môžete ich položiť napr. na sklenený alebo porcelánový tanier. Nádobu nezakrývajte pokrievkou.

Čas potrebný pre oddych

Rozmrazené potraviny nechajte ešte 15 až 30 minút oddýchnuť, aby sa vyrovnala teplota. Veľké kusy mäsa potrebujú dlhší čas oddychu ako malé, ploché kusy. Ploché kusy mäsa a mleté mäso by ste mali od seba najskôr oddeliť.

Potom môžete potraviny ďalej spracovať, aj keď veľké kusy mäsa ešte nie sú dokonale rozmrazené. Pri hydine teraz môžete vybrať drobký.

Akustický signál

Pri niektorých programoch zaznie po určitom čase akustický signál. Otvorte dvierka spotrebiča a jedlo rozkrájajte, popr. obráťte mäso alebo hydinu. Po zatvorení dvierok opäť stlačte tlačidlo „Štart“.

Pozor!

Pri rozmrazovaní mäsa, hydiny alebo rýb dochádza ku vzniku tekutiny. Pri obrátení túto tekutinu odstráňte a v žiadnom prípade ju ďalej nepoužívajte. Dbajte na to, aby neprišla do styku s inými potravinami.

Potraviny	Číslo programu	Hmotnostné rozmedzie
Mleté mäso	P 01	0,2 - 1,0 kg
Kúsky mäsa	P 02	0,2 - 1,0 kg
Kurča, kuracie časti	P 03	0,4 - 1,8 kg
Chlieb	P 04	0,2 - 1,0 kg

Programy pre varenie

Máte k dispozícii 3 programy, s ktorými môžete variť ryžu, zemiaky alebo zeleninu.

Nádoby

Potraviny varte v nádobe vhodnej na použitie v mikrovlnnej rúre s pokrievkou. Na ryžu by ste mali použiť veľkú, vysokú nádobu.

Príprava potravín

Potraviny odvážte, aby ste mohli nastaviť program.

Ryža: Nepoužívajte ryžu vo varných sáčkoch. K ryži pridajte požadované množstvo vody podľa údajov výrobcu uvedených na obale. Obvykle to je dvojnásobné až trojnásobné množstvo hmotnosti ryže.

Varené zemiaky: Zemiaky rozkrájajte na rovnako veľké kúsky. Na 100 g zemiakov pridajte polievkovú lyžicu vody a trochu soli.

Čerstvá zelenina: Čerstvú, vyčistenú zeleninu odvážte. Potom ju nakrájajte na malé, rovnako veľké kúsky.

Na 100 g zeleniny pridajte polievkovú lyžicu vody.

Akustický signál

V priebehu programu zaznie po určitom čase akustický signál. Potraviny zamiešajte.

Čas potrebný pre oddych

Po ukončení programu potraviny ešte jedenkrát zamiešajte. Potom ich nechajte ešte 5 - 10 minút oddýchnuť, aby sa vyrovnala teplota.

Konečný výsledok závisí na akosti použitých potravín.

Potraviny	Číslo programu	Hmotnostné rozmedzie
Ryža	P 05	0,05 - 0,2 kg
Zemiaky	P 06	0,15 - 1,0 kg
Zelenina	P 07	0,15 - 1,0 kg

Normované jedlo podľa EN 60705

Skúšobné inštitúty skúšajú kvalitu a funkčnosť mikrovlnných rúr na základe týchto pokrmov.

Varenie v mikrovlnnej rúre

Jedlo	Mikrovlnný výkon vo W, čas varenia v min.	Pokyny
Žltkové mlieko, 750 g	360 W, 12 - 17 min. + 90 W, 20 - 25 min.	Postavte formu Pyrex 20 x 25 cm na otočný tanier.
Piškót	600 W, 8 - 10 min.	Postavte formu Pyrex Ø 22 cm na otočný tanier.
Sekaná	600 W, 20 - 25 min.	Postavte formu Pyrex na otočný tanier.

Rozmrazovanie v mikrovlnnej rúre

Jedlo	Mikrovlnný výkon vo W, čas rozmrazovania v min.	Pokyny
Mäso	180 W, 5 - 7 min. + 90 W, 10 - 15 min.	Postavte formu Pyrex Ø 22 cm na otočný tanier.

Pamät'

Funkcia pamäti Vám umožní zostaviť si vlastný program. Pamät' má zmysel, pokiaľ pripravujete nejaké jedlo veľmi často. Nastavenie môžete uložiť a kedykoľvek ho opäť vyvolať.

Uloženie nastavenia do pamäti

Príklad:
360 W, 25 minút

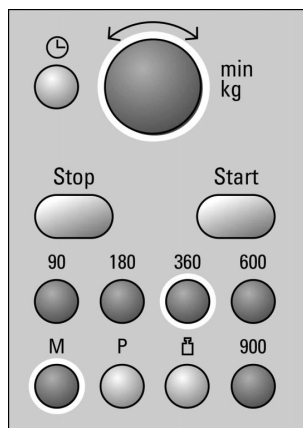

1. Stlačte tlačidlo „M“.
Na displeji svieti „M“.
2. Stlačte tlačidlo požadovaného mikrovlnného výkonu.
Na displeji svieti „M“, zvolený výkon a 1:00 min.
3. Pomocou otočného voliča nastavte čas tepelnej úpravy.
4. Tlačidlom „M“ potvrdte nastavenie.
Na displeji sa opäť zobrazí aktuálny čas.

Nastavenie je uložené v nastavení spotrebiča.

Nastavenie môžete taktiež uložiť do pamäti spotrebiča a ihneď spustiť. Nakoniec stlačte namiesto tlačidla „M“ tlačidlo „Štart“.

Pokyny

Nie je možné uložiť niekoľko mikrovlnných výkonov za sebou.

Nie je možné uložiť automatické programy.

Uloženie nového nastavenia do pamäti:

Stlačte tlačidlo „M“. Zobrazí sa staré nastavenie.

Uložte nový program podľa pokynov v bodoch 1 až 4.

Spustenie programu uloženého v pamäti

Uložený program môžete úplne jednoducho spustiť. Vložte jedlo do mikrovlnnej rúry. Zatvorte dverka spotrebiča.

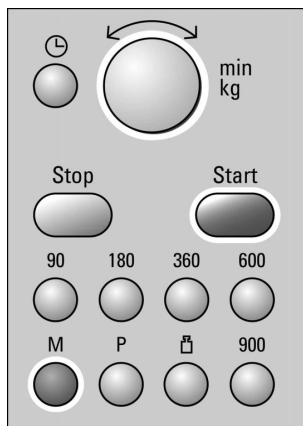

1. Stlačte tlačidlo „M“.

Zobrazí sa uložené nastavenie.

2. Stlačte tlačidlo „Štart“.

Na displeji viditeľne plynie čas tepelnej úpravy.

Čas tepelnej úpravy uplynul

Zaznie akustický signál. Spotrebič sa vypne. Otvorte dverka spotrebiča alebo stlačte tlačidlo „Stop“.

Zastavenie prevádzky

Otvorte dverka spotrebiča. Po ich zatvorení opäť stlačte tlačidlo „Štart“. Dôjde k obnoveniu prevádzky.

Vymazanie nastavenia

Dvakrát stlačte tlačidlo „Stop“ alebo otvorte dverka spotrebiča a jedenkrát stlačte tlačidlo „Stop“.

Zmena dĺžky akustického signálu

Po vypnutí spotrebiča budete počuť akustický signál. Dĺžku akustického signálu môžete zmeniť.

Stlačte tlačidlo „Štart“ a držte ho cca 6 sekúnd stlačené.

Nová dĺžka akustického signálu sa uloží. Na displeji sa opäť zobrazí aktuálny čas.

Možné nastavenie:

Dĺžka akustického signálu - 3 tóny.

Dĺžka akustického signálu - 30 tónov.

Starostlivosť a čistenie



Nebezpečenstvo elektrického skratu!

Nikdy nepoužívajte vysokotlakové alebo parné čističe.



Nebezpečenstvo popálenia!

Mikrovlnnú rúru nečistite ihneď po vypnutí.

Nechajte spotrebič vychladnúť.

Nikdy nepoužívajte agresívne alebo abrazívne čistiace prostriedky. Mohli by ste poškodiť povrch spotrebiča. Pokiaľ sa takýto čistiaci prostriedok dostane do kontaktu s čelnou stenou, ihneď ho utrite vlhkou utierkou.

Čistiace prostriedky

Na čistenie povrchu spotrebiča a varného priestoru použite vlhkú utierku a jemný čistiaci prostriedok. Potom spotrebič utrite čistou utierkou dosucha.

Povrch spotrebiča

s čelnou stenou z nerezovej ocele

Škvryny od vodného kameňa, tuku, škrobu a bielka ihneď odstráňte.

Pred použitím spotrebiča nechajte všetky jeho diely a povrch dobre vyschnúť.

V zákazníckom servise alebo špecializovanom obchode si môžete zakúpiť špeciálne prostriedky určené k starostlivosti o nerezovú oceľ.

Varný priestor

Varný priestor z nerezovej ocele

Pri čistení nerezovej ocele nepoužívajte sprej určený na čistenie rúry na pečenie ani iné agresívne či abrazívne prostriedky. Nevhodné sú taktiež drsné utierky, špongie a drôtenky, ktoré môžu poškrabať povrch.

Varný priestor nechajte po umytí poriadne vyschnúť.

Priehľbeň vo varnom priestore

Vlhká utierka. Do vnútra spotrebiča nesmie pohonom otočného taniera natiecť voda.

Otočný tanier a kruhová podložka

Čistiaci roztok.
Pri nasadzovaní otočného taniera dbajte na to, aby tanier správne zapadol na miesto.

Sklenené tabule dvierok

Prostriedok určený na čistenie skla.

Tesnenie

Čistiaci roztok. Potom vysušte mäkkou utierkou.

Čo robiť v prípade poruchy?

Pokiaľ sa vyskytne porucha, jedná sa často iba o maličkosť. Skôr ako zavoláte zákaznícky servis, pokúste sa prosím pomocou nasledujúcich pokynov odstrániť poruchu sami.

Porucha	Možná príčina	Pokyny na opravu
Mikrovlnná rúra nefunguje.	Zástrčka nie je zasunutá do zásuvky.	Zasuňte zástrčku do zásuvky.
	Výpadok elektrického prúdu.	Skontrolujte, či funguje kuchynské svetlo.

Porucha	Možná príčina	Pokyny na opravu
	Poškodená poistka.	Pozrite sa do poistkovej skrine, či je príslušná poistka v poriadku.
	Chybná obsluha.	Vypnite poistku v poistkovej skrini. Približne po 10 minútach poistku opäť zapnite.
Na displeji svietia tri nuly.	Výpadok elektrického prúdu.	Opäť nastavte čas.
Spotrebič je mimo prevádzku. Na displeji sa zobrazuje čas tepelnej úpravy.	Omylom ste stlačili otočný volič.	Stlačte tlačidlo „Stop“.
	Po nastavení ste nestlačili tlačidlo.	Stlačte tlačidlo „Štart“ alebo vypnite spotrebič tlačidlom „Stop“.
Mikrovlnná rúra sa nezapla.	Nedovreli ste dvierka.	Skontrolujte, či nedošlo k zakliesneniu zvyškov jedla alebo cudzích telies vo dvierkach.
	Nestlačili ste tlačidlo „Štart“.	Stlačte tlačidlo „Štart“.
Jedlo sa ohrialo pomalšie, ako to bolo doteraz.	Nastavili ste veľmi nízky mikrovlnný výkon.	Zvoľte vyšší mikrovlnný výkon.
	Do mikrovlnnej rúry ste vložili väčšie množstvo potravín ako obvykle.	Dvojnásobné množstvo - dvojnásobný čas tepelnej úpravy.
	Jedlo je chladnejšie ako obvykle.	Jedlo niekoľkokrát zamiešajte alebo obráťte.
Otočný tanier vydáva škriabavé alebo drsné zvuky.	Nečistoty alebo cudzie telesa v oblasti pohonu otočného taniera.	Vyčistite kruhovú podložku a priehľbeň vo varnom priestore.
Došlo k prerušeniu mikrovlnnej prevádzky bez dôvodu.	Mikrovlnná rúra sa pokazila.	Pokiaľ sa táto chyba vyskytne opakovane, zavolajte zákaznícky servis.

Opravy spotrebiča môže vykonávať iba náš vyškolený technik zo zákazníckeho servisu. Neodborné opravy pre Vás znamenajú veľké nebezpečenstvo.

Zákaznícky servis

Pokiaľ chcete opraviť Váš spotrebič, je Vám k dispozícii náš zákaznícky servis. Telefónne číslo a adresu servisného strediska nachádzajúceho sa v blízkosti Vášho bydliska nájdete v telefónnom zozname. Taktiež uvedené zákaznícke centrá Vám poskytnú kontaktné údaje servisného strediska vo Vašej blízkosti.

Číslo E a číslo FD

Pokiaľ sa obrátite na náš zákaznícky servis, uveďte prosím výrobné číslo (E) a číslo výrobku (FD) Vášho spotrebiča. Výrobný štítok s týmito číslami nájdete, keď otvoríte dverka spotrebiča, a to na pravej strane.

Aby ste v prípade potreby nemuseli dlho hľadať, môžete si tu zapísať údaje Vášho spotrebiča a telefónne číslo zákazníckeho servisu.

Číslo E	Číslo FD
---------	----------

Zákaznícky servis 📞

Technické údaje

Vstupné napätie	AC 220 - 230 V, 50 Hz
Celkový príkon	1450 W
Maximálny mikrovlnný výkon	900 W
Mikrovlnná frekvencia	2450 MHz
Rozmery (V x Š x H)	
- Spotrebič	28,0 x 51,3 x 51,0 cm
- Varný priestor	21,5 x 33,7 x 26,3 cm
Rám nábytku	38,2 x 59,4 x 2,0
Hmotnosť	16,1 kg
Skúška TŮV	áno
Značka CE	áno

Tento spotrebič zodpovedá norme EN 55011, popr. CISPR 11. Jedná sa o produkt skupiny 2, triedy B.

Skupina 2 znamená, že sa mikrovlny produkujú za účelom ohrievania potravín. Trieda B označuje spotrebiče vhodné pre použitie v domácnosti.

Montážny návod

HF 24M561

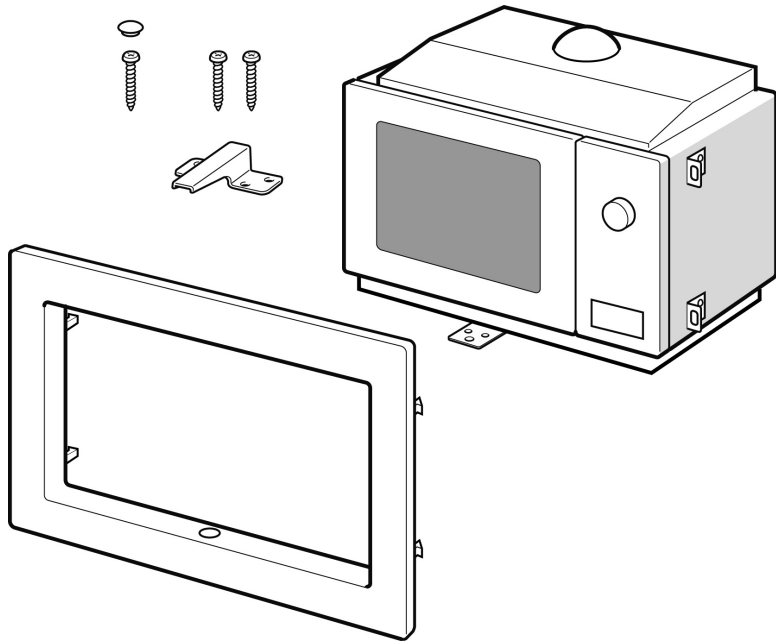

1

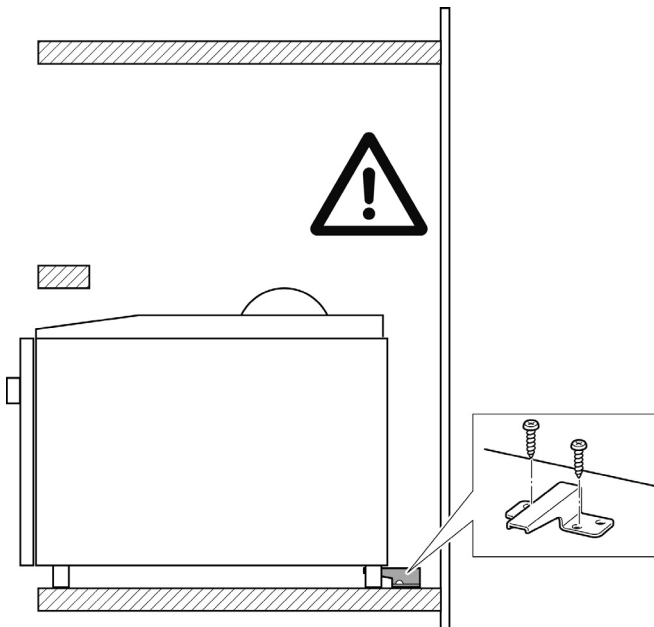
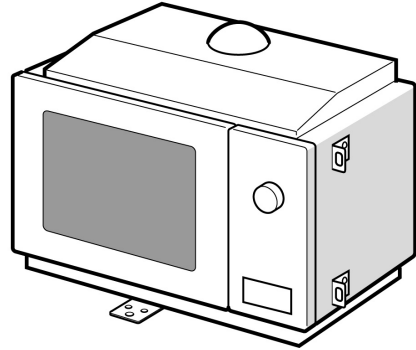
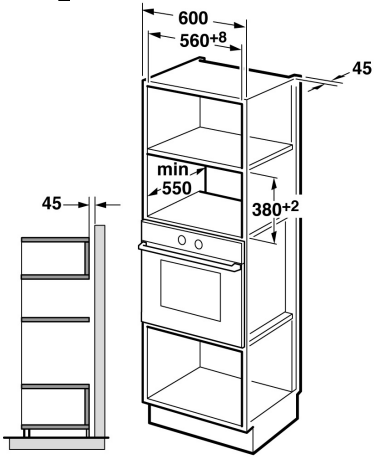

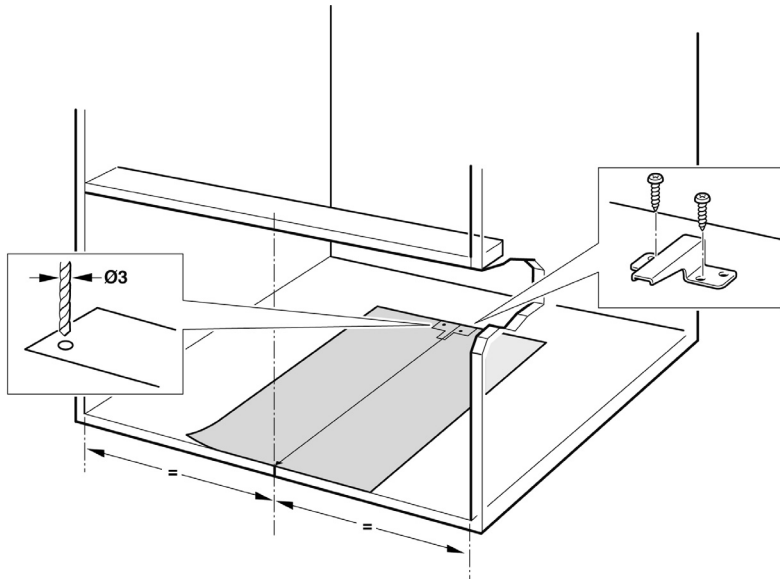

2

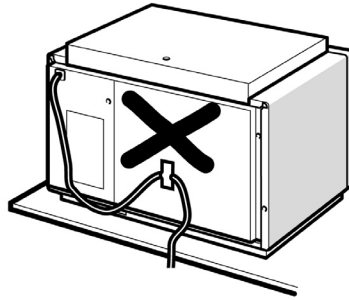
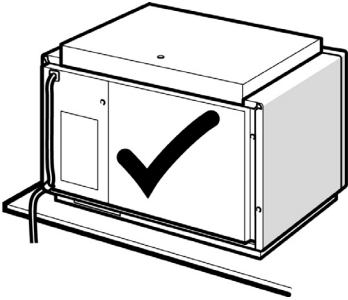

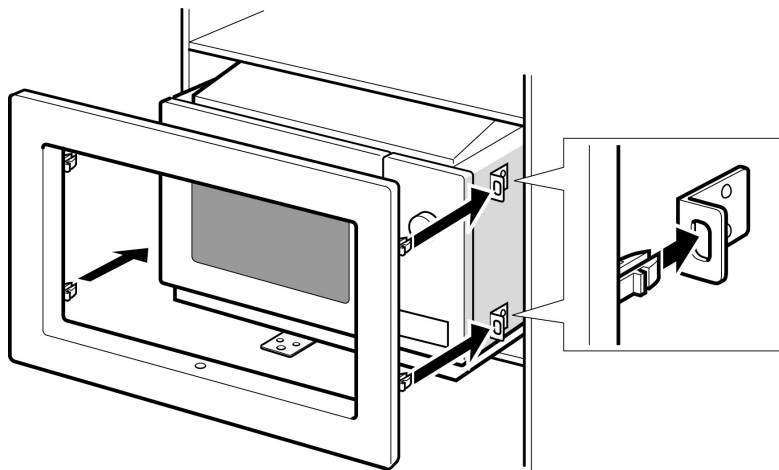

3

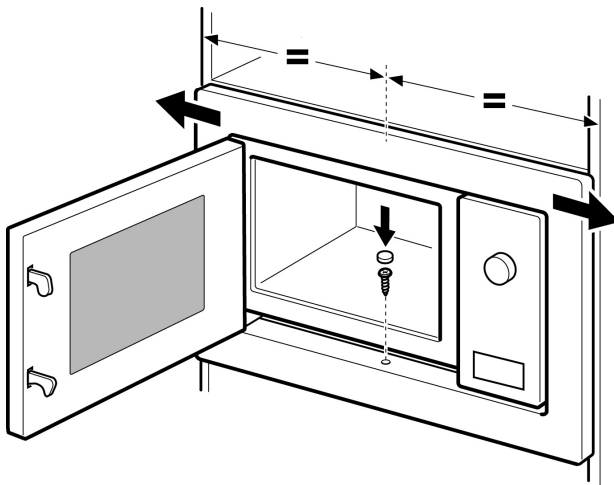

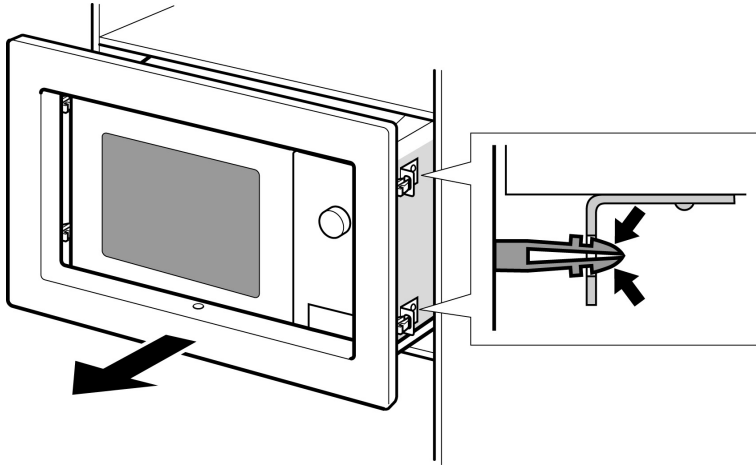

Dodržiavajte nasledujúce pokyny:

Pripojenie k elektrickej sieti
Spotrebič je vybavený zástrčkou a môže byť pripojený len k zásuvke s ochranným kontaktom, nainštalovanej podľa predpisov. Sieťové napätie musí zodpovedať hodnote napätia uvedenej na výrobnom štítku. Inštalácia zásuviek alebo výmena napájacieho vedenia musí byť vykonaná iba odborníkom. Pokiaľ zásuvka po inštalácii nie je prístupná, musí byť namontované deliace zariadenie pre všetky fázy so vzdialenosťou kontaktov najmenej 3 mm.

Obrázok 1 Vstavaný nábytok

Vstavaná skriňa nesmie mať za spotrebičom žiadnu zadnú stenu. Minimálna inštalačná výška je 85 cm. Nezakrývajte ventilačné a sacie otvory.

Obrázok 2 Príprava na montáž

Pokyn:
Dodržiavajte to, aby ste nezakliesnili alebo inak nepoškodili pripájací kábel.

Obrázok 3 Osadenie spotrebiča

Dovozca: **BSH domáci spotrebiče s.r.o.**
Radlická 350
158 00 Praha 5

Výrobok:	Produktové číslo: E-Nr.
	Poradové číslo: FD
Dátum predaja, pečiatka, podpis	Dátum montáže, pečiatka, podpis

Predajca je povinný úplne a čitateľne vyplniť všetky požadované údaje v záručnom liste v deň predaja spotrebiča. Neoddeliteľnou súčasťou tohto záručného listu je daňový doklad o predaji výrobku.

Záručný list je dokladom práv spotrebiteľa v zmysle Občianskeho zákonníka. Je súčasťou výrobku s výrobným číslom uvedeným na prednej strane tohto záručného listu, zvlášť v prípadoch dlhších než zákonom daná záručná lehota je záručný list jedným z dokázateľných prostriedkov práv užívateľa. Je v záujme spotrebiteľa, aby si skontroloval správnosť a úplnosť všetkých uvedených údajov, ako i to, či dostal od predajcu záručný list so správnym označením pre uvedený druh výrobku.

Odporúča sa, aby výrobky montoval a uviedol do prevádzky autorizovaný servis, ktorý poskytuje záruku odbornej montáže, predvedenie a preskúšanie výrobku.

Montáž a inštalácia spotrebiča musí byť vykonaná v súlade s vyhláškou ÚBP SR č. 718/2002 Z. z. súvisiacich predpisov a noriem v platnom znení.

Pred montážou výrobku je nutné, aby boli splnené všetky podmienky pre pripojenie na inžinierske siete podľa platných noriem a podľa návodu na použitie.

Zápisy o uskutočnených opravách:

Dátum objed. opravy	Dátum dokončenia	Číslo oprav. listu	Stručný opis poruchy

Upozornenie pre predajcov

Predajca je povinný dať zákazníkovi platný doklad o predaji, kde bude uvedený dátum predaja a označenie spotrebiča, a súčasťou dokladu o kúpe tovaru je správne a úplne vyplnený záručný list v deň predaja výrobku. V prípade predpredajnej reklamácie je potrebné predložiť riadne vyplnený reklamačný protokol.

Záručné podmienky

- na výrobok sa poskytuje záručná lehota **24 mesiacov** odo dňa zakúpenia výrobku kupujúcim
- spotrebiteľ je oprávnený chybu vytknúť do šiestich mesiacov od jej zistenia, najneskôr však do uplynutia záručnej lehoty
- pri reklamácií je podmienkou predložiť platný daňový doklad o kúpe výrobku (napr. pokladničný blok, faktúru a pod.)
- ak je výrobok používaný na iný než výrobcom stanovený účel alebo je výrobok používaný v rámci predmetu obchodnej činnosti, poskytuje sa záručná lehota 6 mesiacov odo dňa zakúpenia, keďže spotrebiče sú určené výhradne na použitie v domácnosti
- za chybu výrobku sa nepovažuje jeho nadmerné opotrebovanie a z toho vyplývajúce absencie niektorých pôvodných vlastností, ktoré boli spôsobené napr. zanedbaním bežnej údržby, čistenia, nadmerným používaním výrobku
- záručná lehota neplynie počas obdobia, keď kupujúci nemôže užívať tovar pre jeho chyby, za ktoré zodpovedá predávajúci
- ak nebude zistená žiadna porucha, na ktorú sa vzťahuje bezplatná záručná oprava, alebo bude zistená porucha nezavinená výrobcom, hradí náklady spojené s vyslaním servisného technika osoba, ktorá uplatnila nárok na túto opravu
- záručné opravy vykonávajú autorizované servisné strediská podľa zoznamu uvedeného v tomto záručnom liste

Právo na bezplatnú opravu výrobku na náklady BSH domáci spotrebiče s.r.o., organizačná zložka Bratislava, zaniká, ak:

- je nečitateľný výrobný štítok alebo na výrobku chýba,
- údaje na doklade o predaji sa líšia od údajov uvedených na výrobnom štítku spotrebiča,
- výrobok bol namontovaný v rozpore s návodom na montáž, prípadne nebol dodržaný súlad s platnými STN alebo s návodom na obsluhu,
- výrobok bol neodborne namontovaný alebo nebol uvedený do prevádzky organizáciou oprávnenou v zmysle vyhlášky ÚBP SR č. 718/2002 Z. z., platí pre plynové spotrebiče a spotrebiče s elektrickým napájaním 400 V, ako i pre spotrebiče dodávané bez elektrického kábla, prípadne bez elektrickej koncovky,
- bola vykonaná konštrukčná zmena alebo zásah do výrobku neoprávnenou osobou,
- porucha na výrobku vznikla použitím neoriginálnych náhradných dielov alebo príslušenstva,
- ide o poškodenie: mechanické, nadmernou záťažou, v dôsledku vodného kameňa, neodborného zapojenia, živelnou pohromou, vonkajšími vplyvmi a pod.

Vyhlasenie o hygienickej neškodnosti výrobku

Všetky výrobky distribuované spoločnosťou BSH domáci spotrebiče s.r.o., organizačná zložka Bratislava, prichádzajúce do styku s potravinami **spĺňajú požiadavky** o hygienickej neškodnosti podľa **európskej normy EC 1935/2004**. Toto vyhlásenie sa vzťahuje na všetky výrobky prichádzajúce do styku s potravinami uvedené v aktuálnom cenníku BSH domáci spotrebiče s.r.o., organizačná zložka Bratislava.



Symbol uvedený na výrobku alebo jeho obale upozorňuje na to, že výrobok po skončení jeho životnosti nepatrí k bežnému domácejmu odpadu, ale ho treba odovzdať do špeciálnej zberne odpadu na recyklovanie elektrických alebo elektronických spotrebičov. Vašou podporou správnej likvidácie pomáhate opäť získať cenné suroviny a chrániť tak životné prostredie. Ďalšie informácie o recyklovaní tohto výrobku získate na miestnom úrade, v zberni odpadu alebo v združení Envidom, ktoré zabezpečuje zber, prepravu, spracovanie, recykláciu a ekologické zneškodňovanie elektroodpadu v zmysle zákona.

Uistenie dovozcu o vydaní vyhlásenia o zhode

Vážený zákazník,

Podľa zákona č. 264/1999 Z. z. Vás uistujeme, že na všetky výrobky distribuované spoločnosťou BSH domáci spotrebiče s. r. o. našim obchodným partnerom, bolo vydané prehlásenie o zhode v zmysle zákona č. 264/1999 Z. z. a príslušných nariadení vlády. Toto uistenie dovozcu o vydaní prehlásenia o zhode sa vzťahuje na všetky výrobky vrátane plynových spotrebičov, ktoré sú obsiahnuté v aktuálnom cenníku firmy BSH domáci spotrebiče s. r. o.

Kontakt na servis domácich spotrebičov SIEMENS

Dodávateľ:

BSH domácí spotřebiče s.r.o.- organizačná zložka Bratislava

BSH domácí spotřebiče s.r.o.
Radlická 350
158 00 Praha 5

Príjem opráv:

Tel.: +421 244 450 808
Email: **opravy@bshg.com**

Objednávky príslušenstva a náhradných dielov:

Tel.: +421 244 452 041
Email: **dily@bshg.com**

Zákaznícke poradenstvo:

Tel.: +421 244 452 041
Email: **siemens.spotrebice@bshg.com**

Aktuálne informácie o servise nájdete na internetových stránkach **www.siemens-home.com/sk**.

Tu máte možnosť si dojednať opravu pomocou online formulára.