



návod k použití
használati útmutató
instrukcja obsługi
manual de instruções
návod na používanie

Vinotéka
Borhűtő
Chłodziarka do wina
Garrafeira
Vínotéka

ERW33901X
ERW33911X

Electrolux. Thinking of you.

Více o nás naleznete na adrese www.electrolux.com

OBSAH

Bezpečnostní informace	2	Co dělat, když...	8
Ovládací panel	4	Technické údaje	10
Při prvním použití	5	Instalace	10
Denní používání	5	Poznámky k životnímu prostředí	12
Čištění a údržba	7		

Změny vyhrazeny



BEZPEČNOSTNÍ INFORMACE

V zájmu své bezpečnosti a správného chodu spotřebiče si před jeho instalací a prvním použitím pozorně přečtěte návod k použití včetně rad a upozornění. K ochraně před nežádoucími omyly a nehodami je důležité, aby se všechny osoby, které budou používat tento spotřebič, seznámily s jeho provozem a bezpečnostními funkcemi. Tyto pokyny uschovejte a zajistěte, aby zůstaly u spotřebiče i v případě jeho přestěhování na jiné místo nebo prodeje dalším osobám, aby se tak všichni uživatelé po celou dobu životnosti spotřebiče mohli řádně informovat o jeho používání a bezpečnosti.

Dodržujte pokyny uvedené v tomto návodu k použití, abyste neohrozili své zdraví a majetek, a uvědomte si, že výrobce neručí za úrazy a poškození způsobené jejich nedodržením.

Bezpečnost dětí a hendikepovaných osob

- Tento spotřebič nesmějí používat osoby (včetně dětí) se sníženými fyzickými, smyslovými nebo duševními schopnostmi, nebo bez patřičných zkušeností a znalostí, pokud je nesledují osoby odpovědné za jejich bezpečnost, nebo jim nedávají příslušné pokyny k použití spotřebiče.
Na děti je třeba dohlédnout, aby si se spotřebičem nehrály.
- Všechny obaly uschovejte z dosahu dětí. Hrozí nebezpečí udušení.
- Jestliže likvidujete starý spotřebič, vytáhněte zástrčku ze zásuvky, odřízněte napájecí kabel (co nejlíže u spotřebiče) a odstraňte dveře, aby nedošlo k úrazu dětí elektrickým proudem, nebo se děti nemohly zavřít uvnitř.

- Jestliže je tento spotřebič vybaven magnetickým těsněním dveří a nahrazuje starší spotřebič s pružinovým zámkem (západkou) na dveřích nebo víku, nezapomeňte před likvidací pružinový zámek znehodnotit. Děti se pak nemohou ve spotřebiči zavřít jako ve smrtelně nebezpečné pasti.

Všeobecné bezpečnostní informace **Upozornění**

Udržujte volně průchodné větrací otvory na povrchu spotřebiče nebo kolem vestavěného spotřebiče.

- Tento spotřebič je určen výhradně k uchovávání vín.
- K urychlení odmrazování nepoužívejte mechanické nebo jiné pomocné prostředky.
- V prostoru chladicích spotřebičů nepoužívejte jiné elektrické přístroje (např. výrobničky zmrzliny) než typy schválené k tomuto účelu výrobcem.
- Nepoškozujte chladicí okruh.
- Chladivo isobutan (R600a), které je obsaženo v chladicím okruhu spotřebiče, je zemní plyn, který nepoškozuje životní prostředí, ale je za určitých podmínek hořlavý.

Během přepravy a instalace spotřebiče dbejte na to, aby nedošlo k poškození žádné části chladicího okruhu. Pokud dojde k poškození chladicího okruhu:

- odstraňte z blízkosti spotřebiče otevřený oheň a všechny jeho možné zdroje

- důkladně vyvětrejte místnost, ve které je spotřebič umístěn.
- Změna technických parametrů nebo jakákoliv jiná úprava spotřebiče je nebezpečná. Jakékoli poškození kabelu může způsobit zkrat, požár nebo úraz elektrickým proudem.

 **Upozornění** Jakýkoli elektrický díl (napájecí kabel, zástrčka, kompresor) smí vyměnit pouze autorizovaný zástupce nebo kvalifikovaný pracovník servisu.

1. Napájecí kabel se nesmí nastavovat.
 2. Zkontrolujte, zda není zástrčka stlačená nebo poškozená zadní stranou spotřebiče. Stlačená nebo poškozená zástrčka se může přehřát a způsobit požár.
 3. Ověřte si, zda je zástrčka spotřebiče dobře přístupná.
 4. Netahejte za napájecí kabel.
 5. Pokud je síťová zásuvka uvolněná, nezasunujte do ní zástrčku. Hrozí nebezpečí úrazu elektrickým proudem, nebo požáru.
 6. Spotřebič nesmí být spuštěn bez krytu žárovky¹⁾ vnitřního osvětlení.
- Tento spotřebič je těžký. Při přemísťování spotřebiče buďte proto opatrní.
 - Nevytahujte věci z mrazničky, ani se jich nedotýkejte, máte-li vlhké nebo mokré ruce, protože byste si mohli způsobit odřeniny nebo omrzliny.
 - Spotřebič nesmí být dlouhodobě vystaven přímému slunečnímu záření.
 - Žárovky²⁾ použité v tomto spotřebiči jsou určeny pouze pro použití v domácích spotřebičích. Tyto žárovky nejsou vhodné pro osvětlení místnosti.

Denní používání

- Ve spotřebiči nestavte horké nádoby na plastové části spotřebiče.
- Neskladujte ve spotřebiči hořlavé plyny anebo kapaliny, protože by mohly vybuchnout.
- Pokyny výrobce spotřebiče týkající se uchování potravin je nutné přísně dodržovat. Řiďte se příslušnými pokyny.

Čištění a údržba

- Před čištěním nebo údržbou vždy spotřebič vypněte a vytáhněte síťovou zástrčku ze sítě.
- Nečistěte spotřebič kovovými předměty.
- K odstranění námrazy nepoužívejte ostré předměty. Použijte plastovou škrabku.
- Pravidelně kontrolujte a čistěte odtokový otvor na rozmrazenou vodu. Je-li zanesený, uvolněte ho. Jestliže je otvor ucpaný, rozlijte se voda na dno chladničky.

Instalace

Důležité U elektrického připojení se pečlivě řiďte pokyny uvedenými v příslušných odstavcích.

- Vybalte spotřebič a zkontrolujte, zda není poškozený. Je-li spotřebič poškozený, nezapojte ho do sítě. Případné poškození okamžitě nahlaste prodejci, u kterého jste spotřebič koupili. V tomto případě si uschovejte obal.
- Doporučujeme vám, abyste se zapojením spotřebiče počkali nejméně čtyři hodiny, aby olej mohl natéct zpět do kompresoru.
- Okolo spotřebiče musí být dostatečná cirkulace vzduchu, jinak by se přehříval. K dosažení dostatečného větrání se řiďte pokyny k instalaci.
- Pokud je to možné, měl by spotřebič stát zadní stranou ke stěně, aby byly jeho horké části nepřístupné (kompresor, kondenzátor), a nemohli jste o ně zachytit nebo se spálit.
- Spotřebič nesmí být umístěn v blízkosti radiátorů nebo sporáků.
- Zkontrolujte, zda je zástrčka po instalaci spotřebiče přístupná.
- Spotřebič připojte výhradně k přívodu pitné vody.³⁾

Servis

- Jakékoliv elektrikářské práce, nutné pro zapojení tohoto spotřebiče, smí provádět pouze kvalifikovaný elektrikář nebo osoba s příslušným oprávněním.
- Pokud je spotřebič nutné opravit, obraťte se na autorizované servisní středisko,

1) Pokud je spotřebič vybaven krytem žárovky

2) Pokud je spotřebič vybaven osvětlením

3) Pokud je spotřebič vybaven vodovodní přípojkou.

keré smí použít výhradně originální náhradní díly.

Ochrana životního prostředí

-  Tento přístroj neobsahuje plyny, které mohou poškodit ozónovou vrstvu, ani v chladicím okruhu, ani v izolačních materiálech. Spotřebič nelikvidujte společně s domácím odpadem a smetím. Izo-

lační pěna obsahuje hořlavé plyny: spotřebič je nutné zlikvidovat podle příslušných předpisů, které získáte na obecním úřadě. Zabraňte poškození chladicí jednotky, hlavně vzadu v blízkosti výměníku tepla. Materiály použité u tohoto spotřebiče označené symbolem  jsou recyklovatelné.

OVLÁDACÍ PANEL

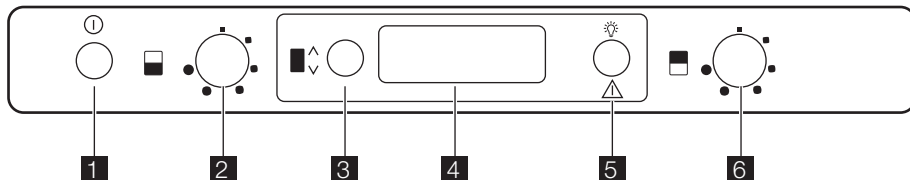

1. Vypínač ZAP/VYP
2. Regulátor teploty dolního oddílu
3. Tlačítko volby oddílu
4. Displej
5. Tlačítko vypnutí zvukové výstrahy
Tlačítko osvětlení
6. Regulátor teploty horního oddílu

Displej

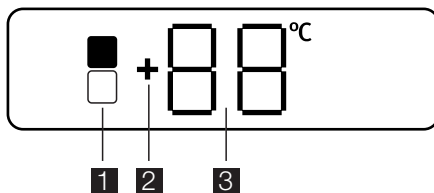

1. Ukazatel zvoleného oddílu
2. Ukazatel teploty nad nulou
3. Ukazatel teploty

Zapnutí spotřebiče

Jestliže se po zasunutí zástrčky do zásuvky displej nerozsvítí, stiskněte vypínač ZAP/VYP.

Vypnutí spotřebiče

Spotřebič se vypíná stisknutím vypínače ZAP/VYP na déle než 1 sekundu. Poté se zobrazí odpočítávání teploty -3 -2 -1. Jakmile se spotřebič vypne, vypne se i displej.

Regulace teploty

Oddíl zvolíte stisknutím tlačítka volby oddílu.

Otočením regulátoru nastavte teplotu (v závislosti na zvoleném oddílu zvolte regulátor horního nebo dolního oddílu).

Při hledání přesného nastavení mějte na paměti, že teplota uvnitř spotřebiče závisí na:

- teplotě místnosti
- četnost otírání dveří
- množství vložených lahví
- umístění spotřebiče.

Výstraha otevřených dveří

Zvuková výstraha se spustí, jsou-li dveře spotřebiče otevřené po dobu asi 5 minut.

Výstraha otevřených dveří je signalizována:

- blikajícím ukazatelem zvoleného oddílu
- červeným osvětlením displeje
- zvukovým signálem.

Zvukovou signalizaci vypnete stisknutím tlačítka vypnutí zvukové výstrahy.

Po obnovení normálních podmínek (zavřené dveře) se zvuková výstraha vypne.

Tlačítko osvětlení

Pokud chcete nechat osvětlení zapnuté spolu se zavřenými dveřmi, stačí dveře otevřít a zavřít a osvětlení zůstane automaticky zapnuté po dobu 10 minut.

PŘI PRVNÍM POUŽITÍ

Čištění vnitřku spotřebiče

Před prvním použitím spotřebiče vymyjte vnitřek a všechno vnitřní příslušenství vlažnou vodou s trochou neutrálního mycího prostředku, abyste odstranili typický pach nového výrobku, a pak vše důkladně utřete do sucha.

DENNÍ POUŽÍVÁNÍ

Rozložení vín

Horní oddíl:

Teplotu zde lze nastavit mezi +6 a +11 °C. Tento oddíl je obzvláště ideální pro nová červená a bílá vína určená k okamžité konzumaci. Jedná se o provozní oddíl se samostatnými teplotními podmínkami.

Spodní oddíl:

Teplotu zde lze nastavit mezi +12 a +18 °C. Tento oddíl je ideální pro uložení a zrání červených či bílých vín po delší dobu.

Teploty v tomto oddíle jsou vhodné pro uchovávání archivních či těžkých vín.

Lahve vína uložte tak, aby nevyschly jejich korkové zátky.

Vína uchovávejte na tmavém místě. Dveře jsou vybaveny dvojitým tmavým sklem s UV filtrem, které chrání vína v případě, že se vlnotéka nachází na dobře osvětleném místě. Vyvarujte se příliš častému nebo dlouhodobému zapínání osvětlení spotřebiče. Vína se lépe uchovávají na tmavém místě.

S lahvemi vína zacházejte opatrně, abyste zabránili jejich případnému protřepání. Řiďte se doporučeními a radami, které jste obdrželi v době jejich nákupu, nebo pokyny uvedenými v technické dokumentaci ohledně kvality, délky uložení a optimální skladovací teploty u vín.

Pokud chcete osvětlení vypnout před tím, než se vypne automaticky samo, otevřete dveře a stiskněte tlačítko osvětlení. Osvětlení nemá na víno žádné nežádoucí účinky.

Důležité Nepoužívejte čisticí prostředky nebo abrazivní prášky, které mohou poškodit povrch spotřebiče.

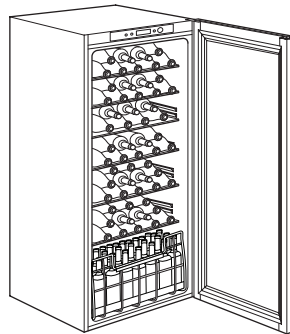

Rady ohledně uchovávání

Skladovací doba u vín závisí na jejich stáří, druhu hroznů, obsahu alkoholu a podílu fruktózy a tříslovin. V době pořízení vína se ujistěte, zda je víno již vyzrálé, nebo zda se bude jeho kvalita ještě časem zlepšovat.

Doporučené skladovací teploty:

- U sektů a šumivých vín, mezi 6 a 8 °C
- U bílých vín, mezi 10 a 12 °C
- U růžových a lehkých červených vín, mezi 12 a 16 °C
- Archivní červená vína, 14 - 16 °C

Při ukládání různých lahví na sebe se ujistěte, že se nedotýkají chladicí plochy.

Police vinotéky

Police lze pro vyčištění vyjmout.

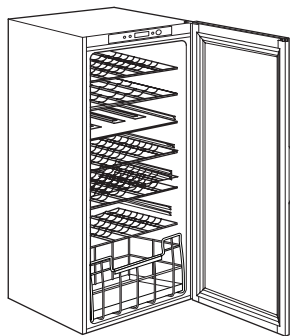

Držák lahví vinotéky

Vyjměte polici a zasuňte ji mezi dvě drážky. Maximální možná nosnost police je 30 kg.

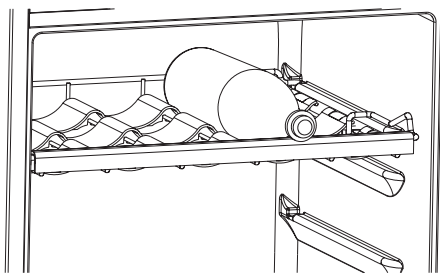

Police lze rozmístit do různých drážek, které jsou od sebe vzdálené 100 mm, a lze tak dosáhnout zamýšleného způsobu vystavení lahví.

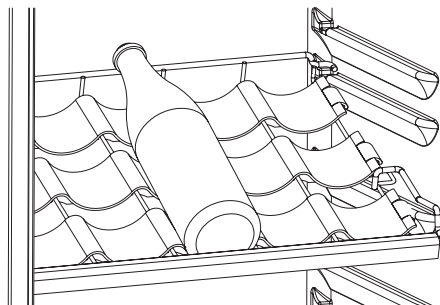

Dolní oddíl je navržen jako zasunovací zásuvka, která se používá pro vertikální uložení lahví.

Tato zásuvka obsahuje dvě přepážky, které se snadno přizpůsobí lahvím o různých průměrech.

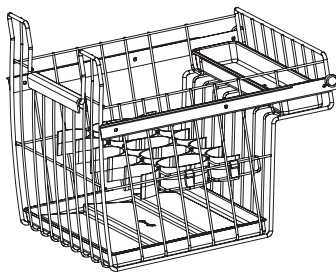

Zvlhčovač vzduchu

Správná vlhkost vzduchu je pro správné uchování vína zásadní.

Vaše vinotéka je vybavena speciálním zařízením na zvlhčování vzduchu, které zvyšuje vlhkost vzduchu uvnitř spotřebiče.

Lávové kameny, které jsou součástí výbavy, rozmístíte po celém zásobníku způsobem uvedeným na obrázku. Zásobník poté naplníte do poloviny jeho objemu vodou.

Při normálním provozu pravidelně kontrolujte a doplňujte stav vody v zásobníku, aby mohly být lávové kameny pravidelně zvlhčovány.

V případě, že je v místě, kde je váš spotřebič umístěn, obzvláště vysoká vlhkost vzduchu, vnitřek vaší vinotéky bude taktéž relativně vlhčí.

To může mít za následek orosení lahví při otevření dveří vinotéky nebo odolpávání etiket. V takovém případě patřičně snižte množství vody v zásobníku.

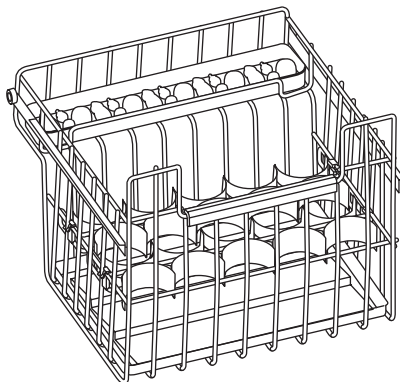

Cirkulace vzduchu

Chladicí oddíl je vybaven speciálním ventilátorem AIRLIGHT, který se automaticky zapne v závislosti na nastavení termostatu a skladovacích podmínkách.

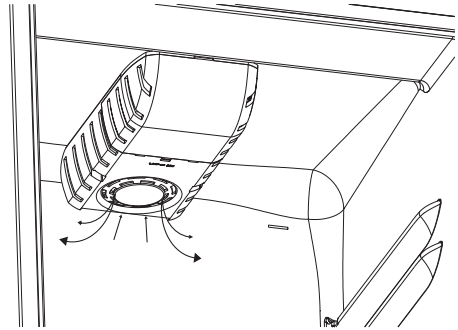

ČIŠTĚNÍ A ÚDRŽBA

! **Pozor** Před každou údržbou vytáhněte zástrčku spotřebiče ze zdroje elektrického napájení.

🌿 Tento spotřebič obsahuje uhlovodíky v chladicí jednotce; údržbu a doplňování smějí proto provádět pouze autorizovaný pracovník.

Pravidelné čištění

Spotřebič je nutné pravidelně čistit:

- vnitřek a všechno vnitřní příslušenství omyjte vlažnou vodou s trochou neutrálního mycího prostředku;
- pravidelně kontrolujte těsnění dvířek a otírejte je, aby bylo čisté, bez usazených nečistot;
- důkladně vše opláchněte a osušte.

Důležité Nehýbejte s žádnými trubkami nebo kabely uvnitř spotřebiče, netahejte za ně a nepoškozujte je.

Nikdy nepoužívejte k čištění vnitřku spotřebiče abrazivní prášky, vysoce parfémované čisticí prostředky nebo vosková leštidla, protože mohou poškodit povrch a zanechat silný pach.

Kondenzátor (černá mřížka) a kompresor na zadní straně spotřebiče čistěte kartáčem. Tím selepší výkon spotřebiče a sníží spotřeba energie.

Důležité Dbejte na to, abyste nepoškodili chladicí systém.

Řada prostředků na čištění povrchů v kuchyni obsahuje chemikálie, které mohou poškodit umělou hmotu použitou v tomto

spotřebiči. Doporučujeme proto čistit povrch spotřebiče pouze teplou vodou s trochou tekutého mycího prostředku na nádobí.

Po čištění znovu připojte spotřebič k elektrické síti.

Rozmrazování

Během normálního používání se námraza automaticky odstraňuje z výparníku při každém vypnutí motoru kompresoru. Rozmražená voda vytéká žlábkem do speciální nádoby na zadní straně spotřebiče nad motorem kompresoru, kde se odpařuje.

Odtokový otvor pro rozmraženou vodu, který se nachází uprostřed žlábků spotřebiče, se musí pravidelně čistit, aby voda nemohla přetéct a kapat dovnitř spotřebiče. Použijte speciální čisticí nástroj, který najdete již zasunutý do odtokového otvoru.

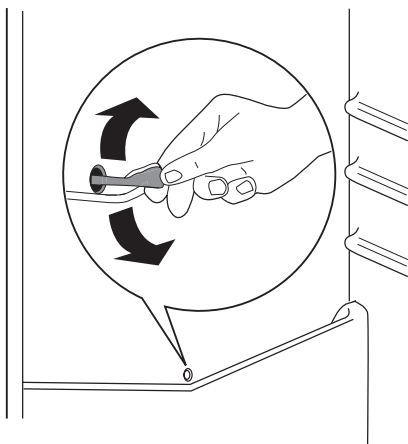

Vyřazení spotřebiče z provozu

Jestliže spotřebič nebudete po dlouhou dobu používat, proveďte následná opatření:

- **odpojte spotřebič od sítě**
- odmrazte ⁴⁾ a vyčistěte spotřebič a všechno příslušenství
- nechte dveře pootevřené, abyste zabránili vzniku nepříjemných pachů.

Pokud necháte spotřebič zapnutý, požádejte někoho, aby jej občas zkontroloval, zda se uchovávaný obsah nekazí, např. z důvodu výpadku proudu.

CO DĚLAT, KDYŽ...

⚠ Upozornění Při hledání a odstraňování závady vytáhněte zástrčku ze síťové zásuvky.
Odstraňování závady, která není uvedena v tomto návodu, smí provádět pouze kvalifikovaný elektrikář nebo osoba s příslušným oprávněním.

! Důležité Během normálního používání vydává spotřebič různé zvuky (kompresor, chladicí okruh).

Problém	Možná příčina	Řešení
Spotřebič je hlučný.	Spotřebič není správně postaven či vyrovnán.	Zkontrolujte, zda spotřebič stojí stabilně (všechny čtyři nožičky musí stát na podlaze).
Zazní zvukový signál. Displej je červený.	Dveře nejsou správně zavřené.	Viz „Výstraha otevřených dveří“.
Spotřebič nepracuje. Osvětlení nepracuje.	Spotřebič je vypnutý.	Zapněte spotřebič.
	Zástrčka není správně zasunutá do zásuvky.	Zasuňte zástrčku správně do zásuvky.
	Spotřebič je bez proudu. Zásuvka není pod proudem.	Zasuňte do zásuvky zástrčku jiného elektrického spotřebiče. Obratě se na kvalifikovaného elektrikáře.
Osvětlení nepracuje.	Osvětlení je v pohotovostním režimu.	Zavřete a otevřete dveře.
	Vadná žárovka.	Viz „Výměna žárovky“.
Kompresor pracuje nepřetržitě.	Není správně nastavená teplota.	Nastavte vyšší teplotu.
	Dveře nejsou správně zavřené.	Viz „Zavření dveří“.
	Otvírali jste dveře příliš často.	Nenechávejte dveře otevřené déle, než je nezbytně nutné.

4) Pokud je to zapotřebí.

Problém	Možná příčina	Řešení
	Teplota v místnosti je příliš vysoká.	Snižte teplotu v místnosti.
Po vnitřní zadní stěně chladničky stéká voda.	Během automatického odmrazování se na zadní stěně rozmrazuje námraza.	Nejde o závadu.
V chladniče teče voda.	Odtokový otvor je ucpaný.	Vyčistěte odtokový otvor.
	Vložené produkty brání odtoku vody do odtokového otvoru.	Přemístěte produkty tak, aby se nedotýkaly zadní stěny.
Teplota ve spotřebiči je příliš nízká/vysoká.	Není správně nastavená teplota.	Nastavte vyšší/nížší teplotu.
	Dveře nejsou správně zavřené.	Viz „Zavření dveří“.
	Vložili jste příliš velké množství lahví najednou.	Ukládejte do spotřebiče menší množství lahví.
Teplota ve spotřebiči je příliš vysoká.	Ve spotřebiči neobíhá chladný vzduch.	Zkontrolujte, zda ve spotřebiči může dobře obíhat chladný vzduch.

Výměna žárovky vnitřního osvětlení vinotéky

1. Vytáhněte zástrčku ze zásuvky.
2. Sejměte kryt žárovky tak, že jej zatlačíte dovnitř pomocí nástroje (např. šroubováku) a uvolníte zadní boční háčky. Současně uvolníte střední háček a vyšuněte kryt žárovky ve směru šipek.
3. Žárovku vyměňte za novou o stejném výkonu a určenou pouze pro použití v domácích spotřebičích.
4. Nasadte kryt žárovky.
5. Zástrčku zasuněte opět do zásuvky.
6. Otevřete dveře spotřebiče. Přesvědčte se, že se osvětlení rozsvítí.

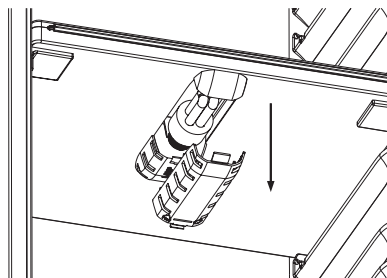
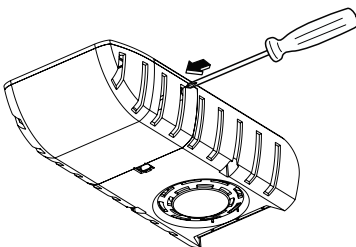
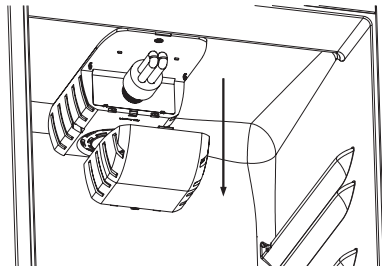

Zavření dveří

1. Vyčistěte těsnění dveří.
2. Pokud je to nutné, dveře seřídte. Řídte se pokyny v části "Instalace".

3. V případě potřeby vadné těsnění dveří vyměňte. Obratě se na servisní středisko.

TECHNICKÉ ÚDAJE

Rozměry výklenku		
	Výška	1780 mm
	Šířka	560 mm
	Hloubka	550 mm
Napětí		230—240 V
Frekvence		50 Hz

Technické údaje jsou uvedeny na typovém štítku umístěném na vnitřní levé straně spotřebiče a na energetickém štítku.

INSTALACE

Umístění

Spotřebič instalujte na místě, jehož okolní teplota odpovídá klimatické třídě uvedené na typovém štítku spotřebiče:

Klima- tická třída	Okolní teplota
SN	+10°C až +32°C
N	+16°C až +32°C
ST	+16°C až +38°C
T	+16°C až +43°C

Připojení k elektrické síti

Spotřebič smí být připojen k síti až po ověření, že napětí a frekvence uvedené na typovém štítku odpovídají napětí v domácí síti.

Spotřebič musí být podle zákona uzemněn. Zástrčka napájecího kabelu je k tomuto účelu vybavena příslušným kontaktem. Pokud není domácí zásuvka uzemněná, poraďte se s odborníkem a připojte spotřebič k samostatnému uzemnění v souladu s platnými předpisy.

Výrobce odmítá veškerou odpovědnost v případě nedodržení výše uvedených pokynů.

Tento spotřebič je v souladu se směrnicemi EHS.

Požadavky na větrání

Prostor za spotřebičem musí umožňovat dostatečné proudění vzduchu.

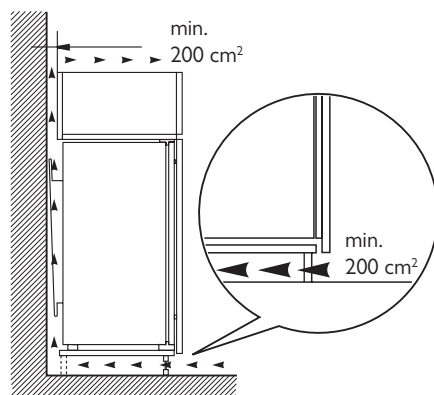

Instalace spotřebiče

⚠️ Pozor Zkontrolujte, zda můžete s napájecím kabelem volně pohybovat.

Postupujte takto:

1. Dle obrázku přilepte izolační pásek ke spotřebiči.

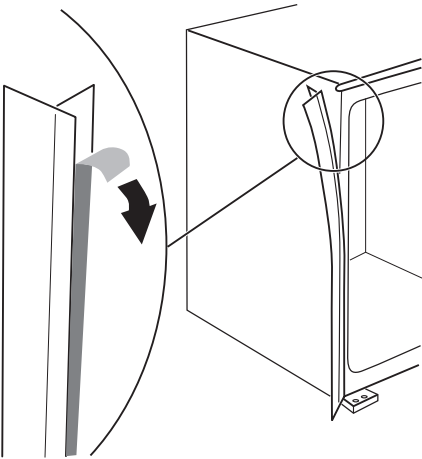

2. Zasuňte spotřebič do výklenku.

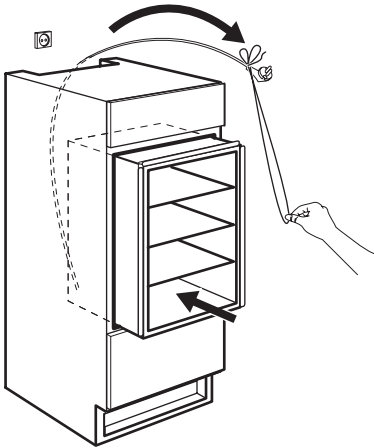

3. Připevněte spotřebič k výklenku 4 šrouby.

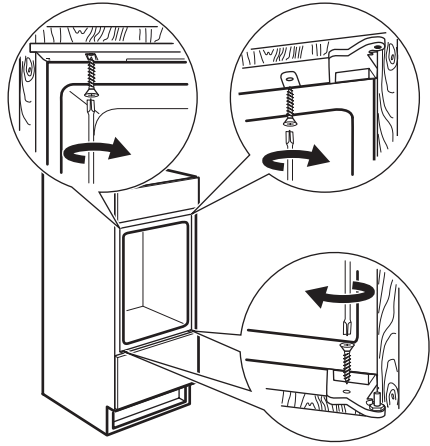

4. Připevněte kryty šroubů.

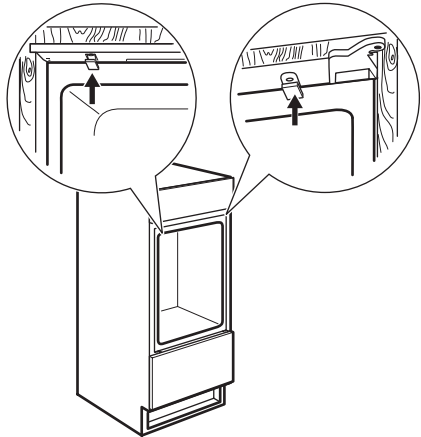

Na závěr zkontrolujte následující:

- Všechny šrouby jsou dotažené.
- Izolační pásek je připevněný těsně ke skříni spotřebiče.
- Dveře se dobře otvírají i zavírají.

Pokyny k montáži vyrovnávací lišty pro spodní část dveří

1. Otevřete dveře a uvolněte dva šrouby umístěné v dolní části, aniž byste vyšroubovali úplně.

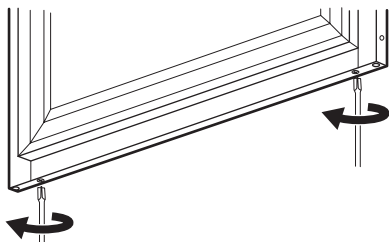

2. Umístěte ocelovou vyrovnávací lištu podle obrázku a vložte horní část pod hlavu šroubů.

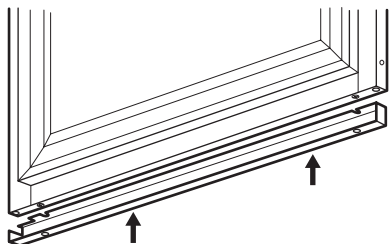

3. Vyrovnajte lištu s ocelovým panelem dveří a utáhněte šrouby.

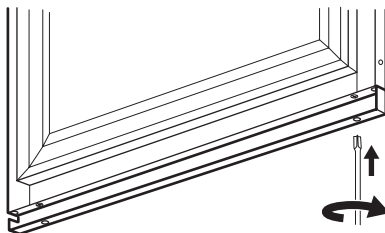

4. Dle obrázku vložte do vyrovnávací lišty ocelový kryt.

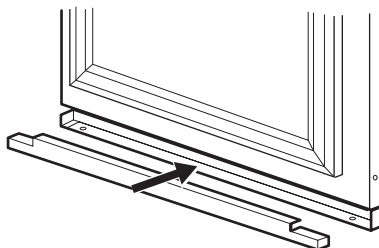

POZNÁMKY K ŽIVOTNÍMU PROSTŘEDÍ

Symbol  na výrobku nebo jeho balení udává, že tento výrobek nepatří do domácího odpadu. Je nutné odvézt ho do sběrného místa pro recyklaci elektrického a elektronického zařízení. Zajištěním správné likvidace tohoto výrobku pomůžete zabránit negativním důsledkům pro životní prostředí

a lidské zdraví, které by jinak byly způsobeny nevhodnou likvidací tohoto výrobku. Podrobnější informace o recyklaci tohoto výrobku zjistíte u příslušného místního úřadu, služby pro likvidaci domovního odpadu nebo v obchodě, kde jste výrobek zakoupili.

Electrolux. Thinking of you.

Többet is megtudhat elképzeléseinkről a www.electrolux.com címen

TARTALOMJEGYZÉK

Biztonsági információk	13	Mit tegyek, ha...	19
Kezelőpanel	15	Műszaki adatok	21
Első használat	16	Üzembe helyezés	22
Napi használat	16	Környezetvédelmi tudnivalók	24
Ápolás és tisztítás	18		

A változtatások jogát fenntartjuk



BIZTONSÁGI INFORMÁCIÓK

Saját biztonsága és a helyes használat biztosítása érdekében a készülék üzembe helyezése és első használata előtt olvassa át figyelmesen ezt a használati útmutatót, beleértve a tippeket és figyelmeztetéseket is. A szükségtelen hibák és balesetek elkerülése érdekében fontos élettartamán keresztül mindenki, aki a készüléket használja, jól ismerje annak működését és biztonságos használatát. Őrizze meg ezt a használati útmutatót, és ha a készüléket elajándékozza vagy eladja, az útmutatót is mellékelje hozzá, hogy annak teljes élettartamán keresztül mindenki, aki használja, megfelelő információkkal rendelkezzen annak használatát és biztonságát illetően.

Az emberi élet és a vagyontárgyak biztonsága érdekében tartsa be a jelen használati útmutatóban szereplő óvintézkedéseket, mivel a gyártó nem felelős az ezek elmulasztása miatt bekövetkező károkért.

Gyermekek és fogyasztékkal élő személyek biztonsága

- A készülék kialakítása nem olyan, hogy azt csökkent fizikai, értelmi vagy mentális képességű, illetve megfelelő tapasztalatok és ismeretek híján lévő személyek (beleértve a gyermekeket is) használhassák, hacsak a biztonságukért felelős személy nem biztosít számukra felügyeletet és útmutatót a készülék használatára vonatkozóan.
- Gondoskodni kell a gyermekek felügyeletéről annak biztosítása érdekében, hogy ne játsszanak a készülékkel.

- Minden csomagolóanyagot tartson a gyermekektől távol. Fulladásveszélyesek.
- A készülék kiselejtezésekor húzza ki a dugaszt a hálózati aljzatból, vágja el a hálózati tápkábelt (olyan közel a készülékhez, amennyire csak lehet), és távolítsa el az ajtót annak megelőzése érdekében, hogy a játszó gyermekek áramütést szenvedjenek, vagy magukat a készülékbe zárják.
- Ha ez a mágneszáras ajtóval ellátott készülék egy rugózásos (kilincses) ajtóval vagy fedéllel ellátott régi készülék helyére kerül, akkor ne felejtse el a régi készülék kidobása előtt használatra alkalmatlanná tenni a rugós zárat. Ennek az a célja, hogy gyerekek ne tudjanak bennrekedni a készülékben.

Általános biztonsági tudnivalók



Vigyázat

Ne takarja le a készülékházon vagy a beépített szerkezeten lévő szellőzőnyílásokat.

- A készülék használatának célja kizárólag bor tárolása.
- Ne használjon mechanikus eszközt vagy mesterséges szert a leolvasztási folyamat elősegítésére.
- Ne működtessen más elektromos készüléket (például fagyaltkészítő gépet) hűtőberendezések belsejében, hacsak ezt a gyártó kifejezetten jóvá nem hagyja.
- Ügyeljen arra, hogy ne sérüljön meg a hűtőkör.
- A készülékben lévő hűtőkör izobután (R600a) hűtőközeget tartalmaz, ez a kör-

nyezetre csekély hatást gyakorló földgáz, amely azonban gyúlékony.

A készülék szállítása után és üzembe helyezése előtt bizonyosodjon meg arról, hogy a hűtőkör összetevői nem sérültek meg.

Ha a hűtőkör megsérült:

- kerülje nyílt láng és tűzgyújtó eszközök használatát;
 - alaposan szellőztesse ki a helyiséget, ahol a készülék található;
- Veszélyes a termék műszaki jellemzőit megváltoztatni vagy a terméket bármilyen módon átalakítani. A hálózati tápkábel bármilyen sérülése rövidzárlatot, tüzet vagy áramütést okozhat.

 **Vigyázat** Az elektromos alkatrészek (hálózati tápkábel, dugasz, kompresszor) cseréjét a hivatalos szervizképviselőnek vagy szakképzett szakembernek kell elvégeznie.

1. A hálózati tápkábelt nem szabad megoldani.
 2. Ügyeljen arra, hogy a hálózati dugaszt ne nyomja össze vagy károsítsa a készülék hátlapja. Az összenyomott vagy sérült hálózati dugasz túlmelegedhet és tüzet okozhat.
 3. Gondoskodjon arról, hogy a készülék hálózati dugasza hozzáférhető legyen.
 4. Soha ne a hálózati kábelt húzza.
 5. Ha a hálózati aljzat ki van lazulva, ne csatlakoztassa a hálózati dugaszt. Ez áramütést vagy tüzet okozhat.
 6. A készüléket tilos a belső világítás lámpaburkolata⁵⁾ nélkül üzemeltetni.
- A készülék nehéz. Mozgatásakor körültekintéssel járjon el.
 - Ne vegye ki a fagyasztóban tárolt élelmiszereket és ne érjen hozzájuk nedves/vizes kézzel, mivel ez bőrsérüléseket okozhat.
 - Ne tegye ki hosszú időn keresztül közvetlen napsütésnek a készüléket.
 - A készülékben található izzólámpák⁶⁾ kizárólag háztartási eszközök számára tervezett fényforrások. Nem alkalmasak helyiségek megvilágítására.

Napi használat

- Ne tegyen meleg edényt a készülék műanyag részeire.
- Ne tároljon gyúlékony gázt vagy folyadékot a készülékben, mert azok felrobbanhatnak.
- A készülék gyártójának tárolásra vonatkozó ajánlásait szigorúan be kell tartani. Olvassa el az idevonatkozó utasításokat.

Ápolás és tisztítás

- A karbantartás előtt kapcsolja ki a készüléket, és a húzza ki a vezetékét a fali aljzattól.
- Ne tisztítsa a készüléket fémtárgyakkal.
- Ne használjon éles tárgyakat a dérnék a készülékről történő eltávolításához. Használjon műanyag kaparókést.
- Rendszeresen vizsgálja meg a hűtőszekrényben a leolvadt víz számára kialakított vízelvezetőt. Szükség esetén tisztítsa meg a vízelvezetőt. Ha a vízelvezető el van záródva, a víz összegyűlik a készülék aljában.

Üzembe helyezés

Fontos Az elektromos hálózatra való csatlakoztatást illetően kövesse a megfelelő fejezetek útmutatását.

- Csomagolja ki a készüléket, és ellenőrizze, vannak-e sérülések rajta. Ne csatlakoztassa a készüléket, ha sérült. Az esetleges sérüléseket azonnal jelentse ott, ahol a készüléket vásárolta. Ilyen esetben őrizze meg a csomagolást.
- Ajánlatos legalább négy órát várni a készülék bekötésével és hagyni, hogy az olaj visszafolyjon a kompresszorba.
- Megfelelő levegőáramlást kell biztosítani a készülék körül, ennek hiánya túlmelegedéshez vezet. Az elégséges szellőzés elérése érdekében kövesse a vonatkozó üzembe helyezési utasításokat.
- Amikor csak lehetséges, a készülék hátlapja fal felé nézzen, hogy el lehessen kerülni a forró alkatrészek (kompresszor, kondenzátor) megérintését vagy megfogását az esetleges égési sérülések megelőzése érdekében.
- A készüléket nem szabad radiátorok vagy tűzhelyek közelében elhelyezni.

5) Ha a belső világításnak van burkolata.

6) Ha készülék rendelkezik lámpával.

- Ügyeljen arra, hogy a hálózati dugasz hozzáférhető legyen a készülék telepítése után.
- A készüléket csak ivóvízhálózathoz csatlakoztassa. ⁷⁾

Szerviz

- A készülék szervizeléséhez szükséges minden villanszerelési munkát szakképzett villanszerelőnek vagy kompetens személynek kell elvégeznie.
- A készüléket kizárólag arra felhatalmazott szervizközpont javíthatja, és csak eredeti pótalkatrészek használhatók.

Környezetvédelem

 Ez a készülék sem a hűtőfolyadék-kezelő rendszerben, sem a szigetelő

anyagokban nem tartalmaz az ózonréteget károsító gázokat. A készüléket nem szabad a lakossági hulladékkal és szeméttel együtt kidobni. A szigetelőhab gyúlékony gázokat tartalmaz: a készüléket a helyi hatóságoktól beszerezhető vonatkozó rendelkezésekkel összhangban kell hulladékba helyezni. Vigyázzon, ne sérüljön meg a hűtőegység, különösen hátul a hőcserélő környéke. A készüléken használt és  szimbólummal megjelölt anyagok újrahasznosíthatóak.

KEZELŐPANEL

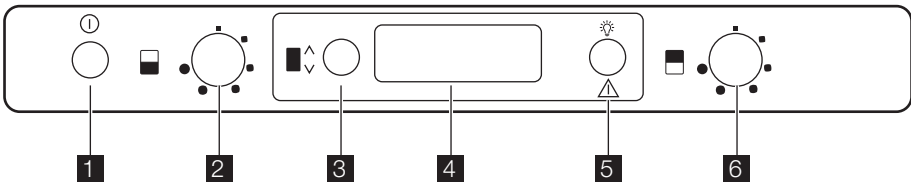

1. BE/KI kapcsoló
2. Alsó rekesz hőmérséklet-szabályozója
3. Rekeszválasztó gomb
4. Kijelző
5. Riasztástörlés kapcsoló
Világítás gomb

6. Felső rekesz hőmérséklet-szabályozója

Kijelző

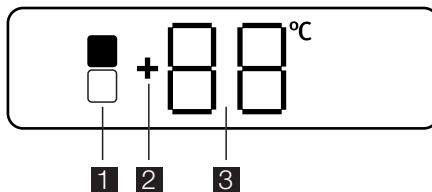

1. Kiválasztott rekesz jelzője
2. Pozitív hőmérséklet-visszajelző
3. Hőmérséklet-visszajelző

Bekapcsolás

Ha a kijelző nem világít, miután a csatlakozódugaszt a hálózati aljzatba csatlakoztatta, nyomja meg a BE/KI kapcsolót.

Kikapcsolás

A készülék úgy kapcsolható ki, hogy a BE/KI kapcsolót 1 másodpercnél hosszabb ideig lenyomva tartja. Ezt követően a hőmérsékletérték visszaszámolása (-3 -2 -1) látható. Amikor a készüléket kikapcsolják, a kijelző is kialszik.

⁷⁾ Ha van vízcsatlakozás.

A hőmérséklet beállítása

A rekeszválasztó gomb megnyomásával válassza ki a rekeszt.

A gomb elforgatásával állítsa be a hőmérsékletet (a beállítani kívánt rekesztől függően a felső vagy alsó hőmérséklet-szabályozót).

A pontos beállítás kiválasztásakor azonban szem előtt kell tartani, hogy a készülék belsejében levő hőmérséklet a következő tényezőktől is függ:

- szobahőmérséklet
- az ajtónyitások gyakorisága
- a tárolt palackok mennyisége
- a készülék elhelyezése.

Nyitott ajtó riasztás

Egy figyelmeztető hangjelzés hallható, amikor az ajtó kb. 5 percen át nyitva maradt. A nyitott ajtó miatti riasztás elemei a következők:

- a kiválasztott rekesz jelzője villog
- a kijelző pirosan világít
- hangjelzés.

A riasztás kikapcsolásához nyomja meg a riasztástörles kapcsolót.

Amikor a normál feltételek helyreálltak (az ajtó zárva), a hangjelzés kikapcsol.

Világítás gomb

Ha azt szeretné, hogy a világítás égvé maradjon mialatt az ajtó be van csukva, elegendő, ha kinyitja és becsukja az ajtót, és a világítás 10 percent át BEKAPCSOLVA marad.

Ha az automatikus kikapcsolási idő előtt szeretné a világítást leoltani, akkor nyissa ki az ajtót és nyomja meg a világítás gombot. A világítás nem befolyásolja a bor minőségét.

ELSŐ HASZNÁLAT

A készülék belsejének tisztítása

A készülék legelső használata előtt mossa ki a készülék belsejét semleges szappanos langyos vízzel, hogy eltávolítsa a tökéletesen új termékek tipikus szagát, majd alaposan szárítsa ki.

Fontos Ne használjon mosószereket vagy súrolóporokat, mert ezek megsérthetik a felületét.

NAPI HASZNÁLAT

Borok tárolása

Felső rekesz:

A hőmérséklet +6 és +11 °C közötti értékre állítható be. A rekesz az azonnal fogyasztott fiatal vörösborok és fehérborok számára ideális. Különböző hőmérsékleten működő rekeszek.

Alsó rekesz:

A hőmérséklet +12 és +18 °C közötti értékre állítható be. A rekesz vörösborok és fehérborok hosszú időszakon át történő tárolása és nemesítése számára ideális.

A rekesz hőmérséklete megfelel az érelt és testes borok tárolására.

Úgy helyezze el a palackokat, hogy a dugók ne száradjanak ki.

A borokat tárolja sötét helyen. Az ajtó UV-védelemmel rendelkező sötétített üvegből készült, mely megvédi a borokat a fénytől, ha a hűtőt világos helyen helyezik el.

Kerülje a készülék világításának túl gyakori és hosszan történő alkalmazását. A borok sötét helyen jobban eltarthatóak.

A boros palackokat óvatosan kezelje, kerülje a bor felrázását.

Kövesse a vásárláskor kapott vagy az ismertetőben található ajánlásokat és tanácsokat a borok a minőségét, a tárolási időtartamot és az optimális hőmérsékletet illetően.

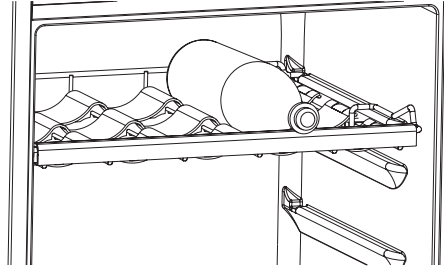
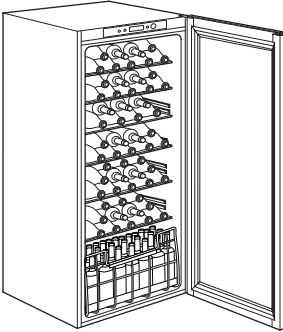

A polcot a vezetősínek között 100 mm mértékben lehet állítani, hogy a palackok számára megfelelő legyen.

Tárolási tanácsok

A bor tárolási ideje az érleléstől, a szőlőfajtától, az alkoholtartalomtól és a benne lévő fruktóz- illetve tanninszinttől függ.

Az ajánlott tárolási hőmérsékletek:

- Pezsgők és habzó borok: 6 és 8°C között
- Fehérborok: 10 és 12°C között
- Rosék és világos vörösborok: 12 és 16°C között
- Érett vörösborok: 14 -16°C

Amikor különféle palackokat egymás tetejére helyez, biztosítsa, hogy ne érjenek hozzá a készülék hűtőlemezéhez.

Borhűtő polcok

A polcok tisztításakor eltávolíthatók.

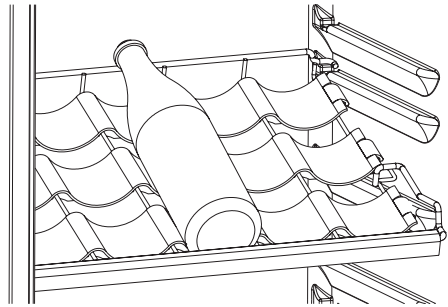

Az alsó rekeszt fiókkal láttuk el, amely a palackok álló tárolását teszi lehetővé.

A fiók két elválasztóelemmel rendelkezik, melyek a különböző átmérőjű palackokhoz illeszkednek.

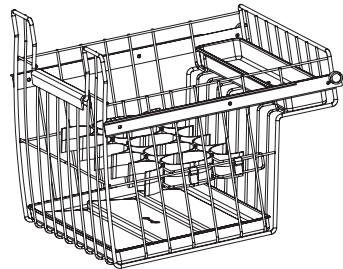
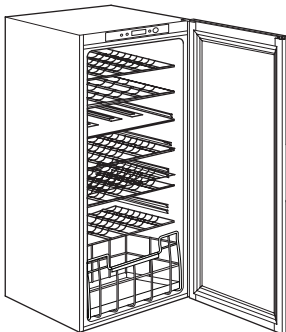

Borhűtő palacktartó

Távolítsa el a polcot, és helyezze be a két vezetősín közé.

A palacktartó polcok maximális terhelhetősége 30 kg.

Párásítóberendezés

A megfelelő páratartalom létfontosságú a bor megfelelő tárolásához.

Az Ön borhűtője speciális párásítóberendezéssel rendelkezik, amely a készüléken belül növeli a páratartalmat.

Terítse szét a mellékelt lávaköveket a kis tálcán, amint a kép mutatja. Ezután tölts meg félig vízzel a tálcát.

Normál működés során a lávaköveket a víz rendszeresen benedvesíti, időnként ellenőrizze, hogy van-e benne víz, és szükség esetén töltsé újra.

Vegye figyelembe, hogy ha a páratartalom különösen magas azon a helyen, ahová a készüléket elhelyezte, akkor a borhűtő belső páratartalma ahhoz képest még magasabb lesz.

Ennek eredményeként ajtónyitáskor a packok bepárasodhatnak, illetve a címkéjük leázhat. Ilyen esetben szükség szerinti mértékben csökkentse a tálcában a vízmennyiséget.

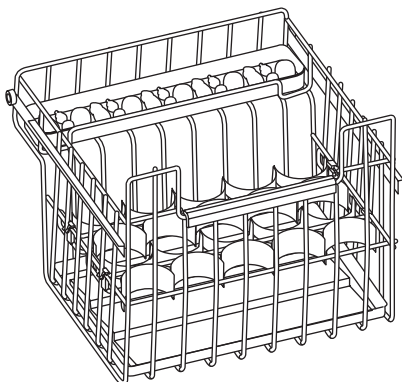

Levegőkeringtetés

A hűtőrekesz speciális AIRLIGHT ventilátorral rendelkezik, amely a termosztátbeállítástól és a környezeti feltételektől függően automatikusan bekapcsol.

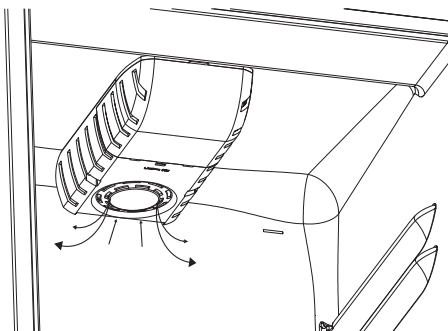

ÁPOLÁS ÉS TISZTÍTÁS

! **Figyelem** Bármilyen karbantartási művelet előtt áramtalanítsa a készüléket a hálózati csatlakozódugó kihúzásával.

🌿 Ennél a készüléknél szénhidrogén van a hűtőegységben; ezért csak megbízott szerelő végezhet rajta karbantartást, és töltheti fel újra.

Időszakos tisztítás

A készüléket rendszeresen tisztítani kell:

- a készülék belsejét és a tartozékokat langyos vízzel és egy kevés semleges mosogatószerrel tisztítsa meg.
- rendszeresen ellenőrizze az ajtótmítéseket, és törölje tisztára, hogy biztosítsa

azok tisztaságát és szennyeződésmentességét.

- gondosan öblítse le és szárítsa meg.

Fontos Ne húzza meg, ne mozgassa és ne sértse meg a készülékházban lévő csöveket és/vagy kábeleket.

Soha ne használjon mosószereket, súrolóporokat, erőteljesen illatosított tisztítószerkeket vagy viaszos polírozószereket a beltér tisztításához, mivel ezek károsítják a felületet, és erőteljes illatot hagynak maguk után.

Tisztítsa meg a kondenzátort (fekete rács), majd a készülék hátulján lévő kompresszort egy kefével. Ezzel a művelettel javíthatja a

készülék teljesítményét, és csökkentheti az áramfogyasztást.

Fontos Ügyeljen arra, hogy ne sérüljön meg a hűtőrendszer.

Számos konyhai felület tisztító olyan vegyszereket tartalmaz, amelyek megtámadhatják/károsíthatják a készülékben használt műanyagokat. Ebből az okból javasoljuk, hogy a készülék külső felületét kizárólag meleg vízzel tisztítsa, amelyhez egy kevés mosogatószer adott.

A tisztítás után csatlakoztassa a készüléket a táphálózathoz.

Olvasztás

Rendeltetésszerű használat közben a kompresszor leállásakor a dör minden alkalommal automatikusan leolvad a párologtatóról. A jégmentesítéssel keletkezett víz a készülék hátulján a kompresszor felett egy vályún keresztül befolyik egy különleges tartályba, és ott elpárolog.

Fontos, hogy a készülékcsatorna közepén látható lefolyónyílást, amely a jégmentesítésből származó vizet befogadja, rendszeresen megtisztítsa, nehogy a víz túlfolyjon és a készülék belsejébe csöpögjön. Használja a mellékelt speciális tisztítót, amelyet gyárilag a lefolyócső belsejében helyeztünk el.

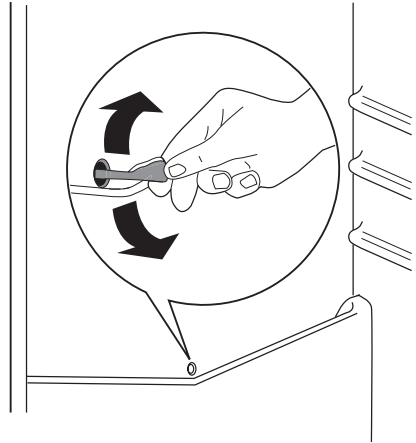

Ha a készülék nincs használatban

Ha a készüléket hosszabb ideig nem tervezi használni, tegye meg az alábbi óvintézkedéseket:

- **válassza le a készüléket a táphálózatról**
 - olvassa ki⁸⁾ és tisztítsa meg a készüléket és az összes tartozékot
 - hagyja résnyire nyitva az ajtót/ajtókat, hogy ne képződjenek kellemetlen szagok.
- Ha a fagyasztót bekapcsolva hagyja, kérjen meg valakit, hogy alkalmanként ellenőrizze, nehogy áramkimaradás esetén a benne lévő élelmiszer tönkremenjen.

MIT TEGYEK, HA...

⚠ Vigyázat A hibaelhárítás megkezdése előtt húzza ki a hálózati csatlakozódugót a hálózati csatlakozóaljzatból. Kizárólag szakképzett villanyszerelő vagy kompetens személy végezhet

olyan hibaelhárítást, amelyet ez a kézikönyv nem tartalmaz.

Fontos Normál használat közben bizonyos hangok hallhatók (kompresszor, hűtőfolyadék áramlása).

Jelenség	Lehetséges ok	Megoldás
A készülék zajos	A készülék alátámasztása nem megfelelő	Ellenőrizze, hogy a készülék stabilan áll-e (mind a négy lábának a padlón kell állnia)
Megszólal a riasztó hangjelzés. A kijelző vörös.	Az ajtó nincs jól becsukva.	Olvassa el a „Nyitott ajtó riasztás” c. szakaszt!

8) Ha alkalmazható.

Jelenség	Lehetséges ok	Megoldás
A készülék nem működik. A lámpa nem működik.	A készülék ki van kapcsolva.	Kapcsolja be a készüléket.
	A hálózati dugasz nincs megfelelően csatlakoztatva a hálózati aljzatba.	Csatlakoztassa megfelelően a hálózati dugaszt a hálózati csatlakozóaljzatba.
	A készülék nem kap tápfeszültséget. Nincs feszültség a hálózati csatlakozóaljzatban.	Csatlakoztasson egy másik elektromos készüléket a hálózati csatlakozóaljzatba. Forduljon szakképzett villanyszerelőhöz.
A lámpa nem működik.	A lámpa készenléti üzemmódban van.	Csukja be, majd nyissa ki az ajtót.
	A lámpa meghibásodott.	Olvassa el az „Izzócsere” c. részt.
A kompresszor folyamatosan működik.	A hőmérséklet nincs helyesen beállítva.	Állítson be magasabb hőmérsékletet.
	Az ajtó nincs jól becsukva.	Olvassa el „Az ajtó becsukása” c. részt.
	Túl gyakori az ajtó nyitogatása.	Ne hagyja nyitva az ajtót a szükségesnél hosszabb ideig.
	A szobahőmérséklet túl magas.	Csökkentse a szoba hőmérsékletét.
Víz folyik a hűtőszekrény hátoldalán.	Az automatikus leolvastás során a dér megolvad a hátlapon.	Ez normális jelenség.
Víz folyik be a hűtőszekrénybe.	A vízkifolyó eltömődött.	Tisztítsa meg a kifolyónyílást.
	Az élelmiszerek megakadályozzák, hogy a víz a vízgyűjtőbe folyjon.	Ügyeljen rá, hogy a termékek ne érjenek a hátsó falhoz.
A készülékben a hőmérséklet túl alacsony/magas.	A hőmérséklet-szabályozó nincs helyesen beállítva.	Állítson be magasabb/alacsonyabb hőmérsékletet.
	Az ajtó nincs jól becsukva.	Olvassa el „Az ajtó becsukása” c. részt.
	Egyszerre túl sok terméket helyezett be.	Tároljon kevesebb terméket egyszerre.
A készülékben a hőmérséklet túl magas.	Nincs hideglevegő-keringetés a készülékben.	Gondoskodjon arról, hogy legyen hideglevegő-keringetés a készülékben.

Az izzó cseréje a borhűtőben

- Húzza ki a dugaszt a hálózati aljzattól.
- A lámpaburkolatot egy szerszámmal (pl. csavarhúzóval) befelé nyomva távolítsa el, hogy a hátsó oldali csatlakozóhoz hozzáférjen. Ugyanakkor oldja ki a középső kampót, és a nyíl irányában csúsztassa le a burkolatot.
- Olyan csereizzót használjon, amely az eredetivel azonos típusú, kifejezetten háztartási eszközökhöz gyártották és azonos jellemzőkkel bír.
- Helyezze vissza a lámpaburkolatot.
- Csatlakoztassa a dugaszt a hálózati aljzatba
- Nyissa ki az ajtót Győződjön meg arról, hogy a világítás bekapcsol-e.

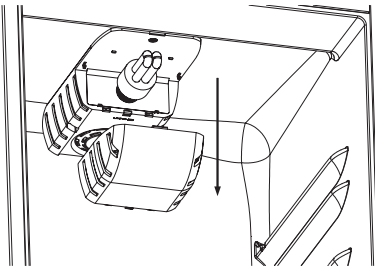
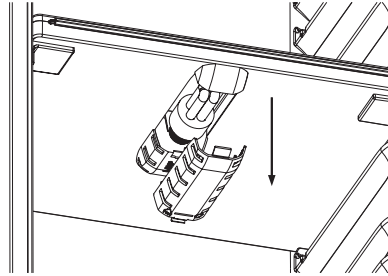
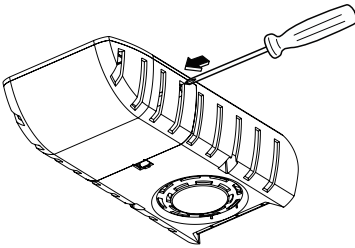

Az ajtó záródása

1. Tisztítsa meg az ajtó tömítéseket.
2. Szükség esetén állítsa be az ajtót. Olvassa el az "Üzembe helyezés" c. szakaszt.
3. Szükség esetén cserélje ki a hibás ajtó tömítéseket. Forduljon a márkaszervizhez.

MŰSZAKI ADATOK

Az 1/1998. (I. 12.) IKIM sz. miniszteri rendeletnek megfelelően

Gyártó védjegye	Electrolux	
A készülék kategóriája	Hűtőszekrény	
A fülke magassága	mm	1780
A fülke szélessége	mm	560
A fülke mélysége	mm	550
Hűtőtér nettó térfogata	liter	325
Energiaosztály (A++ és G között, ahol az A++ a leghatékonyabb, a G a legkevésbé hatékony)		EnergyClass
Villamosenergia -fogyasztás (24 órás szabványos vizsgálati eredmények alapján. A mindenkor energiafogyasztás a készülék használatától és elhelyezéstől függ.)	kWh/év	0

Klímaosztály		SN-N-ST
Feszültség	Volt	230-240
Zajteljesítmény	dB/A	34
Beépíthető		Igen

A műszaki adatok megtalálhatók a készülék belsejében bal oldalon lévő adattáblán és az energiatakarékossági címkén.

ÜZEMBE HELYEZÉS

Elhelyezés

Olyan helyen helyezze üzembe a készüléket, amelynek környezeti hőmérséklete megfelel annak a klímabesorolásnak, amely a készülék adattábláján fel van tüntetve:

Klíma-besorolás	Környezeti hőmérséklet
SN	+10°C és +32°C között
N	+16°C és +32°C között
ST	+16°C és + 38°C között
T	+16°C és + 43°C között

Elektromos csatlakoztatás

Az elektromos csatlakoztatás előtt győződjön meg arról, hogy az adattáblán feltüntetett feszültség és frekvencia megegyezik-e a háztartási hálózati áram értékeivel. A készüléket kötelező földelni. A elektromos hálózatba illő vezeték dugója ilyen érintkezéssel van ellátva. Ha a háztartási hálózati csatlakozóaljzat nincs leföldelve, csatlakoztassa a készüléket az érvényben lévő jogszabályok szerint külön földpólushoz, miután konzultált egy képesített villanyszerelővel.

A gyártó minden felelősséget elhárít magától, ha a fenti biztonsági óvintézkedéseket nem tartják be.

Ez a készülék megfelel az EGK irányelveknek.

Szellőzési követelmények

A készülék mögött megfelelő légáramlást kell biztosítani.

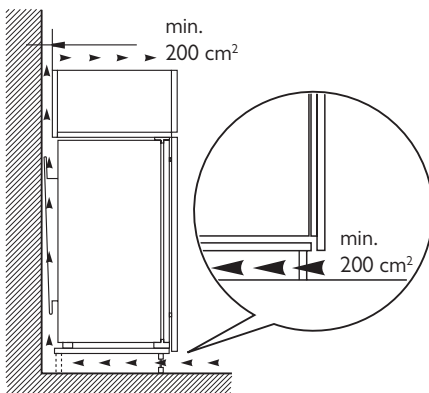

A készülék üzembe helyezése

Figyelem Ügyeljen arra, hogy a hálózati kábel szabadon mozogjon.

Hajtsa végre a következő lépéseket:

1. Nyomja az öntapadó tömítőcsíkot a készülékhez az ábrán látható módon.

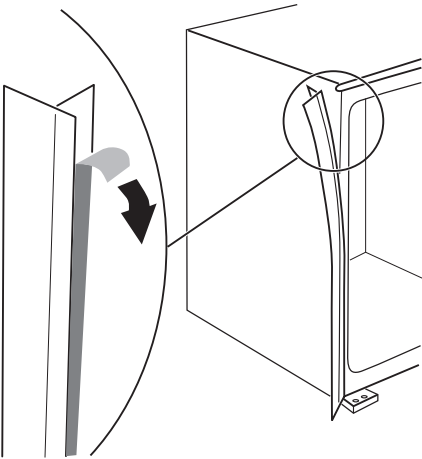

2. Állítsa be a készüléket a mélyedésbe.

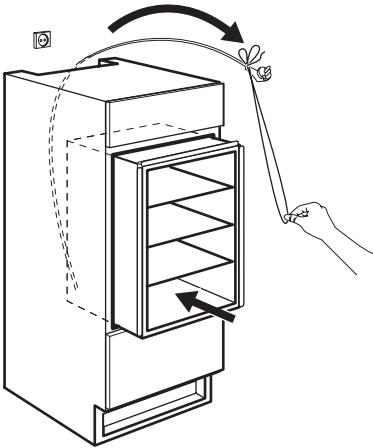

3. Rögzítse a készüléket a mélyedéshez 4 csavarral.

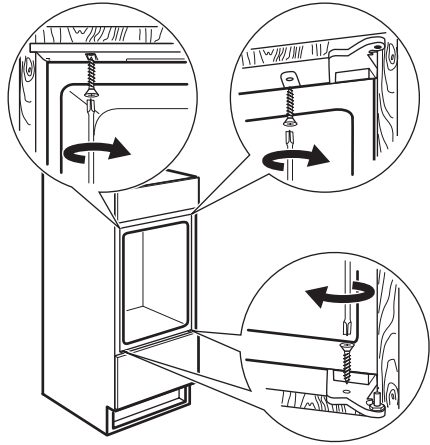

4. Helyezze fel a csavarok takarólemezeit.

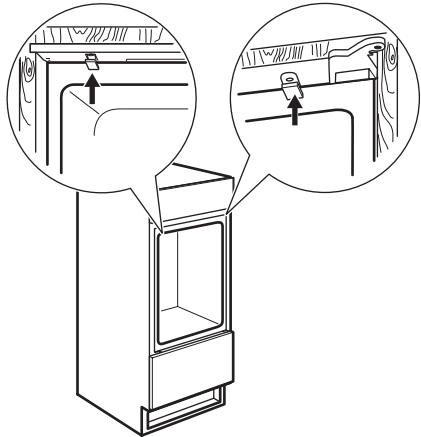

Hajtsen végre egy végső ellenőrzést, hogy megbizonyosodjon következőkről:

- Minden csavar meg van-e húzva.
- A tömítőcsík szorosan hozzátapad-e a konyhaszekrényhez.
- Az ajtó megfelelően nyílik és csukódik.

Az ajtó aljára szerelendő kiegyensúlyozó elem felszerelése

1. Nyissa ki az ajtót, lazítsa meg az alján található két alsó csavart, de ne csavarozza ki őket teljesen.

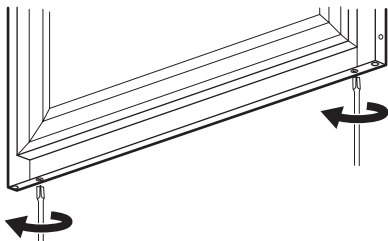

2. Állítsa be az acél kiegyensúlyozó elemet az ábrán látható módon, majd nyomja be a felső részét a csavarok feje alá.

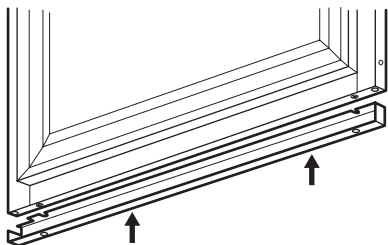

3. Igazítsa meg a kiegyensúlyozó elemet, hogy egy szintben legyen az acél ajtópanel szélével, majd húzza meg a csavarokat.

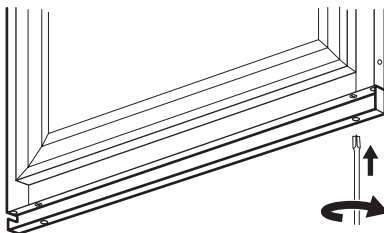

4. Tolja be az acélrudat a kiegyensúlyozó elembe az ábrán látható módon.

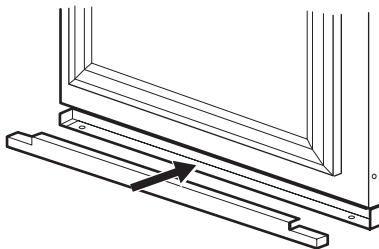

KÖRNYEZETVÉDELMI TUDNIVALÓK

A terméken vagy a csomagoláson található  szimbólum azt jelzi, hogy a termék nem kezelhető háztartási hulladékként. Ehelyett a terméket el kell szállítani az elektromos és elektronikai készülékek újrahasznosítására szakosodott megfelelő begyűjtő helyre. Azzal, hogy gondoskodik ezen termék helyes hulladékba helyezéséről, segít megelőzni azokat, a környezetre és az emberi egészségre gyakorolt potenciális

kedvezőtlen következményeket, amelyeket ellenkező esetben a termék nem megfelelő hulladékkezelése okozhatna. Ha részletesebb tájékoztatásra van szüksége a termék újrahasznosítására vonatkozóan, kérjük, lépjen kapcsolatba a helyi önkormányzattal, a háztartási hulladékok kezelését végző szolgálattal vagy azzal a bolttal, ahol a terméket vásárolta.

Electrolux. Thinking of you.

Aby dowiedzieć się więcej o naszej filozofii, odwiedź naszą stronę internetową www.electrolux.com

SPIS TREŚCI

Informacje dotyczące bezpieczeństwa	25	Co zrobić, gdy...	32
Panel sterowania	27	Dane techniczne	34
Pierwsze użycie	28	Instalacja	34
Codzienna eksploatacja	29	Ochrona środowiska	37
Konserwacja i czyszczenie	31		

Producent zastrzega sobie możliwość wprowadzenia zmian bez wcześniejszego powiadomienia



INFORMACJE DOTYCZĄCE BEZPIECZEŃSTWA

W celu zapewnienia bezpieczeństwa użytkownika i bezawaryjnej pracy urządzenia przed instalacją i pierwszym użyciem należy uważnie przeczytać instrukcję obsługi, zwracając szczególną uwagę na wskazówki oraz ostrzeżenia. Wszyscy użytkownicy urządzenia powinni poznać zasady jego bezpiecznej obsługi. Pozwoli to uniknąć niepotrzebnych pomyłek i wypadków. Prosimy o zachowanie instrukcji obsługi przez cały czas używania urządzenia oraz przekazanie jej kolejnemu użytkownikowi w razie odstąpienia lub sprzedaży urządzenia. W celu uniknięcia szkód na zdrowiu i życiu osób oraz szkód materialnych należy przestrzegać środków ostrożności podanych w niniejszej instrukcji obsługi, gdyż producent nie jest odpowiedzialny za szkody spowodowane wskutek ich nieprzestrzegania.

Bezpieczeństwo dzieci i osób upośledzonych

- Niniejsze urządzenie nie jest przeznaczone do użytku przez osoby (w tym dzieci) o ograniczonych zdolnościach fizycznych, sensorycznych czy umysłowych, a także nieposiadające wiedzy lub doświadczenia w użytkowaniu tego typu urządzeń, chyba, że będą one nadzorowane lub zostaną poinstruowane na temat korzystania z tego urządzenia przez osobę odpowiedzialną za ich bezpieczeństwo. Dzieci należy pilnować, aby mieć pewność, że nie bawią się urządzeniem.

- Opakowanie należy przechowywać w miejscu niedostępnym dla dzieci. Istnieje ryzyko uduszenia.
- W przypadku użycia urządzenia należy wyjąć wtyczkę z gniazdka, odciąć przewód zasilający (jak najbliższej urządzenia) i odkręcić drzwi, aby uchronić bawiące się dzieci przed porażeniem prądem lub przed zamknięciem się w środku urządzenia.
- Jeśli to urządzenie zawierające magnetyczne uszczelnienie drzwi ma zastąpić urządzenie z blokadą sprężynową (rygłem) w drzwiach lub w pokrywie, przed oddaniem starego urządzenia do utylizacji należy usunąć blokadę. Zapobiegnie to przypadkowemu uwięzieniu dziecka.

Ogólne zasady bezpieczeństwa

Ostrzeżenie!

- Otwory wentylacyjne w obudowie urządzenia lub w meblu do zabudowy nie mogą być zakryte ani zanieczyszczone.
- Urządzenie jest przeznaczone wyłącznie do przechowywania wina.
 - Do przyspieszenia procesu rozmrażania nie wolno używać urządzeń mechanicznych ani żadnych innych sztucznych metod.
 - Nie należy stosować innych urządzeń elektrycznych (np. maszynek do lodów) wewnątrz urządzeń chłodniczych, o ile nie zostały one dopuszczone do tego celu przez producenta.

- Należy zachować ostrożność, aby nie uszkodzić układu chłodniczego.
- W układzie chłodniczym urządzenia znajduje się czynnik chłodniczy izobutan (R600a), który jest ekologicznym gazem ziemnym (jest jednak łatwopalny). Należy zadbać o to, aby podczas transportu oraz instalacji urządzenia nie zostały uszkodzone żadne elementy układu chłodniczego.
W przypadku uszkodzenia układu chłodniczego należy:
 - unikać otwartego płomienia oraz innych źródeł zapłonu;
 - dokładnie przewietrzyć pomieszczenie, w którym znajduje się urządzenie.
- Ze względów bezpieczeństwa zabrania się dokonywania jakichkolwiek modyfikacji lub zmian konstrukcyjnych w urządzeniu. Jakikolwiek uszkodzenia przewodu zasilającego mogą spowodować zwarcie, pożar i/lub porażenie prądem.

 **Ostrzeżenie!** Wszelkie elementy elektryczne (przewód zasilający, wtyczka, sprężarka) mogą zostać wymienione wyłącznie przez technika autoryzowanego serwisu lub przez wykwalifikowanego personel techniczny.

1. Nie wolno przedłużać przewodu zasilającego.
 2. Należy upewnić się, że wtyczka przewodu zasilającego nie została przygnieciona ani uszkodzona przez tylną ściankę urządzenia. Przygnieciona lub uszkodzona wtyczka może się przegrzewać i spowodować pożar.
 3. Należy zapewnić dostęp do wtyczki przewodu zasilającego urządzenia.
 4. Nie ciągnąć za przewód zasilający.
 5. Jeżeli gniazdko sieciowe jest obluźwane, nie wolno wkładać do niego wtyczki przewodu zasilającego. Występuje zagrożenie porażenia prądem lub pożaru.
 6. Nie wolno używać urządzenia bez klosza żarówki⁹⁾ oświetlenia wnętrza.
- Urządzenie jest ciężkie. Należy zachować ostrożność podczas jego przenoszenia.
 - Nie wolno wyjmować ani dotykać przedmiotów w komorze zamrażarki wilgotnymi/mokrymi rękoma, ponieważ może to

spowodować uszkodzenie skóry lub odmrożenie.

- Nie należy wystawiać urządzenia na bezpośrednie działanie promieni słonecznych.
- Żarówki oświetlenia¹⁰⁾ zastosowane w tym urządzeniu są specjalnymi żarówkami przeznaczonymi wyłącznie do urządzeń domowych. Nie nadają się one do oświetlania pomieszczeń domowych.

Codzienna eksploatacja

- Nie wolno stawiać gorących naczyń na plastikowych elementach urządzenia.
- Nie wolno przechowywać łatwopalnych gazów ani płynów w urządzeniu, ponieważ mogą spowodować wybuch.
- Należy ściśle stosować się do wskazówek dotyczących przechowywania podanych przez producenta urządzenia. Patrz odpowiednie instrukcje.

Konserwacja i czyszczenie

- Przed przeprowadzeniem konserwacji należy wyłączyć urządzenie i wyjąć wtyczkę przewodu zasilającego z gniazdka.
- Nie wolno czyścić urządzenia metalowymi przedmiotami.
- Nie wolno używać ostrych przedmiotów do usuwania szronu z urządzenia. Należy stosować plastikową skrobaczkę.
- Należy regularnie sprawdzać otwór odpływowy skroplin w chłodziarce. W razie konieczności należy go wyczyścić. Jeżeli otwór odpływowy jest zablokowany, woda zacznie się zbierać na dnie chłodziarki.

Instalacja

Ważne! Podłączenie elektryczne urządzenia należy wykonać zgodnie z wskazówkami podanymi w odpowiednich rozdziałach.

- Rozpakować urządzenie i sprawdzić, czy nie jest w żaden sposób uszkodzone. Nie wolno podłączać urządzenia, jeśli jest uszkodzone. Ewentualne uszkodzenia należy natychmiast zgłosić sprzedawcy. W tym przypadku należy zachować opakowanie.

9) Jeśli urządzenie jest wyposażone w klosz

10) Jeśli urządzenie jest wyposażone w oświetlenie

- Zaleca się odczekanie co najmniej czterech godzin przed podłączeniem urządzenia, aby olej mógł spłynąć z powrotem do sprężarki.
- Należy zapewnić odpowiednią wentylację ze wszystkich stron urządzenia. Nieodpowiednia wentylacja prowadzi do jego przegrzewania. Aby uzyskać wystarczającą wentylację, należy postępować zgodnie z wskazówkami dotyczącymi instalacji.
- W razie możliwości tylną ściankę urządzenia należy ustawić od ściany, aby uniknąć dotykania lub chwytania za ciepłe elementy (sprężarka, skraplacz) i zapobiec ewentualnym oparzeniom.
- Urządzenia nie wolno umieszczać w pobliżu kaloryferów lub kucharek.
- Należy zadbać o to, aby po instalacji urządzenia możliwy był dostęp do wtyczki sieciowej.
- Urządzenie można podłączyć wyłącznie do instalacji doprowadzającej wodę pitną.¹¹⁾

Serwis

- Wszelkie prace elektryczne związane z serwisowaniem urządzenia powinny być

przeprowadzone przez wykwalifikowanego elektryka lub inną kompetentną osobę.

- Naprawy tego produktu muszą być wykonywane w autoryzowanym punkcie serwisowym. Należy stosować wyłącznie oryginalne części zamienne.

ochrona środowiska



W obiegu czynnika chłodniczego ani w materiałach izolacyjnych urządzenia nie ma gazów szkodliwych dla warstwy ozonowej. Urządzenia nie należy wyrzucać wraz z odpadami komunalnymi i śmieciami. Pianka izolacyjna zawiera łatwopalne gazy: urządzenie należy utylizować zgodnie z obowiązującymi przepisami, które można uzyskać od władz lokalnych. Należy unikać uszkodzenia układu chłodniczego, szczególnie z tyłu przy wymienniku ciepła. Materiały zastosowane w urządzeniu, które są oznaczone symbolem , nadają się do ponownego przetworzenia.

PANEL STEROWANIA

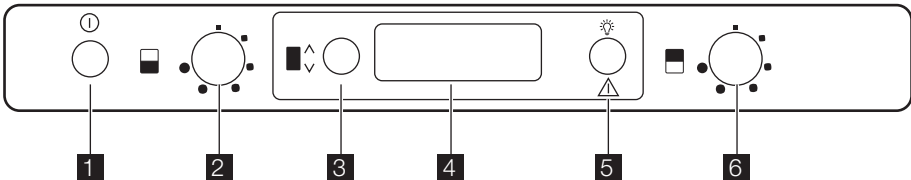

1. Wyłącznik (WŁ./WYŁ.)
2. Regulator temperatury w dolnej komorze
3. Przycisk wyboru komory
4. Wyświetlacz
5. Przycisk kasowania alarmu
Przycisk oświetlenia

6. Regulator temperatury w górnej komorze

Wyświetlacz

11) Jeśli przewidziane jest podłączenie do sieci wodociągowej.

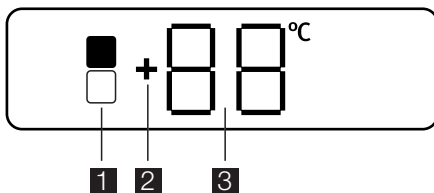

1. Wskaźnik wybranej komory
2. Wskaźnik dodatniej temperatury
3. Wskaźnik temperatury

Włączanie

Jeśli po włożeniu wtyczki przewodu zasilającego do gniazdka nie włączy się podświetlenie wyświetlacza, nacisnąć wyłącznik (WŁ./WYŁ.).

Wyłączanie

Aby wyłączyć urządzenie, należy nacisnąć wyłącznik (WŁ./WYŁ.) i przytrzymać przez ponad 1 sekundę.

Następnie zostanie wyświetlone wskazanie odliczania temperatury w kolejności -3 -2 -1.

Gdy urządzenie zostanie wyłączone, zgaśnie również wyświetlacz.

Regulacja temperatury

Wybrać żadaną komorę poprzez naciśnięcie przycisku wyboru komory.

Ustawić temperaturę poprzez obrócenie pokrętki (regulatora temperatury w górnej lub w dolnej komorze, zależnie od tego, w której komorze ma być ustawiona temperatura).

Ustawiając temperaturę należy jednak uwzględnić to, że temperatura wewnątrz urządzenia zależy od:

- temperatury w pomieszczeniu

PIERWSZE UŻYCIE

Czyszczenie wnętrza

W celu usunięcia zapachu nowego produktu przed pierwszym uruchomieniem urządzenia należy wymyć jego wnętrze i znajdujące się w nim elementy letnią wodą z łagodnym mydłem, a następnie dokładnie je wysuszyć.

- częstotliwości otwierania drzwi
- liczby przechowywanych butelek
- umiejscowienia urządzenia.

Alarm otwartych drzwi

Jeśli drzwi urządzenia pozostają otwarte przez około 5 minut, włącza się alarm dźwiękowy. Alarm otwartych drzwi jest sygnalizowany przez:

- miganie wskaźnika wybranej komory
- czerwone podświetlenie wyświetlacza
- sygnał dźwiękowy.

Nacisnąć przycisk kasowania alarmu, aby wyłączyć alarm dźwiękowy.

Po przywróceniu normalnych warunków (zamknięte drzwi), alarm dźwiękowy wyłączy się.

Przycisk oświetlenia

Jeśli oświetlenie ma pozostać włączone przy zamkniętych drzwiach, wystarczy otworzyć i zamknąć drzwi urządzenia, co spowoduje, że oświetlenie pozostanie włączone przez około 10 minut.

Aby wyłączyć oświetlenie przed upływem czasu automatycznego wyłączenia, należy otworzyć drzwi i nacisnąć przycisk oświetlenia.

Oświetlenie nie ma negatywnego wpływu na jakość wina.

Ważne! Nie należy stosować detergentów ani proszków do szorowania, ponieważ mogą one uszkodzić powierzchnię urządzenia.

CODZIENNA EKSPLOATACJA

Układanie wina

Górna komora

Temperaturę można regulować w zakresie od +6 do +11°C. Ta komora nadaje się idealnie do przechowywania młodych czerwonych i białych win, przeznaczonych do natychmiastowego spożycia. Komory użytkowe o zróżnicowanej temperaturze.

Dolna komora

Temperaturę można regulować w zakresie od +12 do +18°C. Ta komora nadaje się idealnie do przechowywania i leżakowania wina przez dłuższy czas.

Temperatury, które można uzyskać w tej komorze, są odpowiednie do przechowywania starzonych i mocnych win.

Ułożyć butelki w taki sposób, aby nie doszło do wyschnięcia korków.

Przechowywać wino w ciemnym miejscu. Drzwi urządzenia są wyposażone w podwójną szybę z przyciemnianego szkła z filtrem UV, aby chronić wino przed działaniem światła, jeśli urządzenie zostanie ustawione w dobrze oświetlonym miejscu.

Unikać zbyt częstego włączania oświetlenia urządzenia lub na zbyt długi czas. Wino lepiej przechowuje się w ciemnym miejscu. Obchodzić się z butelkami ostrożnie, aby uniknąć wstrząsania winem.

Stosować się do zaleceń i wskazówek otrzymanych przy zakupie lub zawartych w dokumentacji technicznej, jeśli chodzi o jakość, długość i optymalną temperaturę przechowywania wina.



Wskazówki dotyczące przechowywania

Czas przechowywania wina zależy od jego wieku, odmiany winogron oraz zawartości alkoholu, fruktozy i taniny. Przy zakupie wina, należy sprawdzić, czy było ono już poddane procesowi starzenia, czy dla poprawienia jakości wymaga dalszego leżakowania.

Zalecane temperatury przechowywania

- Szampan i wina musujące – od 6 do 8°C
- Białe wina – od 10 do 12°C
- Różowe i lekkie czerwone wina – od 12 do 16°C
- Starzone czerwone wina – od 14 do 16°C

Układając butelki jedna na drugiej, należy zwrócić uwagę, aby nie dotykały one płyty chłodzącej chłodziarki.

Półki chłodziarki do wina

Półki można wyjąć do czyszczenia.

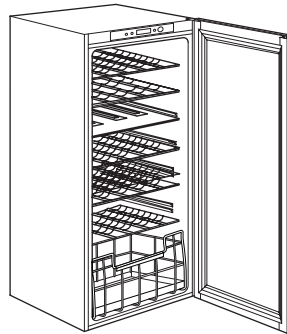

Półka na butelki w chłodziarce do wina

Wyjąć półkę i wsunąć ją między dwie prowadnice.

Maksymalne dopuszczalne obciążenie półek na butelki wynosi 30 kg.

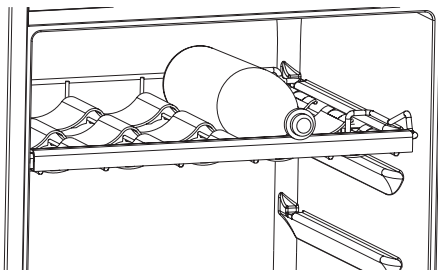

W celu lepszego wyeksponowania wina półkę można zamocować pod kątem, między prowadnicami oddalonymi o 100 mm.

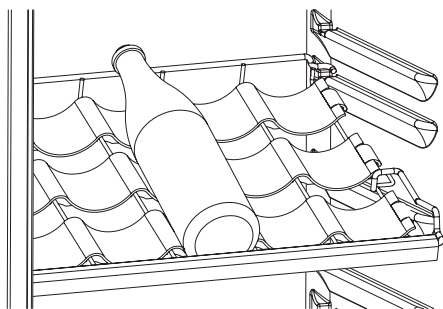

Dolna komora jest wyposażona w wysuwającą szufladę do przechowywania butelek w pozycji pionowej.

Szuflada jest wyposażona w dwie przegrody umożliwiające dopasowanie do zróżnicowanej średnicy butelek.

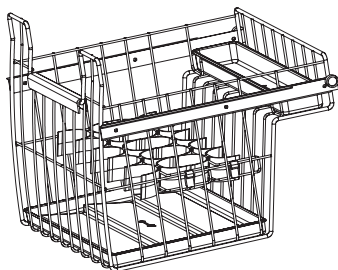

Nawilżacz

Bardzo duże znaczenie dla prawidłowego przechowywania wina ma odpowiednia wilgotność.

Chłodziarka do wina jest wyposażona w specjalne urządzenie nawilżające, które podnosi poziom wilgotności w jej wnętrzu.

Ułożycy znajdujące się w wyposażeniu kamienie wulkaniczne w małym pojemniku, jak pokazano na rysunku. Następnie napełnić pojemnik do połowy wodą.

Podczas normalnej pracy urządzenia kamienie wulkaniczne są regularnie zwilżane wodą; należy okresowo sprawdzać obecność wody w pojemniku i w razie potrzeby uzupełniać jej poziom.

Należy pamiętać, że jeśli urządzenie jest użytkowane w miejscu, gdzie występuje szczególnie duża wilgotność, poziom wilgotności wewnątrz chłodziarki będzie również stosunkowo wysoki.

Może to powodować osadzanie się pary wodnej na butelkach po otwarciu drzwi lub odklejanie się etykiet. W takim przypadku należy odpowiednio zmniejszyć ilość wody w pojemniku.

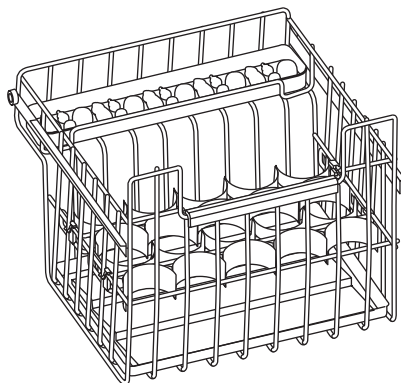

Obieg powietrza

W komorze chłodziarki znajduje się specjalny wentylator AIRLIGHT, który włącza się automatycznie, zależnie od ustawienia termostatu urządzenia i warunków otoczenia.

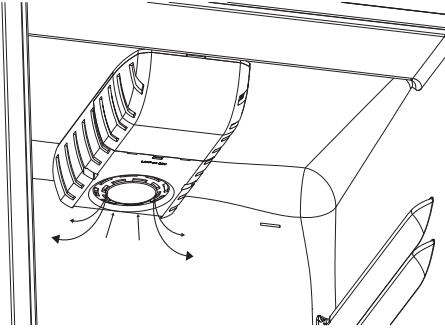

KONSERWACJA I CZYSZCZENIE

! **Uwaga!** Przed przeprowadzeniem jakichkolwiek prac konserwacyjnych, należy odłączyć urządzenie od zasilania.

🌿 Układ chłodniczy urządzenia zawiera węglowodory. Prace konserwacyjne i uzupełnianie mogą wykonywać wyłącznie technicy autoryzowanego serwisu.

Okresowe czyszczenie

Urządzenie należy czyścić regularnie:

- Wnętrze i akcesoria należy czyścić za pomocą ciepłej wody z dodatkiem łagodnego mydła.
- Należy regularnie sprawdzać i czyścić uszczelki drzwi.
- Dokładnie opłukać i wysuszyć.

Ważne! Nie ciągnąć, nie przesuwac ani nie niszczyć rurek i/lub przewodów umieszczonych w urządzeniu.

Do czyszczenia wnętrza urządzenia nie stosować środków czyszczących, proszków do szorowania, pachnących środków czyszczących lub wosku do polerowania, gdyż mogą one uszkodzić powierzchnię i pozostawić silny zapach.

Oczyścić skraplacz (czarna kratka) i sprężarkę z tyłu urządzenia za pomocą szczotki. Poprawi to wydajność urządzenia i zmniejszy zużycie energii elektrycznej.

Ważne! Należy uważać, aby nie uszkodzić układu chłodniczego.

Niektóre kuchenne środki czyszczące zawierają substancje chemiczne, które mogą

uszkodzić tworzywo zastosowane w urządzeniu. Z tego względu zaleca się mycie zewnętrznych części urządzenia ciepłą wodą z niewielką ilością płynu do mycia naczyń.

Po czyszczeniu ponownie podłączyć urządzenie do zasilania.

Rozmrażanie

Podczas normalnego użytkowania szron jest usuwany automatycznie z parownika przy każdym wyłączeniu silnika sprężarki. Woda z rozpuszczonego szronu spływa rynienką do specjalnego pojemnika znajdującego się z tyłu urządzenia nad sprężarką, skąd następnie odparowuje.

Ważne jest okresowe czyszczenie otworu odpływowego znajdującego się pośrodku rynienki, aby zapobiec przelewaniu się wody i kapaniu jej do wnętrza urządzenia. Należy używać specjalnej przetyczki dostarczonej wraz z urządzeniem i umieszczonej w otworze odpływowym.

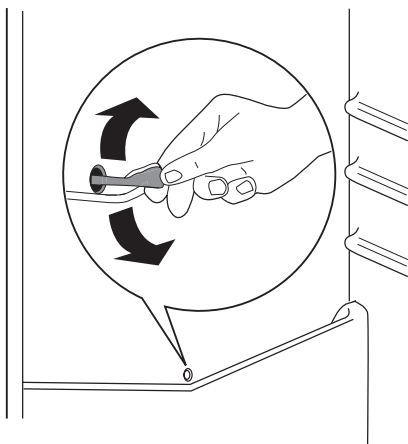

Przerwy w użytkowaniu urządzenia

Jeśli urządzenie nie jest używane przez długi czas, należy wykonać następujące czynności:

- **odłączyć urządzenie od zasilania**
 - rozmrozić¹²⁾ i wyczyścić urządzenie oraz wszystkie akcesoria
 - pozostawić uchylone drzwi, aby uniknąć powstawania nieprzyjemnych zapachów.
- Jeśli urządzenie pozostanie włączone, należy poprosić kogoś o regularne kontrole, aby uniknąć zepsucia się żywności w przypadku przerwy w zasilaniu.

CO ZROBIĆ, GDY...

! **Ostrzeżenie!** Przed przystąpieniem do rozwiązywania problemów należy wyjąć wtyczkę przewodu zasilającego z gniazdka. Rozwiązywanie problemów nieuwzględnionych w niniejszej instrukcji można powierzyć wyłącznie wykwalifikowa-

nemu elektrykowi lub innej kompetentnej osobie.

Ważne! Podczas normalnego użytkowania urządzenia słychać odgłosy jego pracy (sprężarka, obieg czynnika chłodniczego).

Problem	Możliwa przyczyna	Rozwiązanie
Urządzenie głośno pracuje	Urządzenie nie jest prawidłowo ustawione	Sprawdzić, czy urządzenie stoi stabilnie (wszystkie cztery nóżki powinny stać na podłodze)
Rozlega się sygnał dźwiękowy. Wyświetlacz jest podświetlony na czerwono.	Drzwi nie są prawidłowo zamknięte.	Patrz „Alarm otwartych drzwi”.
Urządzenie nie działa. Nie działa oświetlenie.	Urządzenie jest wyłączone.	Włączyć urządzenie.
	Wtyczka przewodu zasilającego nie została prawidłowo podłączona do gniazdka.	Podłączyć prawidłowo wtyczkę do gniazdka.
	Urządzenie nie jest zasilane. Brak napięcia w gniazdku.	Podłączyć inne urządzenie elektryczne do tego samego gniazdka. Skontaktować się z wykwalifikowanym elektrykiem.
Nie działa oświetlenie.	Oświetlenie jest w trybie czuwania.	Zamknąć i otworzyć drzwi.
	Żarówka jest przepalona.	Patrz „Wymiana żarówki”.
Sprężarka pracuje w sposób ciągły.	Temperatura nie jest prawidłowo ustawiona.	Ustawić wyższą temperaturę.

12) Jeśli przewidziano.

Problem	Możliwa przyczyna	Rozwiązanie
	Drzwi nie są prawidłowo zamknięte.	Patrz „Zamykanie drzwi”.
	Drzwi są otwierane zbyt często.	Nie pozostawiać otwartych drzwi dłużej niż to konieczne.
	Temperatura w pomieszczeniu jest zbyt wysoka.	Obniżyć temperaturę w pomieszczeniu.
Po tylnej ścianie chłodziarki spływa woda.	Podczas procesu automatycznego rozmrażania szron roztapia się na tylnej ścianie.	Jest to właściwe.
Woda spływa do komory chłodziarki.	Odpyływ skroplin jest zatkany.	Oczyścić odpływ skroplin.
	Produkty uniemożliwiają spływanie skroplin do rynienki na tylnej ścianie.	Upewnić się, że produkty nie stykają się z tylną ścianką.
Temperatura w urządzeniu jest zbyt niska/wysoka.	Regulator temperatury nie jest ustawiony prawidłowo.	Ustawić wyższą/niższą temperaturę.
	Drzwi nie są prawidłowo zamknięte.	Patrz „Zamykanie drzwi”.
	Włożono jednocześnie zbyt wiele produktów.	Ograniczyć ilość jednocześnie wkładanych produktów.
Temperatura w urządzeniu jest zbyt wysoka.	Brak obiegu zimnego powietrza w urządzeniu.	Zapewnić obieg zimnego powietrza w urządzeniu.

Wymiana żarówki w chłodziarce do wina

1. Wyjąć wtyczkę przewodu zasilającego z gniazdka.
2. Wymontować klosz żarówki naciskając go do wewnątrz za pomocą narzędzia (np. śrubokrętu), aby zwolnić tylne zaczepy. Jednocześnie zwolnić środkowy zaczep i przesunąć klosz w kierunku wskazanym strzałkami.
3. Wymienić przepaloną żarówkę na nową żarówkę tego samego typu i o takich samych parametrach, przeznaczoną specjalnie do urządzeń domowych.
4. Zamontować klosz żarówki.
5. Włożyć wtyczkę przewodu zasilającego do gniazdka.
6. Otworzyć drzwi. Sprawdzić, czy oświetlenie się włącza.

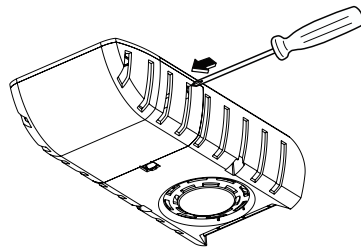

Zamykanie drzwi

1. Wyczyścić uszczelki drzwi.
2. W razie konieczności wyregulować drzwi. Patrz punkt "Instalacja".
3. W razie konieczności wymienić uszkodzone uszczelki drzwi. Skontaktować się z autoryzowanym punktem serwisowym.

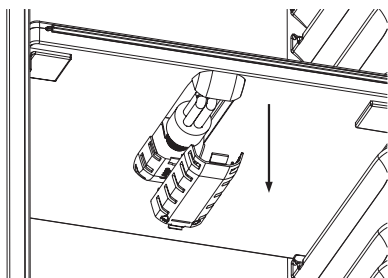
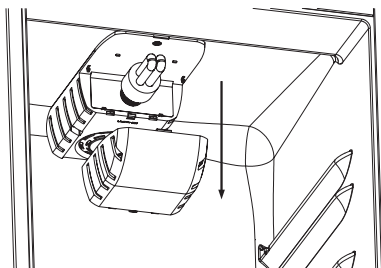

DANE TECHNICZNE

Wymiary wnęki		
	Wysokość	1780 mm
	Szerokość	560 mm
	Głębokość	550 mm
Napięcie		230-240 V
Częstotliwość		50 Hz

Dane techniczne podane są na tabliczce znamionowej znajdującej się z lewej strony

wewnątrz urządzenia oraz na etykiecie efektywności energetycznej.

INSTALACJA

Ustawianie

Urządzenie należy instalować w miejscu, w którym temperatura otoczenia będzie odpowiadać klasie klimatycznej wskazanej na tabliczce znamionowej urządzenia:

Klasa klimatyczna	Temperatura otoczenia
SN	od +10°C do +32°C
N	od +16°C do +32°C
ST	od +16°C do +38°C
T	od +16°C do +43°C

Przyłącze elektryczne

Przed podłączeniem urządzenia do sieci elektrycznej należy sprawdzić, czy napięcie oraz częstotliwość podane na tabliczce znamionowej odpowiadają parametrom domowej instalacji zasilającej. Urządzenie musi być uziemione. Wtyczka przewodu zasilającego dołączonego do urządzenia posiada styk uziemiający. Jeśli gniazdko zasilania nie jest uziemione, urządzenie należy odrębnie uziemić zgodnie z aktualnymi przepisami, uzgadniając to z wykwalifikowanym elektrykiem. Producent nie ponosi żadnej odpowiedzialności w przypadku nieprzestrzegania powyższych wskazówek dotyczących bezpieczeństwa. Niniejsze urządzenie spełnia wymogi dyrektyw Unii Europejskiej.

Wymagania dotyczące wentylacji

Przepływ powietrza za urządzeniem musi być wystarczający.

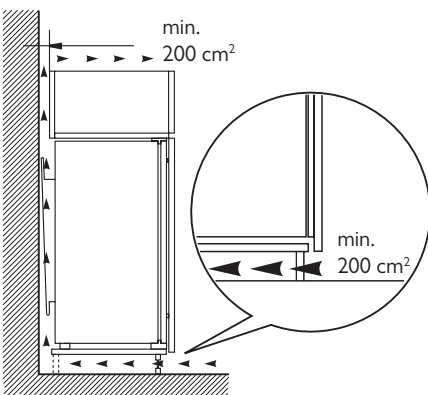

Instalacja urządzenia

⚠ Uwaga! Upewnić się, że przewód zasilający nie jest przyciśnięty.

Wykonać następujące czynności:

1. Przykleić uszczelkę do obudowy urządzenia tak, jak pokazano na rysunku.

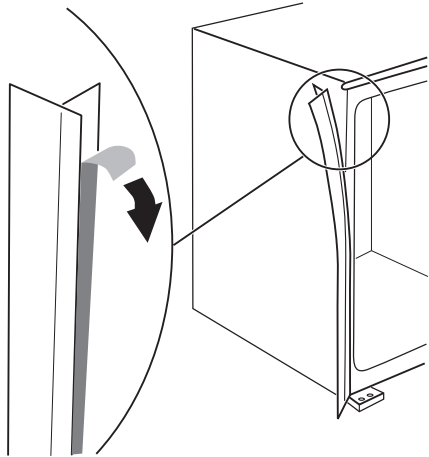

2. Umieścić urządzenie we wnęce.

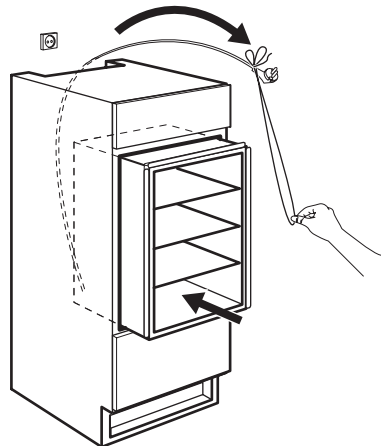

3. Przykręcić urządzenie do wnęki 4 wkrętami.

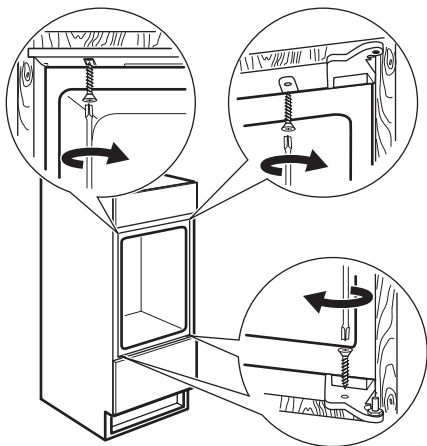

4. Założyć osłony na wkręty.

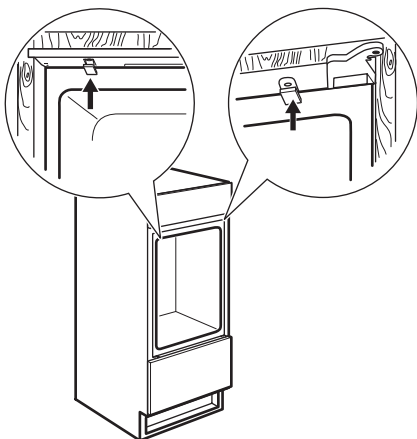

Na końcu upewnić się, czy:

- Wszystkie wkręty zostały dokręcone.
- Uszczelki dobrze przylegają do obudowy urządzenia.
- Drzwi otwierają i zamykają się prawidłowo.

Instrukcja montażu listwy maskującej w dolnej części drzwi

1. Przy otwartych drzwiach poluzować dwie śruby w dolnej części drzwi, ale nie wykręcać ich całkowicie.

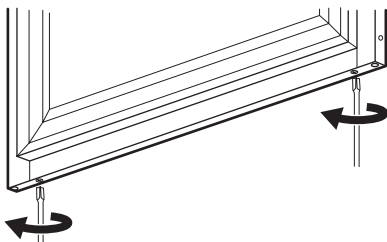

2. Umieścić stalową listwę maskującą, jak pokazano na rysunku i wsunąć jej górną część pod łby śrub.

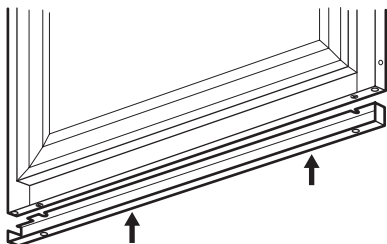

3. Wyrównać listwę maskującą ze stalowym panelem drzwi i dokręcić śruby.

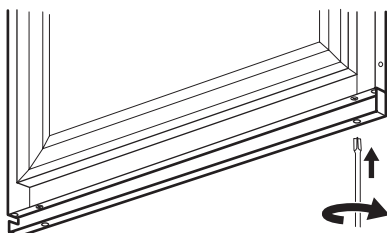

4. Włożyć stalowe wypełnienie do środka listwy maskującej, jak pokazano na rysunku.

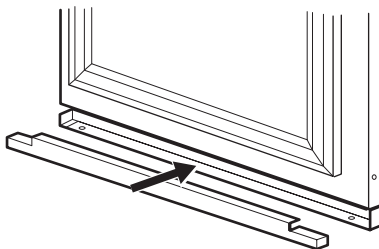

OCHRONA ŚRODOWISKA

Symbol  na produkcie lub na opakowaniu oznacza, że tego produktu nie wolno traktować tak, jak innych odpadów domowych. Należy oddać go do właściwego punktu skupu surowców wtórnych zajmującego się złomowanym sprzętem elektrycznym i elektronicznym. Właściwa utylizacja i złomowanie pomaga w eliminacji niekorzystnego wpływu

złomowanych produktów na środowisko naturalne oraz zdrowie. Aby uzyskać szczegółowe dane dotyczące możliwości recyklingu niniejszego urządzenia, należy skontaktować się z lokalnym urzędem miasta, służbami oczyszczania miasta lub sklepem, w którym produkt został zakupiony.

Electrolux. Thinking of you.

Saiba mais sobre a nossa filosofia em www.electrolux.com

ÍNDICE

Informações de segurança	38	O que fazer se...	44
Painel de controlo	40	Dados técnicos	46
Primeira utilização	41	Instalação	47
Utilização diária	41	Preocupações ambientais	49
Manutenção e limpeza	43		

Sujeito a alterações sem aviso prévio



INFORMAÇÕES DE SEGURANÇA

Para a sua própria segurança e para garantir uma utilização correcta, antes de instalar e usar o aparelho pela primeira vez, leia atentamente este manual do utilizador, incluindo as suas sugestões e advertências. Para evitar erros e acidentes desnecessários, é importante que todas as pessoas que utilizam o aparelho conheçam o seu funcionamento e as características de segurança. Guarde estas instruções e certifique-se de que elas acompanham o aparelho em caso de transferência ou venda, para que todos os que venham a usá-lo estejam devidamente informados quanto à sua utilização e segurança.

Para sua segurança e da propriedade, guarde as precauções destas instruções de utilização, uma vez que o fabricante não é responsável pelos danos causados por omissão.

Segurança para crianças e pessoas vulneráveis

- Este aparelho não se destina a ser utilizado por pessoas (incluindo crianças) com capacidades físicas, sensoriais ou mentais reduzidas ou sem experiência e conhecimento, excepto se lhes tiver sido dada supervisão ou instrução relativa à utilização do aparelho por uma pessoa responsável pela sua segurança. As crianças devem ser vigiadas para assegurar que não brincam com o aparelho.
- Mantenha todas as embalagens fora do alcance das crianças. Existe o risco de asfixia.
- Se eliminar o aparelho retire a ficha da tomada, corte o cabo eléctrico (o mais perto do aparelho possível) e retire a por-

ta para evitar que crianças a brincar sofram choques eléctricos ou se fechem dentro do aparelho.

- Se este aparelho, com vedantes de porta magnéticos for substituir um aparelho mais velho com fecho de mola (lingueta) na porta ou tampa, certifique-se de que o fecho de mola está desactivado antes de eliminar o velho aparelho. Tal irá evitar que se torne numa armadilha fatal para uma criança.

Segurança geral**Advertência**

Mantenha as aberturas de ventilação da caixa do aparelho ou da estrutura de encaixe sem obstruções.

- Este aparelho deve ser usado exclusivamente para o armazenamento do vinho.
- Não utilize um dispositivo mecânico ou qualquer meio artificial para acelerar o processo de descongelação.
- Não utilize outros aparelhos eléctricos (como máquinas de fazer gelados) dentro dos aparelhos de refrigeração, a não ser que sejam aprovados para este fim pelo fabricante.
- Não danifique o circuito de refrigeração.
- O refrigerante isobutano (R600a) está contido no circuito de refrigeração do aparelho, um gás natural com um alto nível de compatibilidade ambiental que é, no entanto, inflamável. Durante o transporte e a instalação do aparelho, certifique-se de que nenhum dos componentes do circuito de refrigeração fica danificado. Se o circuito de refrigeração se danificar:

- evite chamas vivas e fontes de ignição
- ventile totalmente a divisão onde o aparelho se encontra
- É perigoso alterar as especificações ou modificar este produto. Quaisquer danos no cabo poderão provocar um curto-circuito, incêndio e/ou choque eléctrico.



Advertência Qualquer componente eléctrico (cabo de alimentação, ficha, compressor) tem de ser substituído por um técnico certificado ou um técnico qualificado.

1. Não deve colocar extensões no cabo de alimentação.
 2. Certifique-se de que a ficha não está esmagada ou danificada pela parte posterior do aparelho. Uma ficha esmagada ou danificada pode sobreaquecer e causar um incêndio.
 3. Certifique-se de que consegue alcançar a ficha do aparelho.
 4. Não puxe o cabo de alimentação.
 5. Se a tomada estiver solta, não introduza a ficha. Existe um risco de choque eléctrico ou incêndio.
 6. Não deve utilizar o aparelho sem a tampa da lâmpada¹³⁾ de iluminação interior.
- Esta máquina é pesada. Tenha cuidado quando a deslocar.
 - Não retire nem toque nos elementos do compartimento do congelador se estiver com as mãos húmidas/molhadas, pois pode causar abrasões na pele ou queimaduras provocadas pelo gelo.
 - Evite a exposição prolongada do aparelho à luz solar directa.
 - Lâmpadas ¹⁴⁾utilizadas neste aparelho são lâmpadas especiais, seleccionadas apenas para aparelhos domésticos. Não são adequadas para iluminação doméstica.

Utilização diária

- Não coloque painéis quentes nas partes de plástico do aparelho.
- Não guarde gases ou líquidos inflamáveis no aparelho, porque podem explodir.

- As recomendações de armazenamento dos fabricantes do aparelho devem ser estritamente cumpridas. Consulte as respectivas instruções.

Limpeza e manutenção

- Antes da manutenção, desligue o aparelho e retire a ficha da tomada.
- Não limpe o aparelho com objectos de metal.
- Não utilize objectos afiados para remover o gelo do aparelho. Utilize um raspador de plástico.
- Inspeccione regularmente o orifício de descarga do frigorífico para presença de água descongelada. Se necessário, limpe o orifício de descarga. Se o orifício estiver bloqueado, a água irá acumular na parte inferior do aparelho.

Instalação

Importante Para efectuar a ligação eléctrica, siga atentamente as instruções fornecidas nos parágrafos específicos.

- Desembale o aparelho e verifique se existem danos. Não ligue o aparelho se estiver danificado. Em caso de danos, informe imediatamente o local onde o adquiriu. Nesse caso, guarde a embalagem.
- É recomendável aguardar pelo menos duas horas antes de ligar o aparelho, para permitir que o óleo regresse ao compressor.
- Assegure uma circulação de ar adequada à volta do aparelho, caso contrário pode provocar sobreaquecimento. Para garantir uma ventilação suficiente, siga as instruções relevantes para a instalação.
- Sempre que possível, a traseira do aparelho deve ficar virada para uma parede para evitar toques nas partes quentes (compressor, condensador) e possíveis queimaduras.
- Não coloque o aparelho perto de radiadores ou fogões.
- Certifique-se de que a ficha de alimentação fica acessível após a instalação do aparelho.
- Ligue apenas a uma fonte de água potável. ¹⁵⁾

¹³⁾ Se a tampa da lâmpada estiver prevista

¹⁴⁾ Se as lâmpadas estiverem previstas

¹⁵⁾ Se estiver prevista uma ligação hídrica

Assistência

- Quaisquer trabalhos eléctricos necessários para a manutenção do aparelho devem ser efectuados por um electricista qualificado ou pessoa competente.
- A manutenção deste produto deve ser efectuada por um Centro de Assistência autorizado, o qual deverá utilizar apenas peças sobressalentes originais.

Protecção ambiental

-  Este aparelho não contém gases que possam danificar a camada de ozono, tanto no circuito refrigerante como nos

materiais de isolamento. O aparelho não deverá ser eliminado juntamente com o lixo doméstico. A espuma de isolamento contém gases inflamáveis: o aparelho deverá ser eliminado de acordo com as normas aplicáveis que pode obter junto das autoridades locais. Evite danificar a unidade de arrefecimento, especialmente na parte traseira, perto do permutador de calor. Os materiais utilizado neste aparelho marcados pelo símbolo  são recicláveis.

PAINEL DE CONTROLO

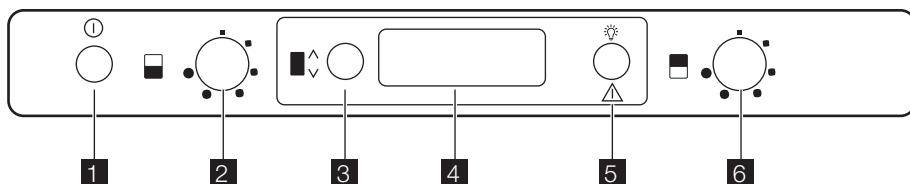

1. Botão LIGAR/DESLIGAR
2. Regulador de temperatura do compartimento inferior
3. Botão de selecção do compartimento
4. Visor
5. Botão de reiniciação do alarme
Botão da luz

6. Regulador de temperatura do compartimento superior

Visor

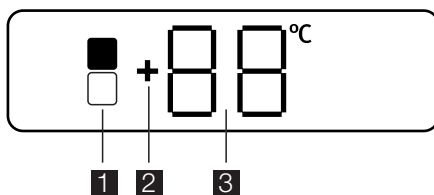

1. Indicador do compartimento seleccionado
2. Indicador de temperatura positiva
3. Indicador de temperatura

Ligar

Depois de ligar a ficha à tomada, se o visor não estiver iluminado, prima o botão LIGAR/DESLIGAR.

Desligar

O aparelho é desligado premindo o botão LIGAR/DESLIGAR durante mais de 1 segundo.

A seguir, é apresentada uma contagem decrescente da temperatura de -3 -2 -1.

Quando o aparelho é desligado, o Visor também desliga.

Regulação da temperatura

Selecione o compartimento, premindo o botão de selecção do Compartimento.

Regule a temperatura, rodando o botão (Temperatura do compartimento superior ou inferior, dependendo do compartimento a regular).

No entanto, a definição exacta deve ser escolhida tendo em conta que a temperatura no interior do aparelho depende da:

- temperatura ambiente
- frequência de abertura das portas
- quantidade de garrafas armazenadas
- localização do aparelho.

Alarme de porta aberta

Ouve-se um alarme acústico quando a porta permanece aberta durante cerca de 5 minutos. As condições do alarme de porta aberta são indicadas por:

- intermitência do Indicador do compartimento seleccionado

- iluminação a vermelho do visor
- sinal acústico.

Prima o botão de reiniciação do alarme para desactivar o alarme acústico.

Quando as condições normais forem restabelecidas (porta fechada), o alarme sonoro pára.

Botão da luz

Se pretender que a luz permaneça acesa, com a porta fechada, basta abrir e fechar a porta e a luz permanece ACESA automaticamente durante 10 minutos.

Se pretender desligar a luz antes da desactivação automática, abra a porta e prima o botão Luz.

A luz não tem qualquer efeito negativo sobre a qualidade do vinho.

PRIMEIRA UTILIZAÇÃO

Limpeza do interior

Antes de utilizar o aparelho pela primeira vez, limpe o interior e todos os acessórios internos com água morna e sabão neutro de modo a remover o cheiro típico de um produto novo, de seguida seque minuciosamente.

Importante Não utilize detergentes ou pós abrasivos, pois estes danificam o acabamento.

UTILIZAÇÃO DIÁRIA

Disposição do vinho

Compartimento superior:

A temperatura pode ser regulada entre +6 e + 11°C. Este compartimento é ideal para vinhos que vão ser consumidos imediatamente, principalmente brancos ou tintos jovens. Compartimentos operacionais com temperaturas diferenciadas.

Compartimento inferior:

A temperatura pode ser regulada entre + 12 e + 18°C. Este compartimento é ideal para a conservação e refinamento dos vinhos tintos ou brancos por longos períodos.

As temperaturas deste compartimento são próprias para a conservação de vinhos envelhecidos e incorporados.

Coloque as garrafas de forma a que as rolhas não fiquem secas.

Conserve o vinho no escuro. A porta possui um vidro duplo fosco e anti-UV para prote-

ger o vinho da luz se o frigorífico estiver colocado num local bem iluminado.

Evite acender a luz do aparelho muitas vezes e durante muito tempo. O vinho conserva-se melhor no escuro.

Manuseie as garrafas com cuidado para não agitar o vinho.

Tenha em atenção as recomendações e os conselhos que recebeu no momento da compra ou os indicados na documentação técnica relativa à qualidade, duração e temperatura óptima de conservação do vinho.

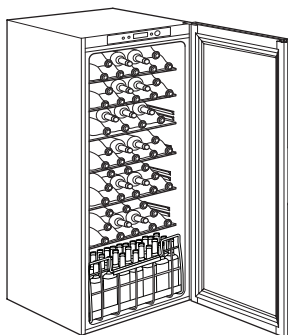

Sugestões de conservação

O tempo de conservação do vinho depende do envelhecimento, do tipo de uva, do teor alcoólico e do nível de frutose e tanino nele contidos. No momento da compra, verifique se o vinho já está envelhecido ou se melhora com o passar do tempo.

Temperaturas de conservação aconselhadas:

- Para champanhe e vinhos espumantes entre 6 e 8 °C
- Para vinhos brancos entre 10 e 12 °C
- Para vinhos rosé e tintos leves entre 12 e 16 °C
- Vinhos tintos envelhecidos, 14 -16 °C

Se colocar várias garrafas umas em cima das outras, certifique-se de que não tocam na placa de refrigeração do frigorífico.

Prateleiras da garrafeira

As prateleiras podem ser retiradas para limpeza.

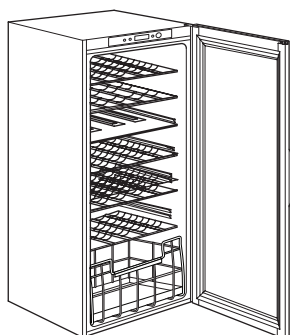

Porta-garrafas da garrafeira

Retire a prateleira e insira-a entre as duas calhas.

Nas consolas porta-garrafas, o peso máximo permitido é de 30 Kg.

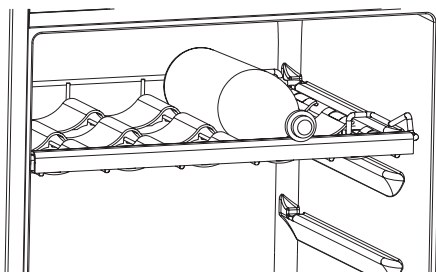

É possível dispor a prateleira entre as calhas a uma distância de 100 mm para permitir uma melhor exposição das garrafas

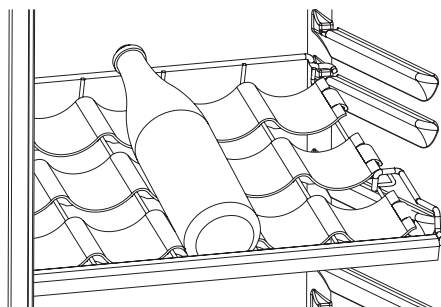

O compartimento inferior está equipado com uma gaveta deslizante para colocar as garrafas na vertical.

A gaveta possui dois separadores que se adaptam a garrafas com diâmetros diferentes.

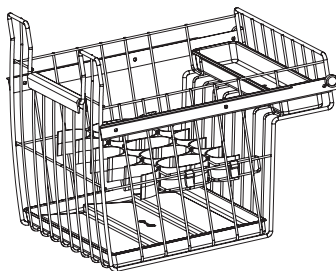

Humidificador

A quantidade certa de humidade é fundamental para o armazenamento adequado do vinho.

A garrafeira possui um humidificador especial que aumenta a quantidade de humidade no interior do aparelho.

Distribua as pedras vulcânicas fornecidas ao longo do tabuleiro pequeno, conforme ilustrado na imagem. Em seguida, encha o tabuleiro com água até metade da sua capacidade.

Num funcionamento normal, as pedras vulcânicas são regularmente humidificadas pela água, é efectuada uma verificação periódica à água do tabuleiro, sendo essa água substituída quando for necessário.

Se a humidade da área onde o aparelho é instalado for particularmente elevada, o interior da garrafeira também terá uma humidade relativa superior.

Deste modo, as garrafas podem ficar embaciadas quando a porta for aberta ou os respectivos rótulos podem descolar-se. Neste caso, reduza a quantidade de água no tabuleiro de forma adequada.

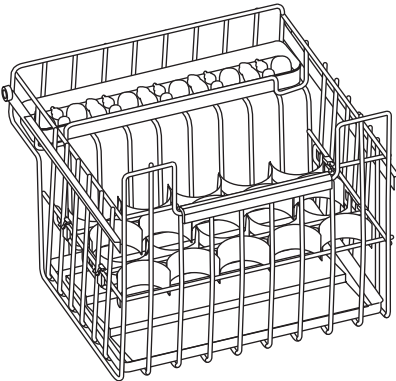

Recirculação do ar

O compartimento frigorífico possui uma ventoinha AIRLIGHT especial que é activada automaticamente em função da regulação do termóstato do aparelho e das condições ambiente.

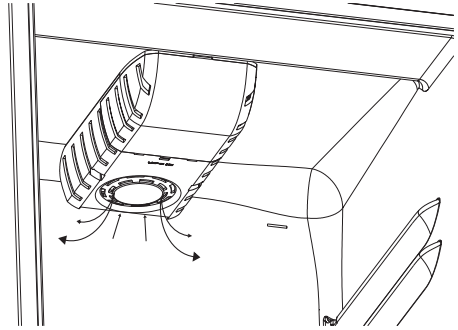

MANUTENÇÃO E LIMPEZA



Cuidado Retire a ficha da tomada antes de efectuar qualquer operação de manutenção.



Este aparelho contém hidrocarbonetos na sua unidade de arrefecimento; a manutenção e a recarga devem, por isso, ser efectuadas exclusivamente por técnicos autorizados.

Limpeza periódica

O equipamento tem de ser limpo regularmente:

- limpe o interior e os acessórios com água morna e sabão neutro.
- verifique regularmente os vedantes de porta e limpe-os para se certificar de que estão limpos e sem resíduos.
- lave e seque minuciosamente.

Importante Não puxe, desloque nem danifique quaisquer tubos e/ou cabos dentro do armário.

Nunca utilize detergentes, pós abrasivos, produtos de limpeza muito perfumados ou cera de polir para limpar o interior, pois isto irá danificar a superfície e deixar um odor forte.

Limpe o condensador (grelha preta) e o compressor que está no fundo do aparelho, com uma escova. Esta operação irá melhorar o desempenho do aparelho e poupar consumo de electricidade.

Importante Tenha cuidado para não danificar o sistema de arrefecimento.

Muitos agentes de limpeza de superfícies de cozinhas contêm químicos que podem atacar/danificar os plásticos usados neste aparelho. Por esta razão é aconselhável que a estrutura exterior deste aparelho seja limpa apenas com água morna com um pouco de solução de limpeza adicionada. Após a limpeza, volte a ligar o equipamento à tomada de alimentação.

Descongelo

O gelo é automaticamente eliminado do evaporador sempre que o compressor de motor pára, durante a utilização normal. A água resultante da descongelação é descarregada por um canal para um recipiente especial colocado na parte traseira por cima do aparelho, sobre o compressor de motor, onde evapora.

É importante limpar periodicamente o orifício de descarga da água resultante da descongelação no centro do canal do aparelho

para evitar um fluxo excessivo de água e gotejamento no interior. Utilize o agente de limpeza especial fornecido, que irá encontrar já inserido no orifício de descarga.

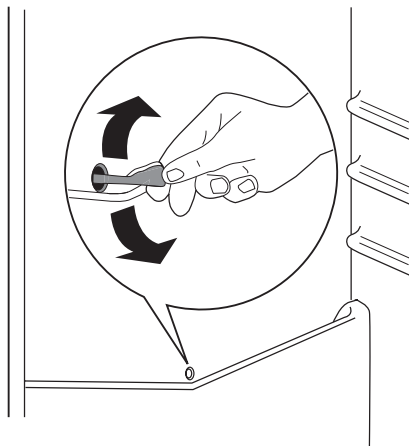

Períodos de inactividade

Quando o aparelho não é utilizado por longos períodos, observe as seguintes precauções:

- **desligue o aparelho da alimentação eléctrica**
- descongele ¹⁶⁾e limpe o aparelho e todos os acessórios
- deixe as portas abertas para evitar cheiros desagradáveis.

Se o aparelho permanecer ligado, peça a alguém para o verificar esporadicamente, para evitar que os alimentos no interior se estraguem em caso de falha eléctrica.

O QUE FAZER SE...

⚠ Advertência Antes da resolução de problemas, retire a ficha de alimentação eléctrica da tomada. A resolução de problemas que não se encontram no manual só deve ser efectuada por um electricista qualificado ou uma pessoa competente.

Importante Existem alguns ruídos durante a utilização normal (compressor, circulação de refrigerante).

Problema	Possível causa	Solução
O aparelho faz barulho.	O aparelho não está apoiado correctamente.	Verifique se o aparelho está estável (os quatro pés devem estar no chão).

¹⁶⁾ Se previsto.

Problema	Possível causa	Solução
É emitido o alarme sonoro. O Visor está vermelho.	A porta não está fechada correctamente.	Consulte "Alarme de porta aberta".
O aparelho não funciona. A lâmpada não funciona.	O aparelho está desligado.	Ligue o aparelho.
	A ficha de alimentação eléctrica não está correctamente inserida na tomada.	Ligue a ficha de alimentação eléctrica correctamente à tomada.
	O aparelho não tem alimentação. Não existe tensão na tomada.	Ligue um aparelho eléctrico diferente à tomada. Contacte um electricista qualificado.
A lâmpada não funciona.	A lâmpada está no modo de espera.	Feche e abra a porta.
	A lâmpada está avariada.	Consulte "Substituir a lâmpada".
O compressor funciona continuamente.	A temperatura não está definida correctamente.	Defina uma temperatura mais elevada.
	A porta não está fechada correctamente.	Consulte "Fechar a porta".
	A porta foi aberta muitas vezes.	Não mantenha a porta aberta mais tempo do que o necessário.
	A temperatura ambiente está demasiado elevada.	Diminua a temperatura ambiente.
A água escorre na placa traseira do frigorífico.	Durante o processo de descongelação automática, o gelo é descongelado na placa traseira.	Isto está correcto.
A água escorre para o frigorífico.	A saída de água está obstruída.	Limpe a saída de água.
	Os produtos evitam que a água escorra para o colector de água.	Certifique-se de que os produtos não tocam na placa traseira.
A temperatura no aparelho está demasiado baixa/alta.	O regulador de temperatura não está definido correctamente.	Defina uma temperatura mais alta/baixa.
	A porta não está fechada correctamente.	Consulte "Fechar a porta".
	Muitos produtos armazenados ao mesmo tempo.	Armazene menos produtos ao mesmo tempo.
A temperatura no aparelho está demasiado elevada.	Não existe circulação de ar frio no aparelho.	Certifique-se de que existe circulação de ar frio no aparelho.

Substituir a lâmpada da garrafeira

- Desligue a ficha da tomada eléctrica.
- Retire a tampa da lâmpada pressionando-a para dentro com uma ferramenta (p. ex. chave de fendas) para libertar os ganchos da traseira. Ao mesmo tempo, liberte o gancho central e retire a tampa deslizando-a no sentido das setas.
- Substitua a lâmpada usada por uma lâmpada nova do mesmo tipo, especialmente concebida para aparelhos domésticos e com as mesmas características.
- Instale a tampa da lâmpada.
- Ligue a ficha do aparelho à tomada de alimentação.

- Abra a porta. Certifique-se de que a lâmpada se acende.

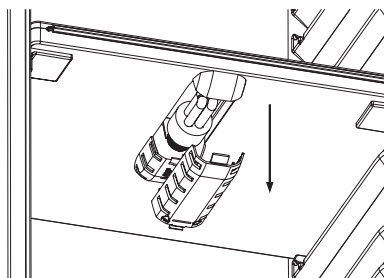
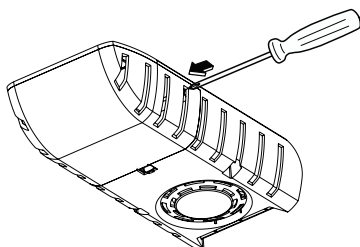

Fechar a porta

- Limpe as juntas da porta.
- Se necessário, ajuste a porta. Consulte "Instalação".
- Se necessário, substitua as juntas de porta defeituosas. Contacte o Centro de Assistência.

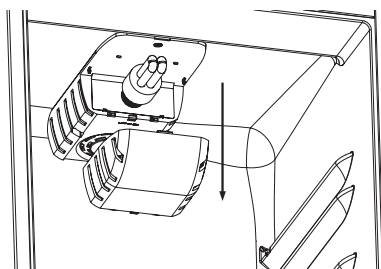

DADOS TÉCNICOS

Dimensão do nicho de instalação		
	Altura	1780 mm
	Largura	560 mm
	Profundidade	550 mm
Tensão		230-240 V
Frequência		50 Hz

As informações técnicas encontram-se na placa de características no lado esquerdo

do interior do aparelho e na etiqueta de energia.

INSTALAÇÃO

Posicionamento

Instale este aparelho num local com uma temperatura ambiente que corresponde à classe climática indicada na placa de dados do aparelho:

Classe climática	Temperatura ambiente
SN	+10 °C a + 32 °C
N	+16 °C a + 32 °C
ST	+16 °C a + 38 °C
T	+16 °C a + 43 °C

Ligação eléctrica

Antes de ligar, certifique-se de que a tensão e a frequência indicadas na placa de dados correspondem à fonte de alimentação doméstica.

O aparelho deve ter uma ligação à terra. A ficha do cabo de alimentação é fornecida com um contacto para este objectivo. Se a tomada da fonte de alimentação doméstica não estiver ligada à terra, ligue o aparelho a uma ligação à terra separada, em conformidade com as normas actuais, consultando um electricista qualificado.

O fabricante declina toda a responsabilidade caso as precauções de segurança acima não sejam cumpridas.

Este aparelho cumpre com as directivas E.E.C.

Requisitos de ventilação

O caudal de ar na parte traseira do aparelho tem de ser suficiente.

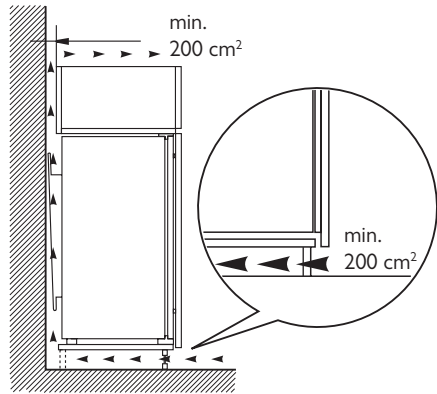

Instalar o aparelho

! **Cuidado** Certifique-se de que o cabo de alimentação se movimenta livremente.

Execute os seguintes passos:

1. Aplique a tira vedante adesiva no aparelho, tal como indicado na figura.

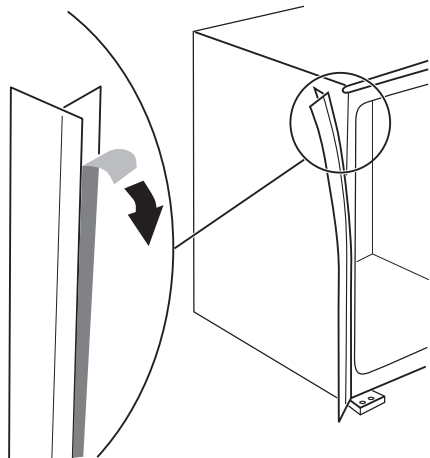

2. Instale o aparelho no local de instalação.

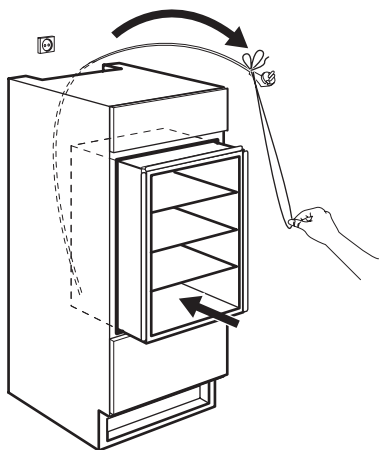

3. Fixe o aparelho no local de instalação com 4 parafusos.

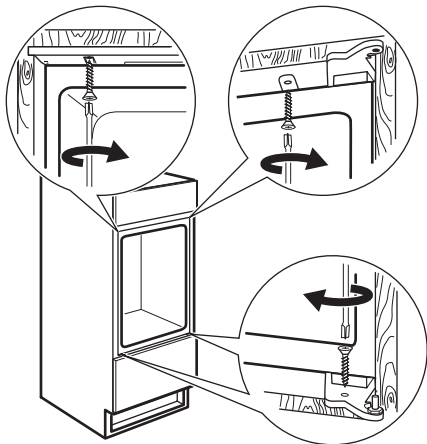

4. Fixe as tampas nos parafusos.

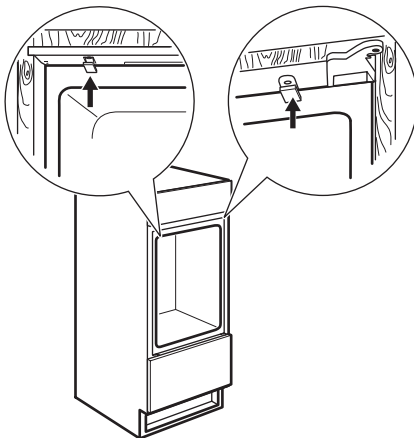

Faça uma verificação final para se certificar de que:

- Todos os parafusos estão apertados.
- A tira vedante está bem encaixada no armário.
- A porta abre e fecha correctamente.

Instruções de montagem do compensador na parte inferior da porta

1. Com a porta aberta, desaperte os dois parafusos localizados na parte inferior sem os desapertar totalmente.

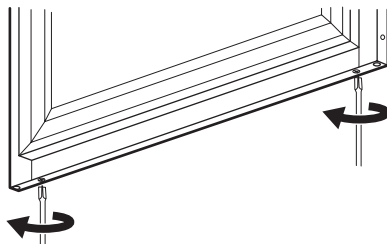

2. Posicione o compensador em aço conforme indicado na figura e introduza a parte superior debaixo da cabeça dos parafusos.

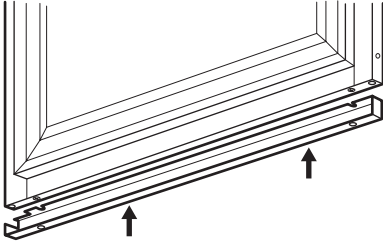

3. Alinhe o compensador com o painel da porta em aço e aperte os parafusos.

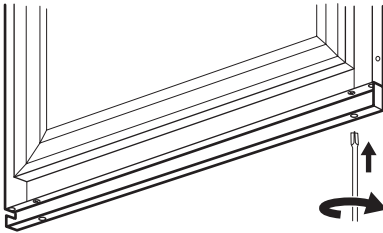

4. Introduza o cárter em aço no compensador, conforme indicado na figura.

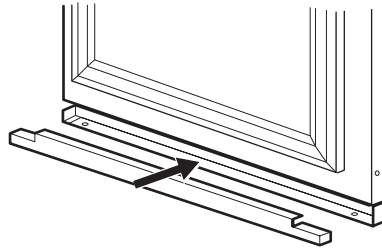

PREOCUPAÇÕES AMBIENTAIS

O símbolo  no produto ou na embalagem indica que este produto não pode ser tratado como lixo doméstico. Em vez disso, deve ser entregue ao centro de recolha selectiva para a reciclagem de equipamento eléctrico e electrónico. Ao garantir uma eliminação adequada deste produto, irá ajudar a evitar eventuais consequências negativas para o meio

ambiente e para a saúde pública, que, de outra forma, poderiam ser provocadas por um tratamento incorrecto do produto. Para obter informações mais pormenorizadas sobre a reciclagem deste produto, contacte os serviços municipalizados locais, o centro de recolha selectiva da sua área de residência ou o estabelecimento onde adquiriu o produto.

Electrolux. Thinking of you.

Viac o nás na www.electrolux.com

OBSAH

Bezpečnostné pokyny	50	Čo robiť, keď...	56
Ovládací panel	52	Technické údaje	58
Prvé použitie	53	Inštalácia	59
Každodenné používanie	53	Otázky ochrany životného prostredia	61
Ošetrovanie a čistenie	55		

Vyhradujeme si právo na zmeny bez predchádzajúceho upozornenia.



BEZPEČNOSTNÉ POKYNY

V záujme vlastnej bezpečnosti a na zabezpečenie správneho používania si pred nainštalovaním a prvým použitím spotrebiča starostlivo prečítajte tento návod na používanie vrátane tipov a upozornení. Je dôležité, aby sa kvôli predchádzaniu zbytočným chybám a úrazom zaručilo, že všetci užívateľia tohto spotrebiča budú podrobne oboznámení s jeho obsluhou a s bezpečnostnými pokynmi. Tieto pokyny si uložte a dbajte, aby sa vždy nachádzali pri spotrebiči, aj po presťahovaní alebo predaji inej osobe, a aby bol každý, kto ho používa po celú dobu jeho životnosti, riadne informovaný o používaní a bezpečnosti spotrebiča.

Dodržiavajte tieto bezpečnostné pokyny na ochranu zdravia, života a majetku, pretože výrobca nezodpovedá za škody spôsobené nedbalosťou.

Bezpečnosť detí a zraniteľných osôb

- Tento spotrebič nie je určený pre osoby (vrátane detí) so zníženými fyzickými, senzorickými alebo duševnými schopnosťami, ani pre osoby s nedostatočnými skúsenosťami a vedomosťami, ak nie je zabezpečený dohľad alebo poučenie o bezpečnom používaní spotrebiča zo strany osoby zodpovednej za ich bezpečnosť. Nenechávajte deti bez dozoru. Musíte mať istotu, že sa nebudú so spotrebičom hrať.
- Všetky obaly odstráňte z dosahu detí. Hrozí riziko zadusenia.
- Ak spotrebič likvidujete, vyťahnite zástrčku spotrebiča z elektrickej zásuvky, odrežte pripojovací kábel (podľa možnosti čo najbližšie k spotrebiču) a demontujte dverka, aby deti pri hre nemohol za-

siahnuť elektrický prúd a aby sa nemohli zatvoriť vnútri spotrebiča.

- Ak má tento spotrebič s magnetickými tesneniami dvierok nahradiť starší spotrebič s pružinovým uzáverom (prichytkou dvierok) na dvierkach alebo na veku, pred likvidáciou starého spotrebiča poškodíte zatvárací mechanizmus tak, aby bol nefunkčný. Predídete tak uviaznutiu hrajúcich sa detí v spotrebiči.

Všeobecné bezpečnostné pokyny**Varovanie**

Vetracie otvory na spotrebiči alebo v skrinke na zabudovanie musia zostať voľné.

- Tento spotrebič je určený výhradne na skladovanie vína.
- Na urýchľovanie odmravovania nepoužívajte žiadne mechanické zariadenia ani umelé prostriedky.
- Vo vnútri chladiacich spotrebičov nepoužívajte iné elektrické spotrebiče (napr. výrobničky zmrzliny), ak nie sú schválené na tento účel výrobcom.
- Nepoškodujte chladiaci okruh.
- Chladiaci okruh spotrebiča obsahuje izobután (R600a), zemný plyn s vysokou kompatibilitou so životným prostredím, ktorý je však horľavý.

Počas prepravy a inštalácie spotrebiča dávajte pozor, aby ste nepoškodili žiadnu časť chladiaceho okruhu.

Ak sa chladiaci okruh poškodil:

- nepribližujte sa s otvoreným ohňom ani so zápalnými zdrojmi,
- dokonale vyvetrajte miestnosť, v ktorej je spotrebič umiestnený.

- Je nebezpečné upravovať technické vlastnosti alebo akokoľvek meniť tento spotrebič. Akékoľvek poškodenie prípojného kábla môže spôsobiť skrat, požiar alebo zásah elektrickým prúdom.



Varovanie Akýkoľvek elektrický komponent (sieťový kábel, zástrčku, kompresor) smie vymieňať výhradne autorizovaný servisný pracovník alebo kvalifikovaný servisný technik.

1. Napájací kábel sa nesmie predlžovať.
 2. Presvedčte sa, že zástrčka za spotrebičom nie je stlačená ani poškodená. Pritlačená alebo poškodená sieťová zástrčka sa môže prehriať a spôsobiť požiar.
 3. Zabezpečte, aby ste mali vždy voľný prístup k zásuvke elektrickej siete.
 4. Neťahajte za napájací elektrický kábel.
 5. Ak je elektrická zásuvka uvoľnená, zástrčku nezapájajte. Hrozí riziko zásahu elektrickým prúdom alebo požiaru.
 6. Spotrebič nesmiete používať, ak chýba kryt osvetlenia.¹⁷⁾ vnútorného osvetlenia.
- Tento spotrebič je ťažký. Pri jeho premiestňovaní postupujte opatrne.
 - Ak máte vlhké alebo mokré ruky, z mraziaceho priestoru nič nevyberajte ani sa ničoho nedotýkajte, pretože môže dôjsť k odretiu kože na rukách alebo k omrzlinám.
 - Zabráňte dlhodobému vystaveniu spotrebiča priamemu slnečnému svetlu.
 - Žiarovky¹⁸⁾ potom sa používajú špeciálne žiarovky určené výlučne na použitie v domácich spotrebičoch. Nie sú vhodné na osvetlenie izieb v domácnosti.
- Každodenné používanie**
- Nekladte horúce hrnce na plastové diely spotrebiča.
 - Neskladujte v spotrebiči horľavý plyn ani tekutinu, pretože môžu explodovať.
 - Odporúčania výrobcu spotrebiča ohľadom uchovávaní potravín sa musia

striktno dodržiavať. Pozrite príslušné pokyny.

Starostlivosť a čistenie

- Pred vykonávaním údržby spotrebič vypnite a vyťahnite jeho zástrčku zo zásuvky elektrickej siete.
- Pri čistení spotrebiča nepoužívajte kovové predmety.
- Na odstraňovanie námrazy nepoužívajte ostré predmety. Používajte plastovú škrabku.
- Pravidelne kontrolujte odtokový kanálik na rozmrazenú vodu z chladiaceho priestoru. Podľa potreby ho vyčistite. Ak je odtokový kanálik upchatý, voda sa bude zhromažďovať na dne spotrebiča.

Inštalácia

Dôležité upozornenie Pri elektrickom zapájaní starostlivo dodržiavajte pokyny uvedené v príslušných odsekoch.

- Spotrebič rozbaľte a skontrolujte, či nie sú viditeľné poškodenia. Spotrebič nepripájajte, ak je poškodený. Prípadné poškodenia okamžite nahláste v mieste, kde ste si spotrebič zakúpili. V takomto prípade si odložte obal.
- Pred zapojením spotrebiča počkajte najmenej štyri hodiny, aby olej mohol stiecť späť do kompresora.
- Okolo spotrebiča musí byť zabezpečené dostatočné vetranie, v opačnom prípade hrozí prehrievanie. Aby ste dosiahli dostatočné vetranie, riadte sa pokynmi na inštaláciu.
- Výrobok treba vždy podľa možnosti predísť dotyku alebo zachyteniu horúcich dielov (kompresor, kondenzátor) a možným popáleninám.
- Spotrebič sa nesmie umiestňovať v blízkosti radiátorov alebo sporákov.
- Ubezpečte sa, či je sieťová zástrčka po nainštalovaní spotrebiča prístupná.
- Spotrebič pripájajte výhradne k zdroju pitnej vody.¹⁹⁾

17) Ak sa má používať kryt

18) Ak sa v tomto spotrebiči používajú žiarovky,

19) Ak sa ráta s pripojením na prívod vody.

Servis

- Všetky elektrické práce pri údržbe a opravách spotrebiča musí vykonať kvalifikovaný elektrikár alebo zaškolená osoba.
- Servis tohto výrobku musí vykonávať autorizované servisné stredisko. Musia sa používať výhradne originálne náhradné dielce.

Ochrana životného prostredia

 Chladiaci okruh ani izolačné materiály spotrebiča neobsahujú plyny, ktoré by

mohli poškodiť ozónovú vrstvu. Spotrebič sa nesmie likvidovať spoločne s komunálnym ani domovým odpadom. Penová izolácia obsahuje horľavé plyny: spotrebič sa musí likvidovať v súlade s platnými predpismi, ktoré vám na požiadanie poskytnú miestne orgány. Dávajte pozor, aby sa nepoškodila chladiaca jednotka, hlavne na zadnej strane blízko výmenníka tepla. Materiály použité v tomto spotrebiči označené symbolom  sú recyklovateľné.

OVLÁDACÍ PANEL

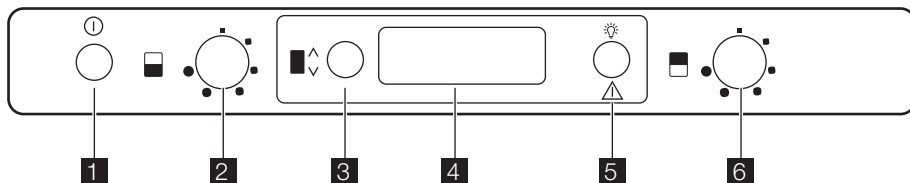

1. Vypínač ZAP/VYP
2. Regulátor teploty dolného oddelenia
3. Tlačidlo výberu oddelenia
4. Displej
5. Tlačidlo zrušenia alarmu
Tlačidlo osvetlenia

6. Regulátor teploty horného oddelenia

Displej

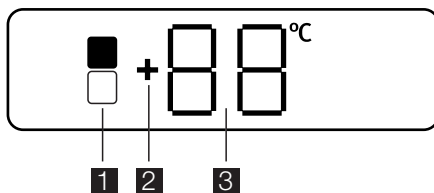

1. Indikátor vybraného oddelenia
2. Indikátor kladnej teploty
3. Indikátor teploty

Zapnutie

Ak sa po pripojení zástrčky spotrebiča do elektrickej zásuvky nerozsvieti displej, stlačte vypínač ZAP/VYP.

Vypnutie

Spotrebič vypnete tak, že tlačidlo ZAP/VYP stlačíte a podržíte aspoň 1 sekundu. Potom sa bude zobrazovať odratávanie -3, -2, -1.
Po vypnutí spotrebiča displej zhasína.

Regulácia teploty

Vyberte oddelenie stlačením tlačidla výberu oddelenia.

Nastavte teplotu otočením ovládača (regulátor nastavenia teploty horného alebo dolného oddelenia podľa toho, kde chcete upraviť teplotu).

Presné nastavenie si treba vyberať s prihliadnutím na skutočnosť, že teplota v spotrebiči závisí od:

- teploty v miestnosti,
- frekvencie otvárania dverí,
- množstva uchovávaných fliaš,
- umiestnenia spotrebiča.

Alarm otvorených dverí

Zvukový signál zaznie, ak necháte dvere otvorené dlhšie ako približne 5 minút. Podmienky alarmu otvorených dverí indikujú:

- blikajúci indikátor vybraného oddelenia,
- červená farba displeja,
- znie zvuková signalizácia.

Zvukový signál vypnete stlačením tlačidla zrušenia alarmu.

Po obnovení normálnych podmienok (zatvorené dvere) sa zvukový signál vypne.

PRVÉ POUŽITIE

Čistenie interiéru

Pred prvým použitím spotrebiča umyte jeho vnútro a všetky jeho diely vlažnou vodou s prídavkom neutrálneho umývacieho prostriedku, aby ste odstránili typický zápach nového spotrebiča a potom všetky povrchy dôkladne osušte.

KAŽDODENNÉ POUŽÍVANIE

Usporiadanie vína

Horné oddelenie:

Teplotu možno nastaviť v rozmedzí +6 a +11 °C. Toto oddelenie je ideálne pre vína, najmä nové červené a biele, ktoré sa budú hneď konzumovať. V oddeleniach udržiavajte odlišné teploty.

Dolné oddelenie:

Teplotu možno nastaviť v rozmedzí +12 a +18 °C. Toto oddelenie je ideálne na uskladnenie a uchovanie červeného alebo bieleho vína na dlhšiu dobu.

Teploty v tomto oddelení sú vhodné na uskladnenie archívnych a ťažších vín.

Fľaše položte tak, aby korkové zátky nevyschli.

Víno uchovávajte v tme. Dvierka sú vyrobené z tmavého dvojitého skla neprepúšťajúceho UV žiarenie, aby ochránili víno pred svetlom v prípade, že sa chladnička nachádza na svetlom mieste.

Vyhýbajte sa častému zapínaniu osvetlenia alebo príliš dlhodobému osvetleniu v spotrebiči. Víno je lepšie uchovávať v tme.

S fľašami manipulujte opatrne, aby nedošlo k zamiešaniu vína.

Dodržiavajte odporúčania a rady, ktoré ste dostali pri nákupe alebo ktoré sú uvedené v technickej dokumentácii týkajúcej sa kvality,

Tlačidlo osvetlenia

Ak chcete, aby osvetlenie zostalo zapnuté aj pri zatvorených dvierkach, stačí otvoriť a zavrieť dvierka a osvetlenie zostane automaticky zapnuté 10 minút.

Ak chcete vypnúť osvetlenie pred uplynutím tohto času, otvorte dvierka a stlačte tlačidlo osvetlenia.

Osvetlenie nemá žiadny negatívny účinok na kvalitu vína.

Dôležité upozornenie Nepoužívajte abrazívne čistiace prostriedky ani prášky, pretože by poškodili povrch.

trvanlivosti a optimálnej skladovacej teploty vína.

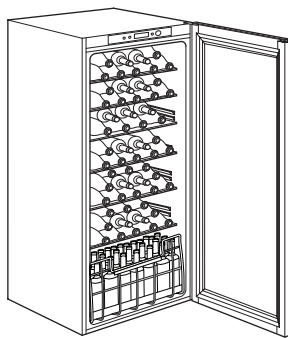

Rady k skladovaniu

Doba skladovania vína závisí od veku, typu odrody, obsahu alkoholu a množstva ovocného cukru a trieslovín, ktoré víno obsahuje. V čase nákupu si overte, či je už víno vyzreté, alebo sa časom zlepší.

Odporúčane teploty pri skladovaní:

- šampanské a šumivé vína v rozmedzí 6 až 8 °C,
- biele vína v rozmedzí 10 až 12 °C,
- ružové a ľahké červené vína v rozmedzí 12 až 16 °C,

- archívne červené vína v rozmedzí 14 až 16 °C.

Pri ukladaní rôznych fliaš na seba dbajte na to, aby sa nedotýkali chladiacej platne chladničky.

Police vinotéky

Police môžete vybrať, aby ste ich mohli pohodlnejšie vyčistiť.

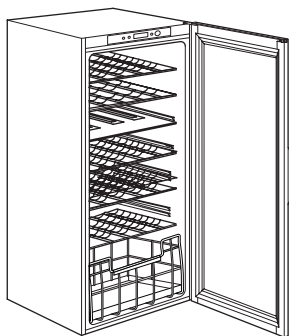

Stojan na fľaše vo vinotéke

Vyberte policu a zasunúť ju medzi dve vodiace lišty.

Maximálna možná nosnosť police na fľaše je 30 kg.

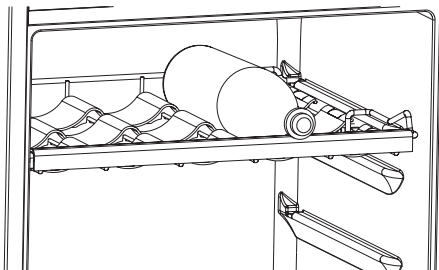

Policu možno umiestniť tak, aby medzi vodiacími lištami bola vzdialenosť 100 mm a aby bolo fľaše lepšie vidieť.

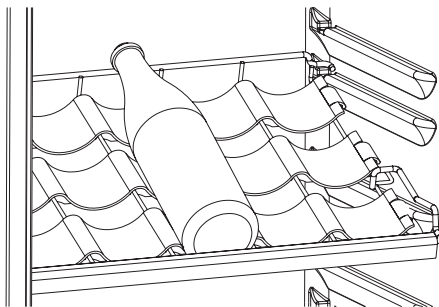

Doľné oddelenie je vybavené posuvnou zásuvkou, ktorá slúži na uloženie fliaš v stojacej polohe.

Zásuvka má dva priečky, ktoré sa prispôbujú fľašiam s rôznym priemerom.

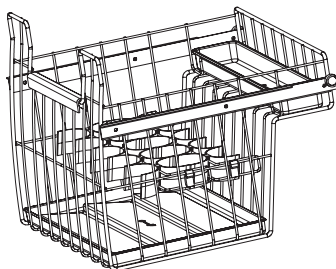

Zvlhčovač

Správna vlhkosť je nesmierne dôležitá na správne uskladnenie vína.

Vaša vinotéka je vybavená špeciálnym zvlhčovacím zariadením, ktoré zvyšuje vlhkosť v spotrebiči.

Priložené lávové kamene rozmiestnite na dodanej malej miske tak, ako je uvedené na obrázku. Misku naplňte do polovice vodou. Pri normálnej prevádzke voda neustále zvlhčuje lávové kamene. Pravidelne kontrolujte, či je v miske voda a v prípade potreby ju doplňte.

Upozorňujeme vás, že ak je vlhkosť v oblasti, kde sa vinotéka nachádza, zvlášť vysoká, interiér vinotéky bude tiež relatívne vlhší. Môže to mať za následok orosenie fliaš, keď sa otvoria dverka, alebo odlepovanie etikiet. V takomto prípade znížte podľa potreby množstvo vody v miske.

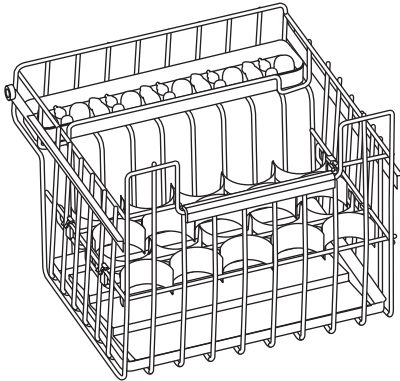

vuje podľa nastavenia termostatu spotrebiča a okolitých podmienok.

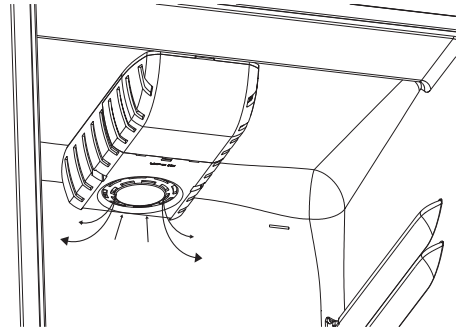

Cirkulácia vzduchu

V chladiacom priestore je špeciálny AIR-LIGHT ventilátor, ktorý sa automaticky akti-

OŠETROVANIE A ČISTENIE

! **Pozor** Pred akoukoľvek údržbou spotrebič odpojte od elektrickej siete.

🌸 Tento spotrebič obsahuje uhľovodíky v chladiacom agregáte; z tohto dôvodu môžu údržba a plnenie chladiaceho okruhu vykonávať výhradne autorizovaní technici.

Pravidelné čistenie

Spotrebič sa musí pravidelne čistiť:

- umyte vnútro spotrebiča a príslušenstvo vlažnou vodou s prídavkom neutrálneho saponátu.
- pravidelne kontrolujte tesnenia dverí a vyutierajte ich, aby boli čisté a bez nečistôt.
- dôkladne ich opláchnite a utrite dosucha.

Dôležité upozornenie Nevytahujte, nepresúvajte a nepoškodujte žiadne rúrky a/ani káble v skrinke.

Nikdy nepoužívajte žiadne čistiace prostriedky, drsné práškové prípravky, aromatizované čistiace prípravky ani voskové leštiace prostriedky na čistenie interiéru, pretože poškodzujú povrch a zanechávajú silnú vôňu.

Kefou vyčistíte kondenzátor (čiernu mriežku) a kompresor na zadnej stene spotrebiča.

Touto operáciou zvýšite výkonnosť spotrebiča a usporíte elektrickú energiu.

Dôležité upozornenie Dbajte, aby ste nepoškodili chladiaci systém.

Mnohé značkové čističe kuchynských povrchov obsahujú chemikálie, ktoré môžu pôsobiť agresívne/poškodiť plasty použité v tomto spotrebiči. Z tohto dôvodu sa odporúča čistiť vonkajší kryt tohto spotrebiča iba teplou vodou s malým množstvom umývacieho prostriedku.

Po čistení znova pripojte zariadenie k sieťovému napájaniu.

Odmrazovanie

Pri normálnom používaní sa námraza automaticky odstraňuje z výparníka pri každom zastavení motora kompresora. Odmrazená voda steká cez žliabok do osobitnej nádoby na zadnej stene spotrebiča, nad motorom kompresora, z ktorej sa odparuje.

Je dôležité, aby sa vypúšťací otvor v strednej časti vinotéky pravidelne čistil, aby sa zabránilo pretečeniu vody a jej kvapkaniu dovnútra. Používajte dodávanú špeciálnu čistiacu pomôcku, ktorú nájdete už vloženú vo vypúšťacom otvore.

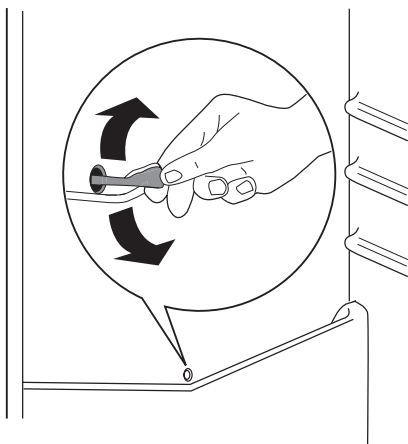

Obdobia mimo prevádzky

Ak sa spotrebič dlhší čas nepoužíva, potrebné sú nasledujúce preventívne opatrenia:

- **spotrebič odpojte od elektrického napájania,**
- odmrzajte ho ²⁰⁾ a vyčistite spotrebič a všetko príslušenstvo,
- nechajte dvere pootvorené, aby sa zabránilo vzniku nepríjemného zápachu.

Ak sa chladnička ponechá zapnutá, požiadajte niekoho, aby ju raz za čas skontroloval a zabránil tak znehodnoteniu obsahu v prípade výpadku elektrického prúdu.

ČO ROBIŤ, KEĎ...

! **Varovanie** Pred odstraňovaním problémov vytriahnite zástrčku zo sieťovej zásuvky. Opravy, ktoré nie sú popísané v tomto návode, smie vykonávať iba kvalifikovaný elektrikár alebo technik.

Dôležité upozornenie Počas bežnej prevádzky spotrebič vydáva zvuky (kompresor, chladiaci okruh).

Problém	Možná príčina	Riešenie
Nadmerná hlučnosť spotrebiča	Spotrebič nestojí pevne na podlahe.	Skontrolujte, či spotrebič stabilne stojí (všetky štyri nožičky musia priliehať k podlahe).
Spotrebič vydáva zvukový signál. Displej svieti načerveno.	Dvierka spotrebiča nie sú správne zatvorené.	Pozrite časť „Alarm otvorených dverí“.
Spotrebič nefunguje. Nesvieti žiarovka.	Spotrebič je vypnutý.	Zapnite spotrebič.
	Sieťová zástrčka spotrebiča nie je správne zasunutá do sieťovej zásuvky.	Zapojte sieťovú zástrčku správne do zásuvky elektrickej siete.
	Spotrebič nie je napájaný elektrinou. Zásuvka elektrickej siete nie je pod napätím.	Do zásuvky elektrickej siete skúste zapojiť iný spotrebič. Obráťte sa na kvalifikovaného elektrikára.
Nesvieti žiarovka.	Žiarovka je v pohotovostnom režime.	Zatvorte a otvorte dvierka.
	Žiarovka je vypálená.	Pozrite časť „Výmena žiarovky“.
Kompresor pracuje nepretržite.	Nie je správne nastavená teplota.	Nastavte vyššiu teplotu.
	Dvierka spotrebiča nie sú správne zatvorené.	Pozrite časť „Zatvorenie dverí“.

20) Ak je to potrebné.

Problém	Možná příčina	Riešenie
	Dvierka sa príliš často otvárajú.	Dvierka nenechávajte otvorené dlhšie, ako je potrebné.
	Okolité teplota v miestnosti je príliš vysoká.	Znížte teplotu v miestnosti.
Po zadnej stene chladničky steká voda.	Počas automatického rozmrazovania sa námraza roztápa na zadnej stene.	Je to normálne.
Voda steká do chladiaceho priestoru.	Upchaný odtokový kanálik na rozmrazenú vodu.	Vyčistite odtokový kanálik.
	Potraviny uložené v spotrebiči bránia odtokaniu vody do zberača.	Dávajte pozor, aby sa potraviny nedotýkali zadnej steny.
Teplota vnútri spotrebiča je príliš nízka/vysoká.	Nie je správne nastavený regulátor teploty.	Nastavte vyššiu/nížšiu teplotu.
	Dvierka spotrebiča nie sú správne zatvorené.	Pozrite časť „Zatvorenie dvierok“.
	Do chladničky ste vložili naraz veľa potravín.	Do chladničky vkladajte naraz menej potravín.
Teplota v spotrebiči je príliš vysoká.	V spotrebiči neprúdi studený vzduch.	Zabezpečte prúdenie studeného vzduchu v spotrebiči.

Výmena žiarovky vo vinotéke

1. Vytiahnite zástrčku napájacieho kábla zo zásuvky elektrickej siete.
2. Odstráňte kryt osvetlenia tak, že ho zatlačíte dovnútra nejakým nástrojom (napr. skrutkovačom), aby sa uvoľnili úchytky na zadnej strane. Zároveň uvoľníte strednú úchytku a kryt vysuňte v smere šípok.
3. Vymeňte opotrebovanú žiarovku za žiarovku rovnakého typu špeciálne určenú pre domáce spotrebiče a s rovnakými parametrami.
4. Namontujte kryt osvetlenia.
5. Zapojte zástrčku spotrebiča do zásuvky elektrickej siete.
6. Otvorte dvierka. Skontrolujte, či sa žiarovka rozsvietila.

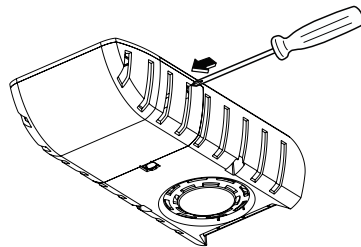

Zatvorenie dverí

1. Očistite tesnenia dverí.
2. Podľa potreby upravte dvere. Pozrite časť "Inštalácia".
3. Podľa potreby vymeňte poškodené tesnenie dverí. Kontaktujte autorizované servisné stredisko.

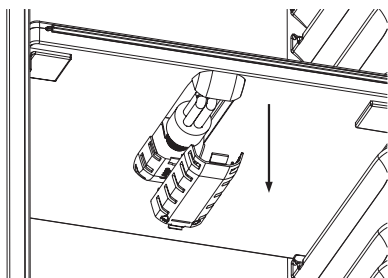
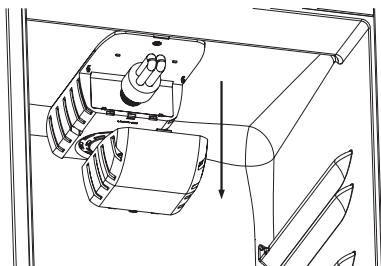
**TECHNICKÉ ÚDAJE**

Rozmery priestoru pre chladničku		
	Výška	1780 mm
	Šírka	560 mm
	Hĺbka	550 mm
Elektrické napätie		230-240 V
Frekvencia		50 Hz

Technické informácie sa uvádzajú na typovom štítku na vnútornej ľavej strane spotrebiča a na štítku energetických parametrov.

INŠTALÁCIA

Výber miesta

Tento spotrebič nainštalujte v mieste, kde okolitá teplota zodpovedá klimatickej triede uvedenej na typovom štítku spotrebiča:

Klima- tická trieda	Okolité teplota
SN	+10 °C až + 32 °C
N	+16 °C až + 32 °C
ST	+16 °C až + 38 °C
T	+16 °C až + 43 °C

Zapojenie do elektrickej siete

Pred pripojením sa presvedčite, či napätie a frekvencia uvedené na typovom štítku zodpovedajú napätiu vašej domácej siete.

Spotrebič musí byť uzemnený. Napájací elektrický kábel je na tento účel vybavený príslušným kontaktom. Ak domáca sieťová zásuvka nie je uzemnená, spotrebič pripojte k samostatnému uzemneniu v súlade s platnými predpismi. Poradte sa s kvalifikovaným elektrikárom.

Výrobca odmieta akúkoľvek zodpovednosť pri nedodržaní hore uvedených bezpečnostných opatrení.

Tento spotrebič vyhovuje nasledujúcim smerniciam. ES.

Požiadavky na vetranie

Za spotrebičom musí byť zabezpečené dostatočné prúdenie vzduchu.

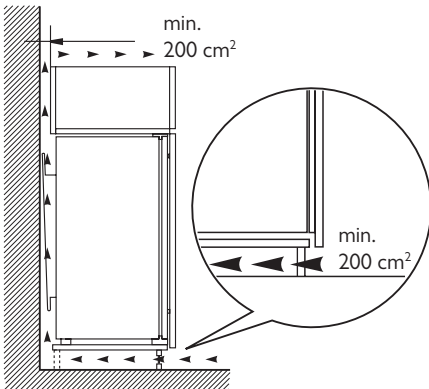

Inštalácia spotrebiča

! **Pozor** Zabezpečte, aby bol prívodný elektrický kábel vedený voľne.

Urobte nasledujúce kroky:

1. Nalepte tesniaci pruh na spotrebič, ako je zobrazené na obrázku.

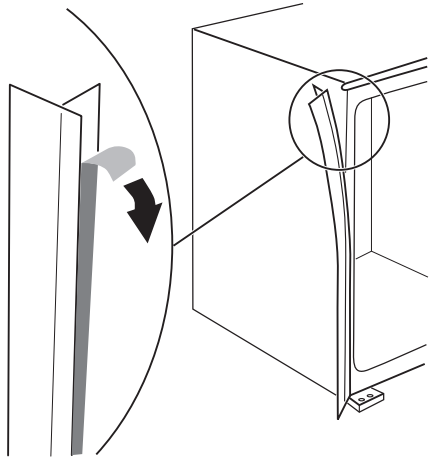

2. Nainštalujte spotrebič do výklenku.

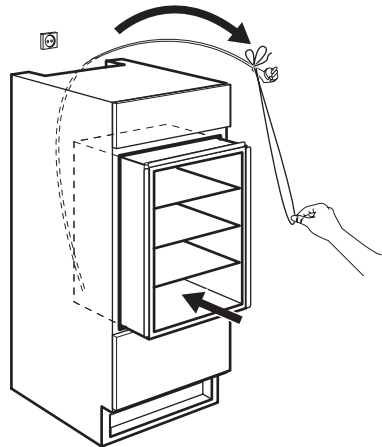

3. Pripevnite spotrebič do výklenku 4 skrutkami.

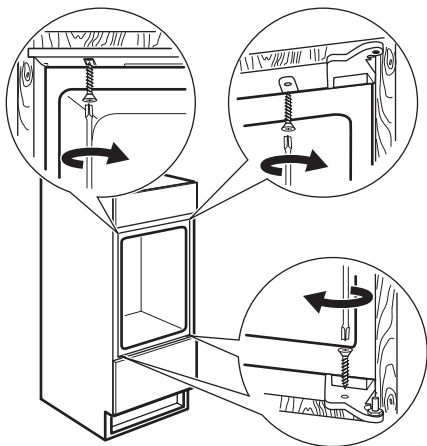

4. Pripevnite na skrutky krytky.

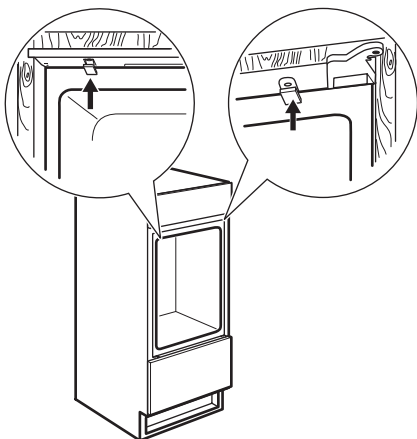

Vykonajte záverečnú kontrolu a uistite sa, že:

- Všetky skrutky sú dotiahnuté.
- Tesniaci pruh správne prilieha ku skrinke.
- Dvere sa správne otvárajú a zatvárajú.

Montážne pokyny pre kompenzátor v spodnej časti dverí

1. Pri otvorených dverách uvoľnite dve skrutky umiestnené v spodnej časti bez toho, aby ste ich úplne odskrutkovali.

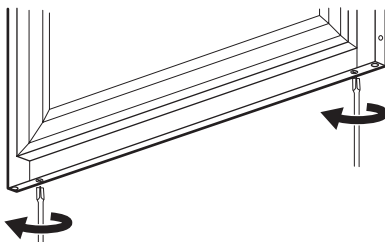

2. Umiestnite oceľový kompenzátor podľa obrázku a vložte jeho hornú časť pod hlavičky skrutiek.

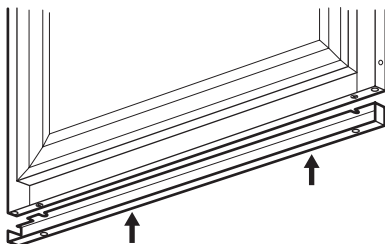

3. Zarovnajte kompenzátor s oceľovým panelom dverí a dotiahnite skrutky.

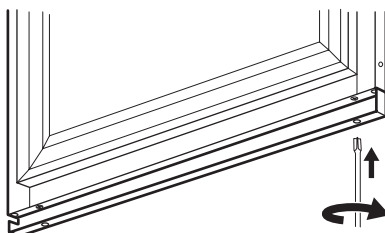

4. Vložte do kompenzátoru oceľovú časť podľa obrázku.

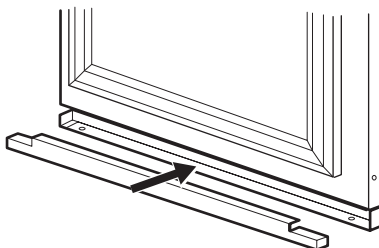

OTÁZKY OCHRANY ŽIVOTNÉHO PROSTREDIA

Symbol  na výrobku alebo na jeho obale, návode na použitie a záručnom liste znamená, že s výrobkom sa nesmie zaobchádzať ako s komunálnym odpadom. Namiesto toho je potrebné ho odovzdať do najbližšieho zmluvného zberného dvora vykonávajúceho zber odpadu z elektrozariadení za účelom jeho ďalšieho zhodnotenia a spracovania, prípadne

predajni pri kúpe nového výrobku, ak táto predajňa uskutočňuje spätný odber. Prispajte preto k tomu, aby bol odpad zhodnotený a zneškodnený environmentálne vhodným spôsobom tak, aby sa predišlo jeho negatívnym vplyvom na životné prostredie a ľudské zdravie. Podrobnejšie informácie nájdete na internetovej stránke www.envidom.sk.



www.electrolux.com/shop

