



*Thinking of you*  
**Electrolux**



ESI 65060

.....  
**HR** PERILICA POSUĐA

**CS** MYČKA NÁDOBÍ

**SK** UMÝVAČKA

**SL** POMIVALNI STROJ

.....  
UPUTE ZA UPORABU

NÁVOD K POUŽITÍ

NÁVOD NA POUŽÍVANIE

NAVODILA ZA UPORABO

2

15

28

42

# SADRŽAJ

1. SIGURNOSNE UPUTE	3
2. OPIS PROIZVODA	4
3. UPRAVLJAČKA PLOČA	5
4. PROGRAMI	6
5. OPCIJE	6
6. PRIJE PRVE UPORABE	7
7. SVAKODNEVNA UPORABA	9
8. SAVJETI	11
9. ČIŠĆENJE I ODRŽAVANJE	12
10. RJEŠAVANJE PROBLEMA	13
11. TEHNIČKI PODACI	14
12. BRIGA ZA OKOLIŠ	14

## MISLIMO NA VAS

Hvala vam što ste kupili Electrolux uređaj. Izabrali ste proizvod koji sa sobom donosi desetljeća profesionalnog iskustva i inovacija. Genijalan i elegantan, projektiran je s vama u mislima. Stoga, uvijek kada ga koristite, možete biti sigurni znajući da ćete svaki put dobiti izvrsne rezultate.

Dobrodošli u Electrolux.

### Posjetite našu internetsku stranicu za:



Dobivanje savjeta o korištenju, prospekata, rješavanju problema, servisnim informacija:  
[www.electrolux.com](http://www.electrolux.com)



Registriranje vašeg proizvoda za bolji servis:  
[www.electrolux.com/productregistration](http://www.electrolux.com/productregistration)



Kupovinu dodatne opreme, potrošnog materijala i originalnih rezervnih dijelova za vaš uređaj:  
[www.electrolux.com/shop](http://www.electrolux.com/shop)

## BRIGA O KUPCIMA I SERVIS

Preporučujemo uporabu originalnih rezervnih dijelova.

Kada se obraćate servisu, provjerite da su Vam dostupni sljedeći podaci. Informacije možete pronaći na nazivnoj pločici. Model, PNC, serijski broj.



Upozorenje / Oprez - sigurnosne informacije.



Opće informacije i savjeti



Informacije o zaštiti okoliša

Zadržava se pravo na izmjene.

# 1. SIGURNOSNE UPUTE

Prije postavljanja i uporabe uređaja, pažljivo pročitajte isporučene upute. Proizvođač nije odgovoran ako nepravilno postavljanje i korištenje uređaja uzrokuje ozljede i oštećenja. Uvijek čuvajte upute s uređajem, za naknadne potrebe.

## 1.1 Sigurnost djece i slabijih osoba



### UPOZORENJE

Opasnost od gušenja, ozljede ili trajne nesposobnosti.

- Osobama, uključujući i djecu, sa smanjenim fizičkim, osjetilnim ili mentalnim funkcijama ili osobama bez iskustva i znanja nikada nemojte dozvoliti da koriste uređaj. Njih prilikom rukovanja uređajem mora nadzirati ili u rukovanje uređajem uputiti osoba odgovorna za njihovu sigurnost. Ne dozvolite djeci da se igraju s uređajem.
- Svu ambalažu čuvajte izvan dohvata djece.
- Sve deterđente čuvajte izvan dohvata djece.
- Djecu i kućne ljubimce držite podalje od vrata uređaja dok su otvorena.

## 1.2 Postavljanje

- Odstranite svu ambalažu.
- Ne priključujte i ne koristite oštećeni uređaj.
- Uređaj nemojte postavljati na mjesta na kojima je temperatura manja od 0°C.
- Pridržavajte se uputa za postavljanje isporučenih s uređajem.
- Provjerite je li uređaj postavljen ispod i blizu sigurnih konstrukcija.

## Spajanje na dovod vode

- Pripazite da ne oštetite crijeva za vodu.
- Prije priključivanja uređaja na nove cijevi ili cijevi koje se dugo nisu koristile, pustite da voda teče dok nije potpuno čista.
- Prilikom prve uporabe uređaja, provjerite da nema curenja.
- Crijevo za dovod vode ima sigurnosni ventil i oblogu s unutarnjim glavnim vodom.

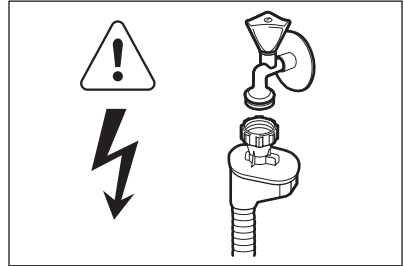

### UPOZORENJE

Opasan napon.

- Ako je crijevo za dovod vode oštećeno, odmah iskopčajte utikač iz utičnice električne mreže. Za zamjenu crijeva za dovod vode kontaktirajte servis.

## Spajanje na električnu mrežu



### UPOZORENJE

Opasnost od požara i strujnog udara.

- Uređaj mora biti uzemljen.
- Provjerite podudaraju li se električni podaci na nazivnoj pločici s napajanjem. Ako nisu, kontaktirajte električara.
- Uvijek koristite pravilno postavljenu utičnicu sa zaštitom od strujnog udara.
- Ne koristite adaptere s više utičnica i produžne kabele.
- Pazite da ne oštetite utikač i kabel napajanja. Za zamjenu oštećenog kabela napajanja kontaktirajte ovlaštenu servis ili električara.
- Utikač kabela napajanja utaknite u utičnicu tek po završetku postavljanja. Osigurajte da se utičnici nakon postavljanja može lako pristupiti.
- Ne povlačite kabel napajanja kako biste izvukli utikač iz utičnice. Uvijek uhvatite i povucite utikač.

## 1.3 Koristite

- Ovaj uređaj je namijenjen za upotrebu u kućanstvu i za slične namjene kao što su:
  - Kuhinja za osoblje u prodavaonicama, uretima i drugim radnim prostorima
  - Farmama
  - Za goste hotela, motela i drugih vrsta smještaja

- Za prenočišta.



### UPOZORENJE

Opasnost od ozljede.

- Ne mijenjajte specifikacije uređaja.
- Noževi i pribor s oštrim vrhovima u košaru za jelo stavite vrhom okrenutim prema dolje ili u vodoravan položaj.
- Ne držite vrata uređaja otvorena bez nadzora kako biste spriječili pad preko njih.
- Ne sjedajte i ne stojte na otvorenim vratima.
- Deterdženti za perilicu posuđa su opasni. Pri državanju se sigurnosnih uputa na ambalaži deterdženta.
- Ne pijte i ne igrajte se s vodom u uređaju.
- Ne vadite posuđe iz uređaja prije završetka programa. Na posuđu može ostati deterdženta.



### UPOZORENJE

Opasnost od električnog udara, požara ili opekotina.

- Ne stavljajte zapaljive predmete ili predmete namočene zapaljivim sredstvima u, pored ili na uređaj.
- Ne raspršujte vodu ili paru za čišćenje uređaja.
- Uređaj može ispuštati vruću paru ako otvorite vrata dok je program u tijeku.

## 1.4 Odlaganje



### UPOZORENJE

Opasnost od ozljede ili gušenja.

- Iskopčajte uređaj iz napajanja.
- Odrežite kabel napajanja i bacite ga.
- Skinite bravicu vrata kako biste spriječili da se djeca i kućni ljubimci zatvore u uređaj.

## 2. OPIS PROIZVODA

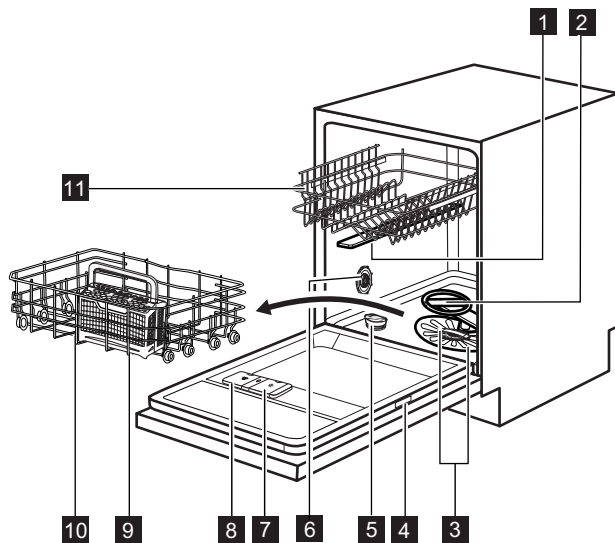

- 1** Gornja mlaznica
- 2** Donja mlaznica
- 3** Filtri
- 4** Nazivna pločica

- 5** Spremnik soli
- 6** Tipka za odabir tvrdoće vode
- 7** Spremnik sredstva za ispiranje
- 8** Spremnik za deterdžent

- 9 Košara za pribor za jelo  
10 Donja košara

- 11 Gornja košara

### 3. UPRAVLJAČKA PLOČA

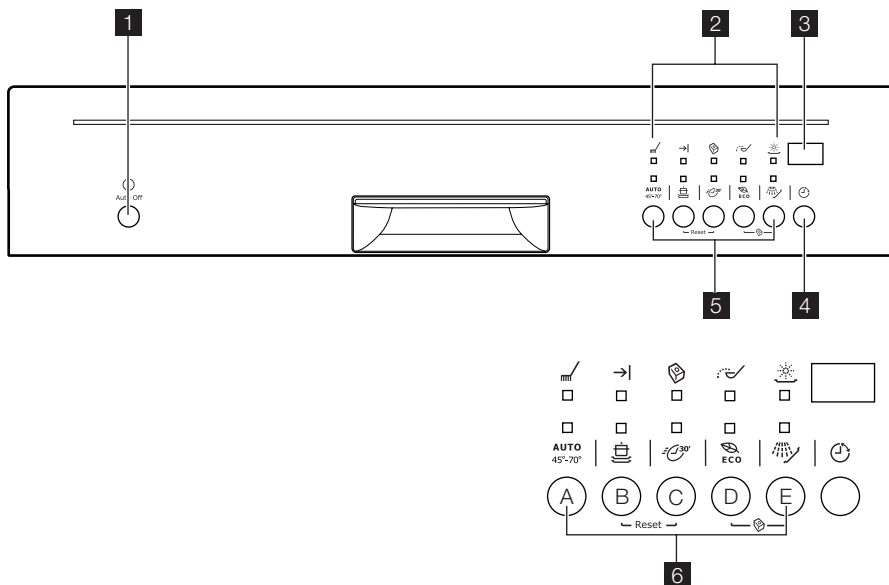





- 1 Tipka za uključivanje/isključivanje  
2 Indikatori  
3 Zaslon

- 4 Tipka za odgodu početka  
5 Programske tipke  
6 Funkcijske tipke

Indikatori	Opis
	Indikator pranja.
	Indikator završetka programa.
	Indikator funkcije "Multitab".
	Indikator za sol. Ovaj je indikator isključen dok program radi.
	Indikator sredstva za ispiranje. Ovaj je indikator isključen dok program radi.

## 4. PROGRAMI

Program 1)	Stupanj zaprljanosti Vrsta punjenja	Faze programa	Trajanje (min)	Snaga (kWh)	Voda (l)
AUTO 45°-70° 2)	Sve Posuđe, pribor za jelo, tave i posude	Pretpranje Pranje 45 °C ili 70 °C Ispiranja Sušenje	90 - 160	0.9 - 1.7	8 - 17
	Jako zaprljano Posuđe, pribor za jelo, tave i posude	Pretpranje Pranje 70 °C Ispiranja Sušenje	130 - 150	1.4 - 1.6	15 - 16
 3)	Svježe zaprljano posuđe Posuđe i pribor za jelo	Pranje 60 °C Ispiranja	30	0.9	9
 ECO 4)	Normalno zaprljano Posuđe i pribor za jelo	Pretpranje Pranje 50 °C Ispiranja Sušenje	150 - 160	1.0 - 1.1	10 - 11
 5)	Sve	Pretpranje	14	0.1	4

- 1) Tlak i temperatura vode, oscilacije u napajanju električne mreže, opcije te količina posuđa mogu promijeniti trajanje programa i potrošnju.
- 2) Uređaj prepoznaje stupanj zaprljanosti i količinu predmeta u košarama. Automatski prilagođava temperaturu i količinu vode, potrošnju energije i trajanje programa.
- 3) Ovim programom možete prati svježe zaprljano posuđe. Daje sjajne rezultate pranja u kratkom vremenu.
- 4) Pomoću ovog programa možete najučinkovitije iskoristiti vodu i uštedjeti energiju za uobičajeno zaprljano posuđe i pribor za jelo. (Ovo je standardni program za ustanove za testiranje).
- 5) Ovaj program koristite za brzo ispiranje posuđa. Time se sprječava da se ostaci hrane zalijepe za posuđe i da iz uređaja izlaze neugodni mirisi.  
Uz ovaj program nemojte koristiti deterdžent.

### Informacije za ustanove za testiranje

Za sve potrebne informacije po pitanju karakteristika testiranja pošaljite poruku elektronskom poštom:

[info.test@dishwasher-production.com](mailto:info.test@dishwasher-production.com)

Zapišite broj proizvoda (PNC) koji se nalazi na nazivnoj pločici.

## 5. OPCIJE

### 5.1 Opcija Multitab

Ovu opciju aktivirajte samo kada koristite kombinirani deterdžent u tabletama.

Ova opcija isključuje protok sredstva za ispiranje i soli. Odgovarajući indikatori su isključeni.

Trajanje programa može se produžiti.

### Aktiviranje funkcije „Multitab“



Funkciju "Multitab" aktivirajte ili deaktivirajte prije početka programa. Kad se program pokrene, ta se funkcija više ne može uključiti ili isključiti.

1. Pritisnite tipku za uključivanje/isključivanje za uključenje uređaja.
2. Provjerite je li uređaj u načinu postavljanja. Pogledajte "POSTAVLJANJE I POKRETA-NJE PROGRAMA".
3. Istovremeno pritisnite i zadržite tipke (D) i (E) dok se ne uključi indikatorsko svjetlo funkcije "Multitab".



Funkcija ostaje uključena dok je ne isključite. Istovremeno pritisnite i zadržite tipke (D) i (E) dok se ne uključi indikatorsko svjetlo funkcije "Multitab".

**Ako prekinete koristiti kombinirane tablete s deterdžentom, prije započinjanja odvojene**

**uporabe deterdženta, sredstva za ispiranje i soli za perilicu posuđa obavite sljedeće korake:**

1. Isključite funkciju "Multitab".
2. Postavite omekšivač vode na najvišu razinu.
3. Provjerite da su spremnik za sol i spremnik sredstva za ispiranje puni.
4. Pokrenite najkraći program s fazom ispiranja, bez deterdženta i bez posuđa.
5. Postavite omekšivač vode u skladu s tvrdoćom vode u vašem području.
6. Podesite količinu ispuštenog sredstva za ispiranje.

## 6. PRIJE PRVE UPORABE

1. Provjerite odgovara li postavka omekšivača vode tvrdoći vode u vašem području. Ako nije usklađena, podesite omekšivač vode. Obratite se lokalnom distributeru vode kako biste saznali tvrdoću vode u svom području.
2. Napunite spremnik za sol.
3. Napunite spremnik sredstva za ispiranje.
4. Otvorite slavinu.
5. Ostaci od obrade mogu se zadržati u uređaju. Pokrenite program kako biste ih uklonili. Ne koristite deterdžent i ne puniti košare.



Ako koristite kombinirane tablete s deterdžentom, aktivirajte funkciju Multitab.

### 6.1 Podešavanje omekšivača vode

Tvrdoća vode			Omekšivač vode prilagođavanje		
Njemački stupnjevi (°dH)	Francuski stupnjevi (°fH)	mmol/l	Clarkeovi stupnjevi	Ručno upravljanje	Elektro-ničko
51 - 70	91 - 125	9.1 - 12.5	64 - 88	2 1)	10
43 - 50	76 - 90	7.6 - 9.0	53 - 63	2 1)	9
37 - 42	65 - 75	6.5 - 7.5	46 - 52	2 1)	8
29 - 36	51 - 64	5.1 - 6.4	36 - 45	2 1)	7
23 - 28	40 - 50	4.0 - 5.0	28 - 35	2 1)	6
19 - 22	33 - 39	3.3 - 3.9	23 - 27	2 1)	5 1)
15 - 18	26 - 32	2.6 - 3.2	18 - 22	1	4
11 - 14	19 - 25	1.9 - 2.5	13 - 17	1	3
4 - 10	7 - 18	0.7 - 1.8	5 - 12	1	2
< 4	< 7	< 0.7	< 5	1 2)	1 2)

- 1) Postavljeno tvornički.
- 2) Nemojte koristiti sol na ovoj razini.



Omekšivač vode morate podesiti ručno ili elektronički.

## Ručno prilagođavanje

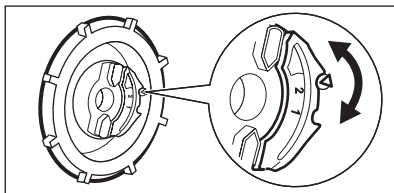

Okrenite prekidač tvrdoće vode na položaj 1 ili 2.

## Elektroničko prilagođavanje

1. Za uključivanje uređaja pritisnite tipku za uključivanje/isključivanje. Provjerite je li uređaj u načinu postavljanja. Pogledajte "ODABIR I POKRETANJE PROGRAMA".
  2. Istovremeno pritisnite i držite funkcijske tipke (B) i (C) dok indikatori iznad funkcijskih tipki (A), (B) i (C) ne počnu treperiti.
  3. Pritisnite funkcijsku tipku (A).
  4. Za promjenu postavke pritišćite funkcijsku tipku (A).
  5. Za potvrdu postavke isključite uređaj.
- Indikatori iznad funkcijskih tipki (B) i (C) se isključuju.
  - Indikator iznad funkcijske tipke (A) nastavlja treperiti.
  - Na zaslonu se prikazuje postavka omekšivača vode, npr. **5 L** = razina 5.

## 6.2 Punjenje spremnika za sol

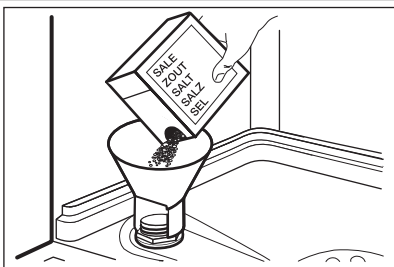

1. Okrenite poklopac u smjeru suprotnom od smjera kazaljki na satu i otvorite spremnik za sol.
2. Stavite 1 litru vode u spremnik za sol (samo prvi put).
3. Napunite spremnik za sol solju za perilicu posuđa.
4. Uklonite sol oko otvora spremnika za sol.
5. Za zatvaranje spremnika za sol okrenite poklopac u smjeru kretanja kazaljki na satu.

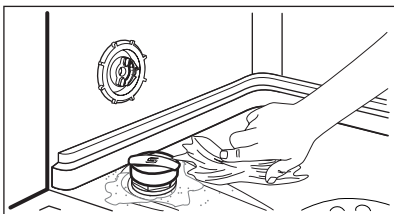

### POZOR

Voda i sol mogu izlaziti iz spremnika za sol tijekom punjenja. Opasnost od korozije. Kako biste je spriječili, nakon punjenja spremnika za sol pokrenite program.



## 6.3 Punjenje spremnika sredstva za ispiranje

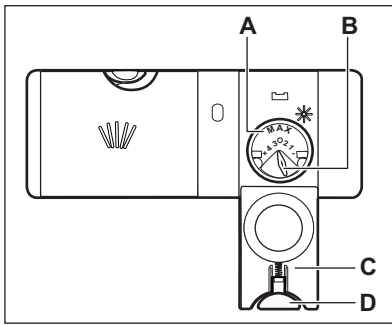

1. Pritisnite tipku za otpuštanje (D) za otvaranje poklopca (C).
2. Napunite spremnik sredstva za ispiranje (A), ne više od oznake 'max'.
3. Proliveno sredstvo za ispiranje uklonite upijajućom krpom kako biste spriječili stvaranje pjene.
4. Zatvorite poklopac. Provjerite da se tipka za otpuštanje zaključava na mjestu.



Možete okrenuti birač ispuštene količine (B) između položaja 1 (najmanja količina) i položaja 4 (najveća količina).

## 7. SVAKODNEVNA UPORABA

1. Otvorite slavinu.
2. Za uključivanje uređaja, pritisnite tipku za uključivanje/isključivanje. Uvjerite se da je uređaj u modu postavki, pogledajte 'ODABIR I POKRETANJE PROGRAMA'.
  - Ako je indikator soli uključen, napunite spremnik za sol.
  - Ako je indikator sredstva za ispiranje uključen, napunite spremnik sredstva za ispiranje.
3. Napunite košare.
4. Dodajte deterdžent.
5. Postavite i pokrenite odgovarajući program koji odgovara vrsti i zaprljanosti punjenja.

### 7.1 Upotreba deterdženta

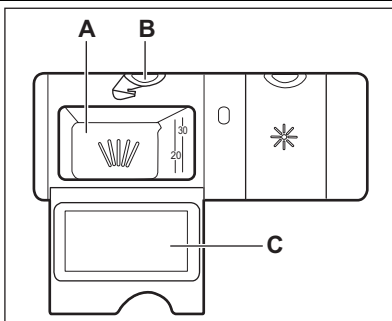

1. Pritisnite tipku (B) za otvaranje poklopca (C).
2. Stavite deterdžent u odjeljak (A).
3. Ako program ima fazu omekšavanja, stavite malu količinu deterdženta u unutarnji dio vrata uređaja.
4. Ako koristite tablete s deterdžentom, tabletu stavite u odjeljak (A).
5. Zatvorite poklopac. Provjerite da se tipka za otpuštanje zaključava na mjestu.

## 7.2 Postavljanje i pokretanje programa

### Način rada postavljanje

Za prihvaćanje nekih radnji, uređaj mora biti u načinu rada za postavljanje.

Uređaj je u načinu rada za postavljanje kada se, nakon uključivanja, uključe svi indikatori programa i na zaslonu se pojave 2 vodoravne linije stanja.

Ako upravljačka ploča prikazuje ostale uvjete, istovremeno pritisnite i držite pritisnutima funkcijske tipke **(B)** i **(C)** dok uređaj ne prijeđe u način rada postavljanje.

### Pokretanje programa bez odgode početka

1. Otvorite slavinu.
2. Za postavljanje programa, vrata uređaja ostavite pritrvorena.
3. Za uključivanje uređaja pritisnite tipku za uključivanje/isključivanje. Provjerite je li uređaj u načinu postavljanja.
4. Pritisnite tipku programa kojeg želite postaviti.
  - Uključuje se odgovarajući indikator, a ostali indikatori se isključuju.
  - Na zaslonu trepti trajanje programa.
  - Uključuje se indikator pranja.
5. Zatvorite vrata uređaja. Program se pokreće.
  - Na zaslonu se prikazuje trajanje programa koje se smanjuje u koracima od 1 minute.
  - Indikator pranja i indikator programa ostaju uključeni.

### Pokretanje programa s odgodom početka

1. Postavite program.
2. Pritisnite tipku za odgodu dok se na zaslonu ne prikaže vrijeme odgode koje želite postaviti (od 1 do 24 sata).
  - Na zaslonu trepti vrijeme odgode početka.
3. Zatvorite vrata uređaja. Započinje odbrojanje.
  - Zaslon prikazuje odbrojanje odgode početka koja se smanjuje u koracima po 1 sat.
  - Indikator pranja se isključuje.
- Kada odbrojanje završi, program se pokreće.

- Uključuje se indikator pranja.
- Na zaslonu se prikazuje trajanje programa.



Možete odabrati program pranja i odgodu početka i kada su vrata zatvorena. U tom slučaju imate samo 3 sekunde do početka rada uređaja nakon svake postavke.

### Otvaranje vrata dok uređaj radi

Ako otvorite vrata uređaj se zaustavlja. Kada zatvorite vrata, uređaj nastavlja raditi od točke u kojoj je prekinuo rad.

### Poništavanje odgode početka tijekom odbrojanja

Istovremeno pritisnite i držite funkcijske tipke **(B)** i **(C)** dok se ne uključe svi indikatori programa i na zaslonu se ne prikažu 2 vodoravne linije stanja.



Kada poništite odgodu početka, uređaj se vraća u način rada za postavljanje. Morate ponovno postaviti program.

### Poništavanje programa

Istovremeno pritisnite i držite funkcijske tipke **(B)** i **(C)** dok se ne uključe svi indikatori programa i na zaslonu se ne prikažu 2 vodoravne linije stanja.



Prije pokretanja novog programa provjerite nalazi li se deterđent u spremniku za deterđent.

### Po završetku programa

Kada je program završen, na zaslonu se prikazuje **0**. Indikator završetka programa se uključuje, a indikator pranja se isključuje.

1. Za isključivanje uređaja pritisnite tipku za uključivanje/isključivanje.
2. Zatvorite slavinu.



Ako ne pritisnete tipku za uključivanje/isključivanje, uređaj **Auto Off** automatski će isključiti uređaj nakon nekoliko minuta. To pomaže u smanjenju potrošnje energije.



- Pustite da se posuđe ohladi prije nego ga izvadite iz uređaja. Vruće posuđe može se lako oštetiti.
- Najprije ispraznite predmete iz donje košare, zatim iz gornje košare.
- Na stranicama i na vratima uređaja može biti vode. Nehrđajući čelik hladi se brže od posuđa.

## 8. SAVJETI

### 8.1 Omekšivač vode

Tvrda voda sadrži visoku količinu minerala koji mogu uzrokovati oštećenje uređaja i loše rezultate pranja. Omekšivač vode neutralizira te minerale.

Sol za perilicu posuđa održava omekšivač vode čistim i u dobrim uvjetima. Važno je postaviti pravu razinu omekšivača vode. To osigurava da omekšivač vode koristi ispravnu količinu soli za perilicu posuđa i vode.

### 8.2 Punjenje košara



Pogledajte isporučeni letak s primjerima punjenja košara.

- Uređaj koristite isključivo za pranje predmeta namijenjenih za pranje u perilici.
- U uređaj ne stavljajte predmete od drveta, roga, aluminija, kositra i bakra.
- Nemojte u uređaj stavljati predmete koji mogu apsorbirati vodu (spužve, kućanske krpe).
- Uklonite preostalu hranu s predmeta.
- Za lakše uklanjanje zagorjele hrane, namočite lonce i tave prije nego što ih stavite u uređaj.
- Stavite šuplje predmete (šalice, čaše i lonce) otvorom okrenutim prema dolje.
- Provjerite da se pribor i posuđe međusobno ne preklapa. Žlice pomiješajte s drugim priborom.
- Stakleni predmeti ne smiju se međusobno dodirivati.
- Male predmete položite u košaru za pribor za jelo.
- Lagano posuđe stavite u gornju košaru. Pazite da se ne miče.
- Prije početka programa provjerite mogu li se mlaznice slobodno kretati.

### 8.3 Upotreba soli, sredstva za ispiranje i deterdženta

- Upotrebljavajte samo sol, sredstvo za ispiranje i deterdžent za perilice posuđa. Ostali proizvodi mogu prouzročiti oštećenja na uređaju.
- Sredstvo za ispiranje, tijekom zadnje faze ispiranja, pomaže u sušenju posuđa bez crtica i mrlja.
- Kombinirane tablete za pranje sadrže deterdžent, sredstvo za ispiranje i ostale dodatke. Provjerite jesu li te tablete prikladne za tvrdoću vode u vašem području. Pogledajte upute na pakiranju proizvoda.
- Deterdžent u tabletama ne otapa se do kraja prilikom korištenja kratkih programa. Kako bi se spriječila pojava tragova deterdženta na posuđu preporučujemo upotrebu sredstva za pranje u tabletama samo za duže programe pranje.



Nemojte koristiti više od točne količine deterdženta. Pogledajte upute na pakiranju deterdženta.

### 8.4 Prije pokretanja programa

#### Provjerite sljedeće:

- Filtri su čisti i pravilno postavljeni.
- Mlaznice nisu začepljene.
- Položaj predmeta u košarama je ispravan.
- Program odgovara vrsti i zaprjanosti punjenja.
- Upotrebljava se odgovarajuća količina deterdženta.
- U uređaju ima soli i sredstava za ispiranje za perilice posuđe (osim ako ne upotrebljavate kombinirane tablete s deterdžentom).
- Poklopac spremnika za sol je čvrst.

## 9. ČIŠĆENJE I ODRŽAVANJE



### UPOZORENJE

Prije održavanja, isključite uređaj i izvucite utikač iz utičnice električne struje.



Nečisti filtri i začepljene mlaznice smanjuju rezultate pranja. Redovno ih provjeravajte i ako je potrebno očistite ih.

### 9.1 Čišćenje filtera

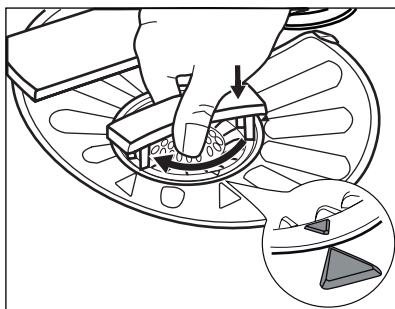
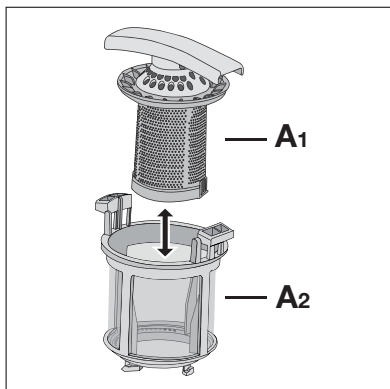
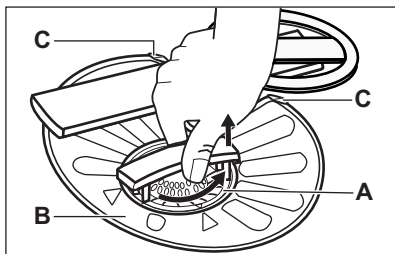

1. Okrenite filter (A) suprotno od smjera kazaljki na satu i skinite ga.
2. Za rastavljanje filtera (A), razdvojite (A1) i (A2).
3. Uklonite filter (B).
4. Operite filtre vodom.
5. Postavite filter (B) u početni položaj. Provjerite je li pravilno spojen pod dvije vodilice (C).
6. Sastavite filter (A) i vratite na mjesto filter (B). Okrenite ga u smjeru kazaljki na satu dok se ne zaključa.



Neispravan položaj filtera može prouzročiti slabe rezultate pranja i oštećenje uređaja.

### 9.2 Čišćenje mlaznica

Ne uklanjajte mlaznice. Ako se otvori u mlaznicama začepe, uklonite ostatke zaprljanja tankim oštrim predmetom.

### 9.3 Vanjsko čišćenje

Obrišite uređaj vlažnom mekom krpom. Koristite samo neutralna sredstva za čišćenje. Nikada ne koristite abrazivna sredstva, jastučice za ribanje ili otapala.

## 10. RJEŠAVANJE PROBLEMA

Uređaj se ne pokreće ili se zaustavlja tijekom rada.

Prije nego što kontaktirate servis pogledajte sljedeće informacije kako biste našli rješenje problema.

**Kod nekih kvarova zaslon prikazuje šifru alarma:**

- **,10** - Uređaj se ne puni vodom.

- **,20** - Uređaj ne izbacuje vodu.
- **,30** - Uključen je uređaj za zaštitu od poplave.



### UPOZORENJE

Prije kontrole isključite uređaj.

Problem	Moguće rješenje
Ne možete uključiti uređaj.	Provjerite je li utikač umetnut u utičnicu mrežnog napajanja.
	Provjerite da u kutiji s osiguračima nema oštećenog osigurača.
Program ne započinje s radom.	Provjerite jesi li vrata uređaja zatvorena.
	Ako je postavljena odgoda početka, poništite postavku ili pričekajte završetak odbrojavanja.
Uređaj se ne puni vodom.	Provjerite je li slavina otvorena.
	Provjerite da tlak u dovodu vode nije prenizak. Ovu informaciju potražite kod lokalnog distributera vode.
	Provjerite da slavina nije začepljena.
	Provjerite da filter dovodnog crijeva nije začepljen.
	Provjerite da dovodno crijevo nije savijeno ili prignječeno.
Uređaj ne izbacuje vodu.	Provjerite da sifon nije začepljen.
	Provjerite da odvodno crijevo nije savijeno ili prignječeno.
Uključen je uređaj za zaštitu od poplave.	Zatvorite slavinu i kontaktirajte servis.

Nakon završetka provjera, uključite uređaj. Program se nastavlja iz točke u kojoj je prekinut. Ako se problem i dalje javlja, kontaktirajte servis. Ako se na zaslonu prikažu drugi kodovi alarma, kontaktirajte servis.

### 10.1 Ako rezultati pranja i sušenja nisu zadovoljavajući

**Bijele crte i mrlje ili plavičasti slojevi na čašama i posuđu.**

- Ispuštena količina sredstva za ispiranje je prevelika. Postavite birač sredstva za ispiranje u niži položaj.
- Količina deterdženta bila je prevelika.

**Osušene kapljice vode ostaju na čašama i posuđu**

- Ispuštena količina sredstva za ispiranje nije dovoljna. Postavite birač sredstva za ispiranje u viši položaj.
- Uzrok može biti kvaliteta deterdženta.

**Posuđe je moko**

- Program nema fazu sušenja ili ima fazu sušenja na niskoj temperaturi.
- Spremnik sredstva za ispiranje je prazan.
- Uzrok može biti kvaliteta sredstva za ispiranje.
- Uzrok može biti kvaliteta kombiniranog deterdženta u tabletama. Isprobajte drugu marku ili aktivirajte spremnik sredstva za ispiranje i koristite sredstvo za ispiranje zajedno s kombiniranim deterdžentom u tabletama.



Ostale moguće uzroke potražite u poglavlju 'SAVJETI I PREPORUKE'.

## Uključivanje spremnika sredstva za ispiranje s uključenom funkcijom "Multitab"

1. Za uključivanje uređaja pritisnite tipku za uključivanje/isključivanje. Provjerite je li uređaj u načinu postavljanja. Pogledajte "POSTAVLJANJE I POKRETNJE PROGRAMA".
2. Istovremeno pritisnite i držite funkcijske tipke (B) i (C) dok indikator iznad funkcijskih tipki (A), (B) i (C) ne počnu treperiti.
3. Pritisnite funkcijsku tipku (B).
  - Indikatori iznad funkcijskih tipki (A) i (C) se isključuju.
4. Pritisnite funkcijsku tipku (B) za promjenu postavke.
5. Za potvrdu postavke isključite uređaj.
6. Podesite ispuštenu količinu sredstva za ispiranje.
7. Napunite spremnik sredstva za ispiranje.

<i>0 d</i>	Isklj.
<i>1 d</i>	Uklj.

## 11. TEHNIČKI PODACI

Dimenzije	Širina × Visina × Dubina (mm)	596 / 818 - 898 / 575
Spajanje na električnu mrežu	Pogledajte natpisnu pločicu.	
	Napon	220-240 V
	Frekvencija	50 Hz
Tlak dovoda vode	Min. / maks. (bar / MPa)	(0.5 / 0.05) / (8 / 0.8)
Dovod vode <sup>1)</sup>	Hladna ili topla voda <sup>2)</sup>	maks. 60 °C
Kapacitet	Broj kompleta posuđa	12
Potrošnja energije	Uključen	0.10 W
	Isključen	0.10 W

<sup>1)</sup> Crijevo za dovod vode spojite na slavinu s navojem 3/4".

<sup>2)</sup> Ako topla voda dolazi iz alternativnih izvora energije (npr., solarni paneli, energija vjetra), upotrijebite toplu vodu kako biste smanjili potrošnju energije.

## 12. BRIGA ZA OKOLIŠ

Reciklirajte materijale sa simbolom

Ambalažu za recikliranje odložite u prikladne spremnike.

Pomozite u zaštiti okoliša i ljudskog zdravlja, kao i u recikliranju otpada od električnih i

elektroničkih uređaja. Uređaje označene simbolom ne bacajte zajedno s kućnim otpadom. Proizvod odnesite na lokalno reciklažno mjesto ili kontaktirajte nadležnu službu.

# OBSAH

1. BEZPEČNOSTNÍ POKYNY .....	16
2. POPIS SPOTŘEBIČE .....	17
3. OVLÁDACÍ PANEL .....	18
4. PROGRAMY .....	19
5. FUNKCE .....	19
6. PŘED PRVNÍM POUŽITÍM .....	20
7. DENNÍ POUŽÍVÁNÍ .....	22
8. TIPY A RADY .....	24
9. ČIŠTĚNÍ A ÚDRŽBA .....	24
10. ODSTRAŇOVÁNÍ ZÁVAD .....	25
11. TECHNICKÉ INFORMACE .....	27
12. POZNÁMKY K OCHRANĚ ŽIVOTNÍHO PROSTŘEDÍ .....	27

## MYSLÍME NA VÁS

Děkujeme, že jste si zakoupili spotřebič značky Electrolux. Vybrali jste si produkt, se kterým jsou spjaty desítky let profesionálních zkušeností a inovací. Tento důmyslný a stylový spotřebič byl navržen s ohledem na jeho uživatele. Kdykoliv jej tak používáte, můžete se spolehnout, že pokaždé dosáhnete skvělých výsledků.

Vítá Vás Electrolux.

### Navštivte naše stránky ohledně:



Rady ohledně používání, brožury, poradce při potížích, servisních informací:  
[www.electrolux.com](http://www.electrolux.com)



Registrace vašeho spotřebiče, kterou získáte lepší servis:  
[www.electrolux.com/productregistration](http://www.electrolux.com/productregistration)



Nákupu příslušenství, spotřebního materiálu a originálních náhradních dílů pro váš spotřebič:  
[www.electrolux.com/shop](http://www.electrolux.com/shop)

## PÉČE O ZÁKAZNÍKY A SERVIS

Doporučujeme používat originální náhradní díly.

Při kontaktu se servisním střediskem se ujistěte, že máte k dispozici následující údaje.

Tyto informace jsou uvedeny na typovém štítku. Model, výrobní číslo (PNC), sériové číslo.



Upozornění / Důležité bezpečnostní informace.



Všeobecné informace a rady



Upozornění k ochraně životního prostředí

Změny vyhrazeny.

# 1. BEZPEČNOSTNÍ POKYNY

Tento návod si pečlivě přečtěte ještě před instalací spotřebiče a jeho prvním použitím. Výrobce nezodpovídá za škody a zranění způsobená nesprávnou instalací či chybným používáním. Návod k použití vždy uchovávejte spolu se spotřebičem pro jeho budoucí použití.

## 1.1 Bezpečnost dětí a postižených osob



### UPOZORNĚNÍ

Hrozí nebezpečí udušení, úrazu nebo jiných trvalých následků.

- Nedovolte, aby spotřebič používaly osoby, včetně dětí, se zhoršenými fyzickými a smyslovými schopnostmi, sníženými mentálními funkcemi nebo nedostatkem zkušeností a znalostí. Takové osoby mohou spotřebič používat jen pod dozorem nebo vedením osob odpovědných za jejich bezpečnost. Nenechte děti hrát si se spotřebičem.
- Všechny obaly uschovejte z dosahu dětí.
- Všechny mycí prostředky uschovejte z dosahu dětí.
- Jsou-li dvířka spotřebiče otevřená, nedovolte dětem a domácím zvířatům, aby se k němu přibližovali.

## 1.2 Instalace

- Odstraňte veškerý obalový materiál.
- Poškozený spotřebič neinstalujte ani nepoužívejte.
- Neinstalujte nebo nepoužívejte spotřebič tam, kde může teplota klesnout pod 0 °C.
- Řiďte se pokyny k instalaci dodanými spolu s tímto spotřebičem.
- Ujistěte se, že je spotřebič namontován pod nebo vedle bezpečných konstrukcí.

## Vodovodní přípojka

- Dbejte na to, abyste hadice nepoškodili.
- Před připojením spotřebiče k novým hadicím nebo k hadicím, které nebyly dlouho používány, nechte vodu na několik minut odtéct, dokud nebude čistá.
- Při prvním použití spotřebiče se ujistěte, že nedochází k únikům vody.

- Přívodní hadice s opláštěním je vybavena bezpečnostním ventilem a vnitřním síťovým kabelem.

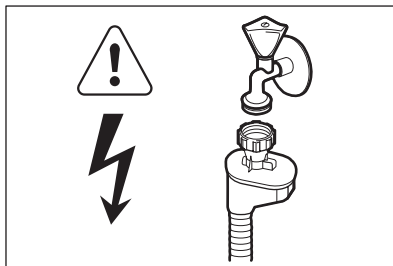

### UPOZORNĚNÍ

Nebezpečně napětí.

- Jestliže se přívodní hadice poškodí, okamžitě vytáhněte síťovou zástrčku ze zásuvky. Zkontaktujte servisní středisko, aby vám přívodní hadici vyměnili.

## Připojení k elektrické síti



### UPOZORNĚNÍ

Hrozí nebezpečí požáru nebo úrazu elektrickým proudem.

- Spotřebič musí být uzemněn.
- Zkontrolujte, zda údaje o napájení na typovém štítku souhlasí s parametry elektrické sítě. Pokud tomu tak není, obraťte se na elektrikáře.
- Vždy používejte správně instalovanou síťovou zásuvku s ochranou proti úrazu elektrickým proudem.
- Nepoužívejte rozbočovací zástrčky ani prodlužovací kabely.
- Dbejte na to, abyste nepoškodili napájecí kabel a síťovou zástrčku. Pro výměnu napájecího kabelu se obraťte na servisní středisko nebo elektrikáře.
- Síťovou zástrčku zapojte do síťové zásuvky až na konci instalace spotřebiče. Po instalaci musí zůstat síťová zástrčka nadále dostupná.
- Neodpojujte spotřebič ze zásuvky tahem za kabel. Vždy tahejte za zástrčku.

## 1.3 Použití spotřebiče

- Tento spotřebič je určen pro použití v domácnosti a pro následující způsoby použití:



- Kuchyňky pro zaměstnance v obchodech, kancelářích a jiných pracovních prostředích.
- Farmářské domy
- Pro zákazníky hotelů, motelů a jiných ubytovacích zařízení
- Penziony a ubytovny.



### UPOZORNĚNÍ

Nebezpečí úrazu.

- Neměňte technické parametry tohoto spotřebiče.
- Nože a další nástroje s ostrými špičkami vkládejte do košíčku na příbory špičkou dolů nebo vodorovně.
- Nenechávejte dvířka spotřebiče otevřená bez dozoru, aby na ně nikdo nespádl.
- Na otevřená dvířka si nesedejte, ani si na ně nestoupejte.
- Mycí prostředky pro myčky jsou nebezpečné. Řiďte se bezpečnostními pokyny uvedenými na balení mycího prostředku.
- Nepijte ani si nehrajte s vodou ve spotřebiči.
- Nádoby ze spotřebiče nevyjímejte, dokud se nedokončí program. Na nádoby mohou být zbytky mycího prostředku.



### UPOZORNĚNÍ

Hrozí nebezpečí úrazu elektrickým proudem, požáru či popálení.

- Do spotřebiče, do jeho blízkosti nebo na spotřebič neumisťujte hořlavé předměty nebo předměty obsahující hořlavé látky.
- K čištění spotřebiče nepoužívejte proud vody nebo páru.
- Pokud během probíhajícího programu otevřete dvířka spotřebiče, může dojít k uvolnění horké páry.

## 1.4 Likvidace



### UPOZORNĚNÍ

Hrozí nebezpečí úrazu či udušení.

- Odpojte spotřebič od elektrické sítě.
- Odřízněte a vyhoďte síťový kabel.
- Odstraňte dveřní západku, abyste zabránili uvěznění dětí a domácích zvířat ve spotřebiči.

## 2. POPIS SPOTŘEBIČE

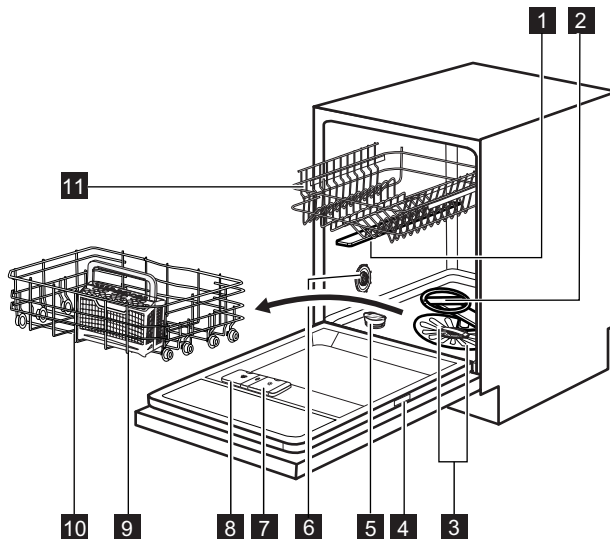

- |                                     |                                     |
|-------------------------------------|-------------------------------------|
| <b>1</b> Horní oštrikovací rameno   | <b>7</b> Dávkovač leštidla          |
| <b>2</b> Dolní oštrikovací rameno   | <b>8</b> Dávkovač mycího prostředku |
| <b>3</b> Filtry                     | <b>9</b> Košíček na přibory         |
| <b>4</b> Typový štítek              | <b>10</b> Dolní koš                 |
| <b>5</b> Zásobník na sůl            | <b>11</b> Horní koš                 |
| <b>6</b> Otočný volič tvrdosti vody |                                     |



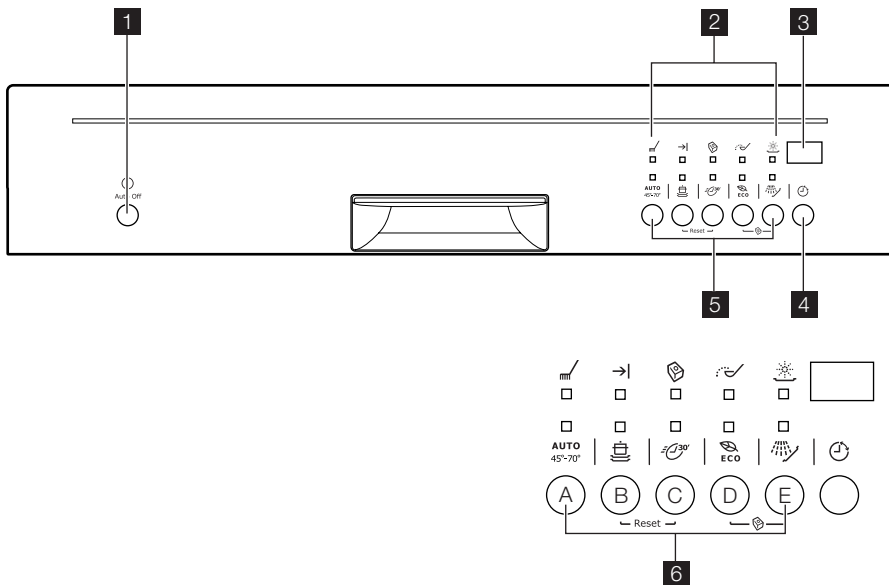

### 3. OVLÁDACÍ PANEĽ



- |                           |                                  |
|---------------------------|----------------------------------|
| <b>1</b> Tlačítko Zap/Vyp | <b>4</b> Tlačítko Odložený start |
| <b>2</b> Kontrolky        | <b>5</b> Tlačítka programů       |
| <b>3</b> Displej          | <b>6</b> Tlačítka funkcí         |

Kontrolky	Popis
	Kontrolka mytí.
	Kontrolka konce programu.
	Kontrolka funkce Multitab.
	Kontrolka množství soli. Tato kontrolka během průběhu programu nesvítí.
	Kontrolka stavu leštidla. Tato kontrolka během průběhu programu nesvítí.

## 4. PROGRAMY

Program 1)	Stupeň znečištění Druh náplně	Program fáze	Trvání (min)	Energie (kWh)	Voda (l)
AUTO 45°-70° 2)	Vše Nádobí, přístroje, hrnce a pánve	Předmytí Mytí 45 °C nebo 70 °C Oplachy Sušení	90 - 160	0.9 - 1.7	8 - 17
	Velmi znečištěné Nádobí, přístroje, hrnce a pánve	Předmytí Mytí 70 °C Oplachy Sušení	130 - 150	1.4 - 1.6	15 - 16
 3)	Čerstvě znečištěné Nádobí a přístroje	Mytí 60 °C Oplach	30	0.9	9
 ECO 4)	Normálně znečištěné Nádobí a přístroje	Předmytí Mytí 50 °C Oplachy Sušení	150 - 160	1.0 - 1.1	10 - 11
 5)	Vše	Předmytí	14	0.1	4

- 1) Délka programu a hodnoty spotřeby se mohou měnit v závislosti na tlaku a teplotě vody, na kolísání v dodávce proudu, na zvolených funkcích a na množství nádobí.
- 2) Spotřebič zjistí stupeň znečištění a množství nádobí v koších. Automaticky pak nastaví teplotu a množství vody, spotřebu energie a délku programu.
- 3) U tohoto programu můžete umýt čerstvě znečištěné nádoby. Tento program nabízí dobré výsledky mytí při krátké délce programu.
- 4) Tento program nabízí nejnižší spotřebu vody a energie při mytí normálně znečištěného nádobí a přístrojů. (Jedná se o standardní program pro zkušební.)
- 5) Pomocí tohoto programu nádoby rychle opláchnete. Zabráníte tak přilepení zbytků jídla na nádoby a nepříjemnému zápachu vycházejícímu ze spotřebiče.  
Pro tento program nepoužívejte mycí prostředek.

### Informace pro zkušební

Pro všechny potřebné informace ohledně testu výkonosti zašlete e-mail na:

[info.test@dishwasher-production.com](mailto:info.test@dishwasher-production.com)

Poznamenejte si výrobní číslo (PNC) uvedené na typovém štítku.

## 5. FUNKCE

### 5.1 Funkce Multitab

Tuto funkci zapněte pouze, když používáte kombinované mycí tablety.

Tato funkce vypne dávkování soli a leštidla.

Příslušné kontrolky nesvíti.

Délka programu se může zvýšit.

### Zapnutí funkce Multitab



Zapněte nebo vypněte funkci Multitab ještě před spuštěním programu. Tuto funkci nelze zapnout nebo vypnout v průběhu programu.

1. Stisknutím tlačítka Zap/Vyp zapněte spotřebič.
2. Zkontrolujte, zda je spotřebič v režimu nastavení. Viz „NASTAVENÍ A SPUŠTĚNÍ PROGRAMU“.
3. Současně stiskněte a podržte tlačítka funkce (D) a (E), dokud se nerozsvítí kontrolka funkce Multitab.



Funkce zůstane zapnutá, dokud ji nevympnete. Současně stiskněte a podržte tlačítka funkcí (D) a (E), dokud nezhasne kontrolka funkce Multitab.

**Chcete-li použít kombinované mycí tablety před tím, než začnete odděleně používat mycí**

**prostředek, sůl do myčky a leštidlo, postupujte následovně:**

1. Vypněte funkci Multitab.
2. Nastavte změkčovač vody na nejvyšší stupeň.
3. Ujistěte se, že je zásobník na sůl a dávkovač leštidla plný.
4. Spustěte nejkratší program s oplachovací fází bez mycího prostředku a bez nádobí.
5. Nastavte změkčovač vody podle tvrdosti vody ve vaší oblasti.
6. Seřídte dávkování leštidla.

## 6. PŘED PRVNÍM POUŽITÍM

1. Ujistěte se, zda nastavený stupeň změkčovače vody odpovídá tvrdosti vody ve vaší oblasti. Pokud ne, nastavte změkčovač vody. Přesný stupeň tvrdosti vody ve vaší oblasti zjistíte u místního vodárenského podniku.
2. Naplňte zásobník na sůl.
3. Naplňte dávkovač leštidla.
4. Otevřete vodovodní kohout.
5. Během provozu mohou ve spotřebiči zůstat zbytky. Odstraňte je spuštěním libovolného programu. Nepoužívejte mycí prostředek a nevkládejte nic do košů.



Pokud používáte kombinované mycí tablety, zapněte funkci Multitab.

### 6.1 Seřízení změkčovače vody

Tvrdost vody				Změkčovač vody nastavení	
Německé stupně (°dH)	Francouzské stupně (°fH)	mmol/l	Clarkovy stupně	Ruční	Elektronické
51 - 70	91 - 125	9.1 - 12.5	64 - 88	2 1)	10
43 - 50	76 - 90	7.6 - 9.0	53 - 63	2 1)	9
37 - 42	65 - 75	6.5 - 7.5	46 - 52	2 1)	8
29 - 36	51 - 64	5.1 - 6.4	36 - 45	2 1)	7
23 - 28	40 - 50	4.0 - 5.0	28 - 35	2 1)	6
19 - 22	33 - 39	3.3 - 3.9	23 - 27	2 1)	5 1)
15 - 18	26 - 32	2.6 - 3.2	18 - 22	1	4
11 - 14	19 - 25	1.9 - 2.5	13 - 17	1	3
4 - 10	7 - 18	0.7 - 1.8	5 - 12	1	2
< 4	< 7	< 0.7	< 5	1 2)	1 2)

- 1) Výchozí nastavená poloha.
- 2) Při tomto stupni sůl nepoužívejte.



Změkčovač vody musíte nastavit ručně a elektronicky.

## Ruční nastavení

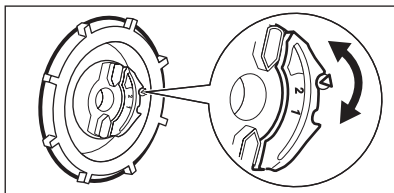

Otočte voličem tvrdosti vody do polohy 1 nebo 2.

## Elektronické nastavení

1. Stisknutím tlačítka Zap/Vyp zapnete spotřebič. Zkontrolujte, zda je spotřebič v režimu nastavení. Viz „NASTAVENÍ A SPUŠTĚNÍ PROGRAMU“.
  2. Současně stiskněte a podržte tlačítka funkce (B) a (C), dokud nezačnou blikat kontrolky nad tlačítky funkcí (A), (B) a (C).
  3. Stiskněte tlačítko funkce (A).
  4. Opětovným stisknutím tlačítka funkce (A) změníte nastavení.
  5. Nastavení potvrďte vypnutím spotřebiče.
- Kontrolky nad tlačítky funkcí (B) a (C) zhasnou.
  - Kontrolka nad tlačítkem funkce (A) bude stále blikat.
  - Na displeji se zobrazí aktuální nastavení změkčovače vody, např. **5 L** = stupeň 5.

## 6.2 Plnění zásobníku na sůl

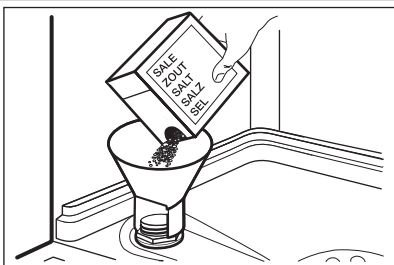

1. Otočením víčka směrem doleva otevřete zásobník na sůl.
2. Do zásobníku na sůl nalijte 1 l vody (pouze při prvním plnění).
3. Naplňte zásobník na sůl solí do myčky.
4. Odstraňte sůl, která se vysypala okolo zásobníku na sůl.
5. Otočením víčka směrem doprava zásobník na sůl zavřete.

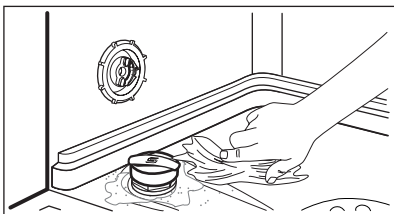

### POZOR

Při plnění může ze zásobníku na sůl unikat voda nebo sůl. Nebezpečí koroze. Po naplnění zásobníku na sůl jej zabraňte spuštěním programu.

## 6.3 Plnění dávkovače leštidla

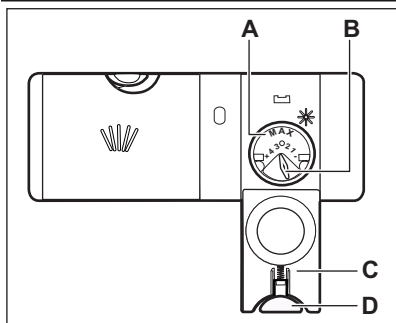

1. Stiskněte uvolňovací tlačítko (D) a otevřete víčko (C).
2. Naplňte dávkovač leštidla (A), maximálně však po značku „MAX“.
3. Rozlité leštidlo setřete savým hadříkem, aby se netvořilo přílišné množství pěny.
4. Zavřete víko. Ujistěte se, že se uvolňovací tlačítko zaklapne zpět.



Voličem můžete nastavit dávkované množství (B) jeho otočením do polohy 1 (nejmenší množství) až 4 (největší množství).

## 7. DENNÍ POUŽÍVÁNÍ

1. Otevřete vodovodní kohoutek.
2. Stisknutím tlačítka Zap/Vyp spotřebič zapněte. Ujistěte se, že je spotřebič v režimu nastavení, viz „NASTAVENÍ A SPUŠTĚNÍ PROGRAMU“.
- Pokud kontrolka stavu soli svítí, doplňte zásobník na sůl.
- Pokud kontrolka stavu leštidla svítí, doplňte dávkovač leštidla.
3. Naplňte koše.
4. Přidejte mycí prostředek.
5. Nastavte a spusťte správný program pro daný druh náplně a stupeň znečištění.

### 7.1 Použití mycího prostředku

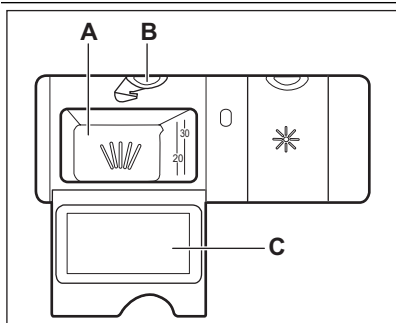

1. Stiskněte uvolňovací tlačítko (B) a otevřete víčko (C).
2. Mycím prostředkem naplňte komoru (A).
3. Pokud má program fázi předmytí, naneste na vnitřní stranu dvířek spotřebiče trochu mycího prostředku.
4. Pokud používáte mycí tablety, vložte tabletu do komory (A).
5. Zavřete víko. Ujistěte se, že se uvolňovací tlačítko zaklapne zpět.

### 7.2 Nastavení a spuštění programu

#### Režim nastavení

Spotřebič musí být při některých postupech v režimu nastavení.

Spotřebič se nachází v režimu nastavení, když se po zapnutí na displeji zobrazí dvě vodorovné stavové čárky všechny kontrolky programů se rozsvítí.

Pokud se na ovládacím panelu zobrazí jiné údaje, současně stiskněte a podržte tlačítka funkcí (B) a (C), dokud se spotřebič nepřepne do režimu nastavení.

#### Spuštění programu bez odloženého startu

1. Otevřete vodovodní kohoutek.

2. Abyste nastavili program, ponechte dvířka spotřebiče otevřená.
3. Stisknutím tlačítka Zap/Vyp zapněte spotřebič. Zkontrolujte, zda je spotřebič v režimu nastavení.
4. Stiskněte tlačítko programu, který chcete zvolit.
  - Rozsvítí se kontrolka příslušného programu, všechny další kontrolky ukazatele programu zhasnou.
  - Na displeji bliká délka tohoto programu.
  - Rozsvítí se kontrolka mytí.
5. Zavřete dvířka spotřebiče. Program se spustí.
  - Na displeji se zobrazí délka programu, která se snižuje v krocích po jedné minutě.
  - Kontrolka mytí a kontrolka programu dále svítí.

## Spuštění programu s odloženým startem

1. Nastavte program.
2. Opakovaně stiskněte tlačítko odloženého startu, dokud se na displeji nezobrazí čas odloženého startu, který chcete nastavit (1–24 hodin).
  - Na displeji bliká čas odloženého startu.
3. Zavřete dvířka spotřebiče. Spustí se odpočet.
  - Na displeji se zobrazuje odpočítávání odloženého startu v krocích po jedné hodině.
  - Kontrolka mytí zhasne.
- Po dokončení odpočtu se spustí nastavený program.
  - Rozsvítí se kontrolka mytí.
  - Na displeji se zobrazí délka programu.

 Mycí program a odložený start můžete zvolit i se zavřenými dvířky. V tomto stavu máte pouze tři sekundy po každém nastavení, než začne spotřebič pracovat.

## Otevření dvířek za chodu spotřebiče

Otevřením dvířek zastavíte chod spotřebiče. Když dvířka opět zavřete, bude spotřebič pokračovat od okamžiku přerušování.

## Zrušení odloženého startu během jeho odpočítávání

Současně stiskněte a podržte tlačítka funkcí **(B)** a **(C)**, dokud se nerozsvítí kontrolky všech programů a na displeji se nezobrazí dvě vodorovné stavové čárky.

 Když zrušíte odložený start, spotřebič se přepne zpět do režimu nastavení. Je nutné opět nastavit program.

## Zrušení programu

Současně stiskněte a podržte tlačítka funkcí **(B)** a **(C)**, dokud se nerozsvítí kontrolky všech programů a na displeji se nezobrazí dvě vodorovné stavové čárky.

 Před spuštěním nového programu zkontrolujte, zda je v dávkovači mycí prostředek.

## Na konci programu

Po dokončení mycího programu se na displeji zobrazí **0**. Rozsvítí se kontrolka konce programu a zhasne kontrolka mytí.

1. Stisknutím tlačítka Zap/Vyp spotřebič vypne.
2. Zavřete vodovodní kohoutek.

 Pokud nestisknete tlačítko Zap/Vyp, zařízení pro automatické vypnutí (**Auto Off**) spotřebič po několika minutách automaticky vypne. Snižuje se tak spotřeba energie.

-  • Nádobí před vyjmutím ze spotřebiče nechte vychladnout. Horké nádobí se snadněji poškodí.
- Nejprve vyjměte nádobí z dolního koše, a potom z koše horního.
- Na stěnách a dvířkách spotřebiče může být voda. Nerezový povrch chladne rychleji než nádobí.

## 8. TIPY A RADY

### 8.1 Změkčovač vody

Tvrdá voda obsahuje velké množství minerálů, které mohou způsobit poškození spotřebiče a špatné výsledky mytí. Změkčovač vody tyto minerály neutralizuje.

Sůl do myčky udržuje změkčovač vody čistý a v dobrém stavu. Je důležité nastavit správný stupeň změkčovače vody. Zajistíte tak, že změkčovač vody bude používat správné množství soli do myčky a vody.

### 8.2 Plnění košů



Viz přiložený leták s příklady plnění košů.

- Spotřebič používejte pouze k mytí nádobí, které je bezpečné mýt v myčce.
- Do spotřebiče nekládejte předměty vyrobené ze dřeva, rohoviny, hliníku mědi nebo cínu.
- Nekládejte do spotřebiče předměty, které sají vodu (houby, hadry).
- Z nádobí odstraňte zbytky jídla.
- Připálené zbytky jídel snadno odstraníte, když hrnce a pánve necháte před vložením do spotřebiče odmočit ve vodě.
- Duté nádoby (např. šálky, sklenice, hrnce) pokládejte dnem vzhůru.
- Dbejte na to, aby se nádoby nebo přístroje nelepily k sobě. Lžice smíchejte s ostatními přístroji.
- Přesvědčte se, že se sklenice vzájemně nedotýkají.
- Malé kusy nádobí vložte do košíčku na příbory.
- Lehké kusy nádobí vložte do horního koše. Zajistěte, aby se jednotlivé kusy nádobí nehýbaly.

- Před spuštěním programu zkontrolujte, zda se ostříkovací ramena mohou volně otáčet.

### 8.3 Použití soli, leštidla a mycího prostředku

- Používejte pouze sůl, leštidlo a mycí prostředek určený pro myčky nádobí. Jiné výrobky by mohly spotřebič poškodit.
- Leštidlo během poslední oplachovací fáze umožňuje usušení nádobí bez šmouh a skvrn.
- Kombinované tablety obsahují mycí prostředek, leštidlo a další přísady. Ujistěte, že jsou tyto tablety vhodné pro tvrdost vody ve vaší oblasti. Řiďte se pokyny na balení výrobků.
- Mycí tablety se u krátkých programů zcela nerozpustí. Abyste zabránili usazování zbytků mycího prostředku na nádobí, doporučujeme používat tablety s dlouhými programy.



Nepoužívejte větší množství mycího prostředku, než je správné. Řiďte se pokyny na balení mycího prostředku.

### 8.4 Před spuštěním programu

#### Zkontrolujte, zda:

- Filtry jsou čisté a správně nainstalované.
- Ostříkovací ramena nejsou zanesená.
- Rozmístění nádobí v koších je správné.
- Program je vhodný pro daný druh náplně a stupeň znečištění.
- Používá se správné množství mycího prostředku.
- Je doplněna sůl do myčky a leštidlo (pokud nepoužíváte kombinované mycí tablety).
- Víčko zásobníku na sůl je dotažené.

## 9. ČIŠTĚNÍ A ÚDRŽBA



#### UPOZORNĚNÍ

Před čištěním nebo údržbou spotřebič vždy vypněte a vytáhněte síťovou zástrčku ze zásuvky.



Zanesené filtry a ucpaná ostříkovací ramena snižují výsledky mytí. Pravidelně je kontrolujte a v případě potřeby je vyčistěte.



## 9.1 Čištění filtrů

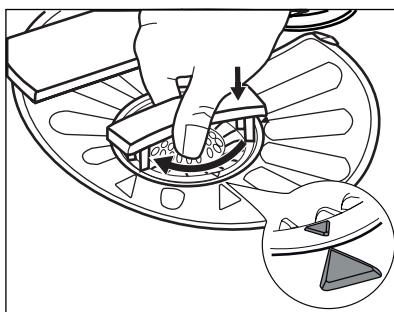
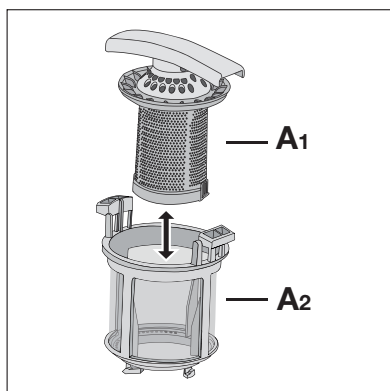
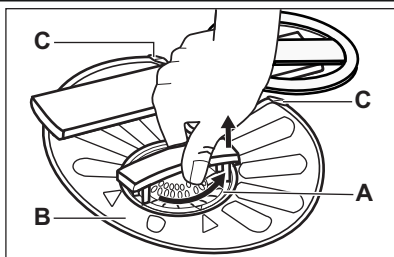

1. Otočte filtrem (A) proti směru hodinových ručiček a vyndejte jej.
2. Filtř (A) rozmontujete oddělením částí (A1) a (A2).
3. Vyměňte filtr (B).
4. Filtry vyčistěte vodou.
5. Vraťte filtr (B) na jeho původní místo. Ujistěte se, že je správně umístěn pod dvěma vodícími drážkami (C).
6. Sestavte filtr (A) vložte jej na jeho místo ve filtru (B). Otočte jím po směru hodinových ručiček, dokud se nezajistí.



Nesprávné umístění filtrů může mít z následků špatné výsledky mytí a poškození spotřebiče.

## 9.2 Čištění ostřikovacích ramen

Ostřikovací ramena nevyjímejte. Jestliže se otvory v ostřikovacích ramenech zanesou nečistotami, odstraňte je úzkým špičatým předmětem.

## 9.3 Čištění vnějších ploch

Vyčistěte spotřebič vlhkým měkkým hadrem. Používejte pouze neutrální mycí prostředky. Nepoužívejte prostředky s drsnými částicemi, drátěnky nebo rozpouštědla.

# 10. ODSTRAŇOVÁNÍ ZÁVAD

Spotřebič nezačne pracovat nebo se během provozu zastavuje.

Před kontaktováním servisního střediska se pokuste závadu odstranit sami pomocí níže uvede-  
ných informací.

**U některých poruch se na displeji zobrazí výstražný kód:**

- **,10** - Spotřebič se neplní vodou.

- **,20** - Spotřebič nevypouští vodu.
- **,30** - Je aktivován systém proti vyplavení.



#### UPOZORNĚNÍ

Před kontrolou spotřebič vypněte.

Problém	Možné řešení
Nelze zapnout spotřebič.	Ujistěte se, že je zástrčka zapojená do síťové zásuvky.  Ujistěte se, že není poškozená domovní pojistka či jistič.
Nespustil se program.	Přesvědčte se, že jsou dvířka spotřebiče zavřená.  Pokud je nastavený odložený start, zrušte jej nebo vyčkejte do konce odpočtu.
Spotřebič se neplní vodou.	Zkontrolujte, zda je vodovodní kohoutek otevřený.  Ujistěte se, že není příliš malý tlak na přívodu vody. Ohledně těchto informací se obraťte na místní vodárenský podnik.  Ujistěte se, že není zanesený vodovodní kohoutek.  Ujistěte se, že není zanesený filtr v přívodní hadici.
Spotřebič nevypouští vodu.	Ujistěte se, že přívodní hadice není přehnutá či přiskřípnutá.  Ujistěte se, že vypouštěcí hadice není přehnutá či přiskřípnutá.
Je aktivován bezpečnostní systém proti vyplavení.	Zavřete vodovodní kohoutek a obraťte se na servisní středisko.

Po kontrole spotřebič zapněte. Program bude pokračovat od okamžiku, ve kterém byl přerušen. Pokud se problém objeví znovu, obraťte se na servisní středisko.

Pokud se na displeji zobrazí jiný výstražný kód, obraťte se na servisní středisko.

## 10.1 Pokud nejsou výsledky mytí a sušení uspokojivé

### Na nádobí a skle jsou bílé šmouhy nebo modravý potah

- Uvolňuje se příliš velké množství leštidla. Otočte voličem leštidla do nižší polohy.
- Nadměrné množství mycího prostředku.

### Skvrny a suché vodní kapky na skle a na nádobí

- Uvolňuje se příliš malé množství leštidla. Otočte voličem leštidla do vyšší polohy.
- Příčinou může být kvalita mycího prostředku.

### Nádobí je vlhké

- Program neobsahuje sušicí fázi nebo sušicí fáze používá příliš nízkou teplotu.
- Dávkovač leštidla je prázdný.
- Příčinou může být kvalita leštidla.
- Příčinou může být kvalita kombinovaných mycích tablet. Zkuste jinou značku nebo zapněte dávkovač leštidla a použijte leštidlo spolu s kombinovanými mycími tabletami.



Další možné příčiny naleznete v části „TIPY A RADY“.

## Zapnutí dávkovače leštidla při zapnuté funkci Multitab

1. Stisknutím tlačítka Zap/Vyp zapněte spotřebič. Zkontrolujte, zda je spotřebič v režimu nastavení. Viz „NASTAVENÍ A SPUŠTĚNÍ PROGRAMU“.

2. Současně stiskněte a podržte tlačítka funkcí (B) a (C), dokud nezačnou blikat kontrolky nad tlačítky funkcí (A), (B) a (C).
3. Stiskněte tlačítko funkce (B).
  - Kontrolky nad tlačítky funkcí (A) a (C) zhasnou.
  - Kontrolka nad tlačítkem funkce (B) bude stále blikat.
  - Na displeji se zobrazí aktuální nastavení dávkovače leštidla.
4. Stisknutím tlačítka funkce (B) změňte nastavení.
5. Nastavení potvrďte vypnutím spotřebiče.
6. Seřídte dávkování leštidla.
7. Naplňte dávkovač leštidla.

<i>0 d</i>	Vyp
<i>1 d</i>	Zap

## 11. TECHNICKÉ INFORMACE

Rozměry	Šířka / Výška / Hloubka (mm)	596 / 818 - 898 / 575
Připojení k elektrické síti	Viz typový štítek.	
	Napětí	220-240 V
	Frekvence	50 Hz
Tlak přívodu vody	Min. / max. (bar / MPa)	(0,5 / 0,05) / (8 / 0,8)
Přívod vody <sup>1)</sup>	Studená nebo teplá voda <sup>2)</sup>	max. 60 °C
Kapacita	Jídelní soupravy	12
Příkon	Režim zapnuto	0.10 W
	Režim vypnuto	0.10 W

<sup>1)</sup> Přívodní hadici připojte ke kohoutku se závitem 3/4".

<sup>2)</sup> Pokud odebíráte horkou vodu z alternativních zdrojů (např. solární panely, větrná energie), použijte tuto horkou vodu ke snížení spotřeby energie.

## 12. POZNÁMKY K OCHRANĚ ŽIVOTNÍHO PROSTŘEDÍ

Recyklujte materiály označené symbolem .

Obaly vyhoďte do příslušných odpadních kontejnerů k recyklaci.  
Pomáhejte chránit životní prostředí a lidské zdraví a recyklovat elektrické a elektronické

spotřebiče určené k likvidaci. Spotřebiče označené příslušným symbolem  nelikvidujte spolu s domovním odpadem. Spotřebič odevzdejte v místním sběrném dvoře nebo kontaktujte místní úřad.

## OBSAH

1. BEZPEČNOSTNÉ POKYNY .....	29
2. POPIS VÝROBKU .....	31
3. OVLÁDACÍ PANEL .....	32
4. PROGRAMY .....	32
5. VOLITEĽNÉ FUNKCIE .....	33
6. PRED PRVÝM POUŽITÍM .....	34
7. KAŽDODENNÉ POUŽÍVANIE .....	36
8. TIPY A RADY .....	38
9. OŠETROVANIE A ČISTENIE .....	38
10. RIEŠENIE PROBLÉMOV .....	39
11. TEHNIČNE INFORMACIE .....	41
12. OCHRANA ŽIVOTNÉHO PROSTREDIA .....	41

## WE'RE THINKING OF YOU

Ďakujeme vám, že ste si kúpili spotrebič Electrolux. Vybrali ste si výrobok, ktorý v sebe skrýva desaťročia odborných skúseností a inovácií. Pri vývoji tohto dômyselného a štýlového spotrebiča sme mysleli na vás. Preto si pri každom použití môžete byť istí, že dosiahnete vynikajúce výsledky.

Vitajte vo svete Electrolux.

**Navštívte našu stránku, kde nájdete:**



Tipy na používanie, brožúry, riešenie problémov a informácie o údržbe:  
[www.electrolux.com](http://www.electrolux.com)



Zaregistrujte si produkt a využite tak ešte lepší servis:  
[www.electrolux.com/productregistration](http://www.electrolux.com/productregistration)



Do spotrebiča si môžete zakúpiť príslušenstvo, spotrebný materiál a originálne náhradné diely:  
[www.electrolux.com/shop](http://www.electrolux.com/shop)

## STAROSTLIVOSŤ A SLUŽBY ZÁKAZNÍKOM

Odporúčame, aby ste používali originálne náhradné diely.

Keď budete kontaktovať servis, nezabudnite si pripraviť nasledujúce údaje.

Tieto informácie nájdete na výrobnom štítku. Model, číslo výrobku, sériové číslo.



Varovanie/upozornenie – Bezpečnostné pokyny.



Všeobecné informácie a tipy



Environmentálne informácia

Vyhradzujeme si právo na zmeny bez predchádzajúceho upozornenia.

# 1. BEZPEČNOSTNÉ POKYNY

Pred inštaláciou a používaním spotrebiča si pozorne prečítajte priložený návod na používanie. Výrobca nie je zodpovedný za škody a zranenia spôsobené nesprávnou inštaláciou a používaním. Návod na používanie uchovávajte vždy v blízkosti spotrebiča, aby ste do nich mohli v budúcnosti nahliadnuť.

## 1.1 Bezpečnosť detí a zraniteľných osôb



### VAROVANIE

Nebezpečenstvo udusenía, poranenia alebo trvalého postihnutia.

- Tento spotrebič nesmú obsluhovať osoby (vrátane detí) so zníženou fyzickou, zmyslovou alebo mentálnou spôsobilosťou ani osoby s nedostatočnými skúsenosťami alebo znalosťami. Tieto osoby musia byť pod dohľadom osoby zodpovednej za ich bezpečnosť alebo ich táto osoba musí poučiť o správnom používaní spotrebiča. Nedovoľte, aby sa deti hrali so spotrebičom.
- Všetky obaly uschovajte mimo dosahu detí.
- Umývacie prostriedky uschovajte mimo dosahu detí.
- Keď sú dverka spotrebiča otvorené, nedovoľte deťom ani domácim zvieratám, aby sa k nemu priblížili.

## 1.2 Inštalácia

- Odstráňte všetok obalový materiál.
- Poškodený spotrebič neinštalujte ani nepoužívajte.
- Spotrebič neinštalujte ani nepoužívajte na mieste, kde teplota môže klesnúť pod 0 °C.
- Dodržiavajte pokyny pre inštaláciu dodané so spotrebičom.
- Uistite sa, že konštrukcie, pod ktorými a vedľa ktorých je spotrebič nainštalovaný, sú bezpečné.

## Pripojenie na vodovodné potrubie

- Uistite sa, že hadice na vodu nie sú poškodené.
- Pred pripojením spotrebiča k novému potrubiu alebo potrubiu, ktoré sa dlho nepoužívalo, nechajte vodu tiecť, až kým nebude čistá.

- Pri prvom použití spotrebiča skontrolujte, či nikde neuniká voda.
- Prívodná hadica na vodu má bezpečnostný ventil a puzdro s vnútorným elektrickým káblom.

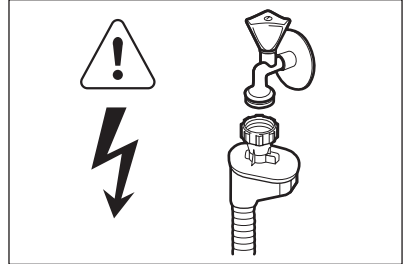

### VAROVANIE

Nebezpečné napätie.

- Ak je prívodná hadica poškodená, okamžite vytiahnite zástrčku zo zásuvky elektrickej siete. Kontaktujte servisné stredisko, aby vymenili prívodnú hadicu.

## Elektrické zapojenie



### VAROVANIE

Nebezpečenstvo požiaru a zásahu elektrickým prúdom.

- Spotrebič musí byť uzemnený.
- Skontrolujte, či elektrické údaje uvedené na typovom štítku spotrebiča zodpovedajú parametrom elektrickej siete. Ak nie, kontaktujte elektrikára.
- Vždy používajte správne inštalovanú uzemnenú zásuvku.
- Nepoužívajte adaptéry, rozdujky ani predlžovacie prívodné káble.
- Uistite sa, že zástrčka a napájací kábel nie sú poškodené. Ak chcete vymeniť prívodný elektrický kábel, kontaktujte servis alebo elektrikára.
- Zástrčku zapojte do zásuvky až na konci inštalácie. Skontrolujte, či je napájací elektrický kábel po inštalácii prístupný.
- Pri odpájaní spotrebiča od elektrickej siete neťahajte za napájací kábel. Vždy ťahajte za zástrčku.

## 1.3 Použitie

- Tento spotrebič je určený na použitie v domácnosti a podobnom prostredí, ako sú napr.:
  - kuchynky pre zamestnancov v obchodoch, kanceláriách a iných pracovných prostrediach,
  - vidiecke domy,
  - priestory určené pre klientov v hoteloch, moteloch a iných typoch ubytovacích zariadení,
  - ubytovacie zariadenia, ktoré poskytujú raňajky.



### VAROVANIE

Hrozí nebezpečenstvo poranenia.

- Nemeňte technické charakteristiky tohto spotrebiča.
- Nože a iný ostrý alebo špicatý príbor dajte do košíka na príbor hrotom nadol alebo ho umiestnite v horizontálnej polohe.
- Dvierka spotrebiča nenechávajte otvorené, aby ste na ne nespádli.
- Na otvorené dvierka si nesadajte ani na ne nestúpajte.
- Umývacie prostriedky do umývačky sú nebezpečné. Dodržiavajte bezpečnostné pokyny na obale umývacieho prostriedku.
- Nepite vodu zo spotrebiča a nehrajte sa s ňou.

- Nevyberajte riad zo spotrebiča, kým sa neskončil program. Na riade môže byť umývací prostriedok.



### VAROVANIE

Nebezpečenstvo zásahu elektrickým prúdom, požiaru alebo popálenín.

- Horľavé produkty alebo veci, ktoré obsahujú horľavé látky, nekladajte do spotrebiča, do jeho blízkosti ani naň.
- Na čistenie spotrebiča nepoužívajte prúd vody a paru.
- Ak otvoríte dvierka, keď je spustený program, zo spotrebiča môže uniknúť horúca para.

## 1.4 Likvidácia



### VAROVANIE

Nebezpečenstvo poranenia alebo udušenia.

- Spotrebič odpojte zo sieťovej zásuvky.
- Odrežte prívodný elektrický kábel a zlikvidujte ho.
- Odstráňte západku dvierok, aby ste zabránili uviaznutiu detí a domácich zvierat v spotrebiči.

## 2. POPIS VÝROBKU

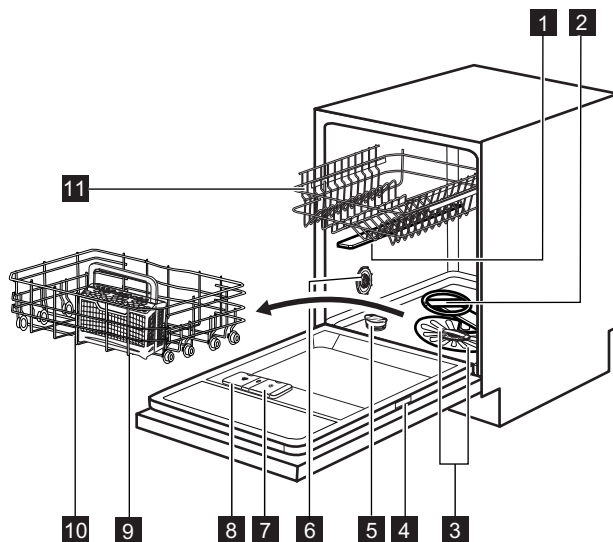

**1** Horné sprchovacie rameno

**2** Dolné sprchovacie rameno

**3** Filtre

**4** Typový štítok

**5** Zásobník na soľ

**6** Volič tvrdosti vody

**7** Dávkovač leštidla

**8** Dávkovač umývacieho prostriedku

**9** Košík na príbor

**10** Dolný kôš

**11** Horný kôš

### 3. OVLÁDACÍ PANEL

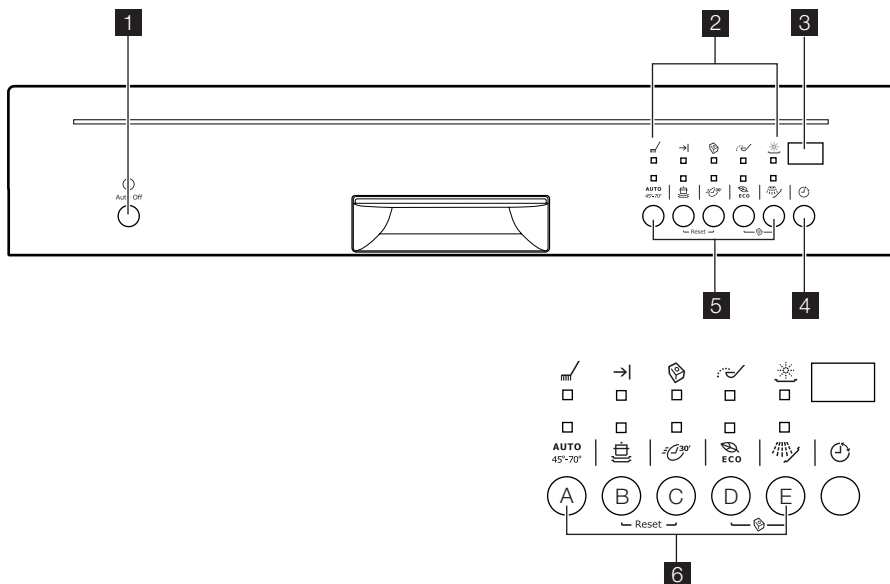

- 1** Tlačidlo Zap./Vyp.
- 2** Ukazovatele
- 3** Displej





- 4** Tlačidlo posunutého štartu
- 5** Programové tlačidlá
- 6** Funkčné tlačidlá

Ukazovatele	Popis
	Ukazovateľ umývania.
	Ukazovateľ skončenia.
	Ukazovateľ funkcie Multitab.
	Ukazovateľ soli. Tento ukazovateľ počas programu nesvieti.
	Ukazovateľ leštidla. Tento ukazovateľ počas programu nesvieti.

### 4. PROGRAMY

Program <sup>1)</sup>	Stupeň znečistenia Druh náplne	Fázy programu	Trvanie (min.)	Energia (kWh)	Voda (l)
AUTO 45°-70° <sup>2)</sup>	Všetko Porcelán, jedá- lenský príbor, hr- nce a panvice	Predumývanie Umývanie 45 °C ale- bo 70 °C Oplachovanie Sušenie	90 - 160	0.9 - 1.7	8 - 17



Program 1)	Stupeň znečistenia Druh náplne	Fázy programu	Trvanie (min.)	Energia (kWh)	Voda (l)
	Silné znečistenie Porcelán, jedá- lenský príbor, hr- nce a panvice	Predumývanie Umývanie 70 °C Oplachovanie Sušenie	130 - 150	1.4 - 1.6	15 - 16
	Nezaschnuté ne- čistoty Porcelán a jedá- lenský príbor	Umývanie 60 °C Oplachovanie	30	0.9	9
 ECO 4)	Bežné znečiste- nie Porcelán a jedá- lenský príbor	Predumývanie Umývanie 50 °C Oplachovanie Sušenie	150 - 160	1.0 - 1.1	10 - 11
	Všetko	Predumývanie	14	0.1	4

- 1) Trvanie programu a hodnoty spotreby ovplyvňujú nasledujúce faktory: tlak a teplota vody, kolísanie napätia v elektrickej sieti, voliteľné funkcie a množstvo riadu.
- 2) Spotrebič rozoznáva stupeň znečistenia a množstvo položiek v košoch. Automaticky upravuje teplotu a množstvo vody, spotrebu energie a trvanie programu.
- 3) S týmto programom môžete umývať čerstvo znečistený riad. Poskytuje dobré výsledky umývania v krátkom čase.
- 4) Tento program zaručuje najúčinnejšie využitie vody a energie pri bežne znečistenom porceláne a príbore. (Toto je štandardný testovací program pre skúšobne.)
- 5) Tento program použite na rýchle opláchnutie riadu. Tým zabránite zaschnutiu zvyškov jedla na riade a šíreniu nepríjemných pachov zo spotrebiča. Pri tomto programe nepoužívajte umývací prostriedok.

#### Informácie pre skúšobne

Ak potrebujete informácie ohľadne testovania, pošlite e-mail na adresu:

**info.test@dishwasher-production.com**

Uveďte číslo výrobu (PNC) uvedené na typovom štítku.

## 5. VOLITEĽNÉ FUNKCIE

### 5.1 Funkcia Multitab

Túto funkciu aktivujte len vtedy, keď používate tablety s kombinovaným umývacím prostriedkom.

Táto funkcia vypne prívod leštidla a soli. Príslušné ukazovatele sú vypnuté. Program sa môže predĺžiť.

1. Stlačením tlačidla Zap./Vyp. spotrebič zapnete.
2. Skontrolujte, či je spotrebič v režime nastavenia. Pozrite si časť NASTAVENIE A SPUŠTENIE PROGRAMU.
3. Stlačte a podržte funkčné tlačidlá (D) a (E) naraz, až kým sa nerozsvieti ukazovateľ funkcie Multitab.

#### Zapnutie funkcie Multitab



Funkciu Multitab zapnite alebo vypnite skôr ako spustíte program. Táto funkcia sa nedá zapnúť ani vypnúť, kým prebieha program.



Funkcia zostane zapnutá, až kým ju nevypnete. Stlačte a podržte funkčné tlačidlá (D) a (E) naraz, až kým nezhasne ukazovateľ funkcie Multitab.

**Ak prestanete používať kombinované umývacie tablety, skôr ako začnete používať samostatne umývací prostriedok, leštidlo a soľ do umývačky riadu, postupujte takto:**

1. Vypnite funkciu Multitab.
2. Zmäkčovač vody nastavte na najvyššiu úroveň.
3. Presvedčte sa, že zásobník na soľ a dávkovač leštidla sú plné.

4. Spustíte najkratší program s fázou oplachovania bez umývacieho prostriedku a bez riadu.
5. Zmäkčovač vody nastavte na tvrdosť vody v mieste, kde bývate.
6. Nastavte dávkovanie leštidla.

## 6. PRED PRVÝM POUŽITÍM

1. Skontrolujte, či sa nastavená hladina zmäkčovača vody zhoduje s tvrdosťou vody vo vašej oblasti. Ak nie, nastavte zmäkčovač vody podľa tvrdosti vody vo vašej oblasti. Informácie o tvrdosti vody vo vašej oblasti zistíte v miestnej vodárenskej spoločnosti.
2. Naplňte zásobník na soľ.
3. Naplňte dávkovač leštidla.
4. Otvorte vodovodný ventil.
5. V spotrebiči môžu zostať zvyšky z výroby. Odstráňte ich spustením programu. Nepoužívajte umývací prostriedok a do košíkov nedávajte riad.



Ak používate kombinované umývacie tablety, zapnite voliteľnú funkciu Multitab.

### 6.1 Nastavenie zmäkčovača vody

Tvrdosť vody				Zmäkčovač vody nastavenie	
Nemecké stupne (°dH)	Francúzske stupne (°fH)	mmol/l	Clarkove stupne	Manuálne	Elektronicky
51 - 70	91 - 125	9.1 - 12.5	64 - 88	2 1)	10
43 - 50	76 - 90	7.6 - 9.0	53 - 63	2 1)	9
37 - 42	65 - 75	6.5 - 7.5	46 - 52	2 1)	8
29 - 36	51 - 64	5.1 - 6.4	36 - 45	2 1)	7
23 - 28	40 - 50	4.0 - 5.0	28 - 35	2 1)	6
19 - 22	33 - 39	3.3 - 3.9	23 - 27	2 1)	5 1)
15 - 18	26 - 32	2.6 - 3.2	18 - 22	1	4
11 - 14	19 - 25	1.9 - 2.5	13 - 17	1	3
4 - 10	7 - 18	0.7 - 1.8	5 - 12	1	2
< 4	< 7	< 0.7	< 5	1 2)	1 2)

1) Nastavenie z výroby.

2) Pri tejto úrovni nepoužívajte soľ.



Zmäkčovač vody musíte nastaviť ručne a elektronicky.

## Manuálne nastavenie

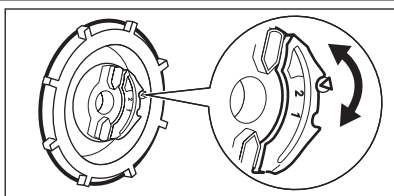

Otočte volič tvrdosti vody do polohy 1 alebo 2.

## Elektronické nastavenie

1. Stlačením tlačidla Zap./Vyp. spotrebič zapnite. Skontrolujte, či je spotrebič v režime nastavenia. Pozrite si časť „NASTAVENIE A SPUSTENIE PROGRAMU“.
2. Naraz stlačte a podržte funkčné tlačidlá (B) a (C), až kým nezačnú blikať ukazovatele funkčných tlačidiel (A), (B) a (C).
3. Stlačte funkčné tlačidlo (A).
  - Ukazovatele funkčných tlačidiel (B) a (C) zhasnú.
4. Stláčaním funkčného tlačidla (A) nastavenie zmeníte.
5. Nastavenie potvrdíte vypnutím spotrebiča.
- Ukazovateľ funkčného tlačidla (A) ďalej bliká.
- Na displeji sa zobrazuje aktuálne nastavenie zmäkčovača vody, napr. **5 L** = úroveň 5.

## 6.2 Naplnenie zásobníka na soľ

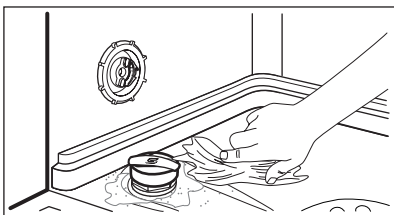
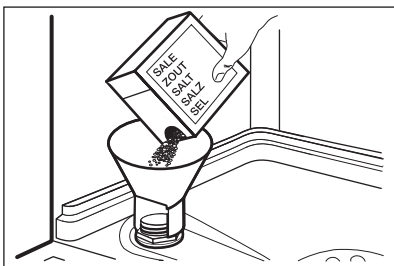

1. Otočte viečko doľava a otvorte zásobník na soľ.
2. Do zásobníka na soľ nalejte 1 liter vody (iba prvýkrát).
3. Zásobník na soľ naplňte soľou do umývačky riadu.
4. Odstráňte soľ z okolia otvoru zásobníka na soľ do umývačky riadu.
5. Otočením viečka doprava zásobník na soľ zatvorte.



### POZOR

Pri naplňaní zásobníka na soľ z neho môže vytiect' voda a soľ. Hrozí nebezpečenstvo korózie. Ak jej chcete zabrániť, po naplnení zásobníka na soľ spustíte program.

## 6.3 Naplnenie dávkovača leštidla

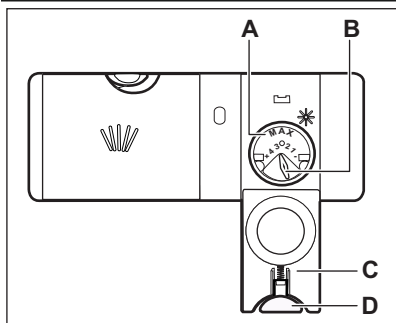

1. Stlačením uvoľňovacieho tlačidla (D) otvorte kryt (C).
2. Naplňte dávkovač leštidla (A) maximálne po značku „max“.
3. Rozliate leštidlo odstráňte pomocou handričky, aby ste predišli tvorbe veľkého množstva peny.
4. Zatvorte veko. Skontrolujte, či uvoľňovacie tlačidlo zapadlo na svoje miesto.



Volič dávkovania (B) môžete otočiť v škále od polohy 1 (najmenšie množstvo) po polohu 4 (najväčšie množstvo).

## 7. KAŽDODENNÉ POUŽÍVANIE

1. Otvorte vodovodný ventil.
2. Stlačením tlačidla Zap./Vyp. spotrebič zapnete. Skontrolujte, či je spotrebič v nastavovacom režime, pozrite si časť „NASTAVENIE A SPUSTENIE PROGRAMU“.
  - Ak svieti ukazovateľ soli, naplňte zásobník soli.
  - Ak svieti ukazovateľ leštidla, naplňte dávkovač leštidla.
3. Do košov vložte riad.
4. Pridajte umývací prostriedok.
5. Nastavte a spustíte správny program pre daný druh náplne a stupeň jej znečistenia.

### 7.1 Používanie umývacieho prostriedku

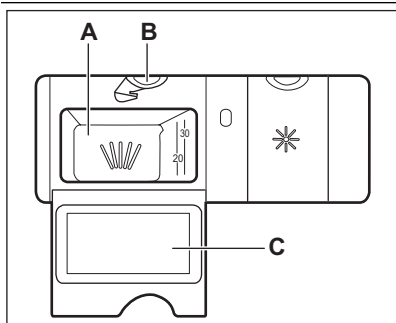

1. Stlačením uvoľňovacieho tlačidla (B) otvorte kryt (C).
2. Umývací prostriedok pridajte do priehradky (A).
3. Ak má program fázu predumývania, pridajte malé množstvo umývacieho prostriedku do vnútornej časti dvierok spotrebiča.
4. Ak používate umývacie tablety, vložte ich do priehradky (A).
5. Zatvorte veko. Skontrolujte, či uvoľňovacie tlačidlo zapadlo na svoje miesto.

### 7.2 Nastavenie a spustenie programu

#### Režim nastavenia

Spotrebič musí byť v nastavovacom režime, aby mohol vykonávať niektoré činnosti. Spotrebič je v režime nastavenia vtedy, keď sa po zapnutí rozsvietia všetky ukazovatele programov a na displeji sa zobrazia 2 vodorovné stavové čiary.

Ak sa na ovládacom paneli zobrazí niečo iné, naraz stlačte funkčné tlačidlá (B) a (C) a podržte ich, až kým spotrebič nebude v nastavovacom režime.

#### Spustenie programu bez posunutia štartu

1. Otvorte vodovodný ventil.

2. Ak chcete nastaviť program, nechajte dvierka spotrebiča pootvorené.
3. Stlačením tlačidla Zap./Vyp. spotrebič zapnite. Skontrolujte, či je spotrebič v režime nastavenia.
4. Stlačte tlačidlo programu, ktorý chcete nastaviť.
  - Rozsvietí sa ukazovateľ príslušného programu, zatiaľ čo svetelné ukazovatele ostatných programov zhasnú.
  - Trvanie programu na displeji bliká.
  - Ukazovateľ umývania sa rozsvieti.
5. Zatvorte dvierka spotrebiča. Program sa spustí.
  - Na displeji sa zobrazuje trvanie programu, ktoré sa skrakuje v minútových krokoch.
  - Ukazovateľ umývania a ukazovateľ programu zostanú svietiť.

## Spustenie programu s posunutým štartom

1. Nastavte program.
2. Stláčajte tlačidlo posunutia štartu, kým sa na displeji nezobrazí čas posunutia, ktorý chcete nastaviť (od 1 do 24 hodín).
  - Na displeji bliká čas posunutia.
3. Zatvorte dvierka spotrebiča. Spustí sa odpočítavanie.
  - Na displeji sa zobrazí odpočítavanie posunutia štartu, ktoré sa znižuje v hodinových krokoch.
  - Ukazovateľ umývania zhasne.
- Po skončení odpočítavania sa spustí program.
  - Ukazovateľ umývania sa rozsvieti.
  - Na displeji sa zobrazí dĺžka trvania programu.



Program a funkciu posunutého štartu môžete nastaviť aj pri zatvorených dvierkach spotrebiča. V takejto situácii spotrebič začne pracovať po uplynutí 3 sekúnd od nastavenia.

## Otvorenie dvierok spusteného spotrebiča

Ak otvoríte dvierka, spotrebič sa zastaví. Keď dvierka zatvoríte, spotrebič bude pokračovať od bodu, v ktorom bol prerušený.

## Zrušenie posunutia štartu počas odpočítavania

Naraz stlačte a podržte funkčné tlačidlá (B) a (C), až kým sa nerozsvietia ukazovatele všetkých programov a na displeji sa zobrazia 2 vodorovné stavové čiary.



Ak zrušíte posunutý štart, spotrebič sa vráti do nastavovacieho režimu. V tomto prípade musíte program nastaviť znova.

## Zrušenie programu

Naraz stlačte a podržte funkčné tlačidlá (B) a (C), až kým sa nerozsvietia ukazovatele všetkých programov a na displeji sa zobrazia 2 vodorovné stavové čiary.



Pred spustením nového programu skontrolujte, či sa v dávkovači umývacieho prostriedku nachádza umývacie prostriedok.

## Po skončení programu

Po skončení programu sa na displeji zobrazí 0. Rozsvietí sa ukazovateľ skončenia a ukazovateľ umývania zhasne.

1. Stlačením tlačidla Zap./Vyp. spotrebič vypnete.
2. Zatvorte vodovodný ventil.



Ak nestlačíte tlačidlo Zap./Vyp., funkcia **Auto Off** po niekoľkých minútach automaticky vypne spotrebič. Pomôže to znížiť spotrebu energie.



- Pred vybratím zo spotrebiča nechajte riad vychladnúť. Horúci riad sa ľahko poškodí.
- Vyprázdnite najprv dolný kôš a potom horný kôš.
- Po stranách a na dverách spotrebiča sa môže objaviť voda. Nehrdzavejúca oceľ vychladne rýchlejšie ako riad.

## 8. TIPY A RADY

### 8.1 Zmäkčovač vody

Tvrdá voda obsahuje vysoké množstvo minerálov, ktoré môžu poškodiť spotrebič a spôsobiť zlé výsledky umývania. Zmäkčovač vody neutralizuje tieto minerály.

Soľ do umývačky riadu udržiava zmäkčovač vody čistý a v dobrom stave. Je dôležité nastaviť správnu hladinu zmäkčovača vody. Tým zabezpečíte, že zmäkčovač vody použije správne množstvo soli do umývačky riadu a vody.

### 8.2 Vkladanie riadu do košov



Riadte sa príkladmi rozmiestnenia riadu v košoch, ktoré nájdete v priloženom leštáku.

- Spotrebič používajte len na umývanie predmetov, ktoré sú vhodné na umývanie v umývačke riadu.
- Do spotrebiča nedávajte riad vyrobený z dreva, rohoviny, hliníka, cínu a medi.
- Do spotrebiča nekladajte predmety, ktoré môžu absorbovať vodu (špongie, handričky).
- Z riadu odstráňte zvyšky jedla.
- Hrnce a panvice pred vložením do spotrebiča nechajte nejaký čas odmočiť, aby sa ľahko odstránili pripálené zvyšky jedla.
- Duté predmety (šálky, poháre a panvice) umiestnite otvorom smerom nadol.
- Dbajte na to, aby do seba nezapadli kusy príboru a riadu. Lyžice premiešajte s iným príborom.
- Dávajte pozor, aby sa poháre navzájom nedotýkali.
- Malé predmety vložte do košíka na príbor.
- Ľahké predmety vložte do horného koša. Zabezpečte, aby sa predmety nehybali.
- Pred spustením programu skontrolujte, či sa sprchovacie ramená môžu voľne otáčať.

### 8.3 Používanie soli, leštidla a umývacieho prostriedku

- Používajte iba soľ, leštidlo a umývaci prostriedok pre umývačky riadu. Iné výrobky by mohli spôsobiť poškodenie spotrebiča.
- Leštidlo pôsobí počas poslednej fázy oplachovania a zabezpečuje, aby riad vyschol bez šmúh a škvŕn.
- Kombinované umývacie tablety obsahujú umývaci prostriedok, leštidlo a iné prídavné prostriedky. Ubezpečte sa, že sa tieto tablety môžu použiť pri tvrdosti vody vo vašej lokalite. Postupujte podľa pokynov na obale výrobkov.
- Umývacie tablety sa pri krátkych programoch nerozpustia úplne. Ak sa chcete vyhnúť zvyškom umývacích tabliet na kuchynskom riade, odporúčame, aby ste tablety používali pri dlhších programoch.



Nepoužívajte väčšie ako správne množstvo umývacieho prostriedku. Pozrite si pokyny na obale umývacieho prostriedku.

### 8.4 Pred spustením programu

#### Ubezpečte sa, že:

- Filtre sú čisté a správne nainštalované.
- Sprchovacie ramená nie sú upchané.
- Riad v košoch je umiestnený v správnej polohe.
- Program je určený pre daný typ riadu a stupeň jeho znečistenia.
- Používa sa správne množstvo umývacieho prostriedku.
- V spotrebiči je soľ do umývačky riadu a leštidlo (pokiaľ nepoužívate kombinované umývacie tablety).
- Veko zásobníka na soľ je pevne zaistené.

## 9. OŠETROVANIE A ČISTENIE



#### VAROVANIE

Pred vykonávaním údržby spotrebič vypnite a vytahnite jeho zástrčku zo sieťovej zásuvky.



Znečistené filtre a upchané sprchovacie ramená zhoršujú výsledky umývania. Pravidelne ich kontrolujte a v prípade potreby ich vyčistite.

## 9.1 Čistenie filtrov

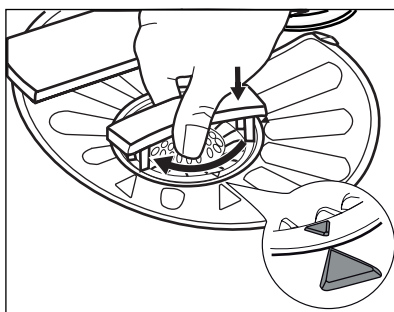
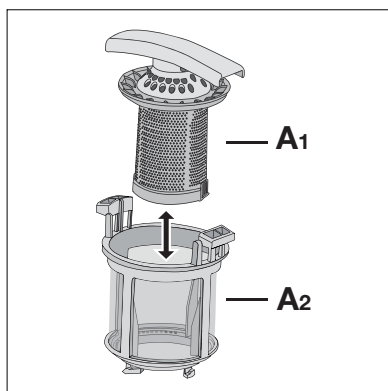
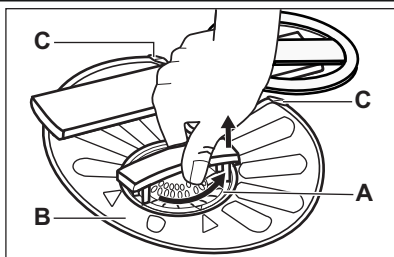

1. Filter (A) otočte proti smeru hodinových ručičiek a vyberte ho.
2. Ak chcete rozobrať filter (A), odtiahnite časti (A1) a (A2).
3. Vyberte filter (B).
4. Filtry umyte vodou.
5. Filter (B) umiestnite do pôvodnej polohy. Skontrolujte, či je správne umiestnený pod dvoma vodiacimi časťami (C).
6. Filter (A) zložte a vložte ho na svoje miesto vo filtrí (B). Otáčajte ho v smere hodinových ručičiek, kým nezacvakne.



Nesprávna poloha filtrov môže spôsobiť zlé výsledky umývania a poškodiť spotrebič.

## 9.2 Čistenie sprchovacích ramien

Sprchovacie ramená nevyberajte. Ak sa otvory na umývacích ramenách upchajú, odstráňte nečistoty špicatým predmetom.

## 9.3 Vonkajšie čistenie

Vyčistite spotrebič vlhkou mäkkou handričkou. Používajte iba neutrálne saponáty. Nepoužívajte abrazívne prostriedky, drôtenky ani rozpúšťadlá.

## 10. RIEŠENIE PROBLÉMOV

Spotrebič sa počas činnosti nespúšťa alebo nezastavuje.

Skôr ako sa obrátite na servisné stredisko, prečítajte si informácie ohľadne riešenia problémov.

Pri niektorých poruchách sa na displeji zobrazí chybový kód:

- **,10** – Do spotrebiča neprieká voda.
- **,20** – Spotrebič nevypúšťa vodu.
- **,30** – Aktivovalo sa zariadenie proti vytopeniu.



#### VAROVANIE

Pred vykonaním kontroly vypnite spotrebič.

Problém	Možné riešenie
Spotrebič sa nedá zapnúť.	Skontrolujte, či je zástrčka zapojená do zásuvky elektrickej siete. Uistite sa, že v poistkovej skrini nie je vypálená poistka.
Program sa nespúšťa.	Skontrolujte, či sú dvierka spotrebiča zatvorené. Ak je nastavený posunutý štart, zrušte nastavenie alebo počkajte na dokončenie odpočítavania.
Do spotrebiča neprieká voda.	Skontrolujte, či je otvorený vodovodný kohútik. Uistite sa, že tlak vody nie je príliš nízky. Tieto informácie získate od miestneho dodávateľa vody. Skontrolujte, či vodovodný kohútik nie je upchatý. Skontrolujte, či nie je upchatý filter v prírodnej hadici.
Spotrebič nevypúšťa vodu.	Skontrolujte, či odtokové potreubie nie je upchaté. Skontrolujte, či odtoková hadica nie je skrútená alebo ohnutá.
Zaplo sa zariadenie proti vytopeniu.	Zatvorte vodovodný kohútik a obráťte sa na servisné stredisko.

Po vykonaní kontroly spotrebič zapnite. Program bude pokračovať od bodu prerušenia.

Ak sa problém vyskytne znova, obráťte sa na servisné stredisko.

Ak sa na displeji zobrazia iné chybové kódy, obráťte sa na servisné stredisko.

## 10.1 Výsledky umývania a sušenia nie sú uspokojivé

### Biele šmuhy alebo modré usadeniny na pohároch a riade

- Dávkovanie leštidla je príliš vysoké. Nastavte nižšie dávkovanie leštidla.
- Množstvo umývacieho prostriedku je príliš veľké.

### Škvrnky a zaschnuté kvapky vody na pohároch a riade

- Dávkovanie leštidla je príliš nízke. Nastavte vyššie dávkovanie leštidla.

- Príčinou môže byť kvalita umývacieho prostriedku.

### Riad je mokry

- Program neobsahuje fázu sušenia alebo obsahuje fázu sušenia s nízkou teplotou.
- Dávkovač leštidla je prázdny.
- Príčinou môže byť kvalita leštidla.
- Príčinou môže byť kvalita kombinovaných umývacích tabliet. Vyskúšajte inú značku alebo zapnite dávkovač leštidla a použite leštidlo spolu s kombinovanými umývacími tabletami.



Iné možné príčiny nájdete v časti „TIPY A RADY“.

### Zapnutie prívodu leštidla pri zapnutej funkcii Multitab

1. Stlačením tlačidla Zap./Vyp. spotrebič zapnite. Skontrolujte, či je spotrebič v režime na-



stavenia. Pozrite si časť „NASTAVENIE A SPUSTENIE PROGRAMU“.

2. Naraz stlačte a podržte funkčné tlačidlá (B) a (C), až kým nezačnú blikať ukazovatele funkčných tlačidiel (A), (B) a (C).
3. Stlačte funkčné tlačidlo (B).
  - Ukazovatele funkčných tlačidiel (A) a (C) zhasnú.
  - Ukazovateľ funkčného tlačidla (B) ďalej bliká.
  - Na displeji sa zobrazuje aktuálne nastavenie dávkovača leštidla.

<i>Od</i>	Vypnuté
<i>Id</i>	Zapnuté

4. Stláčaním funkčného tlačidla (B) nastavenie zmeníte.
5. Nastavenie potvrdíte vypnutím spotrebiča.
6. Upravte dávkovanie leštidla.
7. Naplňte dávkovač leštidla.

## 11. TEHNIČNE INFORMACIJE

Rozmery	Šírka/výška/hĺbka (mm)	596 / 818 - 898 / 575
Elektrické zapojenie	Pozrite si typový štítok.	
	Napätie	220-240 V
	Frekvencia	50 Hz
Tlak pritekajúcej vody	Min./max. (bar/MPa)	(0.5 / 0.05) / (8 / 0.8)
Prívod vody <sup>1)</sup>	Studená alebo teplá voda <sup>2)</sup>	max. 60 °C
Kapacita	Súprav riadu	12
Elektrický príkon	Pohotovostný režim	0.10 W
	Režim vypnutia	0.10 W

<sup>1)</sup> Prívodnú hadicu zapojte k vodovodnému kohútiku s 3/4" závitom.

<sup>2)</sup> Ak horúca voda pochádza z alternatívnych zdrojov energie (napr. zo solárnych alebo z veterných turbín), používajte prívod horúcej vody, aby ste znížili spotrebu energie.

## 12. OCHRANA ŽIVOTNÉHO PROSTREDIA

Materiály označené symbolom  odovzdajte na recykláciu. Obal hodte do príslušných kontajnerov na recykláciu. Chráňte životné prostredie a zdravie ľudí a recyklujte odpad z elektrických a elektronických

spotrebičov. Nelikvidujte spotrebiče označené symbolom  spolu s odpadom z domácnosti. Výrobok odovzdajte v miestnom recyklačnom zariadení alebo sa obráťte na obecný alebo mestský úrad.

## VSEBINA

1. VARNOSTNA NAVODILA . . . . .	43
2. OPIS IZDELKA . . . . .	44
3. UPRAVLJALNA PLOŠČA . . . . .	45
4. PROGRAMI . . . . .	46
5. FUNKCIJE . . . . .	46
6. PRED PRVO UPORABO . . . . .	47
7. VSAKODNEVNA UPORABA . . . . .	49
8. NAMIGI IN NASVETI . . . . .	51
9. VZDRŽEVANJE IN ČIŠČENJE . . . . .	51
10. ODPRAVLJANJE TEŽAV . . . . .	52
11. TEHNIČNE INFORMACIJE . . . . .	54
12. SKRIB ZA VARSTVO OKOLJA . . . . .	54

## MISLIMO NA VAS

Zahvaljujemo se vam za nakup Electroluxove naprave. Izbrali ste izdelek, ki vključuje desetletja profesionalnih izkušenj in izboljšav. Inovativen in eleganten je bil zasnovan z mislijo na vas. Kadarkoli ga boste uporabili, ste lahko prepričani v zagotovitev odličnih rezultatov.

Dobrodošli pri Electroluxu.

### Obiščite našo spletno stran za:



nasvete glede uporabe, brošure, odpravljanje motenj, servisne informacije:  
[www.electrolux.com](http://www.electrolux.com)



registrirajte vaš izdelek za boljši servis:  
[www.electrolux.com/productregistration](http://www.electrolux.com/productregistration)



kupite dodatke, potrošni material in originalne nadomestne dele za vaš aparat:  
[www.electrolux.com/shop](http://www.electrolux.com/shop)

## POMOČ STRANKAM IN SERVIS

Priporočamo uporabo originalnih nadomestnih delov.

Ko kličete servis, imejte pri roki naslednje podatke.

Podatke najdete na ploščici s tehničnimi podatki. Model, PNC, serijska številka.



Opozorilo / Pozor - varnostne informacije.



Splošne informacije in nasveti



Okoljske informacije

Pridržujemo si pravico do sprememb.

# 1. VARNOSTNA NAVODILA

Pred namestitvijo in uporabo naprave natančno preberite priložena navodila. Proizvajalec ni odgovoren za poškodbe in škodo, nastalo zaradi napačne namestitve in uporabe. Navodila shranite skupaj z napravo za poznejšo uporabo.

## 1.1 Varnost otrok in ranljivih oseb



### OPOZORILO!

Nevarnost zadušitve, poškodbe ali trajne telesne okvare.

- Naprave ne smeje uporabljati osebe, vključno z otroki, z zmanjšanimi telesnimi in duševnimi sposobnostmi ali s pomanjkanjem izkušenj ter znanja. Oseba, ki je odgovorna za njihovo varnost, mora zagotoviti nadzor ali jih natančno seznaniti z uporabo naprave. Preprečite, da bi se otroci igrali z napravo.
- Vse dele embalaže hranite zunaj dosega otrok.
- Vsa pomivalna sredstva hranite zunaj dosega otrok.
- Ko so vrata naprave odprta, poskrbite, da bodo otroci in hišni ljubljenci dovolj oddaljeni od naprave.

## 1.2 Namestitev

- Odstranite vso embalažo.
- Ne nameščajte ali uporabljajte poškodovane naprave.
- Naprave ne nameščajte ali uporabljajte na mestu, kjer lahko temperatura pade pod 0 °C.
- Upoštevajte navodila za namestitev, priložena napravi.
- Poskrbite, da bo naprava nameščena pod in v bližino trdnih konstrukcij.

## Vodovodna napeljava

- Pazite, da ne poškodujete cevi za vodo.
- Pred priključitvijo naprave na nove cevi ali cevi, ki že dolgo niso bile v uporabi, pustite teči vodo, dokler ne bo čista.
- Ob prvi uporabi naprave se prepričajte, da ni prisotnega iztekanja vode.
- Cev za dovod vode ima varnostni ventil in oblogo z notranjim priključnim vodom.

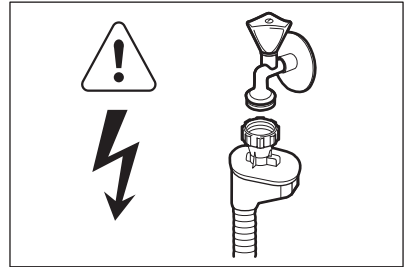

### OPOZORILO!

Nevarna napetost.

- V primeru poškodbe cevi za dovod vode takoj iztaknite vtič iz omrežne vtičnice. Za zamenjavo cevi za dovod vode se obrnite na servis.

## Priključitev na električno napetost



### OPOZORILO!

Nevarnost požara in električnega udara.

- Naprava mora biti ozemljena.
- Preverite, ali so električni podatki na ploščici za tehnične navedbe skladni z električno napeljavo. Če niso, se posvetujte z električarjem.
- Vedno uporabite pravilno nameščeno varnostno vtičnico.
- Ne uporabljajte razdelilnikov in podaljškov.
- Pazite, da ne poškodujete vtiča in kabla. Za zamenjavo poškodovanega kabla se obrnite na servis ali električarja.
- Vtič vtaknite v vtičnico šele ob koncu nameščanja. Poskrbite, da bo vtič dosegljiv tudi po namestitvi.
- Ne vlečite za električni priključni kabel, če želite izključiti napravo. Vedno povlecite za vtič.

## 1.3 Uporaba

- Ta naprava je namenjena uporabi v gospodinjstvu in podobni vrsti uporabe, npr.:
  - kuhinjah za zaposlene v trgovinah, pisarnah in drugih delovnih okoljih,
  - kmečkih hišah,
  - s strani gostov v hotelih, motelih in drugih stanovanjskih okoljih,
  - kjer nudijo prenočišča z zajtrkom.



### OPOZORILO!

Nevarnost poškodbe.

- Ne spreminjajte specifikacij te naprave.
- Nože in jedilni pribor z ostrimi konicami vstavite v košarico za jedilni pribor, tako da bodo konice obrnjene navzdol ali vodoravno.
- Vrat naprave ne puščajte odprtih brez nadzora, da preprečite padec nanje.
- Ne sedajte ali stopajte na odprta vrata.
- Pomivalna sredstva za pomivalni stroj so nevarna. Upoštevajte varnostna navodila z embalaže pomivalnega sredstva.
- Ne pijte in ne igrajte se z vodo iz naprave.
- Ne odstranite posode iz naprave, dokler se program ne zaključi. Na posodi je lahko pomivalno sredstvo.

**OPOZORILO!**

Nevarnost električnega udara, požara ali opeklin.

**OPOZORILO!**

Nevarnost poškodbe ali zadužitve.

- Napravo izključite iz napajanja.
- Odrežite električni priključni kabel in ga zavržite.
- Odstranite zapah in na ta način preprečite, da bi se otroci in živali zaprli v napravo.

## 1.4 Odstranjevanje

## 2. OPIS IZDELKA

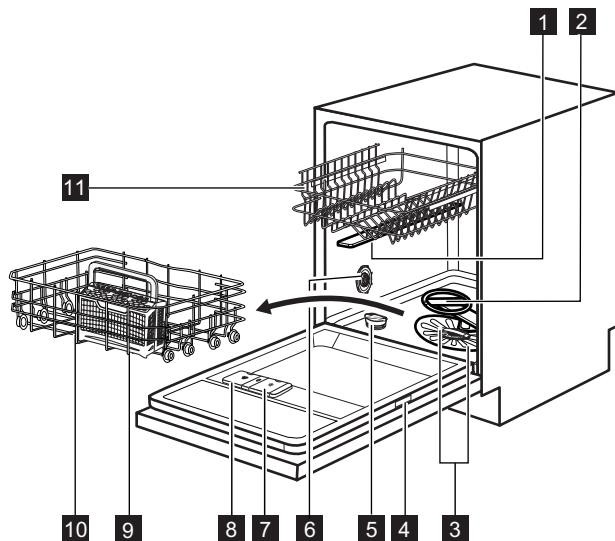

- 1** Zgornja brizgalna ročica
- 2** Spodnja brizgalna ročica
- 3** Filtri
- 4** Ploščica za tehnične navedbe
- 5** Posoda za sol
- 6** Preklopnik za nastavev trdote vode

- 7** Predal sredstva za izpiranje
- 8** Predal za pomivalno sredstvo
- 9** Košarica za jedilni pribor
- 10** Spodnja košara
- 11** Zgornja košara

### 3. UPRAVLJALNA PLOŠČA

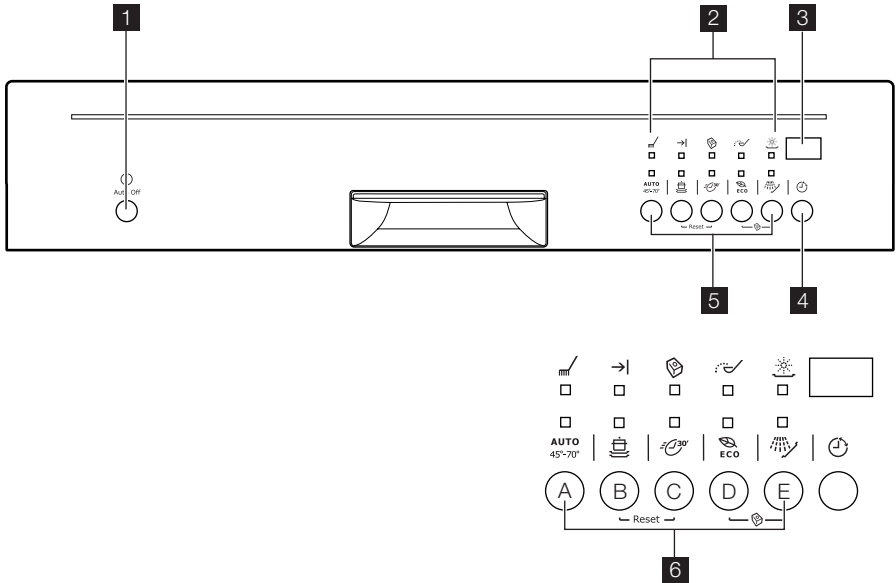





- 1** Tipka za vklop/izklop
- 2** Indikatorji
- 3** Prikazovalnik

- 4** Tipka za zamik vklopa
- 5** Tipke za izbiro programov
- 6** Funkcijske tipke

Indikatorji	Opis
	Indikator pomivanja.
	Indikator za konec.
	Indikator funkcije Multitab.
	Indikator za sol. Ta indikator ne sveti med izvajanjem programa.
	Indikator sredstva za izpiranje. Ta indikator ne sveti med izvajanjem programa.

## 4. PROGRAMI

Program <sup>1)</sup>	Stopnja umazanosti Vrsta posode	Faze programa	Trajanje (min.)	Energija (kWh)	Voda (l)
AUTO 45°-70° <sup>2)</sup>	Vse Porcelan, jedilni pribor, lonci in ponve	Predpomivanje Pomivanje pri 45 °C ali 70 °C Izpiranja Sušenje	90 - 160	0.9 - 1.7	8 - 17
	Zelo umazano Porcelan, jedilni pribor, lonci in ponve	Predpomivanje Pomivanje pri 70 °C Izpiranja Sušenje	130 - 150	1.4 - 1.6	15 - 16
 <sup>3)</sup>	Sveža umazanija Porcelan in jedilni pribor	Pomivanje pri 60 °C Izpiranje	30	0.9	9
 <b>ECO</b> <sup>4)</sup>	Običajno umazano Porcelan in jedilni pribor	Predpomivanje Pomivanje pri 50 °C Izpiranja Sušenje	150 - 160	1.0 - 1.1	10 - 11
 <sup>5)</sup>	Vse	Predpomivanje	14	0.1	4

1) Trajanje programa in vrednosti porabe so odvisne od tlaka in temperature vode, nihanja v električnem napajanju, funkcij in količine posode.

2) Naprava zazna stopnjo umazanosti in količino posode v košarah. Samodejno prilagodi temperaturo in količino vode, porabo energije ter čas trajanja programa.

3) S tem programom lahko pomijete sveže umazano posodo. V kratkem času zagotavlja dobre rezultate pomivanja.

4) Ta program vam omogoča najvarčnejšo porabo vode in energije za običajno umazan porcelan in jedilni pribor. (To je standardni program za preizkuševalne inštitute).

5) Ta program uporabite za hitro izpiranje posode. Na ta način preprečite lepljenje ostankov hrane na posodo in širjenje neprijetnih vonjav iz naprave.

Pri tem programu ne uporabljajte pomivalnega sredstva.

### Informacije za preizkuševalne inštitute

Za vse potrebne informacije glede preizkusa pošljite elektronsko pošto na:

[info.test@dishwasher-production.com](mailto:info.test@dishwasher-production.com)

Navedite številko izdelka (PNC) s ploščice za tehnične navedbe.

## 5. FUNKCIJE

### 5.1 Funkcija Multitab

To funkcijo vklopite le ob uporabi kombiniranih tablet.

Ta funkcija zaustavi dotok sredstva za izpiranje in soli. Ustrezni indikatorji ne svetijo.

Trajanje programa se lahko podaljša.

### Vklop funkcije Multitab



Funkcijo Multitab vklopite ali izklopite pred zagonom programa. Te funkcije med izvajanjem programa ni mogoče vklopiti ali izklopiti.

1. Pritisnite tipko za vklop/izklop za vklop naprave.
2. Pomivalni stroj mora biti v nastavitvenem načinu. Oglejte si »NASTAVITEV IN VKLOP PROGRAMA«.
3. Hkrati pritisnite in držite funkcijski tipki (D) in (E), dokler ne zasveti indikator funkcije Multitab.



Funkcija ostane vklopljena, dokler je ne izklopite. Hkrati pritisnite in držite funkcijski tipki (D) in (E), dokler se ne ugasne indikator funkcije Multitab.

**Če prenehate uporabljati kombinirane tablete, preden začnete ločeno uporabljati pomivalno**

**sredstvo, sredstvo za izpiranje in sol, naredite naslednje:**

1. Izklopite funkcijo Multitab.
2. Sistem za mehčanje vode nastavite na najvišjo vrednost.
3. Preverite, da sta posoda za sol in predal sredstva za izpiranje polna.
4. Zaženite najkrajši program s fazo izpiranja, brez pomivalnega sredstva in posode.
5. Sistem za mehčanje vode prilagodite trdoti vode v vašem kraju.
6. Prilagodite sproščeno količino sredstva za izpiranje.

## 6. PRED PRVO UPORABO

1. Nastavljena stopnja sistema za mehčanje vode mora ustrezati trdoti vode v vašem kraju. V nasprotnem primeru nastavite sistem za mehčanje vode. Za informacije o trdoti vode v vašem kraju se obrnite na krajevno vodovodno podjetje.
2. Napolnite posodo za sol.
3. Napolnite predal sredstva za izpiranje.
4. Odprite pipo.
5. V napravi lahko ostanejo ostanki pomivanja. Za odstranitev zaženite program. Ne uporabljajte pomivalnega sredstva in ne zlagajte posode v košari.



Če uporabljate kombinirane tablete, vklopite funkcijo Multitab.

### 6.1 Nastavitev sistema za mehčanje vode

Trdota vode			Nastavitev sistema za mehčanje vode		
nemške stopinje (°dH)	francoske stopinje (°fH)	mmol/l	Clarke stopinje	Ročno	Elektronsko
51 - 70	91 - 125	9.1 - 12.5	64 - 88	2 1)	10
43 - 50	76 - 90	7.6 - 9.0	53 - 63	2 1)	9
37 - 42	65 - 75	6.5 - 7.5	46 - 52	2 1)	8
29 - 36	51 - 64	5.1 - 6.4	36 - 45	2 1)	7
23 - 28	40 - 50	4.0 - 5.0	28 - 35	2 1)	6
19 - 22	33 - 39	3.3 - 3.9	23 - 27	2 1)	5 1)
15 - 18	26 - 32	2.6 - 3.2	18 - 22	1	4
11 - 14	19 - 25	1.9 - 2.5	13 - 17	1	3
4 - 10	7 - 18	0.7 - 1.8	5 - 12	1	2
< 4	< 7	< 0.7	< 5	1 2)	1 2)

- 1) Tovarniška nastavitvev.
- 2) Na tej stopnji ne uporabljajte soli.



Sistem za mehčanje vode je treba nastaviti ročno in elektronsko.

## Ročna nastavitvev

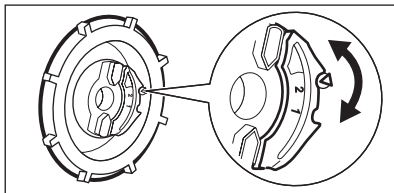

Preklopnik za nastavitvev trdote vode zavrtite v položaj 1 ali 2.

## Elektronska nastavitvev

1. Pritisnite tipko za vklop/izklop za vklop naprave. Naprava mora biti v nastavitvenem načinu. Oglejte si »NASTAVITEV IN VKLOP PROGRAMA«.
2. Hkrati pritisnite in držite funkcijski tipki (B) in (C), dokler ne začnejo utripati indikatorji nad funkcijskimi tipkami (A), (B) in (C).
3. Pritisnite funkcijsko tipko (A).
  - Indikatorja nad funkcijskima tipkama (B) in (C) ugasneta.
4. Za spremembo nastavitvev pritisčajte funkcijsko tipko (A).
5. Za potrditev nastavitvev izklopite napravo.
  - Kontrolna lučka nad funkcijsko tipko (A) še naprej utripa.
  - Prikazovalnik prikazuje trenutno nastavitvev sistema za mehčanje vode, npr. **5 L** = stopnja 5.

## 6.2 Polnjenje posode za sol

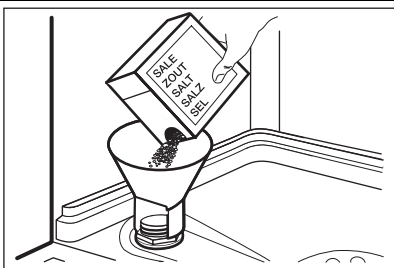

1. Pokrov zavrtite v nasprotni smeri urnega kazalca, da odprete posodo za sol.
2. V posodo za sol nalijte en liter vode (le prvič).
3. Posodo za sol napolnite s soljo za pomivalne stroje.
4. Odstranite sol okoli odprtine posode za sol.
5. Pokrov zavrtite v smeri urnega kazalca, da zaprete posodo za sol.

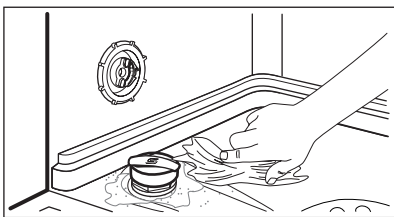

### PREVIDNOST!

Ko polnite posodo za sol, lahko iz nje izteka voda s soljo. Nevarnost korozije. Da bi jo preprečili, po polnitvi posode za sol zaženite program.



## 6.3 Polnjenje predala sredstva za izpiranje

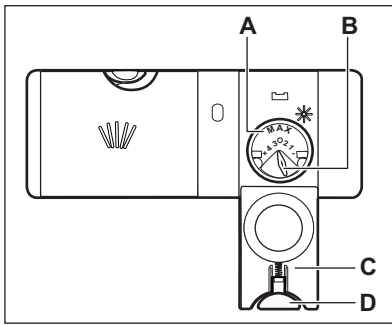

1. Pritisnite tipko (D), da odprete pokrov (C).
2. Predal sredstva za izpiranje (A) napolnite do oznake »max«.
3. Razlito sredstvo za izpiranje obrišite z vpojno krpo, da preprečite pretirano penjenje.
4. Zaprite pokrov. Prepričajte se, da se tipka za sprostitvev zaskoči.



Gumb za izbiro sproščene količine (B) lahko obračate med položajem 1 (najmanjša količina) in položajem 4 (največja količina).

## 7. VSAKODNEVNA UPORABA

1. Odprite pipo.
2. Pritisnite tipko za vklop/izklop za vklop naprave. Naprava mora biti v nastavitvenem načinu, glejte »NASTAVITEV IN VKLOP PROGRAMA«.
- Če sveti indikator za sol, napolnite posodo za sol.
- Če sveti indikator sredstva za izpiranje, napolnite predal sredstva za izpiranje.
3. Napolnite košare.
4. Dodajte pomivalno sredstvo.
5. Nastavite in vklopite pravi program za vrsto posode in stopnjo umazanje.

### 7.1 Uporaba pomivalnega sredstva

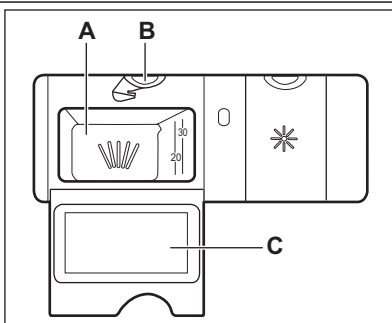

1. Pritisnite tipko (B), da odprete pokrov (C).
2. Dajte pomivalno sredstvo v predelek (A).
3. Če program vključuje fazo predpomivanja, na notranji del vrat naprave stresite majhno količino pomivalnega sredstva.
4. Če uporabljate tablete, v predelek (A) vstavite tableto.
5. Zaprite pokrov. Prepričajte se, da se tipka za sprostitvev zaskoči.

### 7.2 Nastavitev in vklop programa

#### Nastavitveni način

Naprava mora biti v nastavitvenem načinu za sprejem nekaterih operacij. Naprava je v nastavitvenem načinu, ko po vklopu zasvetijo vsi programski indikatorji, na prikazovalniku pa se prikažeta dve vodoravni vrstici stanja.

Če upravljalna plošča prikazuje kaj drugega, hkrati pritisnite in držite funkcijski tipki (B) in (C), dokler naprava ne bo v nastavitvenem načinu.

#### Začetek programa brez zamika vklopa

1. Odprite pipo.
2. Za nastavitev programa pustite vrata naprave priprta.

3. Pritisnite tipko za vklop/izklop za vklop naprave. Naprava mora biti v nastavitvenem načinu.
4. Pritisnite tipko programa, ki ga želite nastaviti.
  - Še naprej sveti ustrezen programski indikator, medtem ko vsi drugi programski indikatorji ugasnejo.
  - Na prikazovalniku utripa čas trajanja programa.
  - Zasveti indikator pomivanja.
5. Zaprite vrata naprave. Program se zažene.
  - Na prikazovalniku se prikaže trajanje programa, ki se odšteva v korakih po eno minuto.
  - Indikator pomivanja in programski indikator še naprej svetita.

## Začetek programa z zamikom vklopa

1. Nastavite program.
2. Pritisnite tipko za zamik vklopa, dokler se na prikazovalniku ne prikaže čas zamika vklopa, ki ga želite nastaviti (od ene do 24 ur).
  - Na prikazovalniku utripa čas zamika vklopa.
3. Zaprite vrata naprave. Odštevanje se začne.
  - Na prikazovalniku se prikaže odštevanje časa zamika vklopa, ki se zmanjšuje v korakih po eno uro.
  - Indikator pomivanja ugasne.
- Po koncu odštevanja se program zažene.
  - Zasveti indikator pomivanja.
  - Prikazovalnik prikazuje trajanje programa.

 Program in zamik vklopa lahko nastavite tudi ob zaprtih vratih naprave. V tem primeru imate le tri sekunde po vsaki nastavitvi pred začetkom delovanja naprave.

## Odpiranje vrat med delovanjem naprave

Če odprete vrata, naprava preneha delovati. Ko vrata zaprete, naprava nadaljuje z delovanjem od trenutka prekinitev.

## Preklic zamika vklopa med odštevanjem

Hkrati pritisnite in držite funkcijski tipki **(B)** in **(C)**, dokler ne zasvetijo vsi programski indikatorji, na prikazovalniku pa se prikažeta dve vodoravni vrstici stanja.



Ko prekličete zamik vklopa, naprava preide nazaj v nastavitveni način. V tem primeru morate ponovno nastaviti program.

## Preklic programa

Hkrati pritisnite in držite funkcijski tipki **(B)** in **(C)**, dokler ne zasvetijo vsi programski indikatorji, na prikazovalniku pa se prikažeta dve vodoravni vrstici stanja.



Pred začetkom novega programa se prepričajte, da je pomivalno sredstvo v predalu za pomivalno sredstvo.

## Ob koncu programa

Ko se program zaključi, se na prikazovalniku prikaže **0**. Indikator za konec zasveti, indikator pomivanja pa ugasne.

1. Pritisnite tipko za vklop/izklop za izklop naprave.
2. Zaprite pipo.



Če ne pritisnete tipke za vklop/izklop, funkcija **Auto Off** samodejno izklopi napravo čez nekaj minut. Na ta način zmanjšate porabo energije.



- Posodo pred jemanjem iz pomivalnega stroja pustite, da se ohladi. Vroča posoda se hitro poškoduje.
- Najprej izpraznite spodnjo in potem zgornjo košaro.
- Na straneh in vratih naprave se lahko nahaja voda. Deli iz nerjavnega jekla se ohladijo hitreje kot posoda.

## 8. NAMIGI IN NASVETI

### 8.1 Mehčalec vode

Trda voda vsebuje veliko mineralov, ki lahko povzročijo poškodbo naprave in slabo pomito posodo. Sistem za mehčanje vode nevtralizira te minerale.

Sol za pomivalne stroje ohranja sistem za mehčanje vode čist in v dobrem stanju. Pomembno je nastaviti pravo stopnjo sistema za mehčanje vode. Zagotovite, da sistem za mehčanje vode uporablja pravo količino soli in vode.

### 8.2 Polnjenje košar



Oglejte si priložen list s primeri napolnjenosti košar.

- Napravo uporabljajte le za pomivanje predmetov, ki so primerni za pomivanje v pomivalnem stroju.
- V napravo ne dajajte predmetov iz lesa, roževine, aluminija, kositra in bakra.
- V napravo ne dajajte predmetov, ki lahko vpijejo vodo (gobe, gospodinjske krpe).
- S posode odstranite ostanke hrane.
- Za preprosto odstranitev zažganih ostankov hrane lonce in ponve namakajte v vodi, preden jih zložite v napravo.
- Votle predmete (npr. skodelice, kozarce in pone) postavite z odprtino navzdol.
- Poskrbite, da se jedilni pribor in posoda ne bodo dotikali. Žlice pomešajte med drug pribor.
- Kozarci se ne smejo medsebojno dotikati.
- Manjše predmete vstavite v košarico za jedilni pribor.
- Lahke predmete zložite v zgornjo košaro. Poskrbite, da se ne bodo premikali.
- Pred vklopom programa se prepričajte, da se obe brizgalni ročici lahko neovirano vrtita.

### 8.3 Uporaba soli, sredstva za izpiranje in pomivalnega sredstva

- Uporabljajte le sol, sredstvo za izpiranje in pomivalno sredstvo za pomivalni stroj. Drugi izdelki lahko poškodujejo napravo.
- Sredstvo za izpiranje med zadnjo fazo izpiranja pripomem k sušenju posode brez lis in madežev.
- Kombinirane tablete vsebujejo pomivalno sredstvo, sredstvo za izpiranje in druga dodatna sredstva. Prepričajte se, da so tablete primerne za trdoto vode v vašem vodovodu. Oglejte si navodila na embalaži izdelkov.
- Tablete se pri kratkih programih ne raztopijo v celoti. Da bi preprečili ostanke pomivalnega sredstva na namiznem priboru, priporočamo, da tablete uporabljate pri dolgih programih.



Ne uporabite več kot pravo količino pomivalnega sredstva. Oglejte si navodila na embalaži pomivalnega sredstva.

### 8.4 Pred vklopom programa

#### Poskrbite za naslednje:

- Da bodo filtri čisti in pravilno nameščeni.
- Da brizgalni ročici nista zamašeni.
- Da so predmeti v košarah pravilno zloženi.
- Da bo program primeren za vstavljeno posodo in stopnjo umazanosti.
- Da bo uporabljena prava količina pomivalnega sredstva.
- Da sta prisotna sol in sredstvo za izpiranje za pomivalni stroj (razen če uporabljate kombinirane tablete).
- Da je pokrov posode za sol povsem prvit.

## 9. VZDRŽEVANJE IN ČIŠČENJE



#### OPOZORILO!

Pred vzdrževanjem izklopite napravo in iztaknite vtič iz vtičnice.



Umazani filtri in zamašene brizgalne ročice poslabšajo kakovost pomivanja. Občasno jih preverite in po potrebi očistite.

## 9.1 Čiščenje filtrov

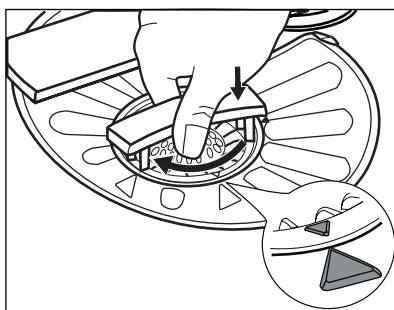
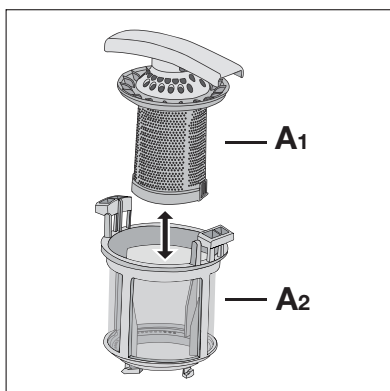
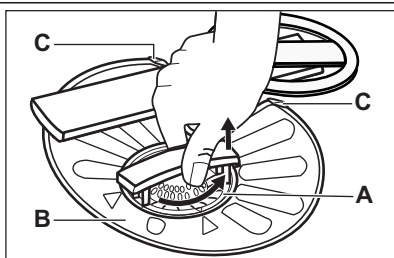

1. Filter (A) obrnite v nasprotni smeri urnega kazalca in ga odstranite.
2. Če želite filter razstaviti (A), ločite dela (A1) in (A2).
3. Odstranite filter (B).
4. Filtra sperite pod vodo.
5. Filter (B) namestite v prvotni položaj. Poskrbite, da bo pravilno vstavljen pod dve vodili (C).
6. Sestavite filter (A) in ga namestite v filter (B). Obračajte ga v smeri urnega kazalca, dokler se ne zaskoči.



Napačen položaj filtrov lahko povzroči slabe rezultate pomivanja in poškodbo naprave.

## 9.2 Čiščenje brizgalnih ročic

Ne odstranjujte brizgalnih ročic.

Če se luknjice v brizgalnih ročicah zamašijo, odstranite ostanke umazanije s tankim ostrim predmetom.

## 9.3 Čiščenje zunanjih površin

Napravo očistite z vlažno mehko krpo.

Uporabljajte samo nevtralne detergente. Za čiščenje ne uporabljajte abrazivnih čistil, grobih gobic ali topil.

## 10. ODPRAVLJANJE TEŽAV

Naprava se ne zažene oz. se ustavi med delovanjem.

Preden se obrnete na servis, si oglejte informacije v nadaljevanju za rešitev težave.

Pri nekaterih težavah se na prikazovalniku izpiše opozorilna koda:

- **,10** - Naprava se ne napolni z vodo.
- **,20** - Naprava ne izčrpa vode.

- **,30** - Vklapljen je zaščitni sistem za zaporo vode.



#### OPOZORILO!

Pred preverjanji izklopite napravo.

Težava	Možna rešitev
Naprave ne morete vklopiti.	Poskrbite, da bo vtič vtaknjen v vtičnico.
	Prepričajte se, da v omarici z varovalkami ni poškodovane varovalke.
Program se ne zažene.	Prepričajte se, da so vrata naprave zaprta.
	Če je nastavljen zamik vklopa, nastavitvev prekličite ali počakajte, da se odštevanje konča.
Naprava se ne napolni z vodo.	Prepričajte se, da je pipa odprta.
	Prepričajte se, da tlak dovoda vode ni prenizek. Za te informacije se obrnite na krajevno vodovodno podjetje.
	Prepričajte se, da pipa ni zamašena.
	Prepričajte se, da filter v cevi za dovod vode ni zamašen.
	Prepričajte se, da cev za dovod vode ni prepognjena ali ukrivljena.
Naprava ne izčrpa vode.	Prepričajte se, da sifon ni zamašen.
	Prepričajte se, da cev za odvod vode ni prepognjena ali ukrivljena.
Vklapljen je zaščitni sistem za zaporo vode.	Zaprte pipo in se obrnite na servis.

Po opravljenem pregledu vklopite napravo. Program se nadaljuje od trenutka prekinitve. Če se težava ponovi, se obrnite na servis. Če se na prikazovalniku prikažejo druge opozorilne kode, se obrnite na servis.

## 10.1 Če rezultati pomivanja in sušenja niso zadovoljivi

### Beli pasovi ali modrikast sloj na kozarcih in posodi

- Preveč sproščenega sredstva za izpiranje. Izbirnik sredstva za izpiranje premaknite v nižji položaj.
- Pomivalnega sredstva je preveč.

### Madeži in posušene vodne kapljice na kozarcih in posodi

- Premalo sproščenega sredstva za izpiranje. Izbirnik sredstva za izpiranje premaknite v višji položaj.
- Vzrok je lahko v kakovosti pomivalnega sredstva.

### Posoda je mokra

- Program ne vključuje faze sušenja ali pa vključuje fazo sušenja pri nizki temperaturi.
- Predal sredstva za izpiranje je prazen.
- Vzrok je lahko v kakovosti sredstva za izpiranje.
- Vzrok je lahko v kakovosti kombiniranih tablet. Preizkusite drugo znamko ali pa vklopite doziranje sredstva za izpiranje in uporabite sredstvo za izpiranje skupaj s kombiniranimi tabletami.



Za druge možne vzroke si oglejte »NAMIGI IN NASVETI«.

### Vklop doziranja sredstva za izpiranje z vklopljeno funkcijo Multitab

1. Pritisnite tipko za vklop/izklop za vklop naprave. Naprava mora biti v nastavitvenem načinu. Oglejte si »NASTAVITEV IN VKLOP PROGRAMA«.

2. Hkrati pritisnite in držite funkcijski tipki **(B)** in **(C)**, dokler ne začnejo utripati indikatorji nad funkcijskimi tipkami **(A)**, **(B)** in **(C)**.
3. Pritisnite funkcijsko tipko **(B)**.
  - Indikatorja nad funkcijskima tipkama **(A)** in **(C)** ugasneta.
  - Indikator nad funkcijsko tipko **(B)** še na-prej utripa.
  - Na prikazovalniku je prikazana trenutna nastavev doziranja sredstva za izpiranje.
4. Za spremembo nastavitve pritisnite funkcijsko tipko **(B)**.
5. Za potrditev nastavitve izklopite napravo.
6. Prilagodite sproščeno količino sredstva za izpiranje.
7. Napolnite predal sredstva za izpiranje.

<i>0 d</i>	Izklopljeno
<i>1 d</i>	Vklopljeno

## 11. TEHNIČNE INFORMACIJE

Mere	Širina / višina / globina (mm)	596 / 818 - 898 / 575
Priključitev na električno napetost	Oglejte si ploščico za tehnične navedbe.	
	Napetost	220-240 V
	Frekvenca	50 Hz
Tlak vode	Min. / maks. (bar / MPa)	(0.5 / 0.05) / (8 / 0.8)
Dovod vode <sup>1)</sup>	Hladna ali vroča voda <sup>2)</sup>	maks. 60 °C
Zmogljivost	Pogrinjkov	12
Poraba energije	Vklopljen	0.10 W
	Izklopljen	0.10 W

<sup>1)</sup> Cev za dovod vode priključite na pipo s 3/4-colsko spojko.

<sup>2)</sup> Če se vroča voda ogreva s pomočjo nadomestnih virov energije (npr. sončnih plošč ali vetrne elektrarne), uporabite priključitev na vročo vodo, da zmanjšate porabo energije.

## 12. SKRB ZA VARSTVO OKOLJA

Reciklirajte materiale, ki jih označuje simbol .

Embalažo odložite v ustrezne zabojnike za reciklažo.

Pomagajte zaščititi okolje in zdrave ljudi ter reciklirati odpadke električnih in elektronskih

naprav. Naprav, označenih s simbolom , ne odstranjujte z gospodinjstvi odpadki. Izdelek vrnite na krajevno zbirališče za recikliranje ali se obrnite na občinski urad.



[www.electrolux.com/shop](http://www.electrolux.com/shop)



117934691-A-202012

