

**ET 475MY11E**

**Návod k použití**

---

---

**ET 475MY11E**

---

---

Q4ACZM0117

---

# Obsah

<b>Obsah</b> .....	<b>2</b>
<b>Na co musíte dbát</b> .....	<b>3</b>
Před montáží .....	3
Bezpečnostní pokyny.....	4
Příčiny poškození .....	5
Toto je Vaše nová pečicí deska Teppan Yaki .....	6
<b>Váš nový spotřebič</b> .....	<b>6</b>
Před prvním použitím.....	6
Ovládací panel.....	7
<b>Nastavení pečicí desky Teppan Yaki</b> .....	<b>8</b>
Zapnutí a vypnutí pečicí desky Teppan Yaki.....	8
Nastavení teploty .....	8
Indikátor zbytkového tepla .....	9
Stupeň k udržení teploty pokrmu .....	9
Vypnutí zadní topné zóny .....	9
Automatické vypnutí .....	10
<b>Timer</b> .....	<b>10</b>
<b>Tabulky a tipy</b> .....	<b>11</b>
Tabulka nastavení .....	11
Tipy a triky.....	14
<b>Základní nastavení</b> .....	<b>15</b>
Změna základních nastavení .....	16
<b>Údržba a čištění</b> .....	<b>17</b>
<b>Odstranění poruch vlastními silami</b> .....	<b>19</b>
<b>Autorizovaný servis</b> .....	<b>20</b>

---

# Na co musíte dbát

Přečtěte si prosím pečlivě tento návod k použití. Jen tak můžete bezpečně a správně používat Váš spotřebič.

Návod k použití a instalaci pečlivě uschovejte. Pokud spotřebič předáváte jiné osobě, nezapomeňte přiložit veškerou dokumentaci.

---

## Před montáží

### Ekologická likvidace

Vybalte spotřebič a obal zlikvidujte s ohledem na životní prostředí.



Tento spotřebič je označen v souladu s evropskou směrnicí 2002/96/EG týkající se elektrických a elektronických starých spotřebičů (waste electrical and electronic equipment – WEEE). Tato směrnice upravuje zpětný odběr a zhodnocení starých spotřebičů v rámci EU.

### Poškození během přepravy

Po vybalení spotřebič zkontrolujte. Pokud došlo k poškození spotřebiče během přepravy, nesmíte ho zapojit.

### Připojení k elektrické síti

Z bezpečnostních důvodů smí poškozený přípojný kabel vyměnit pouze odborník, který byl proškolen výrobcem.

### Umístění a připojení

Dbejte prosím speciálního návodu k montáži.

Případné technické změny, tiskové chyby a odlišnosti ve vyobrazení jsou vyhrazeny bez upozornění. Aktuální návod najdete na webových stránkách [www.siemens-home.com/cz](http://www.siemens-home.com/cz).

---

## Bezpečnostní pokyny

Tento spotřebič je určen pouze pro použití v domácnosti. Spotřebič používejte výhradně k přípravě pokrmů.

### Bezpečné používání

Dospělí a děti nesmí nikdy používat spotřebič bez dozoru,  
– pokud nejsou tělesně či duševně způsobilí nebo  
– pokud jim chybí znalosti a zkušenosti, aby mohli spotřebič správně a bezpečně používat.

Nedopustíte, aby si děti hrály se spotřebičem.

Spotřebič neuvádějte do provozu pomocí externích spínacích hodin nebo externího systému dálkového řízení.

Spotřebič používejte pouze k přípravě pokrmů přímo - bez hrnce nebo pánve - na pečicí ploše.

### Přehřátý olej a tuk

Pozor, nebezpečí požáru! Přehřátý olej nebo tuk se rychle vznítí. Nikdy nenechávejte horký olej nebo tuk bez dozoru. Hořící olej nebo tuk nikdy nehaste vodou. Uduste plameny pokličkou. Vypněte spotřebič.

### Horký spotřebič

Pozor, nebezpečí popálení! Spotřebič se během provozu zahřívá. Udržujte děti v bezpečné vzdálenosti!

Pozor, nebezpečí požáru! Nikdy nepoužívejte spotřebič jako odkládací plochu! Na horkou pečicí plochu nikdy nepokládejte předměty z umělé hmoty nebo s umělohmotným úchytem.

Pozor, nebezpečí požáru! V přihrádkách nebo poličkách pod spotřebičem nikdy neuchovávejte hořlavé předměty (např. čisticí prostředky, spreje).

Nebezpečí elektrického zkratu! Nikdy neved'te přípojný kabel elektrospotřebičů přes horký spotřebič. Kabelová izolace by se mohla roztavit.

<b>Sklokeramický kryt</b>	Pozor, nebezpečí popálení! Sklokeramický kryt nasadíte teprve po úplném vychladnutí spotřebiče. Nikdy neuvádějte do provozu spotřebič s nasazeným krytem.
<b>Čištění</b>	Po použití spotřebič vypněte. Vychladlý spotřebič vyčistěte po každém použití.  K čištění nepoužívejte vysokotlaké ani parní čističe.
<b>Opravy</b>	Neodborné opravy jsou nebezpečné. Nebezpečí úrazu elektrickým proudem! Jen námi školený technik ze zákaznického servisu smí provádět opravy.  Pokud je spotřebič vadný, vypněte pojistku v pojistkové skříni. Kontaktujte zákaznický servis.

---

## Příčiny poškození

### Pečicí plocha z ušlechtilé oceli

Pečicí plocha z ušlechtilé oceli je robustní a hladká, ale časem se na ní objeví stopy používání, jako na dobré litinové pánvi. Tyto stopy ale nijak neovlivňují funkčnost pečicí plochy. Lehké žlutavé zbarvení pečicí plochy z ušlechtilé oceli je zcela normální.

Na pečicí ploše z ušlechtilé oceli nekrájejte potraviny nožem, mohli byste pečicí plochu poškrábat. K obracení pokrmů používejte kuchyňskou špachtli.

Důležité: Netlučte kuchyňskou špachtli na pečicí plochu, mohli byste ji poškrábat.

### Tvrdé a špičaté předměty

Pokud na ovládací panel nebo sklokeramický kryt upadnou tvrdé nebo špičaté předměty, mohou způsobit poškození.

### Sklokeramický kryt

Sklokeramický kryt nasadíte teprve po úplném vychladnutí spotřebiče. Nikdy nezapínejte spotřebič s nasazeným krytem. Nepoužívejte kryt jako odkládací plochu nebo plochu k udržování teploty.

---

## Před prvním použitím

### První zahřátí spotřebiče

Před prvním použitím pečicí plochu řádně vyčistěte. Poté naprázdno zahřívejte pečicí desku Teppan Yaki po dobu 30 minut na 240 °C. Tím odstraníte vůni novoty.

---

## Váš nový spotřebič

Zde se seznámíte s Vaším novým spotřebičem a obdržíte informace týkající se příslušenství dodaného spolu se spotřebičem.

---

### Toto je Vaše nová pečicí deska Teppan Yaki

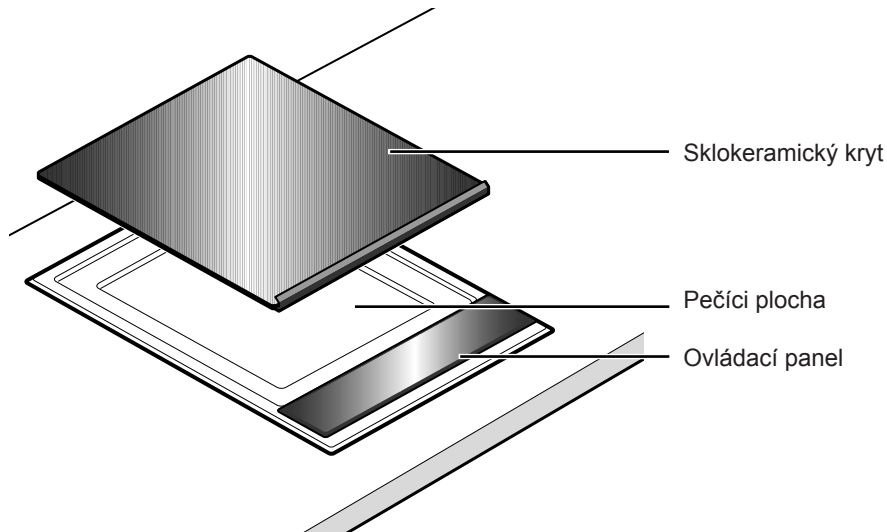

## Ovládací panel

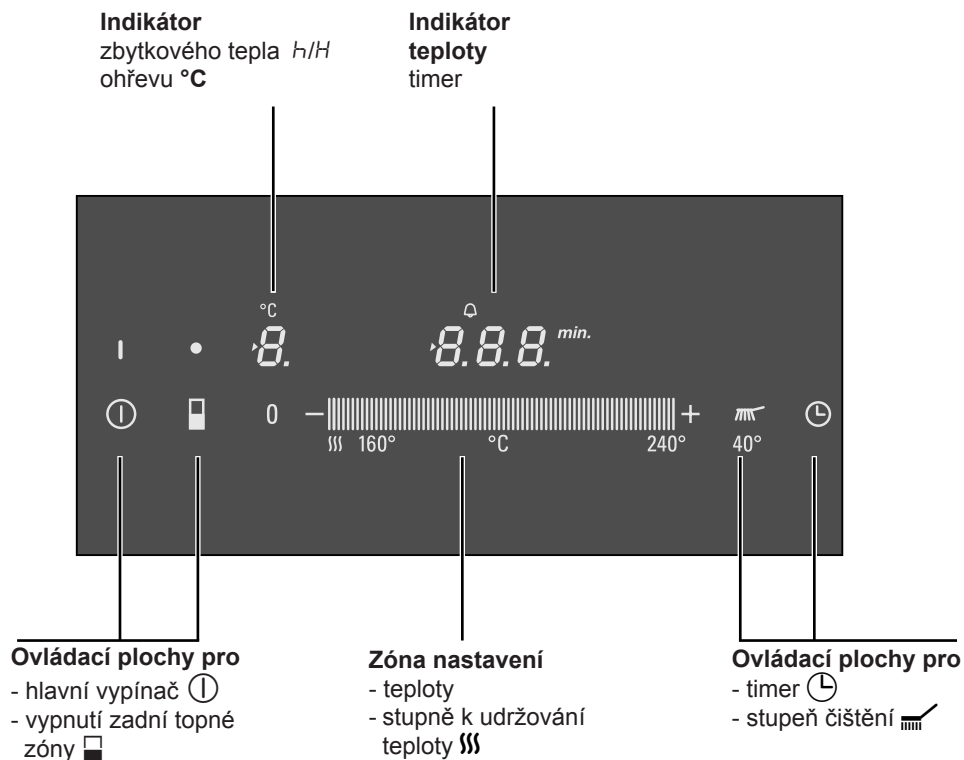

### Ovládací plochy

Pokud se dotknete symbolu, aktivujete příslušnou funkci.

### Pokyn

Ovládací plochy vždy udržujte suché. Vlhkost negativně ovlivňuje jejich funkci.



# Nastavení pečicí desky Teppan Yaki

## Zapnutí a vypnutí pečicí desky Teppan Yaki

Pečicí desku zapnete a vypnete pomocí hlavního vypínače.

Zapnutí: Dotkněte se symbolu . Indikátor nad hlavním vypínačem svítí. Pečicí deska je nyní připravena k provozu.

Vypnutí: Dotýkejte se symbolu , dokud indikátor nad hlavním vypínačem nezhasne. Indikátor zbytkového tepla svítí dále, dokud pečicí deska dostatečně nevychladne.

## Pokyn

Pečicí deska se automaticky vypne, pokud je nastavena teplota na stupeň 0 na déle než 20 sekund.

## Nastavení teploty

V zóně nastavení zvolte požadovanou teplotu.

Pečicí deska musí být zapnutá.

1. Nastavte požadovanou teplotu. Posunujte se po zóně nastavení, dokud se na displeji nezobrazí požadovaná teplota.
2. Počkejte, dokud pečicí deska nedosáhne požadované teploty a nezazná akustický signál. Indikátor zahřívání zhasne. Nyní můžete položit připravené potraviny na pečicí plochu.



---

## Indikátor zbytkového tepla

Pečicí deska je vybavena dvoustupňovým indikátorem zbytkového tepla.

Pokud se na indikátoru objeví *H*, je pečicí deska ještě horká. Jak pečicí deska dále chladne, indikátor se změní na *h*. Indikátor zhasne, když pečicí deska dostatečně vychladne.

S čištěním pečicí desky začněte teprve tehdy, když se indikátor zbytkového tepla změní z *H* na *h*.

---

## Stupeň k udržování teploty pokrmu

Pečicí deska musí být zapnutá.

V zóně nastavení zvolte stupeň k udržování teploty pokrmu.

Funkce udržování teploty není vhodná pro velké množství pokrmu. Pokrm by se měl celý dotýkat pečicí plochy, aby nevychladl. Nenechávejte udržovat teplotu pokrmu příliš dlouho, jinak by se mohl vysušit.

---

## Vypnutí zadní topné zóny

Při přípravě malého množství pokrmu můžete použít pouze přední topnou zónu. Přitom může zadní polovina pečicí plochy sloužit k udržování teploty pokrmu.

Pečicí deska musí být zapnutá.

Dotkněte se symbolu . Indikátor nad symbolem svítí.

Zadní topná zóna je nyní vypnutá.

Při dalším zapnutí spotřebiče zůstane tento stav uložený. Toto nastavení můžete změnit v základních nastaveních.

---

## Automatické vypnutí

Pokud je pečicí deska velmi dlouho v provozu a Vy nezměníte nastavení, aktivuje se funkce automatického vypnutí.

Přeruší se ohřev. Na displeji střídavě blikají *F* a *B*.

Pokud se dotknete libovolné ovládací plochy, indikátor zmizí. Můžete znovu nastavit pečicí desku.

Aktivace funkce automatického vypnutí závisí na nastavené teplotě.



---

## Timer

Timer můžete používat jako kuchyňskou minutku. Timer nezapíná ani nevypíná pečicí desku.

Pomocí timeru můžete nastavit dobu tepelné úpravy až 99 minut. Timer můžete používat i při vypnuté pečicí desce.

### Nastavení

1. Dotýkejte se symbolu , dokud se nerozsvítí indikátor . Na indikátoru pro timer svítí .
2. V zóně nastavení zvolte požadovanou dobu.

### Po uplynutí nastavené doby

Po uplynutí nastavené doby tepelné úpravy uslyšíte akustický signál. Na indikátoru pro timer svítí . Po 10 sekundách indikátor zhasne.

### Oprava doby nastavení

Dotkněte se symbolu , v zóně nastavení znovu zvolte požadovanou dobu tepelné úpravy.

### Předčasné vypnutí timeru

Dotkněte se symbolu , v zóně nastavení zvolte 0.

# Tabulky a tipy

## Tabulka nastavení

Údaje uvedené v tabulkách jsou pouze orientační a platí pro přehřátý spotřebič. Hodnoty se mohou mírně lišit v závislosti na druhu a množství upravovaných potravin.

Potraviny určené k pečení položte na pečicí plochu teprve tehdy, když uplyne doba potřebná k přehřátí spotřebiče.

Pokrm	Teplota	Doba pečení	Množství/ tloušťka
<b>Maso / drůbež</b>			
Hovězí steak, středně propečený*	opečení 230 - 240 °C pečení 180 °C	2 - 3 min. každá strana 5 - 7 min.	cca 2 cm
Steak z vepřové krkovic (bez kosti)	210 - 220 °C	15 - 20 min.	cca 2 cm
Vepřové medailonky**	170 - 180 °C	13 - 17 min.	max. 2 cm
Vepřový nebo telecí řízek, obalovaný***	190 - 200 °C	10 - 13 min.	0,5 - 1 cm
Krůtí steak	210 - 220 °C	8 - 15 min.	1 - 1,5 cm
Plátek z kuřecích prsou	180 - 190 °C	15 - 20 min.	2,5 - 3 cm
Masové nudličky marinované, hovězí nebo vepřové****	200 - 210 °C	8 - 10 min.	600 - 700 g
Nudličky z krůtích prsou****	180 - 190 °C	7 - 9 min.	600 - 700 g
Mleté maso	230 - 240 °C	9 - 11 min.	cca 600 g
Hamburger	180 - 190 °C	13 - 16 min.	max. 1 cm

- \* Např. steak z roštěnce, mezižebra nebo svíčkové. Steak je středně propečený, když z něho vytéká šťáva.
- \*\* Pevně přitiskněte na pečicí plochu, několikrát obraťte.
- \*\*\* Použijte dostatečné množství oleje, aby trojbal nevyschl a nepřipálil se.
- \*\*\*\* Nudličky masa nebo drůbeže dobře rozložte na pečicí plochu, neměly by se dotýkat.

<b>Pokrm</b>	<b>Teplota</b>	<b>Doba pečení</b>	<b>Množství/ tloušťka</b>
<b>Ryby</b>			
Rybí filé*	190 - 200 °C	7 - 10 min.	cca 2 cm
Steak z lososa	170 - 180 °C	18 - 20 min.	cca 3 cm
Steak z tuňáka	190 - 200 °C	18 - 20 min.	cca 3 cm
Krevety	210 - 220 °C	8 - 10 min.	á 30 g
<b>Zelenina</b>			
Karotka, nakrájená na hranolky	190 - 200 °C	6 - 8 min.	cca 500 g
Proužky papriky	200 - 210 °C	4 - 6 min.	cca 500 g
Lilek, plátky**	200 - 210 °C	6 - 8 min.	cca 500 g
Cuketa, plátky	190 - 200 °C	6 - 8 min.	cca 500 g
Cibulové kroužky	190 - 210 °C	5 - 7 min.	cca 500 g
Žampiony, plátky	230 - 240 °C	10 - 12 min.	cca 500 g
Brambory, uvařené, plátky	210 - 220 °C	10 - 12 min.	cca 500 g

\* Používejte druhy ryb vhodné k pečení, např. lososa, tuňáka, mořského dábala, okouna nebo candáta. Aby se rybí filé méně přichytávalo na pečicí ploše, můžete ho před pečením obalit v mouce. Začněte s pečením na straně s kůží a rybu obraťte pokud možno jen jednou.

\*\* Lilek před pečením osolte, nechte 30 minut stát a poté ho osušte.

<b>Pokrm</b>	<b>Teplota</b>	<b>Doba pečení</b>	<b>Množství/ tloušťka</b>
<b>Vaječné pokrmy / moučníky</b>			
Volská oka, míchaná vejce	170 - 180 °C	6 - 9 min.	6 vajec
Palačinky, americký způsob*	190 - 200 °C	2 - 3 min. z každé strany	4 ks
Crêpes*	200 - 210 °C	1 - 2 min. z každé strany	2 ks
Ovoce na plátky nebo kostky */**	180 - 190 °C	5 - 7 min.	500 g
<b>Jiné pokrmy</b>			
Kostky bílého chleba* / ***	160 °C	15 - 20 min.	150 g
Pražení piniových jader / mandlí	160 °C	5 - 7 min.	400 g
Předvařené těstoviny	200 - 210 °C	10 - 15 min.	500 g
Tofu	210 - 220 °C	3 - 5 min.	400 g

- \* Nejvhodnější je použít přepuštěné máslo.  
 \*\* Ochutťte medem nebo cukrem podle libosti.  
 \*\*\* Často obračejte.

---

## Tipy a triky

### Před tepelnou úpravou

Spotřebič byste měli vždy předehřát. I po zvýšení teploty mezi dvěma pečicími procesy byste měli počkat na zhasnutí indikátoru zahřívání.

Používejte pouze tuky a oleje vhodné pro pečení, např. rafinované rostlinné oleje nebo přepuštěné máslo.

Maso, drůbež ani ryby před pečením nesolte, aby z nich neunikaly rozpustné živiny a voda.

Maso a drůbež před pečením nebo během něho nepropichujte ani nekrájejte, aby z nich nevytékala šťáva.

### Pečení

Kousky masa, drůbeže a ryb přitiskněte kuchyňskou špachtlí na pečicí plochu. Obraťte je teprve tehdy, když se nechají snadno uvolnit z pečicí plochy, aby se neporušila masová vlákna. V opačném případě z masa může vytéct tekutina, což vede k vysušení pokrmu.

# Základní nastavení

Váš spotřebič má různá základní nastavení. Tato základní nastavení můžete přizpůsobit Vaším vlastním požadavkům.

Ukazatel	Funkce
⌘ 2	<b>Akustický signál</b> □ Potvrzovací akustický signál a signál oznamující chybu v obsluze spotřebiče je vypnutý.   Je zapnutý pouze signál oznamující chybu v obsluze spotřebiče. ⌘ Potvrzovací akustický signál a signál oznamující chybu v obsluze spotřebiče je zapnutý*
⌘ 5	<b>Délka akustického signálu timeru</b>   10 sekund* ⌘ 30 sekund ⌘ 1 minuta
⌘ 7	<b>Kombinace topných zón</b> □ Při zapnutí se zapnou obě topné zóny.   Při zapnutí je zadní topná zóna vypnutá. ⌘ Při zapnutí zůstává zachováno poslední nastavení.*
⌘ 0	<b>Uvedení do původního základního nastavení</b> □ Vypnuto   Zapnuto



\* základní nastavení



---

## Změna základních nastavení

Pečicí deska musí být vypnutá.

1. Zapněte pečicí desku.
2. V následujících 10 sekundách se dotýkejte symbolu  4 sekundy. Na levém displeji bliká  $c\vec{z}$ , na pravém displeji svítí  $\vec{z}$ .
3. Dotkněte se tolikrát symbolu , až se na levém displeji rozbliká požadovaný indikátor.
4. V zóně nastavení zvolte požadovanou hodnotu.
5. Dotýkejte se 4 sekundy symbolu .

Nastavení je uloženo.

### Vypnutí bez uložení

Pokud chcete opustit základní nastavení, vypněte pečicí desku pomocí hlavního vypínače. Provedené změny se neuloží.

# Údržba a čištění



Nepoužívejte vysokotlaké ani parní čističe.



Pozor, nebezpečí popálení! Začněte s čištěním spotřebiče teprve tehdy, když se indikátor zbytkového tepla změní z *H* na *h*.

Vyčistěte spotřebič po každém použití. Připečené zbytky pokrmů se nechají jen velmi těžko odstranit.

Větší zbytky pokrmů odstraňte kuchyňskou špachtlí.

Před dalším použitím pečlivě odstraňte zbytky čisticích prostředků.

## Čištění teplého spotřebiče

Pozor, nebezpečí popálení! Při styku horkého spotřebiče s vodou dochází ke vzniku vodní páry a horkých stříkanců.

Spotřebič nechte alespoň 15 minut vychladnout, než ho začnete čistit vodou. Používejte zejména kostky ledu. Na pečicí plochu naneste trochu mycího prostředku a nechte nečistoty odmočit (maximálně 1 hodinu).

Pozor, nebezpečí popálení! Začněte s čištěním spotřebiče teprve tehdy, když se indikátor zbytkového tepla změní z *H* na *h*.

## Čištění vychladlého spotřebiče

Na pečicí plochu naneste trochu vody a mycího prostředku tak, aby byla lehce pokrytá. Zapněte spotřebič. V zóně nastavení zvolte stupeň čištění . Nechte nečistoty odmočit (maximálně 1 hodinu). Po uvolnění nečistot můžete začít s čištěním.

## Mezičištění mezi dvěma pečicími procesy.

Pro toto čištění se hodí kostky ledu: vypněte spotřebič. Kuchyňskou špachtlí posunujte 4 - 5 kostek ledu přes horkou pečicí plochu.

Pozor! Může přitom docházet ke vzniku horké vodní páry!

Uvolněné nečistoty odstraňte kuchyňskou špachtlí a spotřebič opět zapněte. Pokrm položte na pečicí plochu teprve tehdy, až spotřebič opět dosáhne nastavené teploty.

<b>Vhodné čisticí prostředky</b>	K odstranění zbytků obsahujících tuk se nejlépe hodí mycí prostředek. V závislosti na připravovaném pokrmu mohou na pečicí ploše zůstat bělavé skvrny. Tyto skvrny nejlépe odstraníte pomocí citronové šťávy, octa nebo slabého odvápnovacího roztoku. Poté pečicí plochu ještě jednou otřete vlhkým hadříkem. Řádně odstraňte zbytky odvápnovacího roztoku.
<b>Prostředky určené k čištění ušlechtilé oceli</b>	K důkladnému vyčištění pečicí plochy a rámu pečicí desky můžete použít prostředek určený k čištění ušlechtilé oceli. Tím dostane matná ušlechtilá ocel opět lesk. Vhodný prostředek určený k čištění ušlechtilé oceli si můžete objednat u Vašeho specializovaného prodejce nebo v servisu (obj. č. 311137).
<b>Čištění rámu</b>	Rám vyčistíte měkkým hadříkem nebo houbičkou a mycím prostředkem.  Netlučte ani neškrábejte kuchyňskou špachtli na hranu spotřebiče.
<b>Sklokeramický ovládací panel a sklokeramický kryt</b>	Lehké znečištění odstraňte pomocí vlhkého hadříku nebo teplého mycího roztoku.  Zbytky mycího prostředku smyjte studenou vodou, poté plochu pečlivě vytřete dosucha.  Sklokeramický kryt nemyjte v myčce nádobí.
<b>Nevhodné čisticí prostředky</b>	Nepoužívejte chemicky agresivní čisticí prostředky jako spreje určené k čištění pečících trub nebo odstraňovače skvrn.  Nepoužívejte kovové nebo ocelové drátěnky, kovové kartáče apod.  Kromě kuchyňské špachtle mohou poškodit povrch pečicí desky i hrubé houbičky nebo abrazivní mléko, nijak ale neovlivní funkčnost pečicí desky.

# Odstranění poruch vlastními silami

Často je porucha zapříčiněna pouze nějakou maličkostí. Dbejte prosím následujících pokynů, než zavoláte zákaznický servis.

Indikátor	Porucha	Pokyny k nápravě
Žádný	Přerušený přívod elektrického proudu.	Zkontrolujte příslušnou pojistku v pojistkové skříni. Vyzkoušejte pomocí jiných elektrických spotřebičů, zda nedošlo k výpadku elektrického proudu.
<i>E</i> bliká	Ovládací panel je vlhký nebo se na něm nachází nějaký předmět.	Osušte ovládací panel nebo z něho odstraňte předmět. Poté se dotkněte libovolné ovládací plochy.
<i>E<sub>r</sub></i> + číslo	Porucha spotřebiče.	Vypněte spotřebič a opět ho zapněte. Pokud indikátor nezhasne, kontaktujte zákaznický servis.
<i>F0</i>	Porucha spotřebiče.	Vypněte spotřebič a opět ho zapněte. Pokud indikátor nezhasne, kontaktujte zákaznický servis.
<i>F4</i>	Elektronika se přehřála a vypnula spotřebič.	Počkejte, až elektronika dostatečně vychladne. Poté se dotkněte libovolné ovládací plochy.
<i>F6 / F7</i>	Porucha spotřebiče.	Vypněte spotřebič a opět ho zapněte. Pokud indikátor nezhasne, kontaktujte zákaznický servis.
<i>F8</i>	Spotřebič byl příliš dlouho v provozu a vypnul se.	Spotřebič můžete opět ihned zapnout.

---

# Autorizovaný servis

Potřebuje-li Váš spotřebič opravu, obraťte se na náš servis. Adresa a telefonní číslo nejbližšího servisního střediska naleznete v telefonním seznamu. Také uvedená servisní centra vám rádi sdělí kontakt na nejbližší servisní středisko.

## Číslo E a číslo FD

Pokud se obrátíte na náš servis, sdělte prosím číslo E a číslo FD svého spotřebiče. Typový štítek s těmito čísly najdete na spotřebiči. Abyste v případě poruchy nemuseli dlouho hledat, můžete si zde poznamenat údaje vašeho spotřebiče.

## Záruční podmínky

společnosti BSH domácí spotřebiče s.r.o.

### 1. Záruka

Na tento výrobek je v souladu § 2113 a násl. zákona č. 89/2012 Sb., občanský zákoník, v platném znění, poskytována **záruka za jakost 24 měsíců** (dále jen „záruka“), která běží zpravidla od odevzdání výrobku zákazníkovi. Pokud byla sjednána delší záruka, řídí se tato speciálními pravidly.

Záruka 24 měsíců je poskytována pouze zákazníkovi spotřebiteli a jen na výrobek **k běžnému užívání v domácnosti**. Zákazníkovi podnikateli nebo jiné právnické osobě je poskytnuta 24 měsíční záruka za předpokladu, že se koupě netýká jeho podnikatelské činnosti (např. prádelna, ubytovací služby, restaurační zařízení apod.), způsob užívání je obdobný užívání v domácnosti a výrobek není prokazatelně přetěžován (kumulativně); v ostatních případech je poskytována záruka v délce 6 měsíců. Společnost BSH domácí spotřebiče s.r.o. si vyhrazuje právo omezit plnění záruky nad rámec 6 měsíců v případě, že bude zjevné, že spotřebič není provozován v souladu s výše uvedenými podmínkami.

### 2. Pořizovací doklad a záruční list

Základním průkazem práv zákazníka je **pořizovací doklad** (paragon, faktura, leasingová smlouva apod.). Pokud byl při prodeji vydán **záruční list**, je tento součástí výrobku s výrobním číslem uvedeným na přední straně tohoto záručního listu. Nedílnou součástí záručního listu je pořizovací doklad. Zákazník si ve vlastním zájmu pořizovací doklad i záruční list pečlivě uschovává.

Bezplatný záruční servis je možno poskytnout jen v případě předložení pořizovacího dokladu nebo v případě prodloužené záruky i vyplněného záručního listu a vystaveného certifikátu, pokud byl vydán. Záruční list vyplňuje prodejce a je v zájmu zákazníka zkontrolovat správnost a úplnost uvedených údajů. Záruční list je platný pouze v originálu, na kopie nebude brán zřetel.

### 3. Uplatnění záruky

Zákazník má v rámci poskytnuté záruky právo na bezplatné, včasné a řádné odstranění reklamované vady výrobku, a to opravou, popřípadě – není-li to vzhledem k povaze (tzn. příčině i projevu) vady neúměrné – právo na výměnu výrobku nebo jeho vadné součásti. Za zákonem stanovených podmínek může být poskytnuta sleva na výrobku anebo může být výrobek vrácen.

Záruční oprava se vztahuje výhradně na vady, které vzniknou průkazně v době platné záruky. Takto vzniklé vady je oprávněn odstranit pouze **autorizovaný servis**. Uplatnit záruku může zákazník u autorizovaného servisu nebo v prodejně, kde byl výrobek zakoupen, a to bez zbytečného odkladu, nejpозději však do konce záruční doby. Zvolí-li zákazník jiný, než nejbližší autorizovaný servis, bude na něm, aby nesl v souvislosti s tím zvýšené náklady.

Autorizovaný servis posoudí oprávněnost reklamace a podle povahy vady výrobku rozhodne o způsobu řešení reklamace.

Seznam autorizovaných servisů je k dispozici na [www.siemens-home.com/cz](http://www.siemens-home.com/cz).

Doba, po kterou zákazník nemůže výrobek z důvodu vady používat, se do záruční doby nepočítá. O tuto dobu se záruční doba prodlužuje. Při výměně se **běh záruční doby** neobnovuje. Při opravě nedochází k běhu nové záruční doby týkající se opravené součásti či součástíky.

Po provedení záruční opravy je autorizovaný servis povinen vydat zákazníkovi čitelnou kopii opravního listu. **Opravní list** slouží k prokazování práv zákazníka, proto je ve vlastním zájmu zákazníka před podpisem opravního listu zkontrolovat jeho obsah a kopii opravního listu pečlivě uschovat.

Zákazník je povinen poskytnout autorizovanému servisu **součinnost** k ověření existence reklamované vady a k jejímu odstranění (včetně odpovídajícího potřebného vyzkoušení nebo demontáže výrobku).

Při uplatnění reklamace předá zákazník **výrobek čistý** v souladu s hygienickými předpisy nebo obecnými hygienickými zásadami včetně všech jeho součástí a příslušenství, umožňujících takové ověření a odstranění vady. V případě, že výrobek nedodá kompletní a je-li kompletnost výrobku nezbytná k zjištění existence reklamované vady a/nebo k jejímu odstranění, běh lhůty k vyřízení reklamace začíná až dodáním chybějících součástí.

## 4. Neoprávněnost reklamace

Reklamacie není oprávněná v případech, vznikla-li závada nebo poškození:

- a) prokazatelně nesprávným užíváním výrobku (např. v rozporu s návodem, s pokyny uvedenými na obalu výrobku či v záručním listě, užíváním v rozporu s obecně známými pravidly užívání předmětného výrobku, provedením při nesprávném napájecím napětí, připojování na nedovolené zdroje proudu, užíváním zboží v nevhodných podmínkách – vlhko, prašnost, extrémní tvrdost vody apod.) anebo jiným nesprávným jednáním uživatele (např. neodbornou instalací či zapojením);
- b) prokazatelně nedovolenými zásahy do přístroje (konstrukční nebo jiná úprava, neodborná montáž), živelnou katastrofou nebo mechanickým poškozením výrobku;
- c) nese-li předložený záruční list zjevné známky provedených změn údajů nebo je-li na výrobku odlišné výrobní číslo od toho, jež je uvedeno v záručním listě;
- d) u estetických komponentů, nezajišťujících funkčnost výrobku z důvodu:
  - transportního poškození nebo přemísťováním (poškrábání, promáčknutí, praskliny, rozbitá skla a police apod.)
  - nefunkčních estetických komponentů jako jsou madla, skla, ovládací spínače apod., které jsou důsledkem běžného opotřebení
  - změny barvy plastových komponentů (jedná se o běžný fyzikální chemický jev po čase používání)
  - vady spotřebních materiálů, u kterých je doba životnosti daná charakterem součástky (žárovky, vodní filtry, vzduchové, prachové filtry, uhlíkové filtry všeho druhu, akumulátory, baterie, apod.)
  - vady příslušenství a volitelné výbavy, způsobené nevhodnou manipulací nebo nepřiměřeným zacházením

Ze záručních oprav jsou vyloučeny případy běžné údržby nebo čištění, instalace, programování, kontroly parametrů výrobku.

## 5. Náhradní díly

Záruka na samostatně prodaný náhradní díl výrobku je poskytována v délce 6 měsíců, a to za předpokladu jeho odborné instalace.

## 6. Pozáruční servis

V případě placené pozáruční opravy provedené autorizovaným servisem se poskytuje záruka v délce 24 měsíců.

## 7. Rozšířená záruka nad rámec zákona

U spotřebičů (pračky, myčky) sériově vybavených systémem **Aqua-Stop** (patent BSH) je výrobcem poskytnuta záruka na škody způsobené chybou tohoto systému. Na tyto škody je zákazníkovi spotřebiteli poskytnuta náhrada, a to po celou dobu životnosti spotřebiče. Vyloučena je náhrada škody v případě, kdy nebyl spotřebič zapojen do elektrického obvodu pod proudem.

## 8. Upozornění pro prodejce

Prodejce je povinen vyplnit správně a úplně záruční list v den prodeje výrobku. Při případné předprodejní reklamaci je třeba předložit řádně vyplněný reklamační protokol a požizovací doklad (fakturu).

## 9. Ochrana osobních údajů

Osobní údaje zákazníka kupujícího budou použity výhradně k účelům pro zpracování objednávek a k případnému vyřízení záruky v souladu se zák. č. 101/2000 Sb., o ochraně osobních údajů.

## 10. Prohlášení o hygienické nezávadnosti výrobků

Všechny výrobky distribuované společností BSH domácí spotřebiče s.r.o. a přicházející do styku s potravinami splňují požadavky o hygienické nezávadnosti dle zákona č.258/2000 Sb., vyhlášky 38/2001 Sb. Toto prohlášení se vztahuje na všechny výrobky přicházející do styku s potravinami uvedené v aktuálním ceníku společnosti BSH domácí spotřebiče s.r.o.

### Ujištění dovozce o vydání prohlášení o shodě

Vážený zákazníku,  
dle § 13, odst.5 zákona č.22/1997 Sb. Vás ujišťujeme, že na všechny výrobky distribuované společností BSH domácí spotřebiče s.r.o. našim obchodním partnerům bylo vydáno prohlášení o shodě ve smyslu zákona č. 22/1997 Sb a nařízení vlády č. 17/2003 Sb., 616/2006 Sb. a 22/2003 Sb. a příslušných nařízení vlády. Toto ujištění dovozce o vydání prohlášení o shodě se vztahuje na všechny výrobky včetně plynových spotřebičů, které jsou obsaženy v aktuálním ceníku firmy BSH domácí spotřebiče s.r.o.

# B/S/H/

## **Kontakt na servis domácích spotřebičů SIEMENS**

BSH domácí spotřebiče s.r.o.  
Radlická 350  
158 00 Praha 5

Příjem oprav  
Tel.: +420 251 095 546  
Email: [opravy@bshg.com](mailto:opravy@bshg.com)

Objednávky příslušenství a náhradních dílů  
Tel.: +420 251 095 556  
Email: [dily@bshg.com](mailto:dily@bshg.com)

Zákaznické poradenství  
Tel.: +420 251 095 555  
Email: [siemens.spotrebice@bshg.com](mailto:siemens.spotrebice@bshg.com)

Aktuální informace o servisu naleznete na internetových stránkách [www.siemens-home.com/cz](http://www.siemens-home.com/cz).  
Zde máte možnost sjednat opravu pomocí online formuláře.



**Návod na obsluhu**

---

---

**ET 475MY11E**

---

---

Q4ACZM0117

---

# Obsah

<b>Na čo musíte dávať pozor .....</b>	<b>3</b>
Pred montážou .....	3
Bezpečnostné pokyny .....	4
Príčiny poškodenia .....	5
<b>Váš nový spotrebič .....</b>	<b>6</b>
Toto je Vaše nová doska na pečenie Teppan Yaki .....	6
Pred prvým použitím .....	6
Ovládací panel .....	7
<b>Nastavenie dosky na pečenie Teppan Yaki .....</b>	<b>8</b>
Zapnutie a vypnutie dosky na pečenie Teppan Yaki .....	8
Nastavenie teploty .....	8
Indikátor zostatkového tepla .....	9
Stupeň na udržanie teploty pokrmu .....	9
Vypnutie zadnej výhrevnej zóny .....	9
Automatické vypnutie .....	10
<b>Timer .....</b>	<b>10</b>
<b>Tabuľky a tipy .....</b>	<b>11</b>
Tabuľka nastavení .....	11
Tipy a triky .....	14
<b>Základné nastavenia .....</b>	<b>15</b>
Zmena základných nastavení .....	16
<b>Údržba a čistenie .....</b>	<b>17</b>
<b>Odstránenie porúch vlastnými silami .....</b>	<b>19</b>
<b>Autorizovaný servis .....</b>	<b>20</b>

# Na čo musíte dávať pozor

Prečítajte si prosím pozorne tento návod na obsluhu. Len tak môžete bezpečne a správne používať Váš spotrebič.

Návod na obsluhu a inštaláciu starostlivo uschovajte. Ak spotrebič predávate inej osobe, nezabudnite priložiť všetkú dokumentáciu.

## Pred montážou

### Ekologická likvidácia



Vybaľte spotrebič a obal zlikvidujte s ohľadom na životné prostredie.

Tento spotrebič je označený v súlade s európskou smernicou 2002/96/EG týkajúcou sa elektrických a elektronických starých spotrebičov (waste electrical and electronic equipment – WEEE). Táto smernica upravuje spätný odber a zhodnotenie starých spotrebičov v rámci EU.

### Poškodenie počas prepravy

Po vybalení spotrebič skontrolujte. Ak došlo k poškodeniu spotrebiča počas prepravy, nemôžete ho zapojiť.

### Pripojení k elektrickej sieti

Z bezpečnostných dôvodov môže poškodený prívodný kábel vymeniť len odborník, ktorý bol preškolený výrobcom.

### Umiestenie a pripojenie

Dbajte prosím na špeciálny návod k montáži.

Prípadné technické zmeny, tlačové chyby a odlišnosti vo vyobrazení sú vyhradené bez upozornenia. Aktuálny návod nájdete na webových stránkach [www.siemens-home.com/sk](http://www.siemens-home.com/sk).

---

## Bezpečnostné pokyny

Tento spotrebič je určený len pre použitie v domácnosti. Spotrebič používajte výhradne na prípravu pokrmov.

### Bezpečné používanie

Dospelí a deti nemôžu nikdy používať spotrebič bez dozoru,

- ak nie sú telesne alebo duševne spôsobilí alebo
- ak im chýbajú znalosti a skúsenosti, aby mohli spotrebič správne a bezpečne používať.

Nedopustíte, aby sa deti hrali so spotrebičom.

Spotrebič neuvádzajte do prevádzky pomocou externých spínacích hodín alebo externého systému diaľkového riadenia.

### Prehriaty olej a tuk

Spotrebič používajte len na prípravu pokrmov priamo - bez hrnca alebo panvice - na ploche na pečenie.

Pozor, nebezpečenstvo požiaru! Prehriaty olej alebo tuk sa rýchlo vznietí. Nikdy nenechávajte horúci olej alebo tuk bez dozoru. Horiaci olej alebo tuk nikdy nehaste vodou. Uduste plamene porievkou. Vypnite spotrebič.

### Horúci spotrebič

Pozor, nebezpečenstvo popálenia! Spotrebič sa počas prevádzky zahrieva. Udržujte deti v bezpečnej vzdialenosti!

Pozor, nebezpečenstvo požiaru! Nikdy nepoužívajte spotrebič ako odkládaciu plochu! Na horúcu plochu a pečenie nikdy nedávajte predmety z plastu alebo s plastovým úchytom.

Pozor, nebezpečenstvo požiaru! V priehradkách alebo políčkach pod spotrebičom nikdy neuchovávajte horľavé predmety (napr. čistiace prostriedky, spreje).

Nebezpečenstvo elektrického skratu! Nikdy nevedzte prípojný kábel elektrospotrebičov cez horúci spotrebič. Káblová izolácia by sa mohla roztaviť.

<b>Sklokeramický kryt</b>	Pozor, nebezpečenstvo popálenia! Sklokeramický kryt nasadíte až po úplnom vychladnutí spotrebiča. Nikdy neuvádzajte do prevádzky spotrebič s nasadeným krytom.
<b>Čistenie</b>	Po použití spotrebič vypnite. Vychladlý spotrebič vyčistíte po každom použití.  Na čistenie nepoužívajte vysokotlakové ani parné čističe.
<b>Opravy</b>	Neodborné opravy sú nebezpečné. Nebezpečenstvo úrazu elektrickým prúdom! Len nami vyškolený technik zo zákazníckeho servisu môže uskutočňovať opravy.  Ak sa vyskytne v spotrebiči chyba, vypnite poistku v poistkovej skrini. Kontaktujte zákaznický servis.

---

## Príčiny poškodenia

### Plocha na pečenie z ušľachtilej ocele

Plocha na pečenie z ušľachtilej ocele je robustná a hladká, ale časom sa na nej objavia stopy používania, ako na dobrej liatinovej panvici. Tieto stopy ale neovlivňujú funkčnosť plochy na pečenie. Ľahké žltavé zafarbenie plochy na pečenie z ušlechtiléj ocele je úplne normálne.

Na ploche na pečenie z ušľachtilej ocele nekrájajte potraviny nožom, mohli by ste plochu na pečenie poškríbať. Na obrátenie pokrmov používajte kuchynskú špachtľu.

Dôležité: Nebúchajte kuchynskou špachtľou po ploche na pečenie, mohli by ste ju poškríbať.

### Tvrde a špicaté predmety

Ak na ovládací panel alebo sklokeramický kryt spadnú tvrdé alebo špicaté predmety, môžu spôsobiť poškodenie.

### Sklokeramický kryt

Sklokeramický kryt nasadíte až po úplnom vychladnutí spotrebiča. Nikdy nezapínajte spotrebič s nasadeným krytom. Nepoužívajte kryt ako odkládaciu plochu alebo plochu na udržovanie teploty.

---

## Pred prvým použitím

### Prvé zahriatie spotrebiča

Pred prvým použitím plochu na pečenie poriadne vyčistite. Potom naprázdno zahrievajte dosku na pečenie Teppan Yaki 30 minút na 240 °C. Tým odstránite vôňu novoty.

---

## Váš nový spotrebič

Tu sa zoznámite s Vaším novým spotrebičom a obdržíte informácie týkajúce sa príslušenstva dodaného spolu so spotrebičom.

---

### Toto je Vaše nová doska na pečenie Teppan Yaki

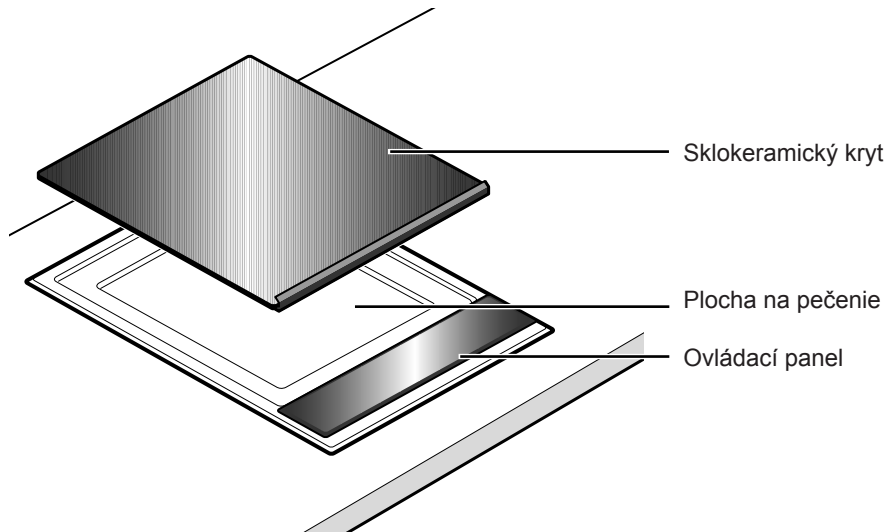

## Ovládací panel

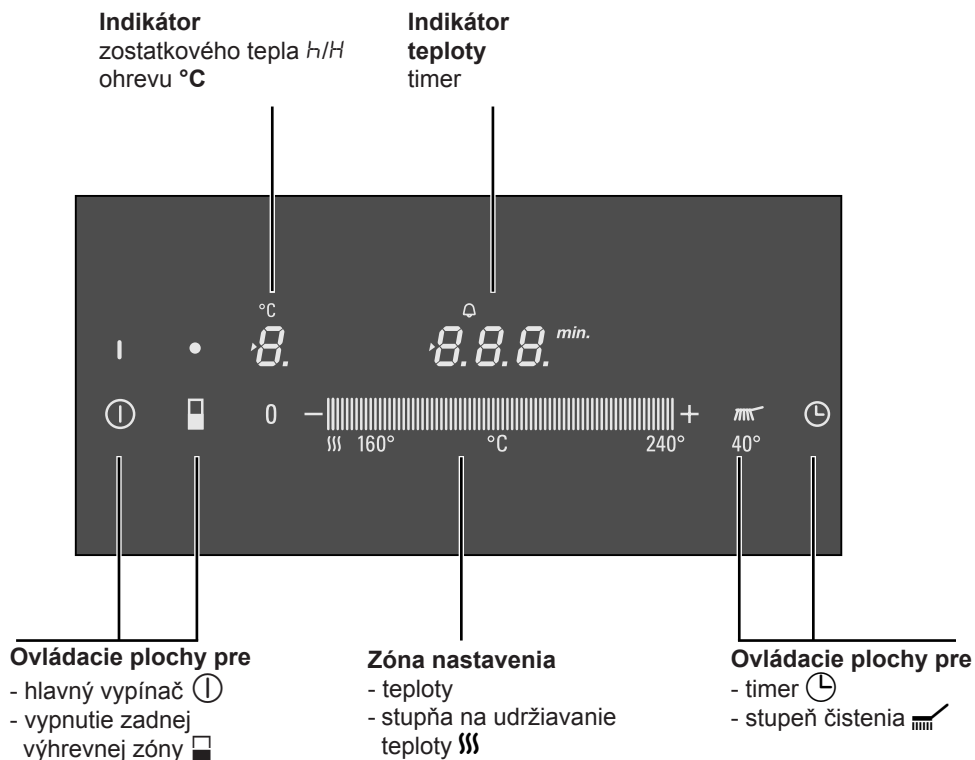

### Ovládacie plochy

Ak sa dotknete symbolu, aktivujete príslušnú funkciu.

### Pokyn

Ovládacie plochy vždy udržiavajte suché. Vlhkosť negatívne ovplyvňuje ich funkciu.

# Nastavenie dosky na pečenie Teppan Yaki

## Zapnutie a vypnutie dosky na pečenie Teppan Yaki

Dosku na pečenie zapnete a vypnete pomocou hlavného vypínača.

Zapnutie: Dotknite sa symbolu ①. Indikátor nad hlavným vypínačom svieti. Doska na pečenie je teraz pripravená na prevádzku.

Vypnutie: Dotýkajte sa symbolu ①, kým indikátor nad hlavným vypínačom nezhasne. Indikátor zostatkového tepla svieti ďalej, kým doska na pečenie dostatočne nevychladne.

## Pokyn

Varný panel sa automaticky vypne, ak je nastavená teplota na stupeň 0 dlhšie ako 20 sekúnd.

## Nastavenie teploty

V zóne nastavení zvolte požadovanú teplotu.

Doska na pečenie musí byť zapnutá.

1. Nastavte požadovanú teplotu. Posúva sa po zóne nastavení, kým sa na displeji nezobrazí požadovaná teplota.
2. Počkajte, kým doska na pečenie nedosiahne požadované teploty a nezaznie akustický signál. Indikátor zahrievania zhasne. Teraz môžete položiť pripravené potraviny na plochu na pečenie.

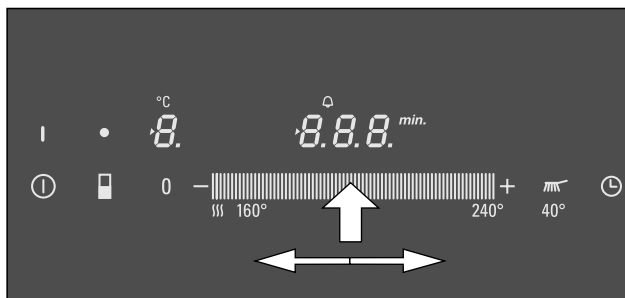



---

## Indikátor zostatkového tepla

Doska na pečenie je vybavená dvojstupňovým indikátorom zostatkového tepla.

Ak sa na indikátore zobrazí *H*, je doska na pečenie ešte horúca. Keď sa doska na pečenie ochladí, indikátor sa zmení na *h*. Indikátor zhasne, keď doska na pečenie dostatočne vychladne.

S čistením dosky na pečenie začnite až vtedy, keď sa indikátor zostatkového tepla zmení z *H* na *h*.

---

## Stupeň na udržiavanie teploty pokrmu

Doska na pečenie musí byť zapnutá.

V zóne nastavenia zvolte stupeň na udržiavanie teploty pokrmu.

Funkcia udržiavania teploty nie je vhodná pre veľké množstvá pokrmu. Pokrm by sa mal celý dotýkať plochy, aby nevychladol. Nenechávajte udržiavať teplotu pokrmu veľmi dlho, inak by sa mohol vysušiť.

---

## Vypnutie zadnej výhrevnej zóny

Pri príprave malého množstva pokrmu môžete použiť len prednú výhrevnú zónu. Pritom môže zadná polovica plochy na pečenie slúžiť na udržiavanie teploty pokrmu.

Doska na pečenie musí byť zapnutá.  
Dotknite sa symbolu . Indikátor nad symbolom svieti.  
Zadná výhrevná zóna je teraz vypnutá.

Pri ďalšom zapnutí spotrebiča zostane tento stav uložený. Toto nastavenie môžete zmeniť v základných nastaveniach.

---

## Automatické vypnutie

Ak je doska na pečenie veľmi dlho v prevádzke a Vy nezmeníte nastavenie, aktivuje sa funkcia automatického vypnutia.

Preruší sa ohrev. Na displeji striedavo blikajú  $F$  a  $B$ .

Ak sa dotknete ľubovoľnej ovládacej plochy, indikátor zmizne. Môžete znovu nastaviť dosku na pečenie.

Aktivácia funkcie automatického vypnutia závisí na nastavenej teplote.



---

## Timer

Timer môžete používať ako kuchyskú minútku. Timer nezapína ani nevypína dosku na pečenie.

Pomocou timera môžete nastaviť dobu tepelnej úpravy až 99 minút. Timer môžete používať aj pri vypnutej doske na pečenie.

### Nastavenie

1. Dotýkajte sa symbolu , kým sa nerozsvieti indikátor . Na indikátore prr timer svieti .
2. V zóne nastavenia zvolte požadovanú dobu.

### Po uplynutí doby

Po uplynutí nastavenej doby budete počuť akustický signál. Na indikátore pre timer svieti . Po 10 sekundách indikátor zhasne.

### Oprava doby nastavenia

Dotknite sa symbolu , v zóne nastavení znovu zadajte novú dobu.

### Predčasné vypnutie timeru

Dotknite sa symbolu , v zóne nastavenia zvolte 0.

# Tabuľky a tipy

## Tabuľka nastavení

Údaje uvedené v tabuľkách sú len orientačné a platí pre predhriaty spotrebič. Hodnoty sa môžu mierne líšiť v závislosti na druhu a množstve upravovaných potravín.

Potraviny určené na pečenie položte na plochu na pečenie až vtedy, keď uplynie doba potrebná na predhriatie spotrebiča.

Potraviny	Teplota	Doba pečenia	Množstvo/ hrúbka
<b>Mäso / hydina</b>			
Hovädzí steak, stredne prepečený*	opečenie 230 - 240 °C pečenie 180 °C	2 - 3 min. z každej strany 5 - 7 min.	cca 2 cm
Steak z bravčovej krkovickej (bez kosti)	210 - 220 °C	15 - 20 min.	cca 2 cm
Bravčové medailónky**	170 - 180 °C	13 - 17 min.	max. 2 cm
Bravčový alebo teľací razeň, obalovaný***	190 - 200 °C	10 - 13 min.	0,5 - 1 cm
Morčací steak	210 - 220 °C	8 - 15 min.	1 - 1,5 cm
Plátok z kuracích prs	180 - 190 °C	15 - 20 min.	2,5 - 3 cm
Mäsové knedličky marinované, hovädzie alebo bravčové****	200 - 210 °C	8 - 10 min.	600 - 700 g
Knedličky z morčacích prs****	180 - 190 °C	7 - 9 min.	600 - 700 g
Mleté mäso	230 - 240 °C	9 - 11 min.	cca 600 g
Hamburger	180 - 190 °C	13 - 16 min.	max. 1 cm

\* Napr. steak z roštenky, medzirebra alebo sviečkovej. Steak je stredne prepečený, keď z neho vyteká šťava.

\*\* Pevne pritlačte na plochu na pečenie, niekoľkokrát obráťte.

\*\*\* Použite dostatečné množstvo oleja, aby trojbol nevyschol a nepripálil sa.

\*\*\*\* Knedličky mäsa alebo hydiny dobre rozložte na plochu na pečenie, nemely by sa dotýkať.

Potraviny	Teplota	Doba pečenia	Množstvo/ hrúbka
<b>Ryby</b>			
Rybie filé*	190 - 200 °C	7 - 10 min.	cca 2 cm
Steak z lososa	170 - 180 °C	18 - 20 min.	cca 3 cm
Steak z tuniaka	190 - 200 °C	18 - 20 min.	cca 3 cm
Krevety	210 - 220 °C	8 - 10 min.	á 30 g
<b>Zelenina</b>			
Mrkva, nakrájaná na hranolky	190 - 200 °C	6 - 8 min.	cca 500 g
Prúžky papriky	200 - 210 °C	4 - 6 min.	cca 500 g
Ľuľok, plátky**	200 - 210 °C	6 - 8 min.	cca 500 g
Cuketa, plátky	190 - 200 °C	6 - 8 min.	cca 500 g
Cibuľové krúžky	190 - 210 °C	5 - 7 min.	cca 500 g
Šampióny, plátky	230 - 240 °C	10 - 12 min.	cca 500 g
Zemiaky, uvarené, plátky	210 - 220 °C	10 - 12 min.	cca 500 g

\* Používajte druhy rýb vhodné na pečenie, napr. lososa, tuniaka, morského diabla, ostriež alebo candáta. Aby sa rybie filé nelepilo na ploche na pečenie môžete ho pred pečením obaliť v múke. Začnite s pečením na strane s kožou a rybu obráťte ak je to možné len raz.

\*\* Ľuľok pred pečením osolte, nechajte 30 minút stáť a potom ho osušte.

Potraviny	Teplota	Doba pečenie	Množstvo/ hrúbka
<b>Vaječné pokrmy / múčniky</b>			
Volské oči, miešané vajcia	170 - 180 °C	6 - 9 min.	6 vajec
Palacinky, americký spôsob*	190 - 200 °C	2 - 3 min. z každej strany	4 ks
Crêpes*	200 - 210 °C	1 - 2 min. z každej strany	2 ks
Ovocie, plátky alebo kocky* / **	180 - 190 °C	5 - 7 min.	500 g
<b>Iné pokrmy</b>			
Kocky bieleho chleba* / ***	160 °C	15 - 20 min.	150 g
Praženie píniových jadier / mandlí	160 °C	5 - 7 min.	400 g
Předvařené těstoviny	200 - 210 °C	10 - 15 min.	500 g
Tofu	210 - 220 °C	3 - 5 min.	400 g

\* Najvhodnejšie je použiť prepustené maslo.

\*\* Ochutťe medom alebo cukrom podľa chuti.

\*\*\* Často obracajte.

---

## Tipy a triky

### Pred tepelnou úpravou

Spotřebič by ste mali vždy predhriať. Aj po zvýšení teploty medzi dvoma procesmi na pečenie by ste mali počkať na zhasnutie indikátora zahrievania.

Používajte len tuky a oleje vhodné pre pečenie, napr. rafinované rastlinné oleje alebo prepustené maslo.

Mäso, hydina ani ryby pred pečením nesoľte, aby z nich neunikaly rozpustné živiny a voda.

Mäso a hydina pred pečením alebo počas neho neprepichujte ani nekrájajte, aby z nich nevytekala šťava.

### Pečenie

Kúsky mäsa, hydiny a rýb pritlačte kuchynskou špachtľou na plochu na pečenie. Obráťte ich až vtedy, keď sa nechajú ľahko uvoľniť z plochy na pečenie, aby ste neporušili mäsové vlákna. V opačnom prípade z mäsa môže vyteciť tekutina, čo vedie k vysušeniu pokrmu.

# Základné nastavenia

Váš spotrebič má rôzne základné nastavenia. Tieto základné nastavenia môžete prispôsobiť Vaším vlastným požiadavkom.



Ukazateľ	Funkcia
c 2	<b>Akustický signál</b> <input type="checkbox"/> Potvrzovací akustický signál a signál oznamujúci chybu v obsluhu spotrebiča je vypnutý.   Je zapnutý len signál oznamujúci chybu v obsluhu spotrebiča. <input checked="" type="checkbox"/> Potvrzovací akustický signál a signál oznamujúci chybu v obsluhu spotrebiča je zapnutý*
c 5	<b>Dĺžka akustického signálu timera</b>   10 sekúnd* <input checked="" type="checkbox"/> 30 sekúnd <input type="checkbox"/> 1 minúta
c 7	<b>Kombinácia výhrevných zón</b> <input type="checkbox"/> Pri zapnutí hrejú obidve výhrevné zóny.   Pri zapnutí je zadná výhrevná zóna vypnutá. <input checked="" type="checkbox"/> Pri zapnutí zostáva zachované posledné nastavenie.*
c 0	<b>Uvedenie do pôvodného základného nastavenia</b> <input type="checkbox"/> Vypnuté   Zapnuté

\* základné nastavenia

---

## Zmena základných nastavení

Doska na pečenie musí byť vypnutá.

1. Zapnite dosku na čistenie.
2. Počas nasledujúcich 10 sekúnd sa dotýkajte symbolu  4 sekundy. Na ľavom displeji bliká  $c^2$ , na pravom displeji svieti  $2$ .
3. Dotknite sa toľkokrát symbolu , pokým sa na ľavom displeji rozblíkajú požadovaný indikátor.
4. V zóne nastavenia zvolte požadovanú hodnotu.
5. Dotýkajte sa aspoň 4 sekundy symbolu .

Nastavenie je uložené.

### Vypnutie bez uloženia

Ak chcete opustiť základné nastavenie, vypnite dosku na pečenie pomocou hlavného vypínača. Uskutočnené zmeny se neuložia.



# Údržba a čistenie



Nepoužívajte vysokotlakové ani parné čističe.



Pozor, nebezpečenstvo popálenia! Začnite s čistením spotrebiča až vtedy, keď sa indikátor zostatkového tepla zmení z *H* na *h*.

Vyčistite spotrebič po každom použití. Pripečené zvyšky pokrmov sa nechajú len veľmi ťažko odstrániť.

Väčšie zvyšky pokrmov odstráňte kuchynskou špachtľou.

Pred ďalším použitím pozorne odstráňte zvyšky čistiacich prostriedkov.

## Čistenie teplého spotrebiča

Pozor, nebezpečenstvo popálenia! Pri styku horúceho spotrebiča s vodou dochádza k vzniku vodnej pary a horúcich striekancov.

Spotrebič nechajte aspoň 15 minút vychladnúť, kým ho začnete čistiť vodou. Používajte hlavne kocky ľadu. Na plochu na pečenie naneste trochu čistiaceho prostriedku a nechajte nečistoty odmočiť (maximálne 1 hodinu).

Pozor, nebezpečenstvo popálenia! Začnite s čistením spotrebiča až vtedy, keď sa indikátor zostatkového tepla zmení z *H* na *h*.

## Čistenie vychladnutého spotrebiča

Na plochu na pečenie naneste trochu vody a čistiaceho prostriedku tak, aby bola ľahko pokrytá. Zapnite spotrebič. V zóne nastavenia zvolte stupeň čistenia . Nechajte nečistoty odmočiť (maximálne 1 hodinu). Po uvoľnení nečistôt môžete začať s čistením.

## Medzičistenie medzi dvoma procesmi pečenia.

Pre toto čistenie sa hodia kocky ľadu: vypnite spotrebič. Kuchynskou špachtľou posúvajte 4 - 5 kociek ľadu cez horúcu plochu na pečenie. Pozor! Môže pritom dochádzať k vzniku horúcej vodnej pary!

Uvoľnené nečistoty odstráňte kuchynskou špachtľou a spotrebič opäť zapnite. Pokrm položte na plochu na pečenie až potom, keď spotrebič opäť dosiahne nastavené teploty.

## **Vhodné čistiace prostriedky**

Na odstránenie zvyškov obsahujúcich tuk sa najlepšie hodí čistiaci prostriedok. V závislosti na pripravovanom pokrme môžu na ploche na pečenie zostať škvŕny. Tieto škvŕny najlepšie odstránite pomocou citrónovej šťavy, octu alebo slabého odvápnovacieho roztoku. Potom plochu na pečenie ešte raz utrite vlhkou tkaninou. Poriadne odstráňte zvyšky odvápnovacieho roztoku.

## **Prostriedky určené na čistenie ušľachtilej ocele**

K dôkladnému vyčisteniu plochy na pečenie a rámu dosky na pečenie môžete použiť prostriedok určený na čistenie ušľachtilej ocele. Tým dostane matná ušľachtilá oceľ opäť lesk. Vhodný prostriedok určený na čistenie ušľachtilej oceli si môžete objednať u Vášho špecializovaného predajcu alebo v servise (obj. č. 311137).

## **Čistenie rámu**

Rám vyčistíte mäkkou tkaninou alebo špongiou a čistiacim prostriedkom.

Nebúchajte ani neškrabte kuchynskou špachtľou na hranu spotrebiča.

## **Sklokeramický ovládací panel a sklokeramický kryt**

Ľahké znečistenie odstráňte pomocou vlhkej tkaniny alebo teplého čistiaceho roztoku.

Zvyšky čistiaceho prostriedku umyte studenou vodou, potom plochu vytrite do sucha.

Sklokeramický kryt neumývajte v umývačke na riad.

## **Nevhodné čistiace prostriedky**

Nepoužívajte chemicky agresívne čistiace prostriedky ako spreje určené na čistenie rúr na pečenie alebo odstraňovače škvŕn.

Nepoužívajte kovové alebo oceľové drôtenky, kovové kefkы a pod.

Okrem kuchynskej špachtle môžu poškodiť povrch dosky na pečenie aj hrubé špongie alebo abrazívne mlieko, neovplyvní sa tým funkčnosť dosky na pečenie.

# Odstránenie porúch vlastnými silami

Často je porucha zapríčinená len nejakou maličkosťou. Dbajte prosím na nasledujúce pokyny, kým zavoláte zákaznícky servis.

Indikátor	Porucha	Pokyny k náprave
Žiadny	Prerušený prívod elektrického prúdu.	Skontrolujte príslušnú poistku v skrini na poistky. Vyskúšajte pomocou iných elektrických spotrebičov, či nedošlo k výpadku elektrického prúdu.
<i>E</i> bliká	Ovládací panel je vlhký alebo sa na ňom nachádza nejaký predmet.	Osušte ovládací panel alebo z neho odstráňte predmet. Potom sa dotknite ľubovoľnej ovládacej plochy.
<i>E<sub>r</sub></i> + číslo	Porucha spotrebiča.	Vypnite spotrebič a opäť ho zapnite. Ak indikátor nezhasne, kontaktujte zákaznícky servis.
<i>F0</i>	Porucha spotrebiča.	Vypnite spotrebič a opäť ho zapnite. Ak indikátor nezhasne, kontaktujte zákaznícky servis.
<i>F4</i>	Elektronika sa prehriala a vypla spotrebič.	Počkajte, kým elektronika dostatečne vychladne. Potom sa dotknite ľubovoľnej ovládacej plochy.
<i>F6 / F7</i>	Porucha spotrebiča.	Vypnite spotrebič a opäť ho zapnite. Ak indikátor nezhasne, kontaktujte zákaznícky servis.
<i>F8</i>	Spotrebič bol veľmi dlho v prevádzke, a preto sa vypol.	Spotrebič môžete opäť ihneď zapnúť.

---

# Autorizovaný servis

Ak potrebuje Váš spotrebič opravu, obráťte sa na náš servis. Adresa a telefónne číslo najbližšieho servisného strediska nájdete v telefónnom zozname. Tiež uvedené servisné centrá vám radi poskytnú kontakt na najbližšie servisné stredisko.

## Číslo E a číslo FD

Ak sa obrátite na náš servis, poskytnite prosím číslo E a číslo FD svojho spotrebiča. Typový štítok s týmito číslami nájdete na spotrebiči. Aby ste v prípade poruchy nemuseli dlho hľadať, môžete si tu poznamenať údaje vášho spotrebiča.

Dovozca: **BSH domáci spotrebiče s.r.o.**  
Radlická 350  
158 00 Praha 5

Výrobok:	Produktové číslo: E-Nr.
	Poradové číslo: FD
Dátum predaja, pečiatka, podpis	Dátum montáže, pečiatka, podpis

Predajca je povinný úplne a čitateľne vyplniť všetky požadované údaje v záručnom liste v deň predaja spotrebiča. Neoddeliteľnou súčasťou tohto záručného listu je daňový doklad o predaji výrobku.

Záručný list je dokladom práv spotrebiteľa v zmysle Občianskeho zákonníka. Je súčasťou výrobku s výrobným číslom uvedeným na prednej strane tohto záručného listu, zvlášť v prípadoch dlhších než zákonom daná záručná lehota je záručný list jedným z dokázateľných prostriedkov práv užívateľa. Je v záujme spotrebiteľa, aby si skontroloval správnosť a úplnosť všetkých uvedených údajov, ako i to, či dostal od predajcu záručný list so správnym označením pre uvedený druh výrobku.

Odporúča sa, aby výrobky montoval a uviedol do prevádzky autorizovaný servis, ktorý poskytuje záruku odbornej montáže, predvedenie a preskúšanie výrobku.

Montáž a inštalácia spotrebiča musí byť vykonaná v súlade s vyhláškou ÚBP SR č. 718/2002 Z. z. súvisiacich predpisov a noriem v platnom znení.

Pred montážou výrobku je nutné, aby boli splnené všetky podmienky pre pripojenie na inžinierske siete podľa platných noriem a podľa návodu na použitie.

### Zápisy o uskutočnených opravách:

Dátum objed. opravy	Dátum dokončenia	Číslo oprav. listu	Stručný opis poruchy

## Upozornenie pre predajcov

Predajca je povinný dať zákazníkovi platný doklad o predaji, kde bude uvedený dátum predaja a označenie spotrebiča, a súčasťou dokladu o kúpe tovaru je správne a úplne vyplnený záručný list v deň predaja výrobku. V prípade predpredajnej reklamácie je potrebné predložiť riadne vyplnený reklamačný protokol.

### Záručné podmienky

- na výrobok sa poskytuje záručná lehota **24 mesiacov** odo dňa zakúpenia výrobku kupujúcim
- spotrebiteľ je oprávnený chybu vytknúť do šiestich mesiacov od jej zistenia, najneskôr však do uplynutia záručnej lehoty
- pri reklamácií je podmienkou predložiť platný daňový doklad o kúpe výrobku (napr. pokladničný blok, faktúru a pod.)
- ak je výrobok používaný na iný než výrobcom stanovený účel alebo je výrobok používaný v rámci predmetu obchodnej činnosti, poskytuje sa záručná lehota 6 mesiacov odo dňa zakúpenia, keďže spotrebiče sú určené výhradne na použitie v domácnosti
- za chybu výrobku sa nepovažuje jeho nadmerné opotrebovanie a z toho vyplývajúce absencie niektorých pôvodných vlastností, ktoré boli spôsobené napr. zanedbaním bežnej údržby, čistenia, nadmerným používaním výrobku
- záručná lehota neplynie počas obdobia, keď kupujúci nemôže užívať tovar pre jeho chyby, za ktoré zodpovedá predávajúci
- ak nebude zistená žiadna porucha, na ktorú sa vzťahuje bezplatná záručná oprava, alebo bude zistená porucha nezavinená výrobcom, hradí náklady spojené s vyslaním servisného technika osoba, ktorá uplatnila nárok na túto opravu
- záručné opravy vykonávajú autorizované servisné strediská podľa zoznamu uvedeného v tomto záručnom liste

### Právo na bezplatnú opravu výrobku na náklady BSH domáci spotrebiče s.r.o., organizačná zložka Bratislava, zaniká, ak:

- je nečitateľný výrobný štítok alebo na výrobku chýba,
- údaje na doklade o predaji sa líšia od údajov uvedených na výrobnom štítku spotrebiča,
- výrobok bol namontovaný v rozpore s návodom na montáž, prípadne nebol dodržaný súlad s platnými STN alebo s návodom na obsluhu,
- výrobok bol neodborne namontovaný alebo nebol uvedený do prevádzky organizáciou oprávnenou v zmysle vyhlášky ÚBP SR č. 718/2002 Z. z., platí pre plynové spotrebiče a spotrebiče s elektrickým napájaním 400 V, ako i pre spotrebiče dodávané bez elektrického kábla, prípadne bez elektrickej koncovky,
- bola vykonaná konštrukčná zmena alebo zásah do výrobku neoprávnenou osobou,
- porucha na výrobku vznikla použitím neoriginálnych náhradných dielov alebo príslušenstva,
- ide o poškodenie: mechanické, nadmernou záťažou, v dôsledku vodného kameňa, neodborného zapojenia, živelnou pohromou, vonkajšími vplyvmi a pod.

### Vyhlasenie o hygienickej neškodnosti výrobku

**Všetky výrobky** distribuované spoločnosťou BSH domáci spotrebiče s.r.o., organizačná zložka Bratislava, prichádzajúce do styku s potravinami **spĺňajú požiadavky** o hygienickej neškodnosti podľa **európskej normy EC 1935/2004**. Toto vyhlásenie sa vzťahuje na všetky výrobky prichádzajúce do styku s potravinami uvedené v aktuálnom cenníku BSH domáci spotrebiče s.r.o., organizačná zložka Bratislava.



Symbol uvedený na výrobku alebo jeho obale upozorňuje na to, že výrobok po skončení jeho životnosti nepatrí k bežnému domácejmu odpadu, ale ho treba odovzdať do špeciálnej zberne odpadu na recyklovanie elektrických alebo elektronických spotrebičov. Vašou podporou správnej likvidácie pomáhate opäť získať cenné suroviny a chrániť tak životné prostredie. Ďalšie informácie o recyklovaní tohto výrobku získate na miestnom úrade, v zberni odpadu alebo v združení Envidom, ktoré zabezpečuje zber, prepravu, spracovanie, recykláciu a ekologické zneškodňovanie elektroodpadu v zmysle zákona.

## **Uistenie dovozcu o vydaní vyhlásenia o zhode**

Vážený zákazník,

Podľa zákona č. 264/1999 Z. z. Vás uistujeme, že na všetky výrobky distribuované spoločnosťou BSH domáci spotrebiče s. r. o. našim obchodným partnerom, bolo vydané prehlásenie o zhode v zmysle zákona č. 264/1999 Z. z. a príslušných nariadení vlády. Toto uistenie dovozcu o vydaní prehlásenia o zhode sa vzťahuje na všetky výrobky vrátane plynových spotrebičov, ktoré sú obsiahnuté v aktuálnom cenníku firmy BSH domáci spotrebiče s. r. o.

## **Kontakt na servis domácich spotrebičov SIEMENS**

### **Dodávateľ:**

BSH domácí spotřebiče s.r.o.- organizačná zložka Bratislava

BSH domácí spotřebiče s.r.o.  
Radlická 350  
158 00 Praha 5

### **Príjem opráv:**

Tel.: +421 244 450 808  
Email: **opravy@bshg.com**

### **Objednávky príslušenstva a náhradných dielov:**

Tel.: +421 244 452 041  
Email: **dily@bshg.com**

### **Zákaznícke poradenstvo:**

Tel.: +421 244 452 041  
Email: **siemens.spotrebice@bshg.com**

Aktuálne informácie o servise nájdete na internetových stránkach **[www.siemens-home.com/sk](http://www.siemens-home.com/sk)**.

Tu máte možnosť si dojednať opravu pomocou online formulára.