

HK884400FS

Návod k použití

**Sklokeramická
indukční varná deska**

Děkujeme, že jste si vybrali jeden z našich vysoce kvalitních výrobků.

Přečtěte si prosím pozorně tento návod k použití, abyste zajistili optimální a správný chod svého spotřebiče. Najdete v něm rady k dokonalému a co nejúčinnějšímu používání spotřebiče. Doporučujeme vám, abyste návod uložili na bezpečném místě, a mohli ho kdykoliv znovu použít. Předajte ho prosím i případnému dalšímu majiteli spotřebiče.

Přejeme vám s novým spotřebičem hodně radosti.

Obsah

Bezpečnostní informace	2	Zablokování / odblokování ovládacího panelu	11
Instalace	4	Dětský zámek	12
Popis spotřebiče	6	Vypnutí a zapnutí zvukového signálu	12
Použití spotřebiče	9	Užitečné rady a tipy	12
Zapnuto a vypnuto	9	Čištění a údržba	14
Automatické vypnutí	9	Co dělat, když...	15
Volba jazyka	9	Poznámky k ochraně životního prostředí	16
Nastavení teploty	10	Obalový materiál	16
Automatický ohřev	10		
Zapnutí a vypnutí funkce Zvýšení výkonu	10		
Použití časovače	11		
STOP+GO	11		

Změny vyhrazeny



Bezpečnostní informace



Přečtěte si pečlivě tento návod ještě před instalací spotřebiče a jeho prvním použitím k zajištění bezpečného a správného provozu. Tento návod k použití vždy uchovejte spolu se spotřebičem, i při případném stěhování nebo prodeji. Uživatelé musí dokonale seznámeni s obsluhou a bezpečnostními funkcemi spotřebiče.

Všeobecné bezpečnostní informace



UPOZORNĚNÍ

Tento spotřebič nesmějí používat osoby (včetně dětí) se sníženými fyzickými, smyslovými nebo duševními schopnostmi, nebo bez patřičných zkušeností a znalostí. Spotřebič mohou používat jen v případě, že je sledují osoby odpovědné za jejich bezpečnost, nebo jim dávají příslušné pokyny k použití spotřebiče.

Dětská pojistka

- Tento spotřebič směji používat pouze dospělí. Na děti je třeba dohlédnout, aby si se spotřebičem nehrály.
- Všechny obaly uschovejte z dosahu dětí. Hrozí nebezpečí udušení.
- Nedovolte dětem, aby se přibližovaly k zapnutému spotřebiči.



UPOZORNĚNÍ

Zapněte dětskou pojistku, aby malé děti nebo domácí zvířata nemohly spotřebič náhodně zapnout.

Bezpečnost při provozu

- Před prvním použitím odstraňte ze spotřebiče všechny obaly, nálepky a folie.
- Po každém použití nastavte varné zóny do polohy "vypnuto".
- Nebezpečí popálení! Na varný povrch nedávejte kovové předměty jako příbory nebo pokličky, protože by se mohly zahřát na vysokou teplotu.
- Uživatelé s kardiostimulátory se nesmějí horní částí těla přiblížit k zapnuté indukční varné zóně blíže než na 30 cm.



UPOZORNĚNÍ

Nebezpečí požáru! Přehřáté tuky a oleje se mohou velmi rychle vznítit.

Správné používání spotřebiče

- Při vaření spotřebič vždy sledujte.
- Používejte ho jen pro vaření v domácnosti.
- Nepoužívejte ho jako pracovní nebo odkládací plochu.
- Nenechávejte na ovládacím panelu horké nádoby, mohla by se poškodit elektronika.
- Nepokládejte vysoce hořlavé materiály, kapaliny nebo předměty, které by se mohly roztavit (z plastu nebo hliníku) na spotřebič nebo do jeho blízkosti, ani je na něm neskladujte.
- Při připojování spotřebiče do nejbližší sít'ové zásuvky buďte opatrní. Dbejte na to, aby se elektrické přívodní kabely nedotýkaly spotřebiče nebo horkého nádobí. Elektrické kabely nesmí být zamotané.

Rady k ochraně spotřebiče před poškozením

- Jestliže na sklokeramickou desku spadne nádobí nebo jiný předmět, může se povrch poškodit.
- Nádoby vyrobené z litiny, hliníkové slitiny nebo s poškozeným dnem mohou při posouvání po povrchu sklokeramickou desku poškrábat.
- Nechcete-li nádobí a sklokeramickou desku poškodit, nenechávejte hrnce a pánve vypražit do sucha.
- Nepoužívejte varné zóny s prázdnými nádobami nebo zcela bez nádob.
- Žádnou část spotřebiče nezakrývejte alobalem.
- Nepokládejte horké nádobí na displej, ani když je spotřebič vypnutý. Hrozí nebezpečí vyblednutí nebo poškození displeje. Jestliže je na displeji nádobí, zazní zvukový signál.

- Nezakrývejte větrací otvor o velikosti 5 mm mezi pracovní deskou a přední částí spotřebiče umístěného pod ní.



UPOZORNĚNÍ

Jestliže povrch praskne, odpojte spotřebič od elektrické sítě, aby nedošlo k úrazu elektrickým proudem.



Instalace



Před instalací si poznamenejte údaje z výrobního štítku:

- Označení modelu (Modell).....
- Číslo výrobku (Prod. Nr.)
- Sériové číslo (Ser. Nr.)

Výrobní štítek je umístěný na spodní části spotřebiče.

Modell HK884400FS	Prod.Nr. 949 593 309 00
Typ 58 GBD C3 AU	220-240 V 50-60-Hz Induction 7,4 kW
Made in Germany	Ser.Nr. 7,4 kW
AEG-ELECTROLUX	CE  

Bezpečnostní pokyny



UPOZORNĚNÍ

Jejich přečtení je bezpodmínečně nutné!

Ujistěte se, že se spotřebič při dopravě nepoškodil. Poškozený spotřebič nezapojte. V případě potřeby se obraťte na místní servisní středisko.

Tento spotřebič smí instalovat, připojit nebo opravovat jen autorizovaný servisní technik. Použijte výhradně originální náhradní díly.

Vestavné spotřebiče se smějí používat pouze po zabudování do vhodných vestavných modulů a pracovních ploch, které splňují příslušné normy.

Změna technických parametrů nebo jakákoli jiná úprava spotřebiče je zakázaná. Hrozí nebezpečí poranění a poškození spotřebiče.

Vždy dodržujte zákony, předpisy, směrnice a normy platné v zemi použití spotřebiče (bezpečnostní a recyklační předpisy, elektrické bezpečnostní normy)!

Dodržujte minimální vzdálenosti od dalších spotřebičů a nábytku!

Instalujte zabezpečení před úrazem elektrickým proudem, například při instalaci zásuvek přímo pod varnou desku je nutné umístit ochranné dno!

Oříznuté okraje pracovní desky izolujte před vlhkostí správným těsnicím prostředkem!

Izolujte spotřebič pomocí vhodného těsniva tak, aby mezi pracovní deskou a spotřebičem nebyla žádná mezera!

Chraňte spodní stranu spotřebiče před vlhkem a párou, např. z myčky nádobí nebo trouby!

Neinstalujte spotřebič v blízkosti dveří nebo pod okna! Při otevření dveří nebo oken byste mohli srazit horké nádoby z varné desky.



UPOZORNĚNÍ

Nebezpečí úrazu elektrickým proudem. Dodržujte přesně pokyny k elektrickému připojení.

- Svorka elektrické sítě je pod napětím.
- Odpojte svorku elektrické sítě od zdroje napětí.
- Proveďte správně instalaci tak, aby zajišťovala ochranu před úrazem elektrickým proudem.
- Volné a nesprávné spojení zástrčky se zásuvkou může mít za následek přehřátí svorky.
- Správné svorkové připojení musí provést kvalifikovaný elektrikář.
- Použijte svěrku k odlehčení kabelu od tahu.
- Pro jednofázové nebo dvoufázové připojení použijte správný síťový kabel typu H05BB-F T max 90 °C (nebo vyšší).
- Poškozený síťový kabel vyměňte za speciální kabel (typ H05BB-F max. teplota 90 °C; nebo vyšší). Obráťte se na místní servisní středisko.

Spotřebič musí mít elektrickou instalaci, která umožňuje odpojení všech pólů spotřebiče od sítě s mezerou mezi kontakty nejméně 3 mm.

Je nutné instalovat správná izolační zařízení: ochranné vypínače vedení, pojistky (pojistky šroubového typu se musí odstranit z držáku), spouštěče uzemnění a stykače.

Montáž

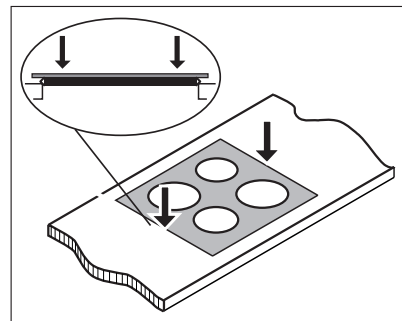
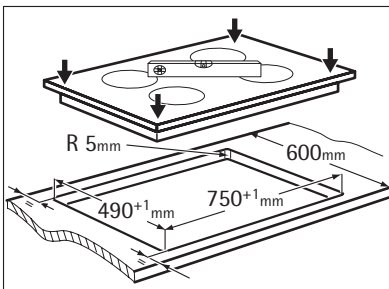
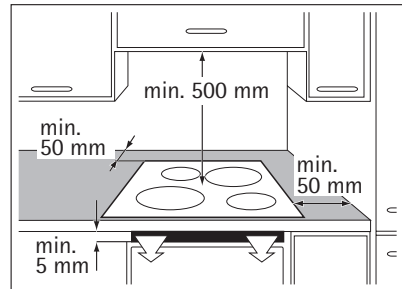
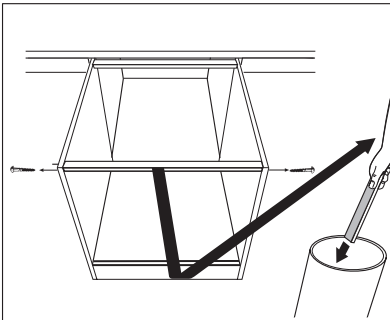

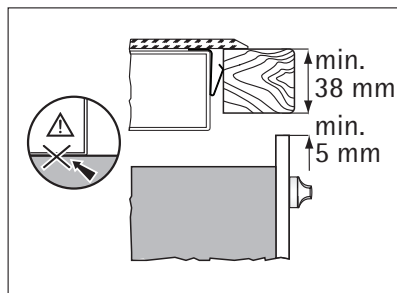
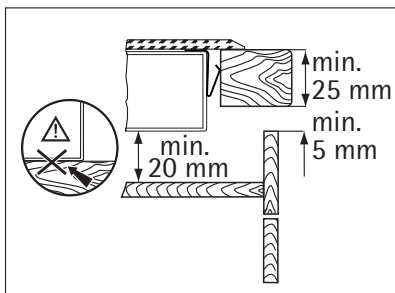

Popis spotřebiče

Uspořádání varné desky

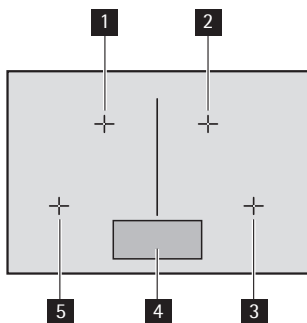

- 1** Indukční varná zóna 2300 W s funkcí výkonu 3200 W
- 2** Indukční varná zóna 2300 W s funkcí výkonu 3200 W
- 3** Indukční varná zóna 2300 W s funkcí výkonu 3200 W
- 4** Ovládací panel
- 5** Indukční varná zóna 2300 W s funkcí výkonu 3200 W

Uspořádání ovládacího panelu

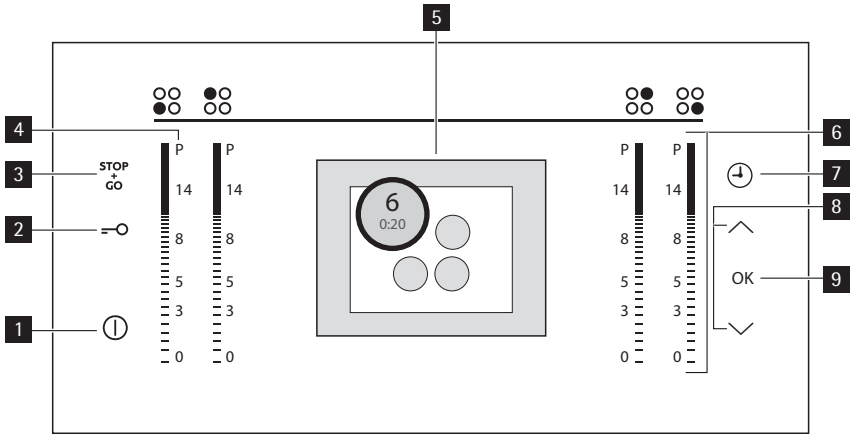

K ovládání spotřebiče používejte sensorová tlačítka.

	sensorové tlačítko	funkce
1	ⓘ	zapne a vypne varnou desku
2	🔑 zámek	zapne a vypne blokování tlačítek nebo dětskou pojistku
3	STOP GO	zapne a vypne STOP+GO
4	P	aktivuje Zvýšení výkonu
5	displej	ukazuje aktivní funkce
6	ovládací lišta	k nastavení teploty
7	⌚	k volbě časovače (Odpočítávač , Časový spínač , Minutka)
8	^ / v	k volbě nastavení
9	OK	potvrzuje nastavení

Displej

Zprávy na displeji a zvukové signály signalizují, jaké funkce jsou zapnuté.

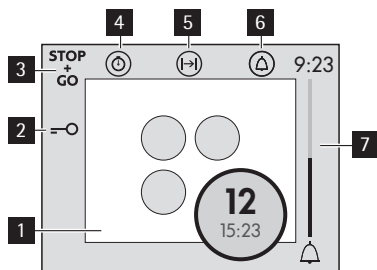

- 1** Varné zóny
- 2** Zámek tlačítek je zapnutý
- 3** Funkce ^{STOP}_{GO} je zapnutá
- 4** Odpočítavač
- 5** Časový spínač
- 6** Minutka
- 7** Ukazatel Minutka

Varná zóna na displeji	Význam
	Varná zóna je zapnutá. Vyše: nastavení teploty, dole: časovač.
	Funkce Udržování tepla/ Stop+Go je zapnutá
	Zvýšení výkonu je aktivní
	Zvýšení výkonu je zapnut
	Seřizovaná zóna
	Na varné zóně není žádná nádoba
	Funkce automatického ohřevu je zapnutá

Varná zóna na displeji	Význam
	OptiHeat Control . Varná zóna je vypnutá. Velikost a barva ukazují zbytkové teplo : <ul style="list-style-type: none"> • Velké červené - ještě se vaří • Velké světle červené - udržení teploty • Malé světle červené - stále horké • Malé bílé - varná zóna je studená

Zbytkové teplo



UPOZORNĚNÍ

Po dovaření je varná zóna stále horká. Nebezpečí popálení!

Indukční varné zóny vytvářejí teplo potřebné k vaření přímo u dna nádoby. Sklokeramická varná deska se ohřívá pouze zbytkovým teplem nádoby.

Použití spotřebiče

Zapnuto a vypnuto

Stiskněte **1** na 1 vteřinu k zapnutí nebo vypnutí spotřebiče.

Automatické vypnutí

Funkce vypne automaticky varnou desku, když:

- jsou vypnuté všechny varné zóny.
- po zapnutí varné desky nenastavíte teplotu.
- zakryjete jedno nebo víc senzorových tlačítek nějakým předmětem (např. nádobou, utěrkou) na déle než 10 vteřin. Dokud předmět neodstraníte, bude znít zvukový signál.
- v případě, že se deska příliš zahřeje (např. když se vyvaří obsah hrnce). Před novým použitím je nutné nechat varnou zónu vychladnout.
- použijete nevhodné nádoby. **?** se rozsvítí a za 2 minuty se varná zóna automaticky vypne.
- nevypnete varnou zónu po určité době, nebo nezměníte teplotu. Po určité době se varná deska vypne. Viz tabulka.

Automatické vypnutí po

Nastavení teploty	1-3	4-6	7-8	9-14
Vypne se po	6 hodinách	5 hodinách	4 hodinách	1,5 hodině

Volba jazyka

Chcete-li změnit jazyk, zapněte spotřebič pomocí **1** a pak se dotkněte **OK** . Šipkami vyberte nabídku jazyků. Dotkněte se **OK** k potvrzení. Na displeji se

ukáže seznam jazyků. Dotkněte se \wedge nebo \vee k výběru jazyka. Dotkněte se OK k potvrzení.

Nastavení teploty

Dotkněte se ovládací lišty v místě požadovaného tepelného nastavení. V případě potřeby změňte nastavení směrem nahoru nebo dolů. Nepouštějte, dokud nedosáhnete požadovaného tepelného nastavení. Displej ukazuje nastavení teploty a spustí se odpočítávání.

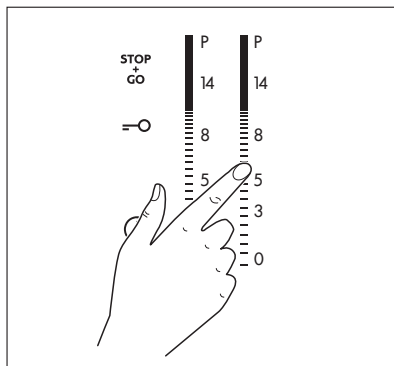

Automatický ohřev

Funkce automatického ohřevu nastaví na určitou dobu nejvyšší nastavení teploty (ne P), a pak ho sníží na požadovanou úroveň.

Funkci spustíte dotekem symbolu P, a pak nastavte požadovanou teplotu. A se rozsvítí, když varná zóna funguje na nejvyšší nastavení teploty.

Chcete-li funkci vypnout, změňte nastavení teploty.

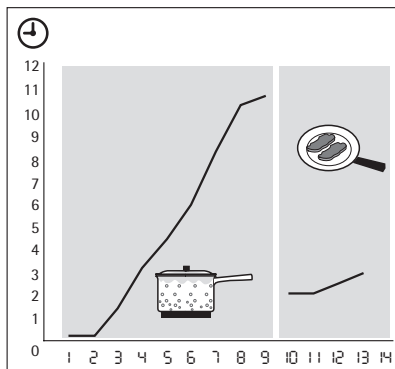

Zapnutí a vypnutí funkce Zvýšení výkonu

Zvýšení výkonu přidá další výkon indukčním varným zónám. Zvýšení výkonu se aktivuje maximálně na 10 minut. Pak se indukční varná zóna automaticky přepne zpět na předchozí nastavení teploty nebo na nejvyšší teplotu. Funkci zapnete dotykem P. P v kroužku se rozsvítí. S ohřevem zóny se mění barva kroužku.

Vypnete ji dotykem nastavení teploty 1-14.

Řízení výkonu

Řízení výkonu rozděluje výkon mezi dvě párové varné zóny (viz obrázek). Zvýšení výkonu zvyšuje výkon na maximální úroveň pro jednu varnou zónu v páru a automaticky ho snižuje pro druhou varnou zónu v páru. Displej pro zónu sníženého výkonu se mění.

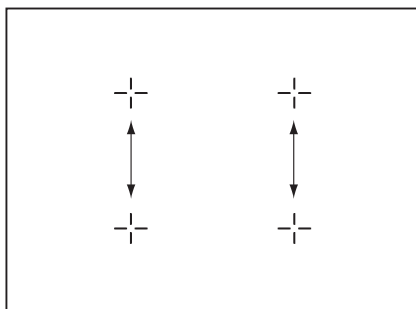

Použití časovače

Časovač má 3 funkce: Odpočítávač, Časový spínač a Minutka. K volbě funkce časovače se dotkněte opakovaně \odot , až se rozsvítí kontrolka požadované funkce.

\odot Odpočítávač

Tuto funkci použijte ke zjištění délky zapnutí varné zóny. Spustí se automaticky a rozsvítí se pod nastavením teploty varné zóny na displeji.

- **Chcete-li resetovat**, Odpočítávač dotkněte se \odot k nastavení funkce Odpočítávač \odot . Pak zvolte varnou zónu ze seznamu šipkami a dotkněte se **OK** k potvrzení.

\oplus Časový spínač

Použijte Časový spínač k nastavení délky zapnutí varné zóny při jednom vaření.

Dotkněte se dvakrát \oplus k nastavení funkce Časový spínač. Pak zvolte varnou zónu ze seznamu šipkami a dotkněte se **OK** k potvrzení. Šipkami nastavte čas. Po uplynutí času se zóna sama vypne.

- **Vypnutí zvukového signálu:** dotkněte se \odot

\triangle Minutka

Dotkněte se \triangle třikrát k nastavení funkce Minutka. Šipkami nastavte čas. Rozsvítí se kontrolka Minutka. Po uplynutí nastaveného času zazní zvukový signál.



STOP+GO

Funkce $\frac{STOP}{GO}$ přepne všechny zapnuté varné zóny na nastavení Udržování tepla. $\frac{STOP}{GO}$ zablokuje ovládací lišty.

- **Dotkněte se $\frac{STOP}{GO}$ ke spuštění** této funkce. Symbol **II** se rozsvítí v kroužku aktivní varné zóny. Když není žádná zóna aktivní, na displeji se objeví příslušná zpráva.
- **Dotkněte se $\frac{STOP}{GO}$ k vypnutí** této funkce. Zapne se předtím zvolená teplota.

Zablokování / odblokování ovládacího panelu

Můžete zablokovat ovládací panel, ale ne \odot . Zabráníte tak náhodné změně nastavení tepelného výkonu při vaření.

Dotkněte se symbolu  . Symbol  se rozsvítí.
 Časový spínač je stále zapnutý.
 Dotkněte se symbolu  k vypnutí této funkce.
 Když vypnete spotřebič, vypnete také tuto funkci.

Dětský zámek

Tato funkce brání neúmyslnému použití varné desky.



Zapnutí dětského zámku

- Dotkněte se  na 4 vteřiny, když jsou všechny zóny vypnuté, nebo když je spotřebič vypnutý.





Na displeji se objeví zpráva, dětský zámek je aktivní.

- Vypněte varnou desku pomocí  .

Vypnutí dětského zámku

- Zapněte varnou desku pomocí  .
- Dotkněte se  a pak **OK** .

Zrušení dětského zámku pro jedno vaření

- Zapněte varnou desku pomocí  . Dotkněte se  a .
- **Do 10 vteřin nastavte teplotu.** Nyní můžete varnou desku použít. Když vypnete varnou desku pomocí  , dětský zámek se znovu zapne.

Vypnutí a zapnutí zvukového signálu

Zapněte spotřebič. Dotkněte se **OK** a pak nastavte šipkami nabídku zvukového signálu. Dotkněte se **OK** k potvrzení. Nastavte šipkami nastavení. Dotkněte se **OK** k potvrzení.

Zvuk je vypnutý s výjimkou situace, kdy se dotknete  , když Minutka nebo Časový spínač skončí , nebo když zakryjete ovládací panel.

Užitečné rady a tipy



Nádoby stavte na křížek na varné desce. Křížek musí být úplně zakrytý. Magnetická část dna nádoby musí být minimálně 120 mm. Indukční varné zóny se automaticky přizpůsobí velikosti dna nádoby. K vaření ve velké nádobě můžete použít dvě varné zóny současně.

Nádoby pro indukční varné zóny



Při indukčním vaření vytváří silné elektromagnetické pole téměř okamžitě teplo uvnitř nádoby.

Materiály pro nádoby

- **vhodné:** litina, ocel, smaltovaná ocel, nerezová ocel, sendvičová dna nádob (označeno jako vhodné výrobcem).
- **nevhodné:** hliník, měď, mosaz, sklo, keramika, porcelán.

Nádoba je pro indukční varnou desku vhodná, jestliže...

- ... se malé množství vody na indukční varné zóně nastavené na nejvyšší teplotu velmi rychle ohřeje
- ... magnet přilne ke dnu nádoby.



Dno nádoby musí být co nejrovnější a nejsilnější.

Zvuky při vaření**Jestliže slyšíte**

- praskání: dno nádoby je vyrobeno z různých materiálů (sendvičové dno).
- hvízdání: používáte jednu varnou zónu nebo několik varných zón na vysoký výkon a nádoby jsou vyrobeny z různých materiálů (sendvičové dno).
- hučení: používáte vysoký výkon.
- cvakání: dochází ke spínání elektrických přepínačů.
- sčnění, bzučení: pracuje ventilátor.

Popsané zvuky jsou normální a neznamenaají žádnou závadu.

Úspora energie

- Je-li to možné, vždy zakrývejte nádoby pokličkami.
- Nádobu postavte na varnou zónu, a teprve potom ji zapněte.

Ůko Timer (Ekologický časovač)

Za účelem úspory energie se topné těleso varné zóny samo vypne dřív, než zazní signál odpočítavače času. krácení času ohřevu závisí na stupni vaření a době vaření.

Příklady použití varné desky

Údaje v následující tabulce jsou jen orientační.

Nastavení teploty	Vhodné pro:	Čas	Tipy
1	Udržení teploty uvařeného jídla	Podle potřeby	Zakryjte
1-3	Holandská omáčka, rozpouštění: másla, čokolády, želatiny	5-25 min	Občas zamíchejte
1-3	Zahuštění: nadýchané omelety, míchaná vejce	10-40 min	Vařte s pokličkou
3-5	Dušení jídel z rýže a mléčných jídel, ohřívání hotových jídel	25-50 min	Přidejte alespoň dvakrát tolik vody než rýže, mléčná jídla během vaření občas zamíchejte
5-7	Podušení zeleniny, ryb, masa	20-45 min	Přidejte několik lžiček tekutiny

Nastavení teploty	Vhodné pro:	Čas	Tipy
7-9	Vaření brambor v páře	20-60 min	Použijte max. 1/4 l vody pro 750 g brambor
7-9	Vaření většího množství jídel, dušeného masa se zeleninou a polévek	60-150 min	Až 3 l vody a přísady
9-12	Šetrné smažení: plátků masa nebo ryb, Cordon Bleu z telecího masa, kotlet, masových kroket, uzenin, jater, jíšky, vajec, palačinek a koblíh	Podle potřeby	Uprostřed smažení obraťte
12-13	Prudké smažení, pečenou bramborovou kaší, silné řízký, steaky	5-15 min	Uprostřed smažení obraťte
14	Vaření velkého množství vody, vaření těstovin, opražení masa (guláš, dušené maso v hrnci), fritování hranolků		

Funkce posílení výkonu je vhodná pro ohřívání velkého množství vody.

Varování k akrylamidu



Podle nejnovějších vědeckých poznatků mohou akrylamidy vznikající při smažení jídel do hněda (zejména u škrobnatých potravin) poškozovat zdraví. Doporučujeme proto vařit při nejnižších teplotách a nenechávat jídlo příliš zhnědnout.

Čištění a údržba

Spotřebič čistěte po každém použití.
Používejte vždy nádoby s čistým dnem.



UPOZORNĚNÍ

Ostré předměty a abrazivní čisticí prostředky mohou varnou desku poškodit. Z bezpečnostních důvodů **nečistěte** spotřebič parními nebo vysokotlakými čisticími přístroji.



Škrábance nebo tmavé skvrny na sklokeramické desce nemají vliv na funkci varné desky.

Odstranění nečistot:

- **Okamžitě odstraňte:** roztavený plast, plastovou folii a jídlo obsahující cukr. Použijte speciální škrabku na sklokeramiku. Škrabku přiložte šikmo ke sklokeramickému povrchu a posuňte ostří po povrchu desky.
 - **Vypněte spotřebič a nechte ho vychladnout** před čištěním: skvrn vodního kamene, vodových kroužků, tukových skvrn a kovově lesklého zbarvení.

Použijte speciální čisticí prostředek na sklokeramiku nebo nerezovou ocel.

2. Vyčistěte spotřebič vlhkým hadříkem s troškou čisticího prostředku.
3. Pak **otřete spotřebič do sucha čistým hadříkem.**

Co dělat, když...

Problém	Možná příčina a řešení
Spotřebič nelze zapnout ani použít.	<ul style="list-style-type: none"> • Je zapnutý dětský zámek nebo zámek tlačítek nebo Stop+Go. Vypněte tuto funkci. Viz část "Použití spotřebiče". • Automatické vypnutí je zapnuté. Odstraňte všechny předměty z ovládacího panelu. Zapněte varnou desku znovu. • Dotkli jste se 2 nebo více sensorových tlačítek současně. Dotkněte se pouze jednoho sensorového tlačítka. • Zapněte spotřebič znovu a do 10 vteřin nastavte teplotu. • Na ovládacím panelu je voda nebo tukové skvrny. Vyčistěte ovládací panel
Nemůžete změnit nastavení teploty nebo vypnout varnou zónu.	Na ovládacím panelu je voda nebo tukové skvrny. Vyčistěte ovládací panel.
Mění se teplota.	Funkce Řízení výkonu je aktivní. Viz část "Řízení výkonu".
Spotřebič je vypnutý a zazní zvukový signál.	Zakryli jste jedno nebo více sensorových tlačítek. Odkryjte sensorová tlačítka.
Zazní zvukový signál a spotřebič se vypne.	Zakryli jste jedno nebo více sensorových tlačítek na více než 10 vteřin. Odkryjte sensorová tlačítka.
Zazní zvukový signál a spotřebič se zapne a zase vypne. Po 5 vteřinách opět zazní zvukový signál.	Zakryli jste ①. Odkryjte sensorové tlačítko.
Ukazatel zbytkového tepla nemění barvu.	Varná zóna byla zapnutá jen krátkou dobu a není tedy horká. Jestliže by měla být horká, obraťte se na místní servis.
Podsvícení svítí, ale kontrast displeje je špatný.	Na displeji bylo horké nádobí. Odstraňte tyto předměty a nechte spotřebič vychladnout. Jestliže se kontrast neobnovil, obraťte se na místní servisní středisko
II a text se rozsvítí.	<ul style="list-style-type: none"> • Automatické vypnutí je zapnuté. Vypněte spotřebič a zapněte ho znovu.

Problém	Možná příčina a řešení
? se rozsvítí.	<ul style="list-style-type: none"> • Nevhodná nádoba. Použijte vhodnou nádobu. • Na varné zóně není žádná nádoba. Na varnou zónu postavte nádobu. • Průměr dna nádoby je pro varnou zónu příliš malý. Přesuňte ji na menší varnou zónu.
E se rozsvítí.	Porucha spotřebiče. Spotřebič odpojte na chvíli ze sítě. Odpojte pojistku z domácího rozvodu. Opět ji zapojte. Jestliže se E opět rozsvítí, obraťte se na servis.
E4 se rozsvítí	Porucha spotřebiče, protože nádoba se vyvařila do sucha, nebo jste použili nevhodnou nádobu. Zareagovala ochrana proti přehřátí pro varnou zónu. Automatické vypnutí je zapnuté. Vypněte spotřebič. Odstraňte horkou nádobu. Po přibližně 30 vteřinách zapněte varnou zónu znovu. Chybové hlášení by mělo zmizet, ukazatel zbytkového tepla může svítit. Nechte nádobu vychladnout a přečtěte si část "Nádoby pro indukční varnou zónu".
Při dotyku sensorového tlačítka nezazní žádný signál.	Zvukové signál je vypnutý. Zapněte zvukový signál.

Pokud problém nemůžete vyřešit s pomocí výše uvedených pokynů sami, obraťte se prosím na svého prodejce nebo na oddělení péče o zákazníky. Uvedte údaje z výrobního štítku, kód ze tří číslic a písmen pro sklokeramiku (je v rohu varné desky) a chybové hlášení, které svítí.

V případě chyby v obsluze spotřebiče budete muset návštěvu technika z prodejněho servisu nebo prodejce zaplatit, i když je spotřebič ještě v záruce. Informace o zákaznickém servisu a záručních podmínkách jsou uvedeny v záruční příručce.

Poznámky k ochraně životního prostředí

Symbol  na výrobku nebo jeho balení udává, že tento výrobek nepatří do domácího odpadu. Je nutné odvézt ho do sběrného místa pro recyklaci elektrického a elektronického zařízení. Zajištěním správné likvidace tohoto výrobku pomůžete zabránit negativním důsledkům pro životní prostředí a lidské zdraví, které by jinak byly způsobeny nevhodnou likvidací tohoto výrobku. Podrobnější informace o recyklaci tohoto výrobku zjistíte u příslušného místního úřadu, služby pro likvidaci domovního odpadu nebo v obchodě, kde jste výrobek zakoupili.

Obalový materiál



Obalové materiály neškodí životnímu prostředí a jsou recyklovatelné. Plastové díly jsou označeny značkami: >PE<, >PS< apod. Zlikvidujte prosím veškerý obalový materiál jako domácí odpad ve vhodném kontejneru v místě svého bydliště.

www.electrolux.com



www.aeg-electrolux.cz

892935732-A-112009