

EH 675ME11E
EH 675MB11E

Návod k použití

EH 675ME11E
EH 675MB11E

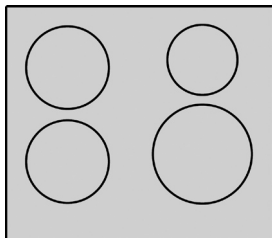
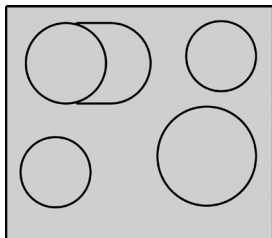

Případné technické změny, tiskové chyby a odlišnosti ve vyobrazení jsou vyhrazeny bez upozornění. Aktuální návod najdete na webových stránkách www.siemens-home.com/cz.

Obsah

Bezpečnostní pokyny	4
Bezpečnostní pokyny.....	4
Příčiny poškození	6
Tipy k šetření energie	7
Ochrana životního prostředí	7
Přednosti indukčního vaření	8
Indukční vaření	8
Vhodné varné nádoby	9
Seznámení se spotřebičem	11
Ovládací panel.....	11
Varné zóny	11
Ukazatel zbytkového tepla.....	12
Programování varné desky	12
Zapínání a vypínání varné desky.....	12
Nastavení varné zóny	12
Varná tabulka	14
Dětská pojistka	16
Zapínání a vypínání dodatečné dětské pojistky.....	16
Zapínání a vypínání stálé dětské pojistky	16
Funkce Powerboost	17
Omezení při používání funkce Powerboost.....	17
Aktivace funkce.....	18
Deaktivace funkce	18
Funkce Timer	18
Automatické vypínání varné zóny	18
Kuchyňský budík.....	20
Ochrana při čištění	21
Omezení doby provozu	21
Základní nastavení	22
Přístup k základním nastavením.....	23
Údržba a čištění	24
Varná deska	24
Rám varné desky	25
Oprava provozních poruch	25
Normální zvuky během vaření	26
Zákaznický servis	27

Bezpečnostní pokyny

Přečtěte si pečlivě následující návod k obsluze, aby mohl spotřebič správně fungovat.

Pokud bude spotřebič předán další osobě, dokumentaci od spotřebiče přiložte.

Spotřebič po vybalení zkontrolujte. Pokud byl při transportu poškozen, neprovádějte instalaci a zavolejte zákaznické centrum. Škodu písemně zdokumentujte, v jiném případě ztrácíte právo na odškodnění.

Bezpečnostní pokyny

Spotřebič je určen jen pro použití v domácnosti a pro přípravu potravin.

Bezpečné ovládání

Pro bezpečnou obsluhu by neměly dospělé osoby a děti, které mají

- tělesné, senzorní a psychické postižení
- chybějící zkušenosti a vědomosti

manipulovat se spotřebičem bez dozoru odpovědné dospělé osoby.

Mějte děti pod dohledem, neměly by si hrát poblíž spotřebiče.

Přehřáté oleje, máslo nebo margarín

Přehřáté oleje nebo máslo (margarín) jsou lehce zápalné. Nebezpečí popálenin!

Příprava potravin s olejem nebo máslem musí být stále pod Vaší kontrolou. V případě, že dojde k zapálení oleje nebo másla, nikdy oheň nehaste vodou. Plameny uduste položením talíře nebo poklice na varnou nádobu. Vypněte varnou desku.

Příprava pokrmů ve vodní lázni	Potraviny ve vodní lázni se připravují tak, že je vložíte do nádoby s vodou, umístěnou ve větším hrnci. Potraviny se budou ohřívat pomalu a rovnoměrně a změknou díky horké vodě a ne díky kontaktu se žhavou varnou zónou. Při vaření ve vodní lázni nestavějte konzervy, skleněné a jiné nádoby přímo na dno hrnce s vodou. Zabráníte tím prasknutí skla varné desky nebo nádoby, z důvodu přehřátí.
Horká varná deska	<p>Nebezpečí popálení! Nedotýkejte se horkých varných zón. Děti se zásadně nemají zdržovat v blízkosti varné desky. Ukazatel zbytkového tepla varuje před horkými zónami.</p> <p>Nebezpečí popálení! Nikdy neukládejte pod varnou desku hořlavé látky.</p> <p>Nebezpečí popálení! Pokud leží varná deska nad šuplíkem, nikdy neodkládejte do šuplíku zápalné věci a spreje.</p>
Mokrá dna hrnců a varné desky	Nebezpečí popálení! Pokud se mezi varnou deskou a dnem hrnce nachází tekutina, mohl by vzniklým tlakem páry, hrnec nečekaně nadskočit. Varná zóna i hrnce tedy musí být suché.
Praskliny varné desky	<p>Nebezpečí zasažení proudem! V případě, že je varná deska poškozená nebo jsou v ní praskliny, odpojte ji od proudu.</p> <p>Volejte zákaznické centrum.</p>
Varná zóna je horká, ale ukazatel nefunguje	<p>Nebezpečí popálení! Jestliže nefunguje ukazatel, vypněte varnou desku.</p> <p>Volejte autorizovaný servis.</p>
Varná zóna se zahřívá, ale ukazatel nefunguje	<p>Nebezpečí popálení! Jestliže nefunguje ukazatel, vypněte varnou desku.</p> <p>Volejte zákaznické centrum.</p>
Nepokládejte žádné kovové předměty na indukční zónu	Nebezpečí popálení! Nenechávejte na varné desce ležet žádné nože, vidličky, lžíce, poklice nebo jiné kovové předměty, mohly by se rychle zahřát.

- Chladicí ventilátor** Tato varná deska má na své spodní straně instalovaný chladicí ventilátor. Nebezpečí poškození! Pokud je varná deska umístěna nad šuplíkem, nesmí v něm být uloženy žádné malé předměty nebo papír, který by mohl být ventilátorem nasán a tím by došlo k poškození ventilátoru nebo chlazení. Pozor! Mezi obsahem šuplíku a vstupem ventilátoru musí být minimální vzdálenost 2 cm.
- Nevhodné opravy** Nebezpečí zasažení elektrickým proudem! Neodborné opravy jsou nebezpečné. Spotřebič smí opravovat výhradně odborník zákaznického centra.
- Přípojovací kabel** Každý zásah do spotřebiče, i výměnu nebo montáž přípojovacího kabelu, musí provést kvalifikovaný pracovník.

Přípojovací kabel elektrického spotřebiče se nesmí dotýkat varné desky, mohlo by dojít k poškození izolace kabelu a varné desky.



Tento spotřebič odpovídá směrnicím pro bezpečnost a elektromagnetickou snášenlivost. Přesto by se osoby s **kardiostimulátorem** neměly zdržovat poblíž spotřebiče. Nelze zaručit, že každý kardiostimulátor, který je na trhu, odpovídá platným směrnicím o bezpečnosti a elektromagnetické kompatibilitě a že by nevznikly interference, které by mohly ohrozit jeho správný chod. Je možné, že by mohlo dojít i k rušení jiných přístrojů, jako např. sluchadel.

Příčiny poškození

- Dna hrnců a pánví** Drsná dna hrnců a pánví mohou poškrábat varnou desku. Zabraňte ohřívání prázdných hrnců na varné desce. Mohlo by dojít k poškození varné desky.
- Horké pánve a hrnce** Nikdy neodstavujte horké pánve a hrnce na ovládacím poli, v okolí displeje nebo na rámu varné desky.
- Sůl, cukr a písek** Sůl, cukr a písek by mohly varnou desku poškrábat. Nepoužívejte varnou desku jako pracovní nebo odkládací plochu.

Tvrdé a ostré předměty	Dejte pozor, aby na varnou desku nepadaly tvrdé a ostré předměty, mohly by ji poškodit.
Překypující tekutiny	Cukr a podobné produkty můžou varnou desku poškodit. Takové zbytky ihned odstraňte pomocí stěrky.
Nevhodné čisticí prostředky	Zabarvení kovu vzniká při používání nevhodných čisticích prostředků a při otěru kovu.
Plast a fólie	Hliníková fólie a plastové nádoby se na horké desce taví.

Ochrana životního prostředí

Ekologická likvidace

Spotřebič rozbalte a obal odstraňte šetrně k životnímu prostředí.



Tento spotřebič odpovídá směrnici WEEE 2002/96/CE. Tato směrnice reguluje rámec odstraňování a opětovného použití elektrických a elektronických starých spotřebičů v rámci EU.

Tipy k šetření energie

- Používejte varné nádoby s tlustým, rovným dnem. Nerovným dnem dochází ke ztrátám energie. Položte na dno pravítko. Pokud není nikde volný meziprostor, je dno rovné.
- Průměr dna hrnce nebo pánve by měl odpovídat velikosti varné zóny. Všimněte si: Je možné, že výrobce udává horní průměr hrnce. Tento je většinou větší než rozměr spodní části hrnce. Pokud se k sobě nehodí průměr varné zóny a průměr dna hrnce, vyberte pro vaření vždy menší varnou zónu, nebude tím docházet ke zbytečným ztrátám energie.
- Používejte velikosti hrnců, které odpovídají množství potravin. Velký hrnec, který je jen z poloviny plný, spotřebuje pro var mnoho energie.

- Stavějte varné nádoby vždy do středu varné zóny a dejte na ně vždy vhodné poklice. Při vaření bez poklice se spotřebovává 4x více energie.
- Vařte s menším množstvím vody. Šetříte tím energii a kromě toho zůstane v zelenině více vitamínů a minerálních látek.
- Při vaření hustých polévek nebo tekutých pokrmů jako vývarů, omáček nebo nápojů, může dojít k rychlému varu a překypění nebo prskání. Z tohoto důvodu je takové zahřívání možné jen na vhodném varném stupni a za stálého míchání.

Indukční vaření

Přednosti indukčního vaření

Indukční vaření je zcela nový druh ohřívání potravin, při kterém vzniká teplo přímo ve varné nádobě. Má to několik předností:

- **Úspora času při vaření a pečení**, protože se potraviny ohřívají přímo v hrnci.
- **Úspora energie**
- **Snadná péče a čištění**, jelikož nedochází k tak rychlému připálení vykypěných potravin.
- **Kontrolovaný přísun energie a více bezpečnosti.** Varná deska zahájí nebo přeruší přenos energie ihned po obsluze ovládání. Indukční varná zóna přeruší přenos energie ihned, když se varná nádoba odebere z varné zóny, aniž by se varná deska musela manuálně vypnout.

Vhodné varné nádoby

Ferromagnetické varné nádoby

K indukčnímu vaření je vhodné pouze ferromagnetické nádoby, jako například:

- smaltované ocelové nádoby
- litinové nádoby
- speciální indukční nádoby z nerezové oceli

Speciální indukční varné nádoby

K dostání jsou speciální indukční varné nádoby, jejichž dno není plně magnetické. Dbejte na průměr magnetizovatelného povrchu, může ovlivnit jak rozpoznání varné nádoby, tak výsledek vaření.

Kontrola varného nádoby pomocí magnetu

Abyste zjistili, jestli je nádoby vhodné, zkuste, jestli dno nádoby přitahuje magnet. Výrobci většinou uvádějí, zda je nádoby vhodné k indukčnímu vaření.

Nevhodné nádoby

Nepoužívejte nikdy nádoby z:

- Normální nerezové oceli
- Hliníku
- Skla
- Keramiky
- Mědi

Kvalita dna nádob

Kvalita dna hrnce nebo pánve ovlivňuje výsledek varu. Používání hrnců a pánví vyrobených z materiálu, který podporuje rovnoměrné rozdělování tepla, šetří čas a energii.

Žádné varné nádobí nebo nevhodná velikost

Pokud není na varné desce žádné varné nádobí, pokud je nádobí z nevhodného materiálu, nebo pokud nemá vhodnou velikost, začne blikat ukazatel varné zóny. Vyberte vhodnou varnou nádobu a blikání skončí. V jiném případě se varná deska po 90 sekundách automaticky vypne.

Prázdné varné nádoby nebo nádobí s tenkým dnem

Nezahřívejte žádné prázdné varné nádoby nebo nádobí s tenkým dnem. Varná deska má sice bezpečnostní systém, ale prázdné nádoby budou pravděpodobně tak rychle zahřívány, že vypínací automatika nebude dostatečně rychle reagovat a nádoba může být zahřána na velmi vysokou teplotu. Dno nádoby by se mohlo i roztavit a sklokeramická varné desky poškodit. V takovém případě se varné nádoby nedotýkejte a vypněte varnou desku. Pokud po vychlazení varná deska nefunguje, zavolejte autorizovaný servis.

Rozpoznání hrnce

Každá varná zóna má pro rozpoznání hrnce spodní hranici, která je závislá na materiálu používaného hrnce. Proto vždy používejte varnou zónu, která průměru hrnce nejlépe odpovídá.

Víceokruhové varné zóny

Tyto varné zóny umí rozpoznat hrnce různých velikostí. V závislosti na materiálu a vlastnostech varné nádoby se automaticky přizpůsobí velikost varné zóny. Buď se zapne jen jeden nebo více kruhů a začne přenos odpovídající energie, která je nutná pro správnou přípravu jídla.

Seznámení se spotřebičem

Ovládací panel

Ukazatelé pro
Varný stupeň 1 - 9
Provozní stav \square
Zbytkové teplo H/h
Powerboost-funkce b

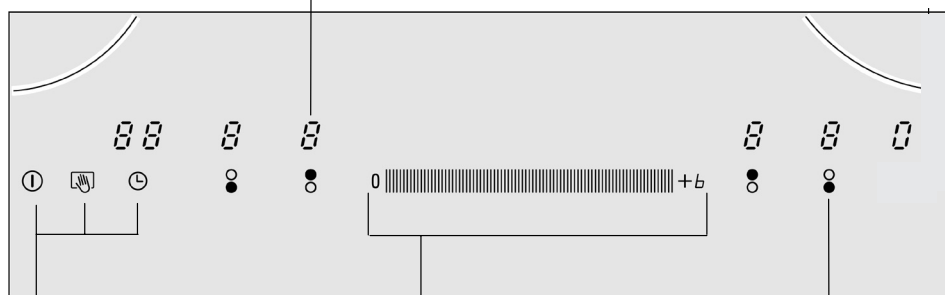

Ovládací pole pro
① Hlavní vypínač
☞ Čistící funkce a dětská pojistka
🕒 Funkce časového programování

Programové pole pro
výběr varného stupně
a funkce pro časové
programování

Ovládací pole pro
výběr varné
zóny

Varné zóny

Varná zóna	Zapínání a vypínání
○ Jednookruhová varná zóna	Používejte varnou nádobu o vhodných rozměrech.
⊖ Dvoukruhová varná zóna	Tato zóna se zapíná automaticky, když použijete varnou nádobu, jejíž velikost dna odpovídá vnější zóně.

* Ukazatel zbytkového tepla se rozsvítí.

Používejte jen ty varné nádoby, které jsou vhodné k indukčnímu vaření, viz oddíl „Vhodné varné nádoby“.

Ukazatel zbytkového tepla

Varná deska má k dispozici ukazatel zbytkového tepla každé varné zóny. Nedotýkejte se varných zón s těmito ukazateli.

I když je varná zóna vypnutá, je tak dlouho teplá, dokud svítí *H/h*.

Když sundáte varnou nádobu z varné desky, ještě než se

Programování varné desky

Tato kapitola Vás seznámí s nastavením Vaší varné desky. V tabulce naleznete varné výkony a doby varu pro různé pokrmy.

Zapnutí a vypnutí varné desky

Zapínání

Varná deska se zapíná a vypíná hlavním vypínačem ① .

Dotkněte se symbolu ①. Ozve se akustický signál, ukazatel **I** nad symbolem ① se rozsvítí.

Vypínání

Dotkněte se symbolu ①. Ozve se akustický signál, ukazatel **I** zhasne. Varná deska je vypnutá. Ukazatel zbytkového tepla svítí tak dlouho, dokud nejsou varné zóny dostatečně ochlazené.

Pokyny

Varná deska se automaticky vypne, když se varné zóny určitou dobu nepoužívají.

Pokud je po zapnutí na varné desce ještě zbytkové teplo, zobrazí se na displeji k zóně symbol pro zbytkové teplo *H/h*.

Nastavení varné zóny

Vyberte si v programovém poli potřebný stupeň vaření.



Varný stupeň 1 = Minimální výkon

Varný stupeň 9 = Nejvyšší výkon

Každý varný stupeň má i mezistupeň. Je označen tečkou.

Nastavení varného stupně:

Varná zóna musí být zapnuta.

1. Dotkněte se symbolu  požadované varné zóny. Rozsvítí se ukazatel  a .
2. Během následujících 5 sekund jezděte prstem po programovém poli, až se rozsvítí požadovaná plocha.

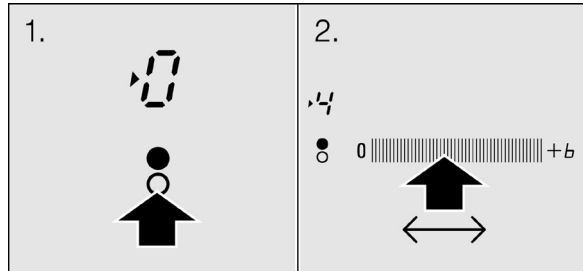

3. Změna varného stupně:

Vyberte varnou zónu a poté přejíždějte prstem po programovém poli, až se rozsvítí požadovaná kontrolka.

Pokyn:

Pokud na indukční ploše nestojí žádná nádoba, začne blikat ukazatel zvoleného varného stupně. Za chvíli se varná deska sama vypne.

Vypnutí varné zóny

Vyberte varnou zónu a poté vyberte na programovém poli varný stupeň .

Varná deska se vypne a ukazatel zbytkového tepla se rozsvítí.

Varná tabulka

V následující tabulce představujeme několik příkladů.

Doba varu záleží na druhu, váze a kvalitě potravin.
Jsou možné odchylky.

	Varný stupeň	Doba varu v minutách
Rozpouštění		
Čokoláda, poleva, máslo, med, želatina	1 - 2	-
	1 - 2	-
Ohřívání a udržování tepla		
Hustá polévka (např. čočková)	1 - 2	-
Mléko**	1 - 2	-
Párky, ohřívané ve vodě**	3 - 4	-
Rozmrazování a ohřívání		
Hluboce zmrazený špenát	2 - 3	5 - 15 min.
Hluboce zmrazený guláš	2 - 3	20 - 30 min.
Pomalé vaření		
Bramborové knedlíky	4 - 5*	20 - 30 min.
Ryba	4 - 5*	10 - 15 min.
Bílé omáčky, např. bešamel	1 - 2	3 - 6 min.
Jiné omáčky, např. Bemska, Holandská	3 - 4	8 - 12 min.
Vaření, vaření v páře, dušení		
Rýže (v dvojnásobném množství vody)	2 - 3	15 - 30 min.
Mléčná rýže	2 - 3	25 - 35 min.
Brambory na loupáčku	4 - 5	25 - 30 min.
Slané brambory	4 - 5	15 - 25 min.
Těstoviny	6 - 7*	6 - 10 min.
Jídlo z jednoho hrnce, vývary	3 - 4	15 - 60 min.
Zelenina	2 - 3	10 - 20 min.
Zelenina, mražená	3 - 4	7 - 20 min.
Jídlo z jednoho hrnce v tlakovém hrnci	4 - 5	-
Dušení		
Rolovaná pečeně	4 - 5	50 - 60 min.
Dušená pečeně	4 - 5	60 - 100 min.
Guláš	3 - 4	50 - 60 min.

	Varný stupeň	Doba varu v minutách
Smažení		
Filé, normální nebo obalované	6 - 7	6 - 10 min.
Filé, mražené	6 - 7	8 - 12 min.
Kotlet, normální nebo v obalovaný	6 - 7	8 - 12 min.
Steak (tloušťka 3 cm)	7 - 8	8 - 12 min.
Kuřecí prsa (2 cm)	5 - 6	10 - 20 min.
Kuřecí prsa mražená	5 - 6	10 - 30 min.
Ryba a rybí filé	5 - 6	8 - 20 min.
Ryba a rybí filé, obalované	6 - 7	8 - 20 min.
Ryba, obalovaná, mražená, např. rybí prsty	6 - 7	8 - 12 min.
Kraby a krevety	7 - 8	4 - 10 min.
Mražené pokrmy, např. minutky	6 - 7	6 - 10 min.
Palačinky	6 - 7	fritovat po sobě
Omeleta	3 - 4	fritovat po sobě
Volské oko	5 - 6	3 - 6 min.
Fritování (150 g - 200 g porce v 1-2 l oleje)		
Mražené pokrmy, např. hranolky, kuřecí nuggety,	8 - 9	Fritovat porci po porci
Krokety	7 - 8	
Masové kuličky	7 - 8	
Maso, např. kuřecí kousky	6 - 7	
Ryba, smažená nebo v pивním těstíčku	6 - 7	
Zelenina a houby, obalované v listovém těstě, např. žampióny	6 - 7	
Cukrářské výrobky, např. větrníky, ovoce v těstíčku	4 - 5	
* pomalé vaření bez poklice		
** bez poklice		

Dětská pojistka



Varnou desku lze chránit před nechtěným používáním, aby například děti nemohly varnou desku zapnout.

Zapínání a vypínání dodatečné dětské pojistky

Zapínání

Varná deska se dá v jednotlivých případech zablokovat, například když budete mít na návštěvě malé děti.

Varná deska musí být zapnutá.

Dotkněte se symbolu  až se ozve akustický signál a rozsvítí se symbol .

Nyní je varná deska zablokována. Po čase zhasne symbol .

Vypínání

Dotkněte se symbolu  až se ozve akustický signál a vypne

se symbol . Vypne se dodatečná dětská pojistka.

Nyní se dá varná deska zase zapnout.

Pozor!

Dětská pojistka se dá nechtěně zapnout nebo vypnout, například při čištění vodou, vykypěnými tekutinami, předměty, které leží na symbolu .



Zapínání a vypínání stálé dětské pojistky

Zapínání a vypínání stálé dětské pojistky

Touto funkcí se dá aktivovat stálá dětská pojistka.

Viz odstavec „Základní nastavení“.

Zapínání varné desky

Dotkněte se symbolu  až se ozve akustický signál a na displeji vypne symbol .

Stálá dětská pojistka je nyní vypnutá. Varná deska se dá zapnout.

Funkce Powerboost

Pomocí této funkce lze pokrmy ohřívat ještě rychleji než na varném stupni 5.

Funkce Powerboost zvyšuje krátkodobě nejvyšší výkon vybrané varné zóny.

Omezení při používání funkce Powerboost

Tato funkce je k dispozici pro všechny varné zóny. Dá se vždy aktivovat, když není jiná varná zóna stejné skupiny v provozu (viz zobrazení).

Když chcete například aktivovat funkci pro pečící zónu (2 a 5), musí se vypnout varná zóna 1 a opačně. Když nebude jiná varná zóna vypnutá, rozsvítí se na displeji varné desky střídavě písmeno *b* a varný stupeň 5. Následovně se ukazatel vrátí na varný stupeň 5, funkce Powerboost se nezapnula. To samé platí pro varné stupně 3 a 4.

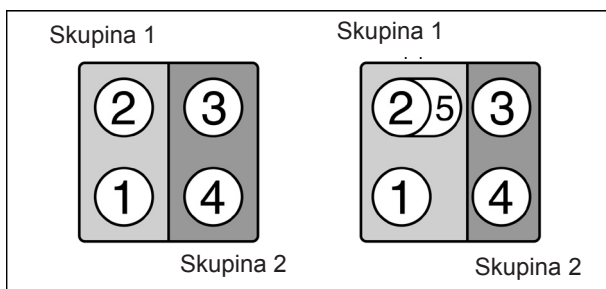

Aktivace funkce

Postupujte následovně:

1. Zvolte varný stupeň \mathcal{G} .
2. Zmáčkněte na programovém poli nad symbolem $+b$. Na displeji varné desky se objeví písmeno b . Nyní je funkce aktivní.

Deaktivace funkce

Postupujte následovně:

1. Zmáčkněte na programovém poli nad symbolem $+b$. Písmeno b již nesvíí a varná zóna se vrací na varný stupeň \mathcal{G} . Funkce je nyní deaktivovaná.



Za určitých předpokladů se funkce Powerboost vypne automaticky, aby se daly chránit elektronické komponenty uvnitř Vaší varné desky před poškozením.

Funkce Timer

Tato funkce se dá používat dvěma různými způsoby:

- jedna varná zóna se má automaticky vypínat,
- jako kuchyňský budík.

Automatické vypínání varné zóny

Zadejte čas pro vybranou varnou zónu. Varná zóna se automaticky vypne po uběhnutí času.

Nastavení funkce

Varná zóna musí být zapnutá.

1. Vyberte varnou zónu a potřebný varný stupeň. Poté se dotkněte symbolu ⌚. Rozsvítí se symboly ▶, □□ a **min** na displeji pro funkci programování času. Symbol ⇄ na desce se rozsvítí.
2. V programovém poli nastavte potřebnou dobu vaření. Když budete déle mačkat na jednom místě, začne ukazatel minut ubíhat rychleji.

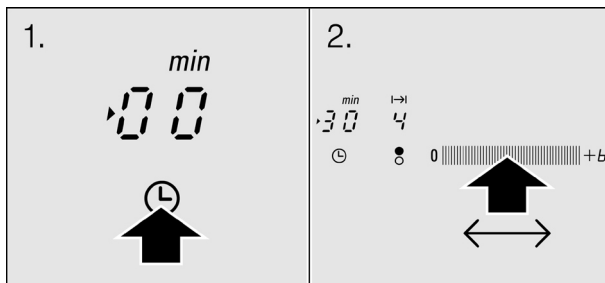

Po několika sekundách se začne odpočítávat naprogramovaný čas.

Na displeji se objeví bod ukončení vaření pro vybranou zónu.

Po uběhnutí času



Po uběhnutí času se varná zóna sama vypne. Ozve se akustický signál. Na varné desce se objeví □ a funkce pro časový program na displeji se rozsvítí □□. Při doteku symbolu ⌚ zhasnou symboly a vypne se akustický signál.

Oprava nastavení času

Zvolte varnou zónu a poté se dotkněte symbolu ⌚.

Doba vaření v programovém poli se změní.

Deaktivace vypínací automatiky.

Zvolte varnou zónu a dotkněte se symbolu ☹. Poté nastavte na programovém políčku  čas. Zhasne symbol .

Tipy a pokyny

Po výběru varné zóny se objeví zůstávající doba pro uvaření pokrmu.



Doba vaření se dá nastavit na délku do 99 minut.

Po přerušení dodávky proudu nebude funkce programování času aktivní.



Kuchyňský budík

Kuchyňský budík umožňuje programování doby varu o délce do 99 minut. Je nezávislý na jiných nastaveních.

Nastavení funkce

1. Dotkněte se více krát symbolu ☹ až se rozsvítí symbol . Symboly ,  a **min** se rozsvítí na displeji funkce programování času.
2. Pomocí programového pole nastavte požadovaný čas. Po několika sekundách začne odpočítávání času.



Po uběhnutí času

Po uběhnutí času se ozve akustický signál. Na displeji pro funkci programování času se objeví  a . Po dotknutí programu ☹ symboly zhasnou a ozve se akustický signál.

Oprava nastavení času

Dotkněte se více krát symbolu ☹ až se rozsvítí symbol  a čas na programovém políčku se bude dát změnit.

Vypnutí kuchyňského budíku

Dotkněte se vícekrát symbolu ☹, až se rozsvítí symbol. Poté nastavte v programovém poli  čas a symbol  zhasne.

Tipy a pokyny

Když se nastavený čas nerozsvítí, dotkněte se vícekrát symbolu ☹, až se rozsvítí na displeji funkce pro programování času symbol .

Po přerušení dodávky elektrického se kuchyňský budík deaktivuje.

Timer i kuchyňský budík se dají používat zároveň.

Blokování při čištění

Při čištění ovládacího pole u zapnuté varné desky může dojít omylem ke změně nastavení.

Aby se to nestalo, má varná deska funkci pro blokování při čištění.

Dotkněte se symbolu . Ovládací pole bude pro ca 35 sekund blokováno.

Nyní můžete vyčistit povrch ovládacího pole, aniž byste změnili nastavení.

Po uběhnutí doby se ozve signál a po několika sekundách přestane být funkce aktivní. Blokování ovládacího pole je vypnuté.

Upozornění

Blokování neplatí ani pro samotný symbol  ani pro hlavní vypínač. Tím je vždy zaručeno vypnutí funkce blokování při čištění a vypnutí varné desky.

Omezení doby provozu

Pokud je varná deska delší dobu v provozu a nebyly provedeny žádné změny v nastavení, aktivuje se omezení doby provozu.

Varná zóna se už nebude déle zahřívat. Na displeji varné desky se střídavě rozsvěcuje symbol F , B a ukazatel zbytkového tepla H/h .

Po zmáčknutí jakéhokoliv symbolu se zhasne displej. Nyní se dá varná deska znovu nastavit.

Aktivace automatického časového omezení se řídí dle vybraného varného stupně (1 až 10 hodin).

Základní nastavení

Varná deska má určité základní nastavení. Některá z těchto nastavení se dají měnit.

c 1	Stálá dětská pojistka Po vypnutí se varná deska automaticky zablokuje.	<input type="checkbox"/> Zrušení dětské pojistky* <input type="checkbox"/> Aktivní dětská pojistka
c 2	Vypnutí akustického signálu Krátký akustický signál, který potvrzuje, že jste se dotkli symbolu nebo delší akustický signál, který ukazuje, že se se spotřebičem zachází neodpovědně.	<input type="checkbox"/> Většina signálů je vypnuta. <input type="checkbox"/> Některé signály jsou vypnuty. <input type="checkbox"/> Všechny signály aktivní*
c 5	Vypínací automatika jedné varné zóny Plotna se vypne vždy automaticky po uběhnutí nastaveného času.	<input type="checkbox"/> Vypínací automatika je deaktivována* <input type="checkbox"/> Minuta = Minimální čas <input type="checkbox"/> 99 Minut = Nejvyšší čas
c 6	Trvání akustického signálu funkce pro programování času Signální tón, který ukazuje, že čas na vypínacích hodinách už uběhl, nebo že bude varná deska automaticky vypnuta.	<input type="checkbox"/> 10 Sekund <input type="checkbox"/> 30 Sekund <input type="checkbox"/> 1 Minuta
c 7	Power-Management-Funkce Ohraničuje celkový výkon sporáku. Je celkem 18 úrovní nastavení. Při zvýšení o jednu úroveň se zvýší výkon varné zóny o 500 W.	<input type="checkbox"/> I = 1000 W Minimální výkon <input type="checkbox"/> I. - 9 = od 1500 do 9000 W <input type="checkbox"/> 9. = 9500 W Nejvyšší výkon
c 9	Výběr varné zóny Výchozím nastavením je vždy naposledy naprogramovaná zóna. To se dá změnit. Varná zóna bude zvolena jen 5 sekund.	<input type="checkbox"/> Základní nastavení* <input type="checkbox"/> Omezení na 5 sekund
c 0	Návrat k základnímu nastavení varné desky Vrací všechny provedené změny zpět.	<input type="checkbox"/> Osobní nastavení <input type="checkbox"/> Zpátky na základní nastavení*

*Základní nastavení

Přístup k základním nastavením

Postupujte následovně:

1. Zapněte varnou desku hlavním vypínačem.
2. Během následujících 10 sekund se dotýkejte symbolu \ominus až se ozve akustický signál a ukazatel c / se rozsvítí (viz zobrazení).

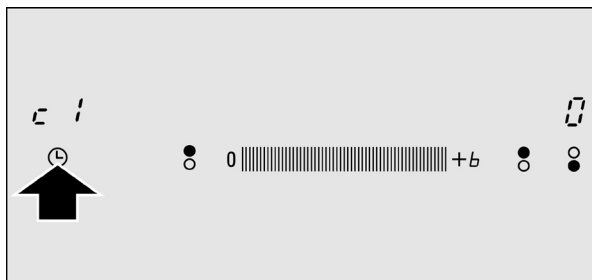

Volba požadovaného základního nastavení

3. Dotýkejte se symbolu \ominus až do rozsvícení symbolu požadované funkce.
4. Poté zvolte v programovacím poli požadované nastavení. Nové nastavení se zobrazí na displeji spodní pravé varné zóny.

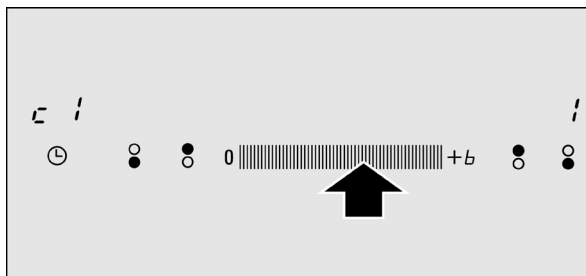

5. Dotýkejte se znovu symbolu \ominus minimálně 4 sekundy, až se ozve signál. Nové nastavení se správně uloží.

Údržba a čištění

Rady a pokyny uvedené v této kapitole slouží pro optimální čištění a péči o varnou desku.

Varná deska

Čištění

Očistěte varnou desku po každém použití. Jen tak můžete předejít tomu, aby se na varnou desku přichytily zbytky potravin.

Požívejte vhodné čisticí prostředky. Dbejte, prosím, na pokyny z jednotlivých obalů.

Nikdy nepoužívejte:

- abrazivní látky
- agresivní čisticí prostředky jako např. pěna pro čištění trouby nebo odstraňovač fleků
- mycí houby
- vysokotlaký nebo parní čistič.

Kovová škrabka na sklo

Špatně čitelné nečistoty odstraňujte kovovou škrabkou na sklo.

1. Odkryjte škrabku na sklo.
2. Očistěte povrch varného pole čepelí.

Povrch varné desky nečistěte krytem šěrky, mohl by se poškrábat.



Čepel je velmi ostrá. Nebezpečí poranění! Čepel zajistěte ihned, jakmile přestanete šěrku používat. Pokud je čepel poškozená, ihned ji vyměňte.

Údržba

Používejte čisticí prostředek vhodný pro péči a ochranu varné desky. Dodržujte pokyny o péči uvedené na obalu.

Rám varné desky

Abyste zabránili poškození okraje varné desky, dodržujte následující pokyny:

- používejte jen teplou vodu s trochou mýdla,
- nikdy nepoužívejte ostré předměty nebo abrazivní látky,
- nepoužívejte kovovou škrabku na sklo.

Oprava provozních poruch

Běžně jsou provozní poruchy způsobené malými detaily. Ještě než zavoláte zákaznický servis, všimněte si nejprve následujících rad a pokynů.

Ukazatel	Porucha	Opatření
Žádné	Přerušení dodávky proudu.	Zkontrolujte pomocí jiných elektrospotřebičů, zda nebyla přerušena dodávka proudu.
	Připojení spotřebiče nebylo provedeno dle připojovacího schématu.	Zkontrolujte, zda je spotřebič připojen dle schématu.
	Porucha elektrického systému	Jestliže tato dvě opatření nepomohla, zavolejte zákaznický servis.
\bar{E} bliká	Ovládací pole je vlhké nebo na něm leží předmět.	Osušte ovládací pole nebo odstraňte předmět.
\bar{E} + číslo/ \bar{d} + číslo/ \bar{E} + číslo/	Porucha elektronického systému.	Odpojte varnou desku od sítě. Počkejte několik sekund a znovu ho zapojte. Pokud symbol nezhasne, zavolejte zákaznický servis.
$F0/F9$	Vznikla interní chyba.	Odpojte varnou desku od el. sítě. Počkejte několik sekund a znovu ji zapojte. Pokud symbol nezhasne, zavolejte zákaznický servis.
$F2$	Elektronický systém je přehřátý a vypnul příslušnou varnou zónu.	Počkejte několik sekund, než se elektronický systém ochladí. Dotkněte se poté nějakého symbolu na varné desce. Pokud symbol nezhasne, volejte zákaznický servis.

Ukazatel	Závada	Opatření
<i>F4</i>	Elektronický systém je přehřátý a vypnul všechny varné zóny.	Počkejte několik sekund, než se elektronický systém ochladí. Dotkněte se poté nějakého symbolu na varné desce. Pokud symbol nezhasne, volejte zákaznický servis.
<i>U1</i>	Vstupní napětí není uvnitř normální provozní plochy správné.	Kontaktujte Vašeho dodavatele proudu.
<i>U2/U3</i>	Varná zóna se přehřála a byla pro ochranu Vaší varné desky vypnuta.	Počkejte, až se elektronický systém dostatečně ochladí a znovu ji zapněte.

Nestavějte na ovládací pole horké nádoby.

Normální zvuky během vaření

Indukční technologie se zakládá na vytvoření elektromagnetických polí, které tvoří teplo přímo na dně varné nádoby. Varná nádoba může dle typu vydávat určité zvuky nebo vibrace, které se dají popsat následovně:

Hluboké bzučení podobné transformátoru

Tento zvuk vzniká při vaření na vyšším stupni výkonu. Zakládá se na množství energie, která se přenáší ze sporáku na varné nádoby. Tento zvuk zmizí nebo utichne, když se sníží stupeň výkonu.

Tiché pískání

Tento zvuk vzniká, pokud je nádoba prázdná. Zmizí, pokud do nádoby dáte vodu nebo pokrm.

Praskání

Tento zvuk vzniká u nádobí, které je vyrobeno z různých materiálů ležících přes sebe. Vzniká tím, že jednotlivé plochy materiálu vibrují. Zvuk je způsoben nádobím a je různý dle množství a způsobu přípravy pokrmu.

Několik hlasitých pisklavých tónů

Tyto zvuky vznikají především u nádobí, které je vyrobeno z různých materiálů ležících přes sebe a které je používáno na nejvyšším stupni výkonu a zároveň na dvou zónách. Tyto tóny zmizí nebo utichnou, jakmile snížíte stupeň výkonu.

Zvuk ventilátoru

Aby mohla být zaručena funkčnost elektroniky, je varná deska provozována při kontrolované teplotě. Varná deska je vybavena chladícím ventilátorem, který se zapíná při určité teplotě dle stupně výkonu. Chladící ventilátor se rovněž zapne, je-li varná deska vypnutá, ale teplota přesto příliš vysoká.

Popsané zvuky jsou normální součástí indukční technologie a nepředstavují žádnou poruchu.

Zákaznický servis

Náš zákaznický servis Vám je v případě oprav spotřebiče, pro nákup příslušenství nebo náhradních dílů a pro všechny dotazy, týkající se našich produktů nebo servisu v každou dobu k dispozici. Kontaktní údaje naleznete v přiložených podkladech.

Budete-li volat náš zákaznický servis, připravte si číslo výrobku (E-Nr.) a výrobní číslo (FD-Nr.) spotřebiče. Tato data naleznete na typovém štítku na spodní straně varné desky nebo v přiložených podkladech.

Montážní návod

EH 675MB11E
EH 675ME11E

1

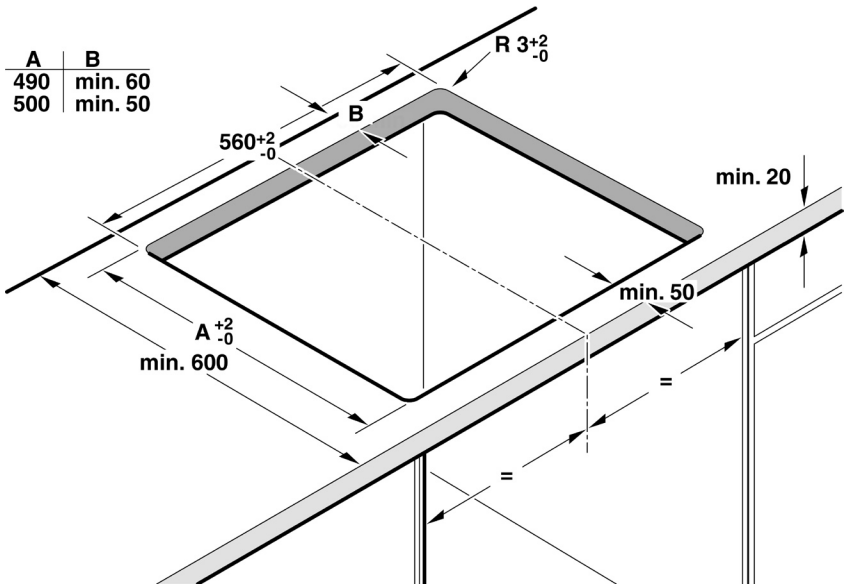
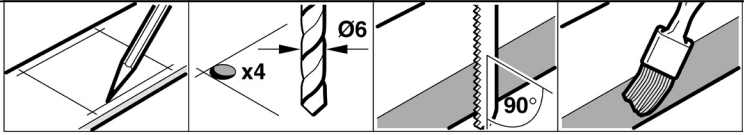

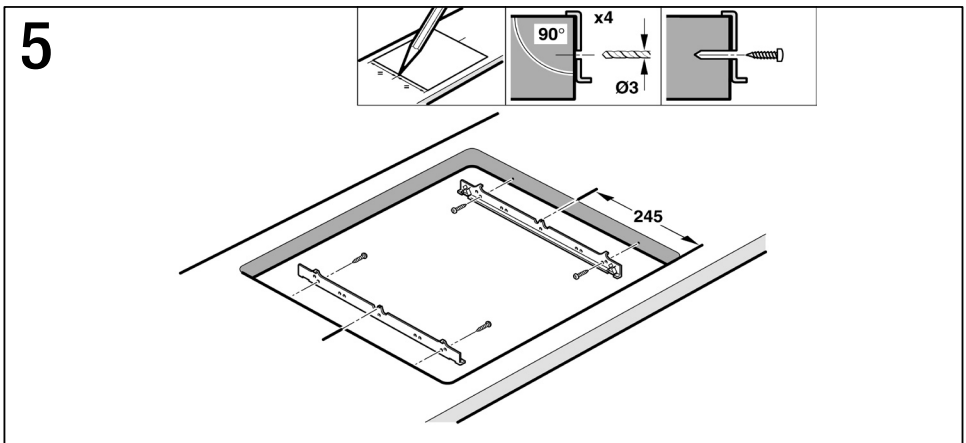
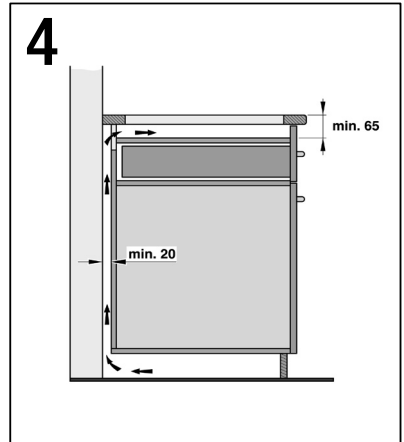
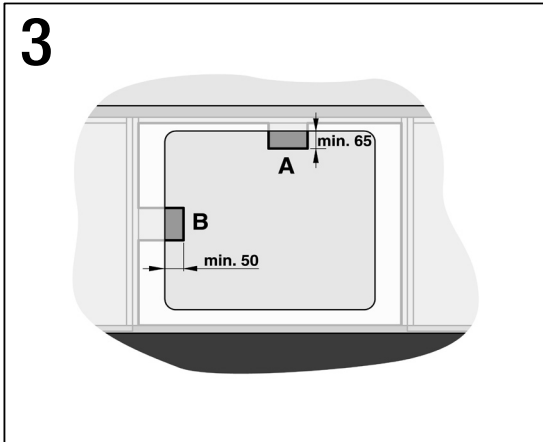
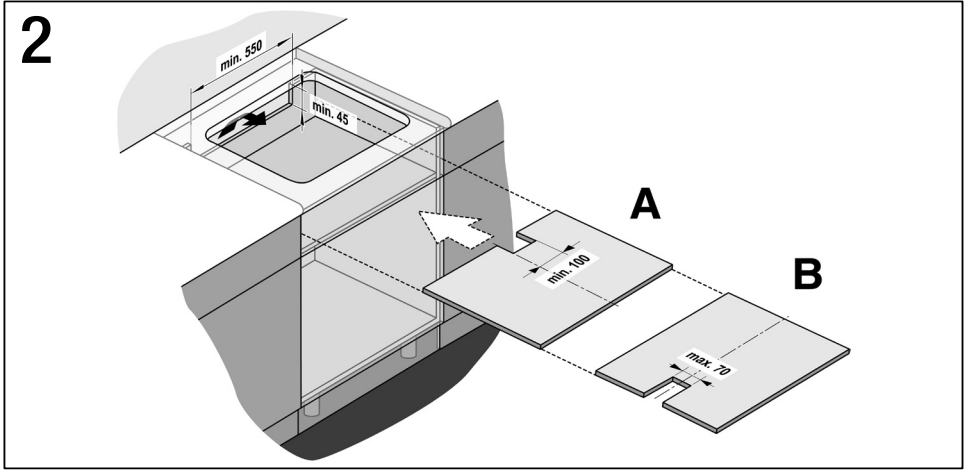

6

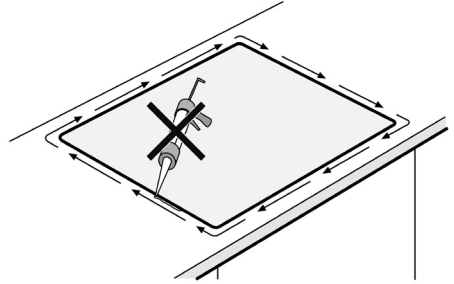
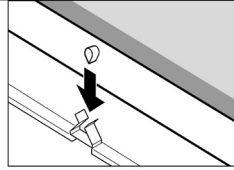
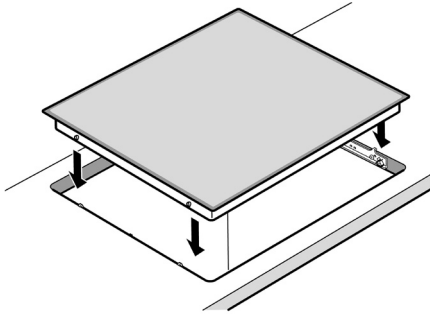

7

220V-240V ~
50Hz/60Hz

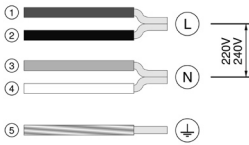

380V-415V 3N~
50Hz/60Hz

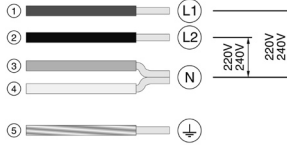

220V-240V 2L/2N~
50Hz/60Hz

(NL)

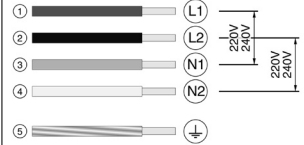

Důležitá upozornění

- Bezpečnost je při používání zaručena pouze pokud byla instalace provedena správným způsobem z technického hlediska a ve shodě s tímto návodem k montáži. Za možná poškození, způsobená neadekvátní instalací, je odpovědná instalující osoba.
- Zapojení spotřebiče smí provádět pouze autorizovaný technik, který se musí řídit ustanoveními společností dodávající elektrickou energii v dané zóně.
- Z hlediska ochrany se jedná o spotřebič odpovídající typu I a může být uveden do provozu pouze v případě, že byl při zapojení řádně uzemněn.
- V případě, že tento spotřebič nebude správně připojen na svorku uzemnění nebo bude uveden do provozu bez odborné instalace, může při jeho použití, přestože jen za velmi vzácných okolností, dojít k těžkým zraněním. Výrobce není odpovědný za nesprávné použití a možné škody způsobené nesprávnou elektrickou instalací.
- Elektrická pojistka pro zařízení typu B nebo C je nezbytně nutná.
- Není-li spotřebič opatřen zástrčkou, je třeba přičlenit vhodné prostředky k vypojení z elektrické sítě a to v souladu s platnými instalačními předpisy.
- Je velmi důležité umístit přívodní kabel takovým způsobem, aby se nedotýkal horkých částí varné desky nebo sporáku.
- Indukční varné desky lze instalovat pouze nad trouby s odvětráním od stejného výrobce. Pod varnou deskou nesmí být umístěna chladnička, myčka, trouba bez ventilace ani pračka.
- Pokud byla varná deska nainstalována nad zásuvku, kovové předměty nacházející se v zásuvkovém prostoru by vlivem cirkulace vzduchu pocházejícího z ventilace varné desky mohly dosáhnout vysokých teplot, a proto doporučujeme použití oddělovacího panelu.

- Jako vhodný oddělovací panel můžete použít dřevěnou desku nebo koupit adekvátní příslušenství v našem odborném středisku. Objednací kód u tohoto příslušenství je:
 - 680502 u spotřebičů s indukčními varnými zónami.
 - 476610 u smíšených spotřebičů.
- Jakýkoliv zásah do spotřebiče, a to i výměnu přívodního kabelu, smí provádět pouze odborný autorizovaný servis.

Příprava nábytku - obrázek 1/2/3/4

- **Pracovní deska musí být rovná a vodorovně umístěná. Výřezy do vestavného nábytku provádějte před instalací spotřebiče. Odstraňte veškeré třísky a hobliny, jinak by mohlo dojít k funkční poruše elektrických součástí. Taktéž je třeba zaručit, že po realizaci výřezových prací bude zabezpečena stabilita nábytku.**
- Povrchy řezů je nutno ošetřit tak, aby byly odolné proti teplotě a zabránit tak jejich nabobtnávání vlivem vlhkosti.
- Nábytek určený k vestavbě musí být odolný až do teploty 90°C.
- Minimální vzdálenost od výřezu k boční stěně musí být: 40 mm, u smíšených spotřebičů, 70 mm. Nedoporučujeme, aby varná deska byla umístěna mezi dvě boční stěny. V případě, že takto umístěna bude, je třeba taktéž zachovat minimální vzdálenost 200 mm u jedné z obou bočních stěn.
- Pracovní deska, do které bude prováděna instalace varné desky, musí mít minimální tloušťku:
 - 30 mm, pokud je instalována nad troubu
 - 20 mm, pokud je instalována bez trouby nebo nad zásuvkový prostor.
- S ohledem na odvětrání varné desky, je nezbytné:
 - otvor v horní části zadní stěny nábytku o šířce 550 mm a výšce 45 mm (obr. 2).
 - 20 mm mezera mezi zadní stěnou nábytku a kuchyňskou stěnou (obr. 4).

- v případě instalace varné desky nad zásuvkový prostor, je třeba zachovat minimální vzdálenost 65 mm mezi zásuvkou a vrchní částí pracovní desky.
- Pokud je jako oddělovací panel instalována dřevěná deska o tloušťce 5 mm, mějte na paměti následující požadavky:
 - vzdálenost 65 mm mezi dřevěnou deskou a vrchní částí pracovní desky.
 - u modelů s indukčními varnými zónami je třeba vytvořit otvor v zadní části desky (obr. 2 A), který musí být dostatečně hluboký, aby bylo možné vytáhnout kabel varné desky (obr. 3 A).
 - u smíšených modelů je třeba vytvořit otvor v levé boční části desky (obr. 2 B), který musí být dostatečně hluboký, aby bylo možné vytáhnout kabel varné desky (obr. 3 B). Za účelem oddělení zásuvky od plochy, kterou bude cirkulovat vzduch varné desky, je nutné, aby dřevěná deska byla co nejvíce utěsněná. Proto je potřebné, aby velikost desky byla uzpůsobena rozměrům výřezu v nábytku, do kterého bude varná deska nainstalována.

Přípevnění upevňovacích lišt s drážkou - Obrázek 5

Upozornění:

U obkládaných pracovních desek používejte spodní otvory pro šrouby. U pracovních desek ze žuly nebo mramoru: K upevnění šrouby zavrtejte hmoždinky nebo zdířky pro upevňovací šrouby, popř. nalepte lišty s drážkou. K tomu použijte tepelně odolné lepidlo, které je vhodné pro lepení kovu na kámen.

Nasazení a připojení varné desky - obrázek 6

- Napětí viz typový štítek.
- Důležité: Elektrické připojení proveďte pouze podle nákresu připojení.
- Vodič pro připojení uzemnění (žlutozelený) se musí zapojovat jako první a odpojovat jako poslední. Kromě toho má být delší než ostatní, takže i když se varná deska pohne, ostatní vodiče se rozpojí dříve než žlutozelený vodič.
- Vodič při vestavbě nesevírejte a neved'te přes ostré hrany.
- Varná deska a horní deska nábytku se nesmí lepit silikonovým lepidlem, protože na desce je těsnění, které plní tuto funkci.

Demontáž varné desky:

Odpojte spotřebič od sítě.

Tlakem zespodu varnou desku vysuňte.

Schéma připojení - Obrázek 7

1. Hnědý/Kaštanový
2. Černý
3. Modrý
4. Bílý
5. Žlutozelený

Záruční podmínky

společnosti BSH domácí spotřebiče s.r.o.

1. Záruka

Na tento výrobek je v souladu § 2113 a násl. zákona č. 89/2012 Sb., občanský zákoník, v platném znění, poskytována **záruka za jakost 24 měsíců** (dále jen „záruka“), která běží zpravidla od odevzdání výrobku zákazníkovi. Pokud byla sjednána delší záruka, řídí se tato speciálními pravidly.

Záruka 24 měsíců je poskytována pouze zákazníkovi spotřebiteli a jen na výrobek **k běžnému užívání v domácnosti**. Zákazníkovi podnikateli nebo jiné právnické osobě je poskytnuta 24 měsíční záruka za předpokladu, že se koupě netýká jeho podnikatelské činnosti (např. prádelna, ubytovací služby, restaurační zařízení apod.), způsob užívání je obdobný užívání v domácnosti a výrobek není prokazatelně přetěžován (kumulativně); v ostatních případech je poskytována záruka v délce 6 měsíců. Společnost BSH domácí spotřebiče s.r.o. si vyhrazuje právo omezit plnění záruky nad rámec 6 měsíců v případě, že bude zjevné, že spotřebič není provozován v souladu s výše uvedenými podmínkami.

2. Pořizovací doklad a záruční list

Základním průkazem práv zákazníka je **pořizovací doklad** (paragon, faktura, leasingová smlouva apod.). Pokud byl při prodeji vydán **záruční list**, je tento součástí výrobku s výrobním číslem uvedeným na přední straně tohoto záručního listu. Nedílnou součástí záručního listu je pořizovací doklad. Zákazník si ve vlastním zájmu pořizovací doklad i záruční list pečlivě uschovává.

Bezplatný záruční servis je možno poskytnout jen v případě předložení pořizovacího dokladu nebo v případě prodloužené záruky i vyplněného záručního listu a vystaveného certifikátu, pokud byl vydán. Záruční list vyplňuje prodejce a je v zájmu zákazníka zkontrolovat správnost a úplnost uvedených údajů. Záruční list je platný pouze v originálu, na kopie nebude brán zřetel.

3. Uplatnění záruky

Zákazník má v rámci poskytnuté záruky právo na bezplatné, včasné a řádné odstranění reklamované vady výrobku, a to opravou, popřípadě – není-li to vzhledem k povaze (tzn. příčině i projevu) vady neúměrné – právo na výměnu výrobku nebo jeho vadné součásti. Za zákonem stanovených podmínek může být poskytnuta sleva na výrobku anebo může být výrobek vrácen.

Záruční oprava se vztahuje výhradně na vady, které vzniknou průkazně v době platné záruky. Takto vzniklé vady je oprávněn odstranit pouze **autorizovaný servis**. Uplatnit záruku může zákazník u autorizovaného servisu nebo v prodejně, kde byl výrobek zakoupen, a to bez zbytečného odkladu, nejpозději však do konce záruční doby. Zvolí-li zákazník jiný, než nejbližší autorizovaný servis, bude na něm, aby nesl v souvislosti s tím zvýšené náklady.

Autorizovaný servis posoudí oprávněnost reklamace a podle povahy vady výrobku rozhodne o způsobu řešení reklamace.

Seznam autorizovaných servisů je k dispozici na www.siemens-home.com/cz.

Doba, po kterou zákazník nemůže výrobek z důvodu vady používat, se do záruční doby nepočítá. O tuto dobu se záruční doba prodlužuje. Při výměně se **běh záruční doby** neobnovuje. Při opravě nedochází k běhu nové záruční doby týkající se opravené součásti či součástíky.

Po provedení záruční opravy je autorizovaný servis povinen vydat zákazníkovi čitelnou kopii opravního listu. **Opravní list** slouží k prokazování práv zákazníka, proto je ve vlastním zájmu zákazníka před podpisem opravního listu zkontrolovat jeho obsah a kopii opravního listu pečlivě uschovat.

Zákazník je povinen poskytnout autorizovanému servisu **součinnost** k ověření existence reklamované vady a k jejímu odstranění (včetně odpovídajícího potřebného vyzkoušení nebo demontáže výrobku).

Při uplatnění reklamace předá zákazník **výrobek čistý** v souladu s hygienickými předpisy nebo obecnými hygienickými zásadami včetně všech jeho součástí a příslušenství, umožňujících takové ověření a odstranění vady. V případě, že výrobek nedodá kompletní a je-li kompletnost výrobku nezbytná k zjištění existence reklamované vady a/nebo k jejímu odstranění, běh lhůty k vyřízení reklamace začíná až dodáním chybějících součástí.

4. Neoprávněnost reklamace

Reklamacie není oprávněná v případech, vznikla-li závada nebo poškození:

- a) prokazatelně nesprávným užíváním výrobku (např. v rozporu s návodem, s pokyny uvedenými na obalu výrobku či v záručním listě, užíváním v rozporu s obecně známými pravidly užívání předmětného výrobku, provedením při nesprávném napájecím napětí, připojování na nedovolené zdroje proudu, užíváním zboží v nevhodných podmínkách – vlhko, prašnost, extrémní tvrdost vody apod.) anebo jiným nesprávným jednáním uživatele (např. neodbornou instalací či zapojením);
- b) prokazatelně nedovolenými zásahy do přístroje (konstrukční nebo jiná úprava, neodborná montáž), živelnou katastrofou nebo mechanickým poškozením výrobku;
- c) nese-li předložený záruční list zjevné známky provedených změn údajů nebo je-li na výrobku odlišné výrobní číslo od toho, jež je uvedeno v záručním listě;
- d) u estetických komponentů, nezajišťujících funkčnost výrobku z důvodu:
 - transportního poškození nebo přemísťováním (poškrábání, promáčknutí, praskliny, rozbitá skla a police apod.)
 - nefunkčních estetických komponentů jako jsou madla, skla, ovládací spínače apod., které jsou důsledkem běžného opotřebení
 - změny barvy plastových komponentů (jedná se o běžný fyzikální chemický jev po čase používání)
 - vady spotřebních materiálů, u kterých je doba životnosti daná charakterem součástky (žárovky, vodní filtry, vzduchové, prachové filtry, uhlíkové filtry všeho druhu, akumulátory, baterie, apod.)
 - vady příslušenství a volitelné výbavy, způsobené nevhodnou manipulací nebo nepřiměřeným zacházením

Ze záručních oprav jsou vyloučeny případy běžné údržby nebo čištění, instalace, programování, kontroly parametrů výrobku.

5. Náhradní díly

Záruka na samostatně prodaný náhradní díl výrobku je poskytována v délce 6 měsíců, a to za předpokladu jeho odborné instalace.

6. Pozáruční servis

V případě placené pozáruční opravy provedené autorizovaným servisem se poskytuje záruka v délce 24 měsíců.

7. Rozšířená záruka nad rámec zákona

U spotřebičů (pračky, myčky) sériově vybavených systémem **Aqua-Stop** (patent BSH) je výrobcem poskytnuta záruka na škody způsobené chybou tohoto systému. Na tyto škody je zákazníkovi spotřebiteli poskytnuta náhrada, a to po celou dobu životnosti spotřebiče. Vyloučena je náhrada škody v případě, kdy nebyl spotřebič zapojen do elektrického obvodu pod proudem.

8. Upozornění pro prodejce

Prodejce je povinen vyplnit správně a úplně záruční list v den prodeje výrobku. Při případné předprodejní reklamaci je třeba předložit řádně vyplněný reklamační protokol a požizovací doklad (fakturu).

9. Ochrana osobních údajů

Osobní údaje zákazníka kupujícího budou použity výhradně k účelům pro zpracování objednávek a k případnému vyřízení záruky v souladu se zák. č. 101/2000 Sb., o ochraně osobních údajů.

10. Prohlášení o hygienické nezávadnosti výrobků

Všechny výrobky distribuované společností BSH domácí spotřebiče s.r.o. a přicházející do styku s potravinami splňují požadavky o hygienické nezávadnosti dle zákona č.258/2000 Sb., vyhlášky 38/2001 Sb. Toto prohlášení se vztahuje na všechny výrobky přicházející do styku s potravinami uvedené v aktuálním ceníku společnosti BSH domácí spotřebiče s.r.o.

Ujištění dovozce o vydání prohlášení o shodě

Vážený zákazníku,
dle § 13, odst.5 zákona č.22/1997 Sb. Vás ujišťujeme, že na všechny výrobky distribuované společností BSH domácí spotřebiče s.r.o. našim obchodním partnerům bylo vydáno prohlášení o shodě ve smyslu zákona č. 22/1997 Sb a nařízení vlády č. 17/2003 Sb., 616/2006 Sb. a 22/2003 Sb. a příslušných nařízení vlády. Toto ujištění dovozce o vydání prohlášení o shodě se vztahuje na všechny výrobky včetně plynových spotřebičů, které jsou obsaženy v aktuálním ceníku firmy BSH domácí spotřebiče s.r.o.

B/S/H/

Kontakt na servis domácích spotřebičů SIEMENS

BSH domácí spotřebiče s.r.o.
Radlická 350
158 00 Praha 5

Příjem oprav
Tel.: +420 251 095 546
Email: opravy@bshg.com

Objednávky příslušenství a náhradních dílů
Tel.: +420 251 095 556
Email: dily@bshg.com

Zákaznické poradenství
Tel.: +420 251 095 555
Email: siemens.spotrebice@bshg.com

Aktuální informace o servisu naleznete na internetových stránkách www.siemens-home.com/cz.
Zde máte možnost sjednat opravu pomocí online formuláře.

Návod na obsluhu

EH 675ME11E

EH 675MB11E

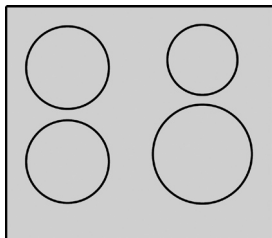
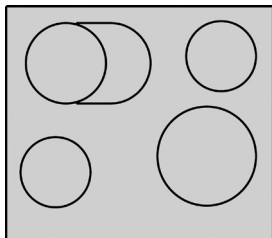

Prípadné technické zmeny, tlačové chyby a odlišnosti vo vyobrazení sú vyhradené bez upozornenia. Aktuálny návod nájdete na webových stránkach www.siemens-home.com/sk.

Obsah

Bezpečnostné pokyny	4
Bezpečnostné pokyny	4
Príčiny poškodení	6
Ochrana životného prostredia	7
Tipy pre úsporu energie	7
Indukčné varenie	8
Prednosti indukčného varenia	8
Vhodný varný riad	9
Zoznámenie sa so spotrebičom	11
Ovládací panel	11
Varné zóny	11
Ukazovateľ zostatkového tepla	12
Zapnutie a vypnutie varného panelu	12
Nastavenie varnej zóny	12
Programovanie varného panelu	12
Varná tabuľka	14
Detská poistka	16
Zapnutie a vypnutie dodatočnej detskej poistky	16
Zapnutie a vypnutie stálej detskej poistky	16
Funkcia Powerboost	17
Obmedzenie pri používaní funkcie Powerboost	17
Aktivácia funkcie	18
Deaktivácia funkcie	18
Funkcia Timer	18
Automatické vypnutie varnej zóny	18
Kuchynský budík	20
Blokovanie pri čistení	21
Obmedzenie prevádzkovej doby	21
Základné nastavenia	22
Prístup k základným nastaveniam	23
Údržba a čistenie	24
Varný panel	24
Rám varného panelu	25
Oprava prevádzkových porúch	25
Normálne zvuky počas varenia	26
Zákaznícky servis	27

Bezpečnostné pokyny

Prečítajte si dôkladne nasledujúci návod na obsluhu, aby mohol spotrebič správne fungovať.

Ak bude spotrebič odovzdaný ďalšej osobe, dokumentáciu od spotrebiča priložte.

Spotrebič po vybalení skontrolujte. Ak bol pri prevoze poškodený, nevykonávajte inštaláciu a zavolajte zákaznícke centrum. Škodu písomne zdokumentujte, v opačnom prípade strácate právo na odškodnenie.

Bezpečnostné pokyny

Spotrebič je určený len pre použitie v domácnosti a pre prípravu potravín.

Bezpečné ovládanie

Pre bezpečnú obsluhu by nemali dospelé osoby a deti, ktoré majú

- telesné, senzorické a psychické postihnutie
- chýbajúce skúsenosti a vedomosti

manipulovať so spotrebičom bez dozoru zodpovednej dospelšej osoby.

Majte deti pod dozorom, nemali by sa hrať v blízkosti spotrebiča.

Prehriate oleje, maslo alebo margarín

Prehriate oleje alebo maslo (margarín) sú ľahko zápalné. Nebezpečenstvo popálenín!

Príprava potravín s olejom alebo maslom musí byť stále pod Vašou kontrolou. V prípade, že dôjde k zapáleniu oleja alebo masla, nikdy oheň nehaste vodou. Plamene uduste položením taniera alebo pokrievky na varnú nádobu. Vypnete platňu.

Príprava potravín vo vodnom kúpeli

Potraviny vo vodnom kúpeli sa pripravujú tak, že ich vložíte do nádoby s vodou, umiestnenou vo väčšom hrnci. Potraviny sa budú ohrievať pomaly a rovnomerne a zmäknú vďaka horúcej vode a nie vďaka kontaktu so žeravou platňou. Pri varení vo vodnom kúpeli nepokladajte konzervy, sklenené a iné nádoby priamo na dno hrnca s vodou. Zabránite tým prasknutiu skla platne alebo nádoby, z dôvodu prehriatia.

Horúca platňa

Nebezpečenstvo popálenia! Nedotýkajte sa horúcich platní. Deti sa zásadne nemajú zdržiavať v blízkosti sporáku. Ukazovateľ zvyškového tepla varuje pred horúcimi platňami.

Nebezpečenstvo popálenia! Nikdy neukladajte pod platňu horľavé látky.

Nebezpečenstvo popálenia! Ak leží platňa nad šuplíkom, nikdy neodkladajte do šuplíku zápalné veci a spreje.

Mokrú dná hrncov a platní

Nebezpečenstvo popálenia! Ak sa medzi platňou a dnom hrnca nachádza tekutina, mohol by vniknutým tlakom pary, hrniec nečakane nadskočiť. Varný panel aj hrnce musia byť teda suché.

Praskliny v platni

Nebezpečenstvo zasiahnutia prúdom! V prípade, že je platňa poškodená alebo sú v nej praskliny, odpojte ju od prúdu.

Volajte zákaznícke centrum.

Varná zóna je horúca, ale ukazovateľ nefunguje

Nebezpečenstvo popálenia! Ak nefunguje ukazovateľ, vypnite platňu.

Volajte autorizovaný servis.

Varná zóna sa zahrieva, ale ukazovateľ nefunguje

Nebezpečenstvo popálenia! Ak nefunguje ukazovateľ, vypnite platňu.

Volajte zákaznícke centrum.

Nepokladajte žiadne kovové predmety na indukčnú zónu

Nebezpečenstvo popálenia! Nenechávajte na platni ležať žiadne nože, vidličky, lyžice, pokrievky alebo iné kovové predmety, mohli by sa rýchlo zahriať.

- Chladiaci ventilátor** Táto platňa má na svojej spodnej strane inštalovaný chladiaci ventilátor. Nebezpečenstvo poškodenia! Ak je platňa umiestnená nad šuplíkom, nesmú byť v ňom žiadne malé predmety alebo papier, ktorý by mohol byť ventilátorom nasatý a tým by došlo k poškodeniu ventilátoru alebo chladenia. Pozor! Medzi obsahom šuplíka a vstupom ventilátoru musí byť minimálna vzdialenosť 2 cm.
- Nevhodné opravy** Nebezpečenstvo zasiahnutia elektrickým prúdom! Neodborné opravy sú nebezpečné. Spotrebič môže opravovať len odborník autorizovaného servisu.
- Pripojovací kábel** Každý zásah do spotrebiča, aj výmenu alebo montáž pripojovacieho kábla musí vykonať kvalifikovaný pracovník.

Pripojovací kábel elektrického spotrebiča sa nesmie dotýkať platne, mohlo by dôjsť k poškodeniu izolácie a kábla a platne.



Tento spotrebič zodpovedá smerniciam pre bezpečnosť a elektromagnetickú znášanosť. Napriek tomu by sa osoby s **kardiostimulátorom** nemali zdržiavať v blízkosti spotrebiča. Nie je možné zaručiť, že každý kardiostimulátor, ktorý je na trhu, zodpovedá platným smerniciam o bezpečnosti a elektromagnetickej znášanosťi a že by nevzniklo rušenie, ktoré by mohlo ohroziť jeho správny chod. Je možné, že by mohlo dôjsť k rušeniu iných prístrojov, ako napr. slúchadiel.

Príčiny poškodení

- Dná hrncov a panvíc** Drsné dna hrncov a panvíc môžu poškríbať platňu. Zabráňte ohrievaniu prázdnych hrncov na platniach. Mohlo by dôjsť k poškodeniu platne.
- Horúce panvice a hrnce** Nikdy neodstavujte horúce panvice a hrnce na ovládacom poli, v okolí displeja alebo na ráme varného panelu.
- Soľ, cukor a piesok** Soľ, cukor a piesok by mohli varný panel poškríbať. Nepoužívajte varný panel ako pracovnú alebo odkladaciu plochu.

Tvrde a ostré predmety	Dajte pozor, aby na varný panel nepadali tvrdé a ostré predmety, mohli by ju poškodiť.
Prekypujúce tekutiny	Cukor a podobné produkty môžu varný panel poškodiť. Takéto zvyšky ihneď odstráňte pomocou škrabky.
Nevhodné čistiace prostriedky	Zafarbenie kovu vzniká pri používaní nevhodných čistiacich prostriedkov a pri otere kovu.
Plast a fólie	Hliníková fólia a plastové nádoby sa na horúcej platni tavia.

Ochrana životného prostredia

Ekologická likvidácia



Spotrebič rozbalte a obal odstráňte šetrne k životnému prostrediu.

Tento spotrebič zodpovedá smerniciam WEEE 2002/96/CE. Táto smernica reguluje rámec odstraňovania a opätovného použitia elektrických a elektronických starých spotrebičov v rámci EU.

Tipy pre úsporu energie

- Používajte varné nádoby s hrubým, rovným dnom. Nerovným dnom dochádza k stratám energie. Položte na dno pravítko. Ak nie je nikde voľný medzipriestor, je dno rovné.
- Priemer dna hrnca alebo panvice by mal zodpovedať veľkosti platne. Všimnite si: Je možné, že výrobca udáva horný priemer hrnca. Tento je väčšinou väčší ako rozmer spodnej časti hrnca. Ak sa k sebe nehodí priemer platne a dna hrnca, vyberte pre varenie vždy menšiu platňu, nebude tým dochádzať k zbytočným stratám energie.
- Používajte veľkosti hrncov, ktoré zodpovedajú množstvu potravín. Veľký hrniec, ktorý je len z polovice plný, spotrebuje pre varenie mnoho energie.

- Stavajte varné nádoby vždy do stredu platne a dajte na ne vždy vhodné pokrievky. Pri varení bez pokrievky sa spotrebovávajú 4x viac energie.
- Varte s menším množstvom vody. Šetríte tým energiu a okrem toho zostane v zelenine viac vitamínov a minerálnych látok.
- Pri varení hustých polievok alebo tekutých pokrmov ako vývarov, omáčiek alebo nápojov, môže dôjsť k rýchlemu varu a prekypeniu alebo prskaniu. Z tohto dôvodu je takéto zahrievanie možné len na vhodnom varnom stupni a za stáleho miešania.

Indukčné varenie

Prednosti indukčného varenia

Indukčné varenie je úplne nový druh ohrievania potravín, pri ktorom vzniká teplo priamo vo varnej nádobe. Má to niekoľko predností:

- **Úspora času pri varení a pečení**, pretože sa potraviny ohrievajú priamo v hrnci.
- **Úspora energie**
- **Jednoduchá údržba a čistenie**, pretože nedochádza k tak rýchlemu pripáleniu vykypených potravín.
- **Kontrolovaný prísun energie a viac bezpečnosti**. Varný panel začne alebo preruší prenos energie ihneď po obsluhu ovládania. Indukčná platňa preruší prenos energie ihneď, keď sa varná nádoba zloží z platne, bez toho, aby sa platňa musela manuálne vypnúť.

Vhodný varný riad

Feromagnetický varný riad

Na indukčné varenie je vhodný len feromagnetický riad, ako napríklad:

- smaltované oceľové nádoby
- liatinové nádoby
- špeciálne indukčné nádoby z nerezovej ocele

Špeciálne indukčné varné nádoby

Dostupné sú špeciálne indukčné varné nádoby, ktorých dno nie je plne magnetické. Dbajte na priemer magnetizovateľného povrchu, môže ovplyvniť ako rozpoznávanie varnej nádoby, tak výsledok varenia.

Kontrola varného radu pomocou magnetu

Aby ste zistili, či je riad vhodný, skúste, či dno nádoby priťahuje magnet. Výrobcovia väčšinou uvádzajú, či je riad vhodný na indukčné varenie.

Nevhodný riad

Nepoužívajte nikdy nádoby z:

- Normálnej nehrdzavejúcej ocele
- Hliníka
- Skla
- Keramiky
- Medi

Kvalita dna nádob

Kvalita dna hrnca alebo panvice ovplyvňuje výsledok varu. Používanie hrncov a panvíc vyrobených z materiálu, ktorý podporuje rovnomerné rozdeľovanie tepla, šetrí čas a energiu.

Žiadny varný riad alebo nevhodná veľkosť

Ak nie je na platni žiadny varný riad, ak je riad z nevhodného materiálu, alebo ak nemá vhodnú veľkosť, začne blikať ukazovateľ platne. Vyberte vhodnú varnú nádobu a blikanie skončí. V opačnom prípade sa platňa po 90 sekundách automaticky vypne.

Prázdne varné nádoby alebo riad s tenkým dnom

nezahrievajte žiadne prázdne varné nádoby alebo riad s tenkým dnom. Varný panel má síce bezpečnostný systém, ale prázdne nádoby budú pravdepodobne tak rýchlo zahrievané, že vypínacia automatika nebude dostatočne rýchlo reagovať a nádoba môže byť zahriata na veľmi vysokú teplotu. Dno nádoby by sa mohlo aj roztaviť a sklokeramiku varného panelu poškodiť. V takomto prípade sa varnej nádoby nedotýkajte a platňu vypnite. Ak po vychladení platňa nefunguje, autorizovaný servis.

Rozpoznanie hrnca

Každá varná zóna má pre rozpoznanie hrnca spodnú hranicu, ktorá je závislá na materiále používaného hrnca. Preto vždy používajte platňu, ktorá priemeru hrnca najlepšie zodpovedá.

Viacokruhové varné zóny

Tieto varné zóny vedia rozpoznať hrnce rôznych veľkostí. V závislosti od materiálu a vlastností varnej nádoby sa automaticky prispôsobí veľkosť varnej zóny. Buď sa zapne len jeden alebo viac kruhov a začne prenos zodpovedajúcej energie, ktorá je potrebná pre správnu prípravu jedla.

Zoznámenie sa so spotrebičom

Ovládací panel

Ukazovatele pre
Varný stupeň *l - 9*
Prevádzkový stav \square
Zostatkové teplo *H/h*
Powerboost-funkciu *b*

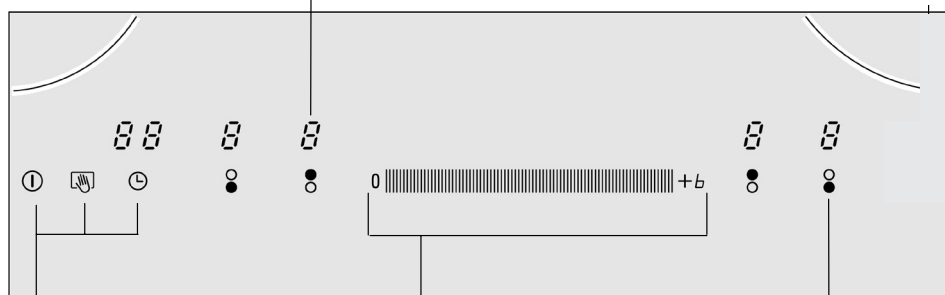

Ovládacie pole pre

- ⓘ Hlavný vypínač
- ☞ Čistiaca funkcia a detská poistka
- 🕒 Funkcia časového programovania

Ovládacie pole pre

výber varného stupňa
a funkcie pre časové
programovanie

Ovládacie

pole pre
výber
platne

Varné zóny

Varná zóna	Zapnutie a vypnutie
○ Jednookruhová varná zóna	Používajte varnú nádobu s vhodnými rozmermi.
⊖ Dvojokruhová varná zóna	Táto zóna sa zapína automaticky, keď použijete varnú nádobu, ktorej veľkosť dna zodpovedá vonkajšej zóne.

*** Ukazovateľ zostatkového tepla sa rozsvieti.**

Používajte len tie nádoby, ktoré sú vhodné na indukčné varenie, vid' oddiel „Vhodný varný riad“.

Ukazovateľ zostatkového tepla

Varný panel má k dispozícii ukazovateľ zostatkového tepla ku každej platni. Nedotýkajte sa platní s týmito ukazovateľmi.

Aj keď je platňa vypnutá, je tak dlho teplá, kým svieti *H/h*. Keď zložíte varnú nádobu z platne, ešte kým sa vypne, objaví sa striedavo znak *H/h* a nastavená varná úroveň.

Programovanie varného panelu

Táto kapitola Vás zoznámí s nastavením Vašej platne. Tabuľke nájdete varné výkony a doby varu pre rôzne pokrmy.

Zapnutie a vypnutie varného panelu

Zapnutie

Varný panel sa zapína a vypína hlavným vypínačom ① . Dotknite sa symbolu ①. Ozve sa akustický signál, ukazovateľ **I** nad symbolom ① sa rozsvieti.

Vypnutie

Dotknite sa symbolu ①. Ozve sa akustický signál, ukazovateľ **I** zhasne. Varný panel je vypnutý. Ukazovateľ zostatkového tepla svieti tak dlho, pokiaľ nie sú platne dostatočne ochladené.

Pokyny

Sporák sa automaticky vypne, keď sa platne určitý čas nepoužívajú.

Ak je po zapnutí na platni ešte nejaké zostatkové teplo, ukáže sa na displeji k platni symbol pre zostatkové teplo *H/h*.

Nastavenie varnej zóny

Vyberte si v programovom poli potrebnú úroveň varenia.



Varný stupeň 1 = Minimálny výkon

Varný stupeň 9 = Najvyšší výkon

Každá varná úroveň má aj medzistupeň. Je označený bodkou.

Nastavenie varného stupňa:

Varná zóna musí byť zapnutá.

1. Dotknite sa symbolu  požadovanej platne.
Rozsvieti sa ukazovateľ .
2. Počas nasledujúcich 5 sekúnd prejdite prstom po programovom poli, kým sa nerozsvieti požadovaná zóna.

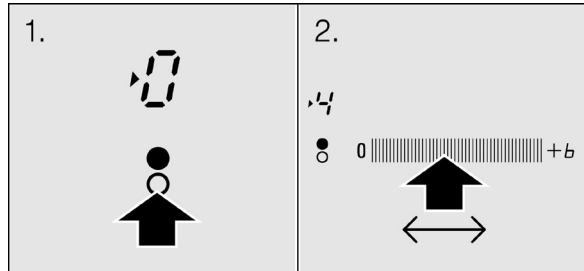

3. Zmena varného stupňa:

Vyberte si platňu a potom prejdite prstom po programovom poli, kým sa nerozsvieti požadovaná kontrolka.

Pokyn:

Ak na indukčnej ploche nie je žiadna nádoba, začne blikať ukazovateľ zvoleného varného stupňa. Za chvíľu sa platňa sama vypne.

Vypnutie varnej zóny

Vyberte platňu a potom zvolte na programovom poli varný stupeň .

Varná zóna sa vypne a ukazovateľ zostatkového tepla sa rozsvieti.

Varná tabuľka

V nasledujúcej tabuľke predstavujeme niekoľko príkladov.

Doba varu závisí na druhu, hmotnosti a kvalite potravín.
Sú možné odchýlky.

	Varný stupeň	Doba varu v minútach
Rozpúšťanie		
Čokoláda, poleva, maslo, med, želatína	1 - 2	-
	1 - 2	-
Ohrievanie a udržiavanie tepla		
Hustá polievka (napr. šošovicová)	1 - 2	-
Mlieko**	1 - 2	-
Párky, ohrievané vo vode**	3 - 4	-
Rozmrazovanie a ohrievanie		
Hlboko zmrazený špenát	2 - 3	5 - 15 min.
Hlboko zmrazený guláš	2 - 3	20 - 30 min.
Pomalé varenie		
Zemiakové knedle	4 - 5*	20 - 30 min.
Ryba	4 - 5*	10 - 15 min.
Biele omáčky, napr. bešamel	1 - 2	3 - 6 min.
Iné omáčky, napr. Bemská, Holandská	3 - 4	8 - 12 min.
Varenie, varenie v pare, dusenie		
Ryža (v dvojnásobnom množstve vody)	2 - 3	15 - 30 min.
Mliečna ryža	2 - 3	25 - 35 min.
Zemiaky na šúpanie	4 - 5	25 - 30 min.
Slané zemiaky	4 - 5	15 - 25 min.
Cestoviny	6 - 7*	6 - 10 min.
Jedno z jedného hrnca, vývary	3 - 4	15 - 60 min.
Zelenina	2 - 3	10 - 20 min.
Zelenina, mrazená	3 - 4	7 - 20 min.
Jedlo z jedného hrnca v tlakovom hrnci	4 - 5	-
Dusenie		
Rolovaná pečienka	4 - 5	50 - 60 min.
Dušená pečienka	4 - 5	60 - 100 min.
Guláš	3 - 4	50 - 60 min.

	Varný stupeň	Doba varu v minútach
Smaženie		
Filé, normálne alebo obaľované	6 - 7	6 - 10 min.
Filé, mrazené	6 - 7	8 - 12 min.
Kotlety, normálne alebo obaľované	6 - 7	8 - 12 min.
Steak (hrúbka 3 cm)	7 - 8	8 - 12 min.
Kuracie prsia (2 cm)	5 - 6	10 - 20 min.
Kuracie prsia mrazené	5 - 6	10 - 30 min.
Ryba a rybie filé	5 - 6	8 - 20 min.
Ryba a rybie filé, obaľované	6 - 7	8 - 20 min.
Ryba, obaľovaná, mrazená, napr. rybie prsty	6 - 7	8 - 12 min.
Kraby a krevety	7 - 8	4 - 10 min.
Mrazené pokrmy, napr. minútky	6 - 7	6 - 10 min.
Palacinky	6 - 7	fritovať po sebe
Omeleta	3 - 4	fritovať po sebe
Volské oko	5 - 6	3 - 6 min.
Fritovanie (150 g - 200 g porcie v 1-2 l oleja)		
Mrazené pokrmy, napr. hranolčeky, kuracie nuggety,	8 - 9	Fritovať porciu po porcii
Krokety	7 - 8	
Mäsové guľičky	7 - 8	
Mäso, napr. kuracie kúsky	6 - 7	
Ryba, smažená alebo v pivnom cestíčku	6 - 7	
Zelenina a huby, obaľované v lístkovom ceste, napr. žampiňóny	6 - 7	
Cukrárske výrobky, napr. veterníky, ovocie v cestíčku	4 - 5	
* pomalé varenie bez pokrievky		
** bez pokrievky		

Detská poistka



Varný panel je možné chrániť pred nežiadúcim použitím, aby napríklad deti nemohli platňu zapnúť.

Zapnutie a vypnutie dodatočnej detskej poistky

Varný panel sa dá v jednotlivých prípadoch zablokovať, napríklad keď budete mať na návšteve malé deti.



Zapnutie

Varný panel musí byť zapnutý.

Dotknite sa symbolu , kým sa neozve akustický signál a rozsvieti sa symbol .

Teraz je platňa zablokovaná. Po čase zhasne symbol .

Vypnutie

Dotknite sa symbolu , kým sa neozve akustický signál a vypne sa symbol . Vypne sa dodatočná detská poistka. Teraz sa dá varný panel opäť zapnúť.

Pozor!

Detská poistka sa dá nechtiac zapnúť a vypnúť napríklad pri čistení vodou, vykypenými tekutinami, predmetmi, ktoré ležia na symbole .



Zapnutie a vypnutie stálej detskej poistky

Touto funkciou sa dá aktivovať stála detská poistka.

Zapnutie a vypnutie stálej detskej poistky

Vid' odstavec „Základné nastavenia“.

Zapnutie varného panelu

Dotknite sa symbolu , kým sa neozve akustický signál a na displeji vypne symbol .

Stála detská poistka je teraz vypnutá. Varný panel sa dá zapnúť.

Funkcia Powerboost

Pomocou tejto funkcie je možné potraviny ohrievať ešte rýchlejšie ako na varnom stupni 5.

Funkcia Powerboost zvyšuje krátkodobu najvyšší výkon zvolenej platne.

Obmedzenie pri používaní funkcie Powerboost

Táto funkcia je k dispozícii pre všetky platne. Dá sa vždy aktivovať, keď nie je iná platňa rovnakej skupiny v prevádzke (viď zobrazenie).

Keď chcete napríklad aktivovať funkciu pre zónu pečenia (2 a 5), musí sa vypnúť platňa 1 a opačne. Keď nebude iná platňa využitá, rozsvieti sa na displeji platne striedavo písmeno *b* a varný stupeň 5. Nasledovne sa ukazovateľ vráti na varný stupeň 5, funkcia Powerboost sa nezapla. To isté platí pre varné stupne 3 a 4.

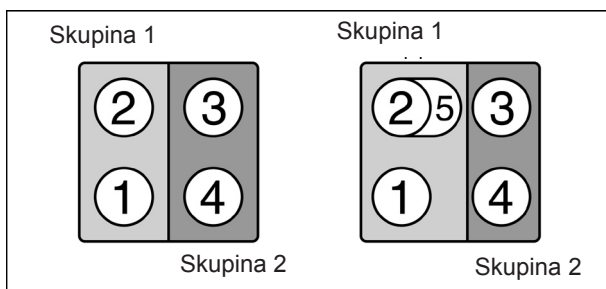

Aktivácia funkcie

Postupujte nasledovne:

1. Zvoľte varný stupeň \mathcal{G} .
2. Stlačte na programovom poli nad symbolom $+b$.
Na displeji platne sa objaví písmeno b . teraz je funkcia aktívna.

Deaktivácia funkcie

Postupujte nasledovne:

1. Stlačte na programovom poli nad symbolom $+b$. Písmeno b už nesvieti a platňa sa vracia na varný stupeň \mathcal{G} .
Funkcia je teraz deaktivovaná.



Za určitých predpokladov sa funkcia Powerboost vypne automaticky, aby sa dali chrániť elektronické komponenty vo vnútri vašej platne pred poškodením.

Funkcia Timer

Táto funkcia sa dá používať dvoma rôznymi spôsobmi:





- jedna platňa sa má automaticky vypínať
- ako kuchynský budík

Automatické vypnutie varnej zóny

Zadajte čas pre zvolenú platňu. Platňa sa automaticky vypne po uplynutí času.

Nastavenie funkcie

Varná zóna musí byť zapnutá.

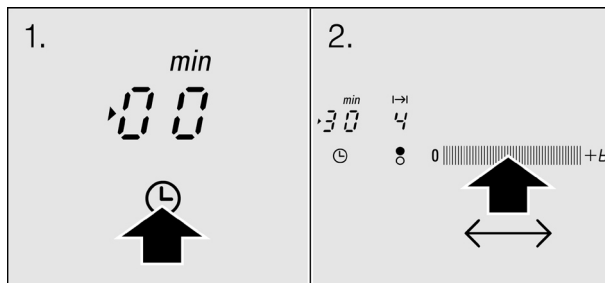

1. Vyberte platňu a potrebný varný stupeň. Potom sa dotknite symbolu . Rozsvietia sa symboly ,  a *min* na displeji pre funkciu programovania času. Symbol  na platni sa rozsvieti.
2. V programovom poli nastavte potrebnú dobu varenia. Keď budete ďalej stláčať na jednom mieste, začne ukazovateľ minút ubiehať rýchlejšie.



Po niekoľkých sekundách sa začne odpočítavať naprogramovaný čas.

Na displeji sa objaví bod ukončenia varenia pre vybranú platňu.

Po uplynutí času

Po uplynutí času sa platňa sama vypne. Ozve sa akustický signál. Na platni sa objaví  a funkcia pre časový program na displeji sa rozsvieti . Pri dotyku symbolu  zhasnú symboly a vypne sa akustický signál.

Oprava nastavenia času

Zvoľte platňu a potom sa dotknite symbolu .

Doba varenia v programovom poli sa zmení.

Deaktivácia vypínacej automatiky.

Zvoľte platňu a dotknite sa symbolu ☹. Potom nastavte na programovom políčku ☐☐ čas. Zhasne symbol ⤴.

Tipy a pokyny

Po výbere platne sa objaví zostávajúci čas pre uvarenie pokrmu.

Doba varenia sa dá nastaviť na dĺžku do 99 minút.

Po prerušení dodávky prúdu nebude funkcia programovania času aktívna.

Kuchynský budík

Kuchynský budík umožňuje programovanie doby varu s dobou do 99 minút. Je nezávislý na iných nastaveniach.

Nastavenie funkcie

1. Dotknite sa viackrát symbolu ☹, kým sa nerozsvieti symbol ☺. Symboly ▶, ☐☐ a min sa rozsvietia na displeji funkcie programovania času.
2. Pomocou programového poľa nastavte požadovaný čas. Po niekoľkých sekundách začne odpočítavanie času.

Po uplynutí času

Po uplynutí času sa ozve akustický signál. Na displeji pre funkciu programovania času sa objaví ☐☐ a ☺. Po dotknutí symbolu ☹ symboly zhasnú a ozve sa akustický signál.

Oprava nastavenia času

Dotknite sa viackrát symbolu ☹, kým sa nerozsvieti symbol ☺ a čas na programovom políčku sa bude dať zmeniť.

Vypnutie kuchynského budíku

Dotknite sa viackrát symbolu ☹, kým sa nerozsvieti symbol. Potom nastavte v programovom poli ☐☐ čas a symbol ☺ zhasne.

Tipy a pokyny

Keď sa nastavený čas nerozsvieti, dotknite sa viackrát symbolu ☹, kým sa rozsvieti na displeji symbol ☺ pre funkciu preprogramovania času.

Po prerušení dodávky elektrického prúdu sa kuchynský budík deaktivuje.

Timer aj kuchynský budík sa dajú používať súčasne.

Blokovanie pri čistení

Pri čistení ovládacieho poľa pri zapnutom varnom paneli môže dôjsť omylom k zmene nastavení.

Aby sa to nestalo, má varný panel funkciu pre ochranu pri čistení.

Dotknite sa symbolu . Ovládacie pole bude cca 35 sekúnd blokované.

Teraz môžete vyčistiť povrch ovládacieho poľa, bez toho, aby ste zmenili nastavenie.

Po uplynutí času sa ozve signál a po niekoľkých sekundách prestane byť funkcia aktívna. Blokovanie ovládacieho poľa je vypnuté.

Pokyn

Blokovanie neplatí ani pre samotný symbol  ani pre hlavný vypínač. Tým je vždy zaručené vypnutie funkcie blokovania pri čistení a vypnutí varného panelu.

Obmedzenie prevádzkovej doby

Ak je varný panel dlhší čas v prevádzke a neboli vykonané žiadne zmeny v nastavení, aktivuje sa obmedzenie prevádzkovej doby.

Varný panel sa už nebude ďalej zahrievať. Na displeji platne sa striedavo rozsvetuje symbol F , B a ukazovateľ zostatkového tepla H/h .

Po stlačení akéhokoľvek symbolu zhasne displej. Teraz sa dá platňa opäť nastaviť.

Aktivácia automatického časového obmedzenia sa riadi podľa vybraného varného stupňa (1 až 10 hodín).

Základné nastavenia

Varný panel má určité základné nastavenia. Niektoré z týchto nastavení sa dajú meniť.

c 1	Stála detská poistka Po vypnutí sa varný panel automaticky zablokuje.	<input type="checkbox"/> Zrušenie detskej poistky* <input type="checkbox"/> Aktívna detská poistka
c 2	Vypnutie akustického signálu Krátky signálny tón, ktorý potvrdzuje, že ste sa dotkli symbolu alebo dlhší signálny tón, ktorý ukazuje, že sa so spotrebičom zaobchádza nešetrne.	<input type="checkbox"/> Väčšina signálov je vypnutá. <input type="checkbox"/> Niektoré signály sú vypnuté. <input type="checkbox"/> Všetky signály aktívne*
c 5	Vypínacia automatika jednej platne Varný panel sa vypne vždy automaticky po uplynutí nastaveného času.	<input type="checkbox"/> Vypínacia automatika je deaktivovaná* <input type="checkbox"/> Minúta = Minimálny čas <input type="checkbox"/> 99 Minút = Najvyšší čas
c 6	Trvanie akustického signálu funkcie pre programovanie času Akustický signál, ktorý ukazuje, že čas na vypínaní hodín už uplynul, alebo že bude varný panel automaticky vypnutý.	<input type="checkbox"/> 10 Sekúnd <input type="checkbox"/> 30 Sekúnd <input type="checkbox"/> 1 Minúta
c 7	Power-Management-Funkcia Ohraničuje celkový výkon sporáku. Je celkom 18 úrovní nastavení. Pri zvýšení výkonu o jednu úroveň sa zvýši výkon sporáku o 500 W.	<input type="checkbox"/> = 1000 W Minimálny výkon <input type="checkbox"/> - <input type="checkbox"/> = od 1500 do 9000 W <input type="checkbox"/> = 9500 W Najvyšší výkon
c 9	Výber platne Východným nastavením je vždy naposledy naprogramovaný varný panel. To sa dá zmeniť. Platňa bude zvolená len 5 sekúnd.	<input type="checkbox"/> Základné nastavenie* <input type="checkbox"/> Obmedzenie na 5 sekúnd
c 0	Návrat k základnému nastaveniu varného panelu Vracia všetky vykonané zmeny späť.	<input type="checkbox"/> Osobné nastavenie <input type="checkbox"/> Späť na základné nastavenia*

*Základné nastavenie

Prístup k základným nastaveniam

Postupujte nasledovne:

1. Zapnite varný panel hlavným vypínačom.
2. Počas nasledujúcich 10 sekúnd sa dotýkajte symbolu \ominus , kým sa nezozve akustický signál a ukazovateľ ε / sa rozsvieti (viď zobrazenie).

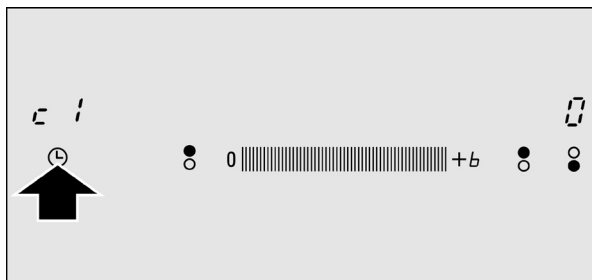

Voľba požadovaného základného nastavenia

3. Dotýkajte sa symbolu \ominus až do rozsvietenia symbolu požadovanej funkcie.
4. Potom zvolte v programovacom poli požadované nastavenie. Nové nastavenie sa zobrazí na displeji spodnej pravej platne.

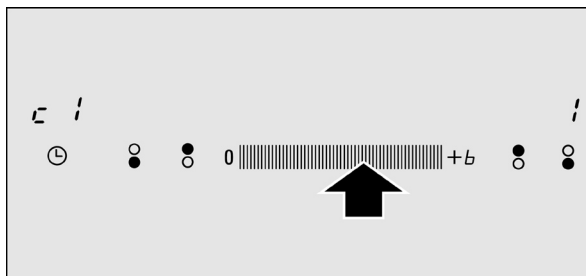

5. Dotýkajte sa opäť symbolu \ominus minimálne 4 sekundy, kým sa ozve signál. Nové nastavenie sa správne uloží.

Údržba a čistenie

Rady a pokyny uvedené v tejto kapitole slúžia pre optimálne čistenie a údržbu platne.

Varný panel

Čistenie

Očistite varný panel po každom použití. Len tak môžete zabrániť tomu, aby sa na varný panel prichytili zvyšky potravín.

Požívajte vhodné čistiace prostriedky. Dbajte, prosím, na pokyny z jednotlivých obalov.

Nikdy nepoužívajte:

- drsné látky
- agresívne čistiace prostriedky ako napr. pena pre čistenie rúry alebo odstraňovač flakov
- drsné špongie
- vysokotlakový alebo parný čistič.

Kovová škrabka na sklo

Zle čistiteľné nečistoty odstraňujte kovovou škrabkou na sklo.

1. Odkryte škrabku na sklo.
2. Očistite povrch varného poľa čepelou.

Povrch varného panelu nečistite krytom škrabky, mohol by sa poškriabať.



Čepeľ je veľmi ostrá. Nebezpečenstvo poranenia! Čepeľ zaistite ihneď, keď prestanete škrabku používať. Ak je čepeľ poškodená, ihneď ju vymeňte.

Údržba

Používajte čistiaci prostriedok vhodný pre údržbu a ochranu varného panelu. Dodržiavajte pokyny o starostlivosť uvedené na obale.

Rám varného panelu

Aby ste zabránili poškodeniu okraju varného panelu, dodržiavajte nasledujúce pokyny:

- Používajte len teplú vodu s trochou mydla.
- Nikdy nepoužívajte ostré predmety alebo drsné látky.
- Nepoužívajte kovovú škrabku na sklo.

Oprava prevádzkových porúch

Bežne sú prevádzkové poruchy spôsobené malými detailmi. Skôr ako zavoláte autorizovaný servis, všimnite si najskôr nasledujúce rady a pokyny.

Ukazovateľ	Porucha	Opatrenie
Žiadny	Prerušenie dodávky prúdu.	Skontrolujte pomocou iných elektrospotrebičov, či nebola prerušená dodávka prúdu.
	Pripojenie spotrebiča nebolo vykonané podľa pripojovacej schémy.	Skontrolujte, či je spotrebič pripojený podľa schémy.
	Porucha elektrického systému.	Ak tieto dve opatrenia nepomohli, zavolajte autorizovaný servis.
E bliká	Ovládacie pole je vlhké alebo leží na ňom predmet.	Osušte ovládacie pole alebo odstráňte predmet.
E- + číslo/ d + číslo/ E + číslo/	Porucha elektronického systému.	Odpojte varný panel od siete. Počkejte niekoľko sekúnd a opäť ho pripojte. Ak symbol nezhasne, zavolajte autorizovaný servis.
F0/F9	Vznikla vnútorná chyba.	Odpojte platňu od siete. Počkejte niekoľko sekúnd a opäť pripojte. Ak symbol nezhasne, zavolajte autorizovaný servis.
F2	Elektronický systém je prehriaty a vpol príslušnú platňu.	Počkejte niekoľko sekúnd, kým sa elektronický systém ochladí. Dotknite sa potom nejakého symbolu na sporáku. Ak symbol nezhasne, volajte autorizovaný servis.

Ukazovateľ	Porucha	Opatrenie
F4	Elektronický systém je prehriaty a vypol všetky platne.	Počkajte niekoľko sekúnd, kým sa elektronický systém ochladí. Dotknite sa potom nejakého symbolu na platni. Ak symbol nezhasne, volajte autorizovaný servis.
U1	Vstupné napätie nie je vnútri normálnej prevádzkovej plochy správne.	Kontaktujte Vášho dodávateľa prúdu.
U2/U3	Varná zóna sa prehriala a bola pre ochranu Vášho varného panelu vypnutá.	Počkajte, kým sa elektronický systém dostatočne ochladí a opäť ju zapnite.

Nepokladajte na ovládacie pole horúce nádoby.

Normálne zvuky počas varenia

Indukčná technológia sa zakladá na vytvorení elektromagnetických polí, ktoré tvoria teplo priamo na dne varnej nádoby. Varná nádoba môže podľa typu vydávať určité zvuky alebo vibrácie, ktoré sa dajú popísať nasledovne:

Hlboké bzučanie podobné transformátoru

Tento zvuk vzniká pri varení na vyššom stupni výkonu. Zakladá sa na množstve energie, ktorá sa prenáša zo sporáku na varný riad. Tento zvuk zmizne alebo stíchne, keď sa zníži stupeň výkonu.

Tiché pískanie

Tento zvuk vzniká, ak je nádoba prázdna. Zmizne, ak do nádoby dáte vodu nebo pokrm.

Praskanie

Tento zvuk vzniká pri riade, ktorý je vyrobený z rôznych materiálov ležiacich cez seba. Vzniká tým, že jednotlivé plochy materiálov vibrujú. Zvuk je spôsobený riadom a je rôzny podľa množstva a spôsobu prípravy pokrmu.

Niekoľko hlasných piskľavých tónov

Tieto zvuky vznikajú predovšetkým pri riade, ktorý je vyrobený z rôznych materiálov ležiacich cez seba a ktorý sa používa na najvyššom stupni výkonu a zároveň na dvoch platniach. Tieto tóny zmiznú alebo stíchnu, akonáhle znížite stupeň výkonu.

Zvuk ventilátoru

Aby mohla byť zaručená funkčnosť elektroniky, je varný panel prevádzkovaný pri kontrolovanej teplote. Sporák je vybavený chladiacim ventilátorom, ktorý sa zapína pri určitej teplote podľa stupňa výkonu. Chladiaci ventilátor sa taktiež zapne, ak je varný panel vypnutý, ale teplota napriek tomu veľmi vysoká.

Popísané zvuky sú normálnou súčasťou indukčnej technológie a nepredstavujú žiadnu poruchu.

Zákaznícky servis

Náš zákaznícky servis Vám je v prípade oprav spotrebiča, pre nákup príslušenstva alebo náhradných dielov a pre všetky otázky, týkajúce sa našich produktov alebo servisu v každý čas k dispozícii. Kontaktné údaje nájdete na posledných stránkach.

Ak budete kontaktovať autorizovaný servis, pripravte si číslo výrobku (E-Nr.) a výrobné číslo (FD-Nr.) spotrebiča. Tieto dáta nájdete na typovom štítku na spodnej strane platne alebo v priložených podkladoch.

Montážny návod

EH 675MB11E
EH 675ME11E

1

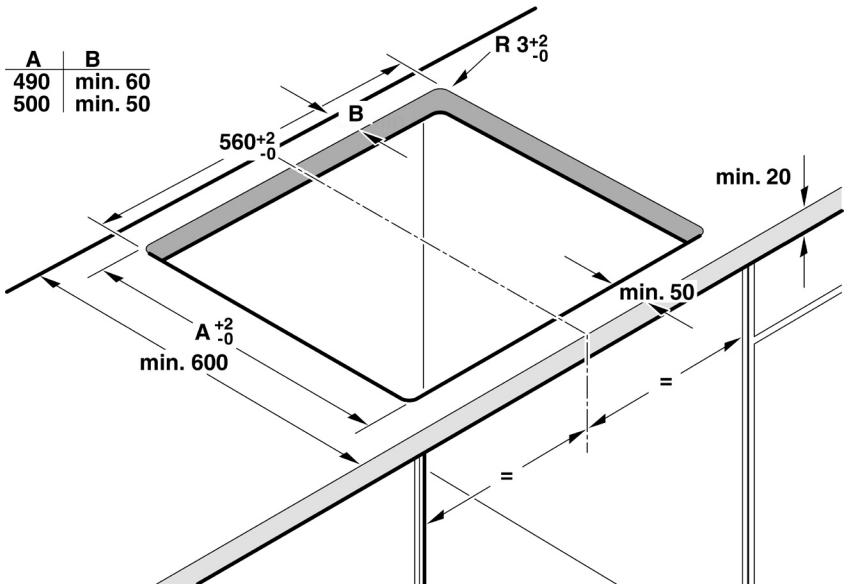
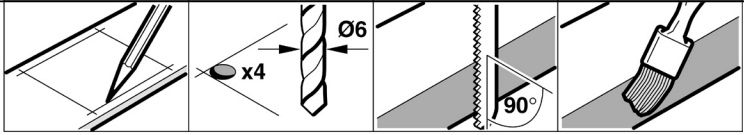

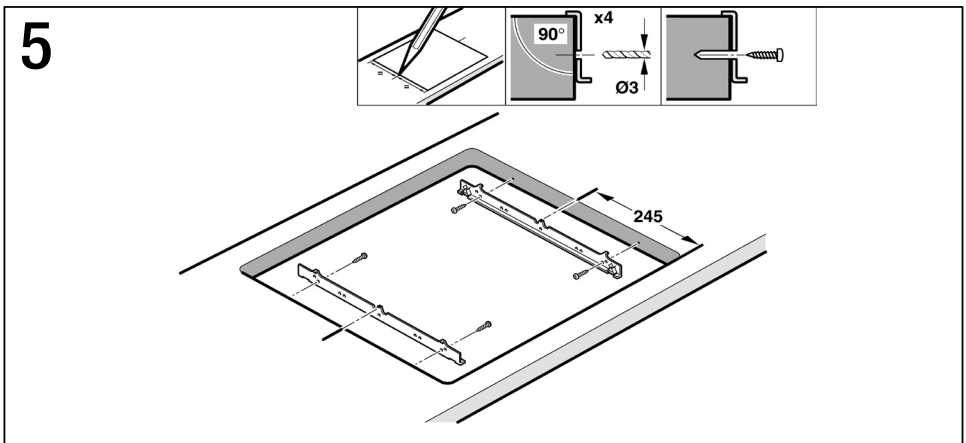
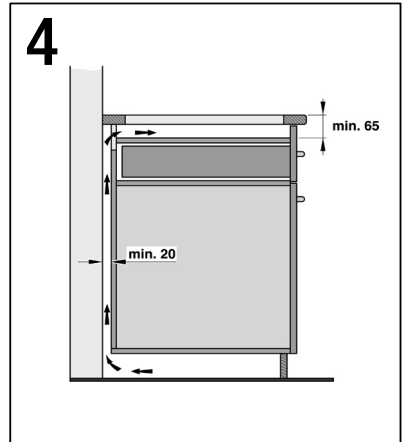
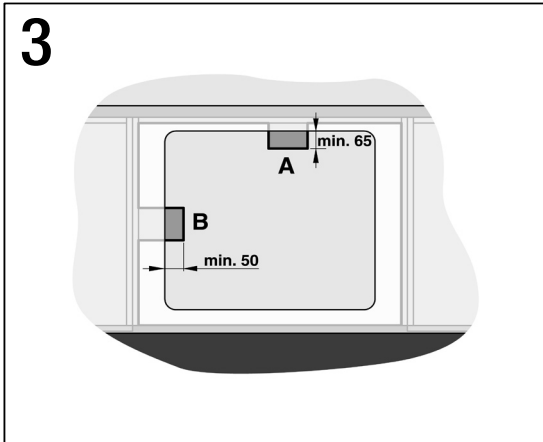
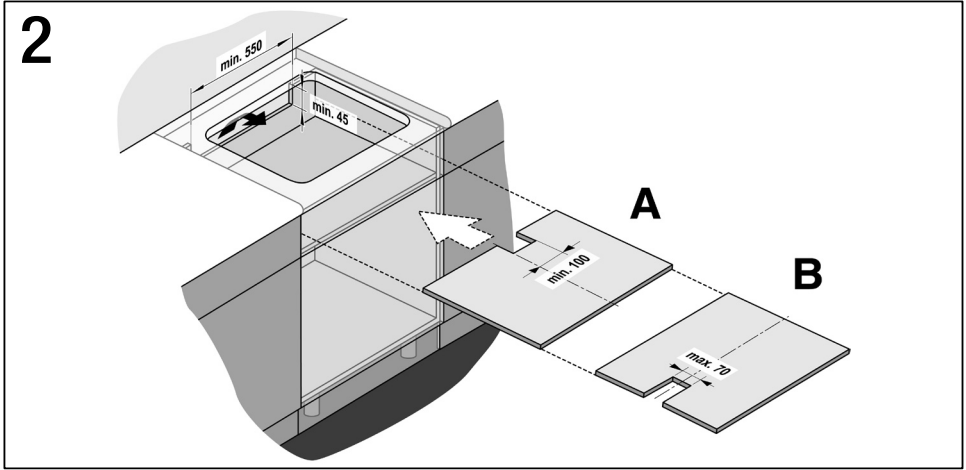

6

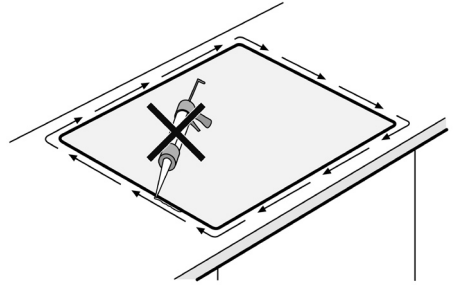
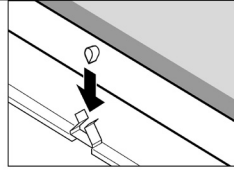
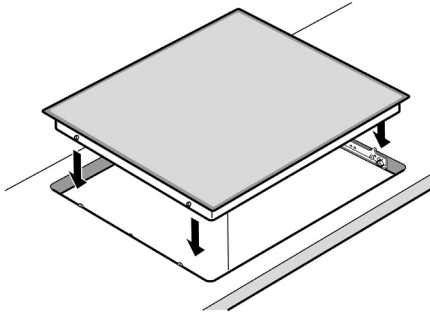

7

220V-240V ~
50Hz/60Hz

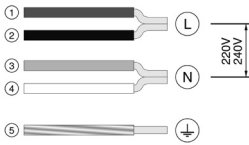

380V-415V 3N~
50Hz/60Hz

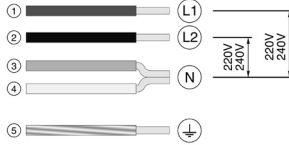

220V-240V 2L/2N~
50Hz/60Hz

(NL)

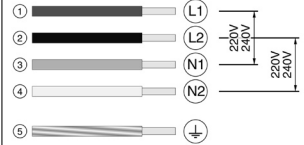

Dôležité upozornenia

- Bezpečnosť je pri používaní zaručená len ak bola inštalácia vykonaná správnym spôsobom z technického hľadiska a v zhode s týmto návodom na montáž. Za možné poškodenia, spôsobené neadekvátnou inštaláciou, je zodpovedná inštalujúca osoba.
- Zapojenie spotrebiča môže vykonávať len autorizovaný technik, ktorý sa musí držať ustanoveniami spoločnosti dodávajúcej elektrickú energiu v danej zóne.
- Z hľadiska ochrany ide o spotrebič zodpovedajúci typu I a môže byť uvedený do prevádzky len v prípade, že bol pri zapojení správne uzemnený.
- V prípade, že tento spotrebič nebude správne pripojený na svorku uzemnenia alebo bude uvedený do prevádzky bez odbornej inštalácie, môže pri jeho použití, napriek výnimočným situáciám, dôjsť k ťažkým zraneniam. Výrobca nezodpovedá za nesprávne použitie a možné škody spôsobené nesprávnou elektrickou inštaláciou.
- Elektrická poistka pre zariadenia typu B alebo C je nevyhnutné potrebná.
- Ak nie je spotrebič vybavený zástrčkou, je potrebné pripojiť vhodné prostriedky na odpojenie od elektrickej siete a to v súlade s platnými inštaláčnymi predpismi.
- Je veľmi dôležité umiestniť sieťovú šnúru takým spôsobom, aby sa nedotýkal horúcich častí varného panela alebo sporáku.
- Indukčné varné panely je možné inštalovať len nad sporáky s odvetraním od rovnakého výrobcu. Pod varným panelom nesmie byť umiestnená chladnička, umývačka, sporák bez vetrania ani práčka.
- Ak bol varný panel nainštalovaný nad zásuvku, kovové predmety nachádzajúce sa v zásuvkovom priestore by vplyvom cirkulácie vzduchu pochádzajúceho z ventilácie varného panelu mohli dosiahnuť vysoké teploty a preto odporúčame použitie oddeľovacieho panelu.

- Ako vhodný oddeľovací panel môžete použiť drevenú dosku alebo kúpiť adekvátne príslušenstvo v našom odbornom stredisku. Objednávací kód pri tomto príslušenstve je:
 - 680502 pri spotrebičoch s indukčnými varnými zónami.
 - 476610 pri zmiešaných spotrebičoch.
- Akýkoľvek zásah do spotrebiča, a to aj výmenu sieťovej šnúry, môže vykonávať len odborný autorizovaný servis.

Príprava nábytku - obrázok 1/2/3/4

- **Pracovná doska musí byť rovná a vodorovne umiestnená. Výrezy do vstavaného nábytku vykonávajú pred inštaláciou spotrebiča. Odstráňte všetky triesky a piliny, inak by mohlo dôjsť k funkčnej poruche elektrických súčiastok. Taktiež je potrebné zaručiť, že po realizácii výrezových prác bude zabezpečená stabilita nábytku.**
- Povrchy rezov je potrebné ošetriť tak, aby boli odolné proti teplote a zabrániť tak ich napučaniu vplyvom vlhkosti.
- Nábytok určený na vstavanie musí byť odolný až do teploty 90°C.
- Minimálna vzdialenosť od výrezu k bočnej stene musí byť: 40 mm, pri zmiešaných spotrebičoch, 70 mm. Neodporúčame, aby bol varný panel umiestnený medzi dve bočné steny. V prípade, že takto umiestnená bude, je potrebné taktiež zachovať minimálnu vzdialenosť 200 mm pri jednej z oboch bočných stien.
- Pracovná doska, do ktorej bude vykonávaná inštalácia varného panelu, musí mať minimálnu hrúbku: 30 mm, ak je inštalovaná nad rúru 20 mm, ak je inštalovaná bez rúry alebo nad zásuvkový priestor.
- S ohľadom na odvetranie varného panelu, je potrebné:
 - otvor v hornej časti zadnej steny nábytku so šírkou 550 mm a výškou 45 mm (obr. 2).
 - 20 mm medzera medzi zadnou stenou nábytku a kuchynskou stenou (obr. 4).

- v prípade inštalácie varného panelu nad zásuvkový priestor, je potrebné zachovať minimálnu vzdialenosť 65 mm medzi zásuvkou a vrchnou časťou pracovnej dosky.
- Ak je ako oddelovací panel inštalovaná drevená doska s hrúbkou 5 mm, majte na pamäti nasledujúce požiadavky:
 - vzdialenosť 65 mm medzi drevenou doskou a vrchnou časťou pracovnej dosky.
 - pri modeloch s indukčnými varnými zónami je potrebné vytvoriť otvor v zadnej časti dosky (obr. 2 A), ktorý musí byť dostatočne hlboký, aby bolo možné vytiahnuť kábel varného panelu (obr. 3 A).
 - pri zmiešaných modeloch je potrebné vytvoriť otvor v ľavej bočnej časti dosky (obr. 2 B), ktorý musí byť dostatočne hlboký, aby bolo možné vytiahnuť kábel varného panelu (obr. 3 B). Za účelom oddelenia zásuvky od plochy, ktorou bude cirkulovať vzduch varného panelu, je potrebné, aby drevená doska bola čo najviac utesnená. Preto je potrebné, aby veľkosť dosky bola prispôsobená rozmerom výrezu v nábytku, do ktorého bude varný panel pripojený.

Pripevnenie upevňovacích lišt s drážkou - Obrázok 5

Upozornenie:

Pri obkladaných pracovných doskách používajte spodné otvory pre skrutky. Pri pracovných doskách zo žuly alebo mramoru:

Na upevnenie skrutkami zavrtajte hmoždinky alebo zdiery pre upevňovacie skrutky, prípadne nalepte lišty s drážkou. Na to použite tepelne odolné lepidlo, ktoré je vhodné pre lepenie kovu na kameň.

Nasadenie a pripojenie varného panelu - obrázok 6

- Napätie vid' typový štítok.
- Dôležité: elektrické pripojenie vykonajte len podľa nákresu pripojenia.
- Vodič pre pripojenie uzemnenia (žltozelený) sa musí pripájať ako prvý a odpájať ako posledný. Okrem toho má byť dlhší ako ostatné vodiče, takže aj keď sa varný panel pohne, ostatné vodiče sa rozpoja skôr ako žltozelený vodič.
- Vodič pri vstavaní nepriškrípnete a nevedzte cez ostré hrany.
- Varný panel a horná doska nábytku sa nesmú lepiť silikónovým tmelom, pretože na doske je tesnenie, ktoré plní túto funkciu.

Demontáž varného panelu:

Odpojte spotrebič od siete.

Tlakom zospodu varný panel vysuňte.

Schéma pripojenia - Obrázok 7

1. Hnedý/Gaštanový
2. Čierny
3. Modrý
4. Biely
5. Žltozelený

Informácie v prípade elektrických varných dosiek pre domácnosť	Symbol	Hodnota	Jednotka
Identifikácia modelu		EH675ME11E	
Typ varnej dosky		elektrická	
Počet zón a/alebo plôch na varenie na varenie		4	
Technológia ohrevu (indukčné zóny a plochy na varenie, sálavé zóny na varenie, pevné plátne)		indukčný	
V prípade kruhových zón alebo plôch na varenie: priemer plochy užitočného povrchu na elektricky ohrievanú zónu na varenie, zaokrúhlený na najbližších 5 mm			
ľavá predná	∅	18	cm
ľavá zadná	∅	18	cm
pravá zadná	∅	14,5	cm
pravá predná	∅	21	cm
V prípade nekrhových zón alebo plôch na varenie: dĺžka a šírka plochy užitočného povrchu na elektricky ohrievanú zónu alebo plochu na varenie, zaokrúhlené na najbližších 5 mm			
Vypočítaná spotreba energie na zónu alebo plochu na varenie na kg			
ľavá predná		170	Wh/kg
ľavá zadná		170	Wh/kg
pravá zadná		170	Wh/kg
pravá predná		170	Wh/kg
Spotreba energie varnej dosky vypočítaná na kg		170	Wh/kg

Tabuľka povinných informácií pre domácnosť: (V zmysle ekodizajnu Nariadenia Komisie č 66/2014, čl.2.3.)

Dovozca: **BSH domáci spotrebiče s.r.o.**
Radlická 350
158 00 Praha 5

Výrobok:	Produktové číslo: E-Nr.
	Poradové číslo: FD
Dátum predaja, pečiatka, podpis	Dátum montáže, pečiatka, podpis

Predajca je povinný úplne a čitateľne vyplniť všetky požadované údaje v záručnom liste v deň predaja spotrebiča. Neoddeliteľnou súčasťou tohto záručného listu je daňový doklad o predaji výrobku.

Záručný list je dokladom práv spotrebiteľa v zmysle Občianskeho zákonníka. Je súčasťou výrobku s výrobným číslom uvedeným na prednej strane tohto záručného listu, zvlášť v prípadoch dlhších než zákonom daná záručná lehota je záručný list jedným z dokázateľných prostriedkov práv užívateľa. Je v záujme spotrebiteľa, aby si skontroloval správnosť a úplnosť všetkých uvedených údajov, ako i to, či dostal od predajcu záručný list so správnym označením pre uvedený druh výrobku.

Odporúča sa, aby výrobky montoval a uviedol do prevádzky autorizovaný servis, ktorý poskytuje záruku odbornej montáže, predvedenie a preskúšanie výrobku.

Montáž a inštalácia spotrebiča musí byť vykonaná v súlade s vyhláškou ÚBP SR č. 718/2002 Z. z. súvisiacich predpisov a noriem v platnom znení.

Pred montážou výrobku je nutné, aby boli splnené všetky podmienky pre pripojenie na inžinierske siete podľa platných noriem a podľa návodu na použitie.

Zápisy o uskutočnených opravách:

Dátum objed. opravy	Dátum dokončenia	Číslo oprav. listu	Stručný opis poruchy

Upozornenie pre predajcov

Predajca je povinný dať zákazníkovi platný doklad o predaji, kde bude uvedený dátum predaja a označenie spotrebiča, a súčasťou dokladu o kúpe tovaru je správne a úplne vyplnený záručný list v deň predaja výrobku. V prípade predpredajnej reklamácie je potrebné predložiť riadne vyplnený reklamačný protokol.

Záručné podmienky

- na výrobok sa poskytuje záručná lehota **24 mesiacov** odo dňa zakúpenia výrobku kupujúcim
- spotrebiteľ je oprávnený chybu vytknúť do šiestich mesiacov od jej zistenia, najneskôr však do uplynutia záručnej lehoty
- pri reklamácií je podmienkou predložiť platný daňový doklad o kúpe výrobku (napr. pokladničný blok, faktúru a pod.)
- ak je výrobok používaný na iný než výrobcom stanovený účel alebo je výrobok používaný v rámci predmetu obchodnej činnosti, poskytuje sa záručná lehota 6 mesiacov odo dňa zakúpenia, keďže spotrebiče sú určené výhradne na použitie v domácnosti
- za chybu výrobku sa nepovažuje jeho nadmerné opotrebovanie a z toho vyplývajúce absencie niektorých pôvodných vlastností, ktoré boli spôsobené napr. zanedbaním bežnej údržby, čistenia, nadmerným používaním výrobku
- záručná lehota neplynie počas obdobia, keď kupujúci nemôže užívať tovar pre jeho chyby, za ktoré zodpovedá predávajúci
- ak nebude zistená žiadna porucha, na ktorú sa vzťahuje bezplatná záručná oprava, alebo bude zistená porucha nezavinená výrobcom, hradí náklady spojené s vyslaním servisného technika osoba, ktorá uplatnila nárok na túto opravu
- záručné opravy vykonávajú autorizované servisné strediská podľa zoznamu uvedeného v tomto záručnom liste

Právo na bezplatnú opravu výrobku na náklady BSH domáci spotrebiče s.r.o., organizačná zložka Bratislava, zaniká, ak:

- je nečitateľný výrobný štítok alebo na výrobku chýba,
- údaje na doklade o predaji sa líšia od údajov uvedených na výrobnom štítku spotrebiča,
- výrobok bol namontovaný v rozpore s návodom na montáž, prípadne nebol dodržaný súlad s platnými STN alebo s návodom na obsluhu,
- výrobok bol neodborne namontovaný alebo nebol uvedený do prevádzky organizáciou oprávnenou v zmysle vyhlášky ÚBP SR č. 718/2002 Z. z., platí pre plynové spotrebiče a spotrebiče s elektrickým napájaním 400 V, ako i pre spotrebiče dodávané bez elektrického kábla, prípadne bez elektrickej koncovky,
- bola vykonaná konštrukčná zmena alebo zásah do výrobku neoprávnenou osobou,
- porucha na výrobku vznikla použitím neoriginálnych náhradných dielov alebo príslušenstva,
- ide o poškodenie: mechanické, nadmernou záťažou, v dôsledku vodného kameňa, neodborného zapojenia, živelnou pohromou, vonkajšími vplyvmi a pod.

Vyhlasenie o hygienickej neškodnosti výrobku

Všetky výrobky distribuované spoločnosťou BSH domáci spotrebiče s.r.o., organizačná zložka Bratislava, prichádzajúce do styku s potravinami **spĺňajú požiadavky** o hygienickej neškodnosti podľa **európskej normy EC 1935/2004**. Toto vyhlásenie sa vzťahuje na všetky výrobky prichádzajúce do styku s potravinami uvedené v aktuálnom cenníku BSH domáci spotrebiče s.r.o., organizačná zložka Bratislava.



Symbol uvedený na výrobku alebo jeho obale upozorňuje na to, že výrobok po skončení jeho životnosti nepatrí k bežnému domácejmu odpadu, ale ho treba odovzdať do špeciálnej zberne odpadu na recyklovanie elektrických alebo elektronických spotrebičov. Vašou podporou správnej likvidácie pomáhate opäť získať cenné suroviny a chrániť tak životné prostredie. Ďalšie informácie o recyklovaní tohto výrobku získate na miestnom úrade, v zberni odpadu alebo v združení Envidom, ktoré zabezpečuje zber, prepravu, spracovanie, recykláciu a ekologické zneškodňovanie elektroodpadu v zmysle zákona.

Uistenie dovozcu o vydaní vyhlásenia o zhode

Vážený zákazník,

Podľa zákona č. 264/1999 Z. z. Vás uistujeme, že na všetky výrobky distribuované spoločnosťou BSH domáci spotrebiče s. r. o. našim obchodným partnerom, bolo vydané prehlásenie o zhode v zmysle zákona č. 264/1999 Z. z. a príslušných nariadení vlády. Toto uistenie dovozcu o vydaní prehlásenia o zhode sa vzťahuje na všetky výrobky vrátane plynových spotrebičov, ktoré sú obsiahnuté v aktuálnom cenníku firmy BSH domáci spotrebiče s. r. o.

Kontakt na servis domácich spotrebičov SIEMENS

Dodávateľ:

BSH domácí spotřebiče s.r.o.- organizačná zložka Bratislava

BSH domácí spotřebiče s.r.o.
Radlická 350
158 00 Praha 5

Príjem opráv:

Tel.: +421 244 450 808
Email: **opravy@bshg.com**

Objednávky príslušenstva a náhradných dielov:

Tel.: +421 244 452 041
Email: **dily@bshg.com**

Zákaznícke poradenstvo:

Tel.: +421 244 452 041
Email: **siemens.spotrebice@bshg.com**

Aktuálne informácie o servise nájdete na internetových stránkach **www.siemens-home.com/sk**.

Tu máte možnosť si dojednať opravu pomocou online formulára.

